



SOSYAL VE BEŐERİ BİLİMLER

ALANINDA ULUSLARARASI ALIŐMA VE DEĐERLENDİRMELER

Ekim 2024

EDİTÖRLER

PROF. DR. HAKAN ALTINTAŐ

PROF. DR. MUSTAFA METE

DO. DR. SALİH BATAL

Genel Yayın Yönetmeni / Editor in Chief • C. Cansın Selin Temana

Kapak & İç Tasarım / Cover & Interior Design • Serüven Yayınevi

Birinci Basım / First Edition • © Ekim 2024

ISBN • 978-625-6172-05-0

© copyright

Bu kitabın yayın hakkı Serüven Yayınevi'ne aittir.

Kaynak gösterilmeden alıntı yapılamaz, izin almadan hiçbir yolla çoğaltılamaz.

The right to publish this book belongs to Serüven Publishing. Citation can not be shown without the source, reproduced in any way without permission.

Serüven Yayınevi / Serüven Publishing

Türkiye Adres / Turkey Address: Kızılay Mah. Fevzi Çakmak 1. Sokak

Ümit Apt No: 22/A Çankaya/ANKARA

Telefon / Phone: 05437675765

web: www.seruvenyayinevi.com

e-mail: seruvenyayinevi@gmail.com

Baskı & Cilt / Printing & Volume

Sertifika / Certificate No: 47083

SOSYAL VE BEŞERÎ
BİLİMLERDE
ULUSLARARASI ÇALIŞMA
VE DEĞERLENDİRMELER

Ekim 2024

Editörler

PROF. DR. HAKAN ALTINTAŞ
PROF. DR. MUSTAFA METE
DOÇ. DR. SALİH BATAL

İÇİNDEKİLER

Bölüm 1

ENDÜSTRİ 4.0 ÖNCESİ VE SONRASI DÖNEMDE TEDARİK ZİNCİRİ
YÖNETİCİLERİNİN LİDERLİK TARZLARINDAKİ DEĞİŞİMLER

Mehmet SAĞLAM, Barış KULEYİN, Nergis ÖZİSPA..... 1

Bölüm 2

BİR MEDENİYET KRİZİNİN TRAVMATİK GÖRÜNÜMLERİ: MAHUR
BESTE

Meliha Yonca ERDEM..... 11

Bölüm 3

TÜRKİYE'DEKİ KAMU KURUM VE KURULUŞLARININ ÇOCUKLAR
VE GENÇLER ÜZERİNE AFETLERE YÖNELİK UYGULAMALARI VE
POLİTİKALARI

Elif DEMİRBAŞ, Beyza ARMAĞAN, Murat IHLAMUR..... 29

Bölüm 4

ZANAAT ÜRÜNLERİNİN BAŞARISINDA TÜKETİCİ PAZARLARINI
ANLAMANIN ÖNEMİ

Ersegün ERCİŞ..... 47

Bölüm 5

TÜRKİYE'DE ÜRETİMİ YAPILAN COĞRAFİ İŞARET İLE
TESCİLLENMİŞ BAL ÇEŞİTLERİ

Cemre TOKATLI, Merve AKSOY, Volkan ALTINTAŞ..... 67

Bölüm 6

OTOMASYON VE YAPAY ZEKANIN İŞGÜCÜ PİYASASINA ETKİSİ

Abdurrahman OLGUN, Uğur MAZLUM..... 87

Bölüm 7

ÇOCUKLARDA DİJİTAL BAĞIMLILIK

Emre DEMİRTAŞ, Kezban TEPELİ 101

Bölüm 8

KONYA ŞEHİRİ PARKLARININ POTANSİYELİNE YÖNELİK BİR DEĞERLENDİRME

Onur KURTOĞLU, Recep BOZYİĞİT 119

Bölüm 9

LOJİSTİK HİZMET SÖZLEŞMELERİ KAPSAMINDA YÜKLEME OPERASYONU VE TAŞIMA TÜRLERİNE GÖRE YÜKLEME STANDARTLARI ÜZERİNE BİR ARAŞTIRMA

Burak DELİGÖNÜL 133

Bölüm 10

TR21 TRAKYA BÖLGESİNDE BULUNAN TURİZM PROGRAMLARININ DURUM ANALİZİ

Bahar DEVECİ, Bilal DEVECİ 165

Bölüm 11

TURİSTLERİN SÜRDÜRÜLEBİLİRLİK BİLİNCİ

Oğuzhan DALMAZ, Pınar ÇELİK ÇAYLAK 179

Bölüm 12

TÜRKİYE'DE UYGULANAN İHRACAT TEŞVİKLERİ

İhsan DENLİ 191

Bölüm 13

BOŞANMA MÜDAHALE PROGRAMLARI: EBEVEYNLER VE ÇOCUKLAR İÇİN

Esra IŞIK 207

Bölüm 14

TÜRKİYE’NİN GÖÇ VE NÜFUS POLİTİKALARI UYGULAMASI VE
ÖNERİLER

Abdurrahman OLGUN, Uğur MAZLUM..... 229

Bölüm 15

MİLAS İLÇESİNİN (MUĞLA) ARAZİ KABİLİYET SINIFLAMASI VE
ARAZİ KULLANIMI

Volkan TAVAS, Kadir TUNCER..... 247

Bölüm 16

TÜRKİYE’NİN GÖÇ POLİTİKALARI ÜZERİNE BİR İNCELEME

Ömer YAZAR..... 277

Bölüm 17

TOKAT GÖKMEDRESE’NİN KUZEYİNDEKİ ESKİ YAPI KALINTISI
ÜZERİNE BİR DEĞERLENDİRME

Mehmet KUTLU..... 299

Bölüm 18

PROFESYONEL FUTBOLCULARIN TARAFOLDUĞU UYUŞMAZLIKLAR
BAKIMINDAN DAVA ŞARTI ARABULUCULUK

Tuba GÜNGÖR..... 319

Bölüm 19

HAYAT DIŞI SİGORTA ŞİRKETLERİNİN FİNANSAL PERFORMANSI
ÜZERİNE BİR ARAŞTIRMA

Ali SİNER, Faruk AKIN 329

Bölüm 20

SARTRE’DA ÖZGÜRLÜĞÜN TEZAHÜRÜ OLARAK EYLEMİN
ONTOLOJİSİ

Mehmet TÜRKAN..... 341

Bölüm 21

EDWARD SAİD PERSPEKTİFİNDE ŞARKİYATÇILIĞIN SÖYLEM BİÇİMİ
VE ŞARK'A İLİŞKİN EPİSTEMİK İNŞA

Çiğdem YILDIZDÖKEN 357

Bölüm 22

İKTİSAT BANKASI KOLEKSİYONU'NUN SATIŞI: YİRMİ YILIN ARDINDAN
"MÜZELER YARIŞI" NIN BAŞLANGICINA YENİDEN BAKMAK-

İlbilge EROĞLU 379

Bölüm 23

ATAKUM MESLEKİ VE TEKNİK ANADOLU LİSESİ ÖĞRENCİLERİNİN
İŞ SAĞLIĞI VE GÜVENLİĞİ KÜLTÜR VE BİLİNÇ DÜZEYLERİNİN
BELİRLENMESİ

Mehmet Ali ZENGİN, Mustafa SEKMEN, Murat TEKBALKAN 393

Bölüm 24

YAŞAR KEMAL'İN "AĞRIDAĞI EFSANESİ" ADLI ROMANINDA SÖZ
VARLIĞI

Tuğba ÖĞREDİK, Halilibrahim ERTÜRK 409

Bölüm 25

AFET ANTROPOLOJİSİNDE AFET ERGONOMİSİNİN YERİ VE ÖNEMİ
ÜZERİNE BİR İNCELEME

Cenk GÜNER 429

Bölüm 26

WEKA İLE BULANIK MANTIK

- RUSÇA VE TÜRKÇE DOĞAL DİL İŞLEME UYGULAMASI -

Ali Aycan KOLUKISA, Baktygul Kulamshaeva KOLUKISA 447

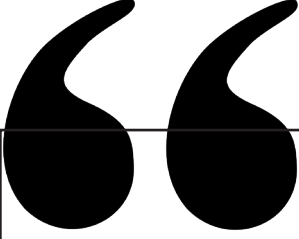

Bölüm 1

ENDÜSTRİ 4.0 ÖNCESİ VE SONRASI DÖNEMDE TEDARİK ZİNCİRİ YÖNETİCİLERİNİN LİDERLİK TARZLARINDAKİ DEĞİŞİMLER

Mehmet SAĞLAM¹, Barış KULEYİN², Nergis ÖZİSPA³

1 Mak. Y. Müh., Genel Müdür, Sağlam Kalıp Makine San. ve Tic. Ltd. Şti.,
mehmetsaglam@skmsaglam.com

2 Doç. Dr., Dokuz Eylül Üniversitesi, Uygulamalı Bilimler Yüksekokulu Turizm
İşletmeciliği Bölümü, baris.kuleyin@deu.edu.tr

3 Dr. Öğr. Üyesi, Mersin Üniversitesi, Denizcilik Fakültesi, Denizcilik İşletmeleri
Yönetimi Bölümü, ozispa@mersin.edu.tr, (Sorumlu Yazar)

*Çalışma, Mehmet Sağlam'ın Barış Kuleyin danışmanlığında gerçekleştirdiği yüksek lisans tezinden üretilmiştir.

1. Giriş

Pazarlama faaliyetleri ve üretim planlaması süreçleri işletmelerin temel işlevleri arasındadır. Pazarlama faaliyetlerinin diğer işletme faaliyetleriyle uyumlu olarak planlanması, uygulanması ve yürütülmesi için işletmenin üretim, üretim yönetimi, tedarik zinciri yönetimi, lojistik yönetimi gibi yeteneklerinin de dikkate alınması gerekmektedir (Aydın ve Dursun, 2022: 9). İşletmelerin performansı bu yeteneklere, bu yetenekleri sağlamakla görevli işletme birimlerine ve bu birimler arasındaki iletişimin etkinliğine önemli ölçüde bağlıdır (Sezen vd., 2022: 133). Bu birimlerden üretim ve pazarlama arasındaki bağı lojistik ve tedarik zinciri yönetimi fonksiyonu sağlamaktadır. Ham madde tedarikçisi, üretici, dağıtıcı ve nihai kullanıcı arasındaki koordinasyon ve senkronizasyonu sağlayan bu birimlerin hem üretim hem de pazarlama birimleri ile sürekli olarak etkileşim halinde olması işletmelerinin başarısını arttırmaktadır (Sezen vd., 2022: 134).

Endüstri 4.0 öncesi dönemde olduğu gibi, günümüzde de işletmelerdeki tüm bu stratejik işlevler sosyal bir canlı olan insanlara bağımlı olarak idare edilmektedir. Ancakendüstri 4.0 sonrası dönemde iş yaşamının daha karmaşık hale gelmesi ve organizasyon süreçlerinin otomasyon sistemleri, nesnelerin interneti, yapay zekâ, üç boyutlu yazıcılar ya da robotlar gibi farklı teknolojik gelişmelerin iş yaşamına entegre olması sebebiyle işletmelerde idarecilerden ziyade liderlere gereksinim duyulmaya başlanmıştır (Aykanat, 2010). Tıpkı, tek kişinin egemenliğine dayanan otokratik liderlik anlayışının ilk sanayi devrimi ile birlikte işlevini büyük oranda kaybederek yerini bilimsel yönetim anlayışına bırakması gibi (Yüksel ve Genç, 2018), 4. Sanayi devriminin de astlarına ilham veren, vizyon ve tutku sahibi, çalışanları bir araya toplayarak vizyon doğrultusunda yönlendirebilen dönüşümcü liderlerin çağı olacağı tahmin edilmektedir (Atkinson ve Pilgreen, 2011). Bu noktalardan hareketle, bu çalışmada, üretim sektöründe hizmet vermekte olan işletmelerde tedarik zinciri yönetimi alanında görev yapmakta olan üst düzey yöneticilerin liderlik tarzlarının endüstri 4.0 öncesi ve sonrası dönemde değişim gösterip göstermediğinin incelenmesi amaçlanmaktadır.

2. Kavramsal Çerçeve

Endüstri 4.0 sonrası dönemde işletmelerin iş süreçlerinde meydana gelen değişimler, yöneticilerin işletme içerisindeki rollerini de değişime uğratmıştır. Endüstri 4.0 öncesi dönemde kural oluşturma ve bu kuralların uygulanmasını sağlamadan sorumlu olan kişilerin, endüstri 4.0 sonrası dönemde, işin sonucunun yanında sürecini de kontrol eden, vizyon sahibi, yetkilerini aktarabilen, ortak girişimlerde bulunup stratejik iş birliği yapabilen, dış dünyayı tanıyan, maliyetleri düşürürken verimliliği yükseltebilen ve yenilikleri takip edebilen liderler olması gerekmiştir (Tekin, 2007). Tedarik zinciri yönetimi özelinde ise liderlerin, değişim ve gelişime öncülük etmesi,

ürün tasarımından başlayarak ürünün son kullanıcıya ulaşana kadar geçirdiği tüm süreçlerde gereken değişim ve yenilikleri vaktinde tespit ederek üretkenliği ve işletme performansını arttırması, tedarik zinciri içerisinde yer alan tüm paydaşlarla güvene dayalı ilişkiler oluşturması, yeni çalışma modellerinin benimsenmesine öncülük etmesi ve işletmenin misyonunu önceliklendirmesi beklenmektedir (Apics, 2015). Literatürde tedarik zinciri özelinde liderlik tarzlarını inceleyen çalışma sayısı kısıtlı olsa da mevcut çalışmaların odaklandığı yedi liderlik tarzı vardır; otoriter, destekleyici, demokratik, karizmatik, yaratıcı, dönüşümcü ve etkileşimsel liderlik (Gosling vd, 2016).

2.1. Otoriter liderlik

Bilinen en eski liderlik tarzlarından olan otoriter liderlik tarzında, lider işletme içerisinde katı kurallar belirlemekte ve bu kurallarının uygulanmasını sağlamakla yükümlüdür. Kurallar eksiksiz olarak yerine getirilmediğinde sahip olduğu güç ile çeşitli yaptırımlar uygulayan lider, duygusal açıdan işletmedeki diğer kişilerden oldukça uzak kalmaktadır. Küçük gruplarda grup içi performansı kısa süreliğine de olsa yükselten bu yöntem, uzun vadede çalışanların üretkenliğini olumsuz etkilemekte, tedarik zinciri süreçlerinde ise çalışanların işi ya da ürün hassasiyetini önemsememesi gibi sonuçlar ortaya çıkarmaktadır (Hacıtahiroğlu, 2012).

2.2. Destekleyici liderlik

Astları ile ilişkisini dostluk, arkadaşlık ortamı içinde yürütmeye odaklanan destekleyici liderlik tarzında amaç dostça bir çalışma ortamı oluşturma ve çalışanlar ile ileri seviye ilgilenmektir. Bu tipteki lider, karar alma aşamasında tüm grup üyelerinin fikir ve önerilerine açıktır ve cezadan ziyade ödül sistemi aktif olarak kullanılır, hem yukarıdan aşağıya hem de aşağıdan yukarıya bilgi akışı mevcuttur (Gökben Çetin ve Beceren, 2007; Şama ve Kolamaz, 2011).

2.3. Demokratik liderlik

Demokratik liderler, diğerlerine yetki devreden ve katılımı destekleyen tarzda liderlerdir. Bu liderler gruba hizmet sağlamakta, grubun muhtemel hareketlerinin yönünü anlayıp gruptan önce kendisi hareket etmektedir. Bu tip liderlikte tüm grubun birbirine güveni mevcuttur ve her sorunda grup birlikte çalışmaya iş bölümüne ve sorumluluğun dağıtılmasına istekli ve uygundur (Arıkan, 2001).

2.4. Karizmatik liderlik

1980'lerden sonra gündeme gelen ve önem kazanan liderlik tipidir. Karizmatik liderlerde kitleleri etkileme gücü bulunmaktadır. Sıradan takdirin, sevginin, bağlılığın ilerisinde olan bu güç, bağlılığın yanında

sevgiyi ve saygıyı da içermektedir. Takipçiler bu liderlere güven duymakta, lideri şüphesiz ve sorgusuz kabul ederek gönüllü olarak dinlemekte ve lideri takip ederek grup görevlerinin başarısına destek olduklarına inanmaktadırlar (Oktay ve Gül, 2003).

2.5. Yaratıcı liderlik

Yaratıcı liderliğin bilişsel yönü, liderin çalışmalarının diğer çalışanların, grupların veya organizasyonun hedefleriyle ilişkili olanaklarına dikkat çeker. Çalışanların işlerini ne kadar önemli gördüklerine, fikirlere ve yaratıcılığa ne kadar odaklandıklarına odaklanır. Dengeli kararlar alan ve organizasyona daha fazla bağlılık gösteren yaratıcı liderlerin astlarını etkileme ve onları yaratıcı fikirler hakkında konuşmaya teşvik etme olasılıkları daha yüksektir (Usta, 2017).

2.6. Dönüşümcü liderlik

Dönüşümsel liderlik, örgütsel sonuçların olumlu olması ile ilişkilendirilmiştir. Bu liderlik tipi, liderler ile takipçileri arasındaki alışverişe odaklanan, takipçilerin tutumlarını motive eden bir süreci ifade etmektedir. Yöneticiler, süreç içerisinde, çalışanların ve örgütün vizyon, misyon, strateji ve hedeflerine ulaşma konusundaki bağlılıklarını arttırlar (Wang ve Cruz, 2018). Dönüşümcü liderler, değişimci, yenilikçi ve değişimci kişilikleri ile ön plan çıkmaktadırlar (Tengilimoğlu, 2016).

2.7. Etkileşimsel liderlik

Bu liderlik tarzı, bir hedefe ulaşmak için kendisi ve takipçileri arasındaki değişim ilişkisine dayanmaktadır. Bu ilişkide lider, takipçilerini çaba yerine müzakere yoluyla ortak kararlar almaya teşvik eder. Bu alışverişin konusu iktisadi, politik ya da psikolojik olabilirken her iki taraf da birbirine bağımlıdır. Lider ve takipçileri arasındaki ilişki, her iki tarafın birbirleri üzerindeki etkisine dayanmaktadır. Takipçilerini hedeflerine ulaştıklarında ödüllendirerek daha başarılı olmalarını sağlamaya çalışır. Ayrıca bu liderlik tipinde, çalışanlar beklenen başarıyı sağlayamadıkları takdirde cezalandırılmaktadırlar (Bektaş, 2016).

3. Metodoloji

Amacı, üretim sektöründe hizmet vermekte olan işletmelerde tedarik zinciri yönetimi alanında görev yapmakta olan üst düzey yöneticilerin liderlik tarzlarının endüstri 4.0 öncesi ve sonrasındaki dönemde değişim gösterip göstermediğinin incelenmesi olan bu çalışmada, üretim sektöründe tedarik zinciri yöneticilerinin liderlik tarzları, endüstri 4.0 öncesi ve sonrası dönemde farklılaşmakta mıdır sorusuna cevap aranmaktadır. Çalışma kapsamında dönüşümcü liderlik tarzı ölçeği kullanılmış ve imalat sektöründeki tedarik zinciri yöneticilerinin liderlik tarzlarına ilişkin özellikler ölçekte yer alan

altı boyutta ele alınmıştır; “vizyonerlik”, “rol modellik”, “işbirliğini teşvik”, “sürekli başarıya odaklanma”, “entelektüel uyarım” ve “bireysel ilgi ve destek” (Teoman, 2015).

Çalışmada veri toplama aracı olarak anket formu kullanılmıştır. İki bölümden oluşan anket formunun ilk kısmında katılımcılara ilişkin demografik bilgileri elde etmeye yönelik sorular (cinsiyet, yaş, eğitim durumu, sektörde çalışma süresi ve görevi) yer alırken, ikinci kısımda Teoman’ın (2015) “Tedarik Zinciri Kalite Yönetiminde Liderlik Etkisi (Türkiye’de Faaliyet Gösteren İşletmeler Evreninde Deneysel Bir Araştırma)” isimli doktora tezinde geliştirdiği “Liderlik ve Kalite Anketi”nin “Liderlik” bölümünde bulunan sorular yer almıştır. Çalışmada yazarın izni dâhilinde kullanılan ölçekte; liderliğe ilişkin ifadeleri içeren 12 likert tipli (7’li likert ölçeği) soru bulunmaktadır. Online olarak “Google Formlar” üzerinde hazırlanan elektronik anket formları çevrimiçi ve mobil erişim bağlantısı elektronik posta linki aracılığı ile Türkiye’de üretim sektöründe (tekstil, otomotiv, elektrik/elektronik) faaliyet gösteren (araştırma izni alınarak) üç önemli işletmede beyaz yakalı çalışan olarak görev yapmakta olan 750 kişiye iletilmiştir. Çalışmaya dâhil edilen işletmelere ilişkin genel bilgiler Tablo 1’de gösterilmektedir.

Tablo 1. Çalışmaya dâhil edilen işletmelere ilişkin genel bilgiler

	Firma 1	Firma 2	Firma 3
Sektör	Tekstil	Otomotive	Elektrik/Elektronik
Kuruluş yılı	1987	1964	1987
Toplam çalışan sayısı	3500	620	650
Beyaz yakalı çalışan sayısı	400	160	190

Veri toplama süreci sonucunda 292 adet form yanıtlanmış, bunların 3 tanesi yazarlar tarafından güvenilir bulunmadığından çalışmanın kapsamı dışında bırakılmıştır. Geri kalan 289 anket formu ile %38,53 net geri dönüş oranı elde edilmiş ve elde edilen bu veriler SPSS programı aracılığıyla analiz edilmiştir.

4. Bulgular

Araştırma katılımcılarının demografik özellikleri yaş, cinsiyet, eğitim durumları, işletmedeki görevleri ve üretim sektöründe çalışma süreleri kapsamında incelenmiştir, elde edilen bulgular Tablo 2’de gösterilmektedir.

Tablo 2. Katılımcıların demografik özellikleri

		Sayı	Yüzde
Yaş	29 ve altı	117	40,5
	30 ve üzeri	172	59,5
Cinsiyet	Kadın	30	10,4
	Erkek	259	89,6
Eğitim durumu	Ön lisans/Lisans	267	92,4
	Yüksek lisans	22	7,6
Görev	Mühendis	69	23,9
	Yönetici	153	52,9
	Diğer	67	23,2
Süre	9 yıl ve altı	108	37,4
	10 yıl ve üzeri	181	62,6
Toplam		289	100

Tablo 2’de gösterildiği gibi, araştırma kapsamında incelenen işletmelerde görüşülen kişilerden 172’sinin 30 yaş ve üzeri olduğu, 267’sinin ön lisans veya lisans seviyesinde eğitim aldığı, 153 kişinin yönetici olarak görev yaptığı, ve 181 kişinin 10 yıldan uzun süredir üretim sektöründe çalışmakta olduğu tespit edilmiştir. Liderlik tarzlarını belirleme amaçlı kullanılan ölçeğin güvenilirlik skorları endüstri 4.0 öncesi ve sonrası olmak üzere ölçülmüştür. Elde edilen sonuçlar Tablo 3’te gösterilmektedir.

Tablo 3. Ölçeğin güvenilirliği

Değişkenler	Değişken sayısı	Cronbach Alfa Değeri
Endüstri 4.0 öncesi	12	0,827
Endüstri 4.0 sonrası	12	0,775

Tablo 3’te gösterildiği gibi çalışmada kullanılan birinci ölçeğe ait (endüstri 4.0 öncesi) Cronbach alfa katsayısı 0,827, ikinci ölçeğe ait (endüstri 4.0 sonrası) Cronbach alfa katsayısı 0,775 olarak elde edildiğinden ölçek maddelerinin yüksek düzeyde güvenilirliğe sahip olduğu kabul edilmiştir.

Üretim sektöründe hizmet vermekte olan işletmelerde tedarik zinciri yönetimi alanında görev yapmakta olan üst düzey yöneticilerin liderlik tarzlarının endüstri 4.0 öncesi ve sonrası dönemde değişim gösterip göstermediğinin incelenmesi amacıyla söz konusu ölçek kapsamında araştırma katılımcılarından elde edilen verilerin (liderlik tarzları ölçeği alt boyutları) ortalama ve standart sapmaları analiz edilmiştir. Elde edilen bulgular Tablo 4’te gösterilmektedir.

Tablo 4. Liderlik tarzları ölçeği alt boyutlarının ortalama ve standart sapma dağılımlarının endüstri 4.0 öncesi ve sonrası döneme ilişkin karşılaştırılması

Liderlik tarzları ölçeği alt boyutları	Endüstri 4.0 öncesi dönem		Endüstri 4.0 sonrası dönem	
	Ort.	s	Ort.	s
Vizyonerlik	3,75	0,83	5,07	0,71
Rol modellik	4,06	0,83	5,25	0,63
İşbirliğini teşvik	4,12	0,82	5,33	0,69
Sürekli başarıya odaklanma	4,20	0,75	5,39	0,65
Entelektüel uyarım	4,12	0,83	5,32	0,65
Bireysel ilgi ve destek	4,13	0,80	5,30	0,70

Tablo 4'te gösterildiği gibi, araştırma kapsamında incelenen üretim sektörü çalışanlarının birlikte çalıştıkları yöneticilerin liderlik davranışları incelendiğinde, endüstri 4.0 öncesi dönemde en fazla gerçekleşen tedarik zinciri yöneticisi liderlik davranışının “*Sürekli başarıya odaklanma* ($\mu=4,20$)” olduğu görülmüştür. Ayrıca standart sapma değerlerine bakıldığında katılımcıların en homojen değerlendirmeyi “*Sürekli başarıya odaklanma* ($s=0,75$)”, en heterojen değerlendirmeyi ise “*Vizyonerlik*”, “*Rol Modellik*” ve “*Entellektüel Uyarım* ($s=0,83$)” alt boyutunda yaptıkları tespit edilmiştir. Endüstri 4.0 sonrası dönemde ise en fazla gerçekleşen liderlik davranışının yine “*Sürekli başarıya odaklanma* ($\mu=5,39$)” olduğu görülmüştür. Ayrıca standart sapma değerlerine bakıldığında katılımcıların en homojen değerlendirmeyi “*Rol modellik* ($s=0,63$)”, en heterojen değerlendirmeyi ise “*Vizyonerlik* ($s=0,71$)” alt boyutunda yaptıkları tespit edilmiştir.

5. Tartışma ve Sonuç

4. sanayi devrimi ile birlikte değişen iş ve süreç yönetim şekilleri ile birlikte işletmelerin pazarlama faaliyetlerinin başarılı bir şekilde yönetilebilmesi için, pazarlama faaliyetlerinin işletmenin üretim, üretim yönetimi, tedarik zinciri yönetimi, lojistik yönetimi faaliyetleri ile birlikte planlanmasını, işletmenin rekabet gücünü koruyabilmek adına zorunlu hale getirmiştir. Bu noktadan hareketle bu çalışmada, üretim işletmelerinin tedarik zinciri yönetimi faaliyetlerini planlayan ve yöneten beyaz yakalı çalışanların liderlik tarzlarının 4. Sanayi devrimi öncesi ve sonrası süreçte değişim gösterip göstermediğinin, değişim var ise ne şekilde değiştiğinin tespit edilmesi amaçlanmıştır. Bu amaç doğrultusunda yürütülen bu çalışmada, örneklem dâhilindeki beyaz yakalı personelin hem endüstri 4.0 öncesi hem de endüstri 4.0 sonrası süreçte “*Sürekli Başarıya Odaklanma*” liderlik tarzının öncelikli olduğu tespit edilmiştir. Ancak söz konusu liderlik tarzının puan ortalamalarının endüstri 4.0 sonrası süreçte önemli ölçüde arttığı da tespit edilmiştir (endüstri 4.0 öncesi: 4,20, endüstri 4.0 sonrası: 5,39). Bu bulgu işletmelerin endüstri 4.0 uygulamalarının ortaya çıkması ile birlikte başarıya daha fazla odaklandıkları ya da söz konusu süreçte yöneticilerin başarı algısı ya da başarılı sayılma kriterlerinin artış gösterdiği şeklinde yorumlanmıştır.

Her iki dönem için ikinci sırada yer alan liderlik tarzları incelendiğinde ise, endüstri 4.0 öncesi dönemde “*bireysel ilgi ve destek* (4,13)” liderlik

davranışı öne çıkarken, endüstri 4.0 sonrası dönemde “*işbirliğini teşvik etmek* (5,33)” liderlik davranışı oldukça yüksek bir puan ortalaması ile ikinci önemli liderlik davranışı olarak tespit edilmiştir. Endüstri 4.0 öncesi dönemde ikinci en önemli davranış olarak kabul edilen “*bireysel ilgi ve destek*” davranışı, endüstri 4.0 sonrası dönemde “*başarı odaklılık*”, “*işbirliğini teşvik*” ve “*entelektüel uyarım*” davranışlarından sonra dördüncü sıraya gerilemiştir. Bu bulgu endüstri 4.0 sonrası dönemde liderlik tarzlarının bireysellikten uzaklaşarak işbirliğini teşvik ederek, çalışanları gruplar halinde ve belirli sistemler içerisinde yönetme davranışının ortaya çıktığı şeklinde yorumlanmıştır. Teoman (2015)’de yöneticilerin liderlik tarzlarında yoğun olarak “performans” ve “performansın sürekliliği” değişkenlerine ilişkin davranış boyutunun yoğun olarak kullanılmasına karşın, “*işbirliğini teşvik*” ve “*bireysel ilgi ve destek*” davranışlarında yöneticilerin daha yetersiz olduklarını belirtmiştir. Yüksel ve Genç (2018) tarafından yapılan çalışmada da işbirliği ve katılımcılığın ön plana çıkarılması desteklenmiştir. Benzer şekilde Tekin (2007) ise tedarik zinciri liderlerinin iş birliği yapabilme yeteneğine, ortak girişimler kurabilme vasfına sahip olması gerekliliğinin yanında yetkilerine devredebilme yeteneğinin gerekliliğine vurgu yapmış ve Endüstri 4.0 sonrası dönemde karmaşıklaşan iş süreçlerinin üstesinden gelebilmek için çalışanlarla iş birliği yapılmasının yanında bireysel ilgi ve desteğin de gerekliliğine işaret etmiştir. Tekin(2007)’ye ilave olarak Tüzmen (2017) ve Tarhan (2019)’da Endüstri 4.0 sonrası dönemde iş birliğinin ve kolektif liderliğin kaçınılmaz olduğunu belirterek, insan faktörüne ait rollerin siber-fiziksel sistemler ve akıllı fabrikaların yaygın kullanımının sağlanması ile değiştirileceğini savunmuşlardır. Guzman ve diğerleri (2020)’de endüstri 4.0 sonrası dönem için beceri olgusu üzerinde durmuş, endüstri 4.0 sonrası dönem için liderliğin en önemli özelliğinin “kişilerarası beceriler, iş becerileri ve stratejik beceriler” olarak sınıflandırılan tüm beceriler olduğunu vurgulamışlardır. Mevcut çalışma elde edilen bu bulgu ile literatürde yer alan ve yukarıda söz edilen bu çalışmaları destekler niteliktedir.

Diğer yandan, Suyanto vd. (2019) dönüşümsel liderliğin, entelektüel uyarım, bireyselleştirilmiş düşünce, ideal hale getirilmiş etki ve ilham verici uyarım olmak üzere dört temel bileşenin uygulanmasıyla geliştirilebileceğini ve daha verimli hale getirilebileceğini savunan çalışmaları mevcut bulgular ile uyuşmadığından çalışma kapsamında desteklenmemiştir. Bu çalışmanın örnekleminin tedarik zinciri yönetimi alanında çalışan beyaz yakalı çalışanlardan oluşmasının çalışmanın en önemli kısıtı olduğu değerlendirilmektedir. Gelecek araştırmalarda söz konusu beyaz yakalı çalışanların birlikte çalıştıkları mavi yakalı çalışanların ve farklı sektörlerin de araştırma kapsamına dâhil edilmesinin daha kapsayıcı sonuçlar üretebileceği öngörülmektedir.

Kaynakça

- Atkinson, T.N. ve Pilgreen, T. (2011). "Adopting the Transformational Leadership Perspective in a Complex Research Environment." *Research Management Review*, 18(1), 1-23.
- Aydın, A., ve Dursun, C. (2022). "Pazarlama ve Üretim Planlaması İlişkisi: Mobilya İmalatçısı Kobi'lere Yönelik Bir Araştırma." *Karadeniz Araştırmaları Enstitüsü Dergisi*, 8(14), 9-23.
- Aykanat, Z. (2010). *Karizmatik Liderlik ve Örgüt Kültürü İlişkisi Üzerine bir Uygulama*. Yüksek Lisans Tezi, Karamanoğlu Mehmetbey Üniversitesi, Karaman.
- Sezen, B., Yılmaz, C., ve Bağlayıcı, B. A. (2016). "Lojistik İşlevinin Pazarlama ve Üretim Birimleri Arasındaki Bağlayıcı Rolü ve İşletme Performansı Üzerindeki Etkileri." *Dokuz Eylül Üniversitesi İktisadi İdari Bilimler Fakültesi Dergisi*, 17(2), 133-146.
- Yüksel, M. ve Genç, Y.K. (2018). "Endüstri 4.0 ve Liderlik". *International Symposium on Innovative Approaches in Scientific Studies*, 10, 1-4.
- Tekin, Y. (2007). *Modern Bir Liderlik Yaklaşımı Vizyoner Liderlik: Antalya'da Faaliyette Bulunan 5 Yıldızlı Konaklama İşletmelerinde bir Araştırma*. Yüksek Lisans Tezi, Akdeniz Üniversitesi, Antalya.
- Gosling, J., Jia, F., Gong, Y., ve Brown, S. (2016). "The Role of Supply Chain Leadership in the Learning of Sustainable Practice: Toward an Integrated Framework". *Journal of Cleaner Production*, 137, 1458-1469.
- Apics Supply Chain Council, (2015). "Supply Chain Leadership Report: Many Styles Generate Success". *Apics Magazine*, 1-36.
- Bektaş, Ç. (2016). "Liderlik Yaklaşımları ve Modern Liderlerden Beklentiler". *Selçuk Üniversitesi Akşehir Meslek Yüksekokulu Sosyal Bilimler Dergisi*, 1(7), 43-53.
- Gökben Çetin, N. ve Beceren, E. (2007). "Lider Kişilik: Gandhi". *Süleyman Demirel Üniversitesi Sosyal Bilimler Enstitüsü Dergisi*, 3(5), 110-132.
- Tengilimoğlu, D. (2005). "Kamu ve Özel Sektör Örgütlerinde Liderlik Davranışı Özelliklerinin Belirlenmesine Yönelik bir Alan Çalışması". *Elektronik Sosyal Bilimler Dergisi*, 4(14), 1-16.
- Usta, Ö. Ç. (2017). *İşletmelerde Farklılıkların Yönetimi ve İşten Ayılma Niyetine Etkisi*, Yayınlanmamış Yüksek Lisans Tezi, İstanbul Ticaret Üniversitesi Sosyal Bilimler Enstitüsü, İstanbul.
- Oktay, E. ve Gül, H. (2003). "Çalışanların Duygusal Bağlılıklarının Sağlanmasında Conger ve Kanungo'nun Karizmatik Lider Özelliklerinin Etkileri Üzerine Karaman ve Aksaray Emniyet Müdürlüklerinde Yapılan bir Araştırma". *Selçuk Üniversitesi Sosyal Bilimler Enstitüsü Dergisi*, 10, 403-428.
- Wang, H. ve Cruz, J. (2018). "Transformational Leadership in Supply Chain Management." 29 Mart 2018. <https://ssrn.com/abstract=3152702orhttp://dx.doi.org/10.2139/ssrn.3152702>.

- Arıkan, S. (2001). "Otoriter ve Demokratik Liderlik Tarzları Açısından Atatürk'ün Liderlik Davranışlarının Değerlendirilmesi". *Hacettepe Üniversitesi İktisadi ve İdari Bilimler Fakültesi Dergisi*, 19(1), 231-257.
- Hacıtahiroğlu, K. (2012). "Verimlilikte Liderin Rolü". *Uluslararası İnsan Bilimleri Dergisi*, 9(1), 846-875.
- Şama, E. ve Kolamaz, C. (2011). "Destekleyici ve Geliştirici Liderlik Özellikleri ile Örgütsel Bağlılık Arasındaki İlişki". *Türk Eğitim Bilimleri Dergisi*, 9(2), 313-342.
- Teoman, S. (2015). *Tedarik Zinciri Kalite Yönetiminde Liderlik Etkisi*. Doktora Tezi, Maltepe Üniversitesi, İstanbul.
- Guzman, V.E., Muschard, B., Gerolamo, M., Kohl, H. ve Rozenfeld, H. (2020). "Characteristics and Skills of Leadership in the Context of Industry 4.0". *Procedia Manufacturing*, 43, 543-550.
- Tarhan, İ.E. (2019). "4. Endüstri Devrimi'nin Getireceği Yeni Liderlik Anlayışı". *Bilim Kültür ve Eğitim*, İstanbul Kültür Üniversitesi, 16-17.
- Tüzmen, A.B. (2017). "Endüstri 4.0 ile Dönüşen Liderlik". 20 Eylül 2020. <https://hbr-turkiye.com/dergi/endustri-4-0-ile-donusen-liderlik>
- Suyanto, U.Y., Purwanti, I. ve Sayyid, M. (2019). "Transformational Leadership: Millennial Leadership Style in Industry 4.0". *Manajemen Bisnis*, 9(1), 53-63.

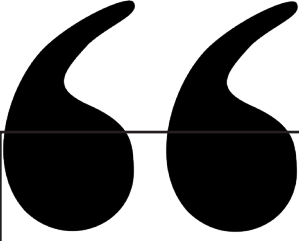

Bölüm 2

BİR MEDENİYET KRİZİNİN TRAVMATİK GÖRÜNÜMLERİ: MAHUR BESTE¹

Meliha Yonca ERDEM²

1 Bu çalışma Dr. Meliha Yonca ERDEM'in Prof. Dr. İsmail KARACA danışmanlığında hazırladığı "Ahmet Hamdi Tanpınar'ın Romanlarında Psikolojik Travma" isimli doktora tezinden üretilmiştir.

2 Öğretim Görevlisi Doktor Meliha Yonca ERDEM, T.C. İstanbul Şişli Meslek Yüksekokulu, Ortak Dersler Koordinatörlüğü, Türk Dili Birimi. Orcid: <https://orcid.org/0000-0001-8293-2458>.

Giriş

Modern Türk edebiyatının öne çıkan yazarlarından/şairlerinden Ahmet Hamdi Tanpınar, yeniçeri sisteminin kaldırılmasından (1826) başlayıp Cumhuriyetin ilanı (1923) ile bu yeni rejimin getirdiği yenilikler sürecini kapsayan Batılılaşma serüvenini Türk cemiyetinin yaşantısında bir “medeniyet krizi” olarak tanımlar. Söz konusu yıllar zarfında Türk cemiyetinin kültürünü dizayn eden pek çok unsurun (siyaset, iktisat, felsefe, eğitim, tarih, edebiyat, sosyoloji, din ve dil vb.) Doğu yörüngesinden çıkıp Batı yörüngesine girişinin seyri takip edilir ve akabinde “bir medeniyet değişiminin neticesi” ile karşılaşılır (Tanpınar, 1998: 101). Bu “medeniyet değişimi”nin bilhassa süratli biçimde ve dikte edici bir yaklaşımla siyasi üstler tarafından cemiyet ve dolayısıyla fert yaşantısına raptedilmeye çalışılması, söz konusu “değişim”i “kriz”e çevirir. Bu kriz ise travmatize bir cemiyetin ve dolayısıyla ferdin portresinin temelini meydana getirdiği gibi cemiyet/fert ruhunda alenen kimlik çözülmesini teşkil eder.

Ahmet Hamdi Tanpınar’ın Türk edebiyatına kazandırdığı hemen hemen tüm eserlerinde -kendisinin de *Türk Edebiyatında Cereyanlar* başlıklı yazısında vurguladığı- “medeniyet krizi”nin türlü görünümelerini okumak mümkündür. Ona göre, modern edebiyat bu “medeniyet krizi”nden doğmuştur ve kendisi de modern edebî ürünlerinin oluşumunda bu “kriz”i bizzat konu merkezi edinmiştir (Tanpınar, 1998: 101). Ahmet Hamdi Tanpınar’ın romanlarına bakıldığında; Doğu-Batı medeniyetlerinin arasında hasta edici cereyana kapılan Türk cemiyeti ve ferdi, bu ikilemin iklimiyle travmatize olup dissosiyatif bozukluk geliştirmiş gibidir.¹

İkilemin çemberinde tekil bir kimlikten mahrum kalan ve kimlik karmaşasına düşen Türk cemiyetinde/ferdinde travmatize hâllerin peyda olması kaçınılmaz bir sonuçtur. Bu sonucu sebepleriyle birlikte romanlarında işlemeyi kendine gaye edinen yazarın ilk romanı *Mahur Beste*’yi yayımlarken bu gayesinden Mehmet Kaplan’a “bir yolculuk” olarak bahsetmesi dikkate değerdir (Tanpınar, 2013: 224). Çünkü esasen Ahmet Hamdi Tanpınar’ın ilk romanıyla çıktığı bu yolculuğun kesintisiz olarak diğer romanlarında da süren uzun bir yolculuğa dönüştüğü aşikârdır. Bu yolculuk, yazarın ilk romanından başlayıp son romanına dek irdelediği Türk cemiyetinin ve dolayısıyla

1 Psikotravmatoloji kavramı, “travmatik durum, nesnel tehdit ile öznel baş etme gücü arasındaki yaşamsal dengesizlik” olarak ifade edilen psikolojik travmanın yol açtığı durumlara/olaylara maruz kalan fertlerin/toplumların tepkilerine ve psikolojik travmanın “psikoterapilerine ve önleme politikalarına” dayanan bir içeriğe sahiptir. Psikotravmatoloji çalışmalarında bilhassa travmatize kişilik ile dissosiyatif bozukluklar arasındaki bağıntı önem taşır. Nitekim bunlar, “birbiri ile fonksiyon geçişleri olan psikopatolojilerdir.” Genel bir ifadeyle ise travmatik yaşantılar sonrasında açığa çıkan dissosiyasyon (kimlik çözülmesi), “bölünmüş ve çoklu bir bilinç sisteminin aşırı ve yoğun entegrasyon çabası”dır. Dissosiyatif bozuklukların türevleri; dissosiyatif amnezi, dissosiyatif kimlik bozukluğu (kimlik çözülmesi bozukluğu) ve depersonalizasyon ile derealizasyon bozuklukları olarak özetlenebilir. Ayrıntılı bilgi için bk. Erdinç Öztürk, Görkem Derin. (2020). Psikotravmatoloji. *Aydın İnsan ve Toplum Dergisi*, Yıl 6, Sayı 2; Erdinç Öztürk. (2022). Modern psikotravmatoloji ve dissosiyasyon teorileri. *Psikotravmatoloji*. (Edit. Erdinç Öztürk). Türkiye Klinikleri, Ankara.

ferdinin travmatize yaşantısının ta kendisidir. Yazarın bilhassa romanlarında Türk cemiyetinde/ferdinde açığa çıkan kimlik krizinin nihayetindeki travmatik görünümüne ısrarla yer veriş; travmaların donukluk ve kendini tekrarlama niteliklerini kırmak, söz konusu travmatik görünümün sebepleriyle bire bir yüzleşmek; böylece bu travmalardan kurtulmak ve travma sonrası büyümeyi sağlamak adına attığı edebî bir adım gibidir.²

Ahmet Hamdi Tanpınar'ın edebi yolculuğunu Nuri Sağlam, her ne kadar “sıkıntılı ve huzursuz bir düşünsel arayış” (Sağlam, 2018: 332); Ekrem Işın ise “Osmanlı modernleşmesinin trajik tarihi boyunca uzanan insan portrelerini izleyerek varış noktası belirsiz yolculuk” (Işın, 2008: 581) olarak ifade etse de bu çalışma kapsamında söz konusu yolculuk, Türk cemiyetinin/ferdinin Doğu-Batı ikileminin cereyanındaki dissosiyeye, diğer bir deyişle travmatize hâlinin penceresinden değerlendirilmiştir. Bu doğrultuda *Mahur Beste* romanında dikkati çeken travmatik görünüm çeşitli cepheleriyle gözler önüne serilmiştir.

Mahur Beste'de genel anlamda Doğu-Batı ikileminin; özel anlamda modern-geleneksel, eski-yeni, istibdat-meşrutiyet ve ayrıştırıcılık-bütünleştiricilik ikilemlerinin cemiyet/fert yaşantısında ortaya çıkardığı problemler ve bu problemlerin iyileştirilme alternatifleri romanın ana ve yardımcı karakterleri aracılığıyla işlenmiştir. Romanın başında okuyucu, ana karakter Behçet Bey'in serüvenini okuyacağı sanısına kapılsa da romanın ilerleyen sayfalarında asıl meselenin Behçet Bey ve serüveninin olmadığını görür. Behçet Bey, Sabri Hoca, İsmail Molla ve diğer yardımcı karakter portreleri bütünüyle Türk cemiyet tarihinin Abdülaziz, Abdülhamid ve Meşrutiyet dönemleri ile Behçet Bey'in şimdiki zamanı (1900'lü yılların ortaları) üzerine psikotravmatoloji ekseninde irdelenebilecek sahneler sunar. *Mahur Beste*, karakter portrelerinin çoğulluğunda Türk cemiyet tarihinin travmalarını açık eder. Hatta Türk cemiyet tarihinin farklı zaman dilimlerinden travmatik meselelerini “orkestralayarak”³ asli travmanın bir kimlik krizinden kaynaklandığına işaret eder.

2 Travmaların donukluğu ve kendini tekrarlama özellikleri, travmaya maruz kalan kişinin yaşadığı travmatik olayı “geçmişte yaşanıp bitmiş bir olay” olarak algılayamamasından ve hâlâ bu büyük olumsuz yaşam olayını “şimdiki an”ında muhafaza etmesinden kaynaklanır. Buna göre, travmatize kişi âdeta her anında bir tehlike tehdidi ile karşı karşıyadır. Nitekim travmatik anı, yaşanan travma sonrasında görülen stresle birlikte kişiyi geçmişte asılı bırakabilir ve travmatik anının istemsiz hatırlamalar dâhilinde kişinin iç dünyasında tekrar tekrar yaşantılanması durumu söz konusu olabilir. Diğer taraftan travmatize kişinin “travmatik yaşantı” yahut “yaşam krizi” sonrasında eski hâline dönebilmekten ya da stresörleri kontrol altında tutabilmekten ziyade yaşamının çeşitli taraflarında bilişsel, duygusal ve davranışsal açıdan travmatik yaşantı öncesinden daha olumlu gelişim gösterebilmesi ise travma sonrası büyüme kavramıyla açıklanır. Ayrıntılı bilgi için bk. Sedat Işıklı, Emrah Keser. (2020). Travma sonrası stres bozukluğunda duygular ve duygu düzenleme. *Duygu Düzenleme*. Türkiye Klinikleri, Ankara; Ayperi Haspolat. (2019). Travma sonrası stres belirtileri ve travma sonrası büyüme: temel inançlardaki değişim, ruminasyonlar ve bilgece farkındalığın rolü. T.C. Başkent Üniversitesi Sosyal Bilimler Enstitüsü Psikoloji Ana Bilim Dalı Klinik Psikoloji Bilim Dalı: Yayınlanmamış Yüksek Lisans Tezi.

3 “Orkestralamak” ifadesi *Mahur Beste* romanının âdeta teknik yapısı hakkında bir ipucu verir ve bizzat Ahmet Hamdi Tanpınar tarafından *Mahur Beste* romanının sonunda vurgulanır. Yazar, bu ifadeyle roman karakterlerini âdeta bir orkestra uyumuyla işlemek istediğini, hatta kendini buna mecbur hissettiğini söyler: “Ben onların sesini orkestralamağa mecburum.” (Tanpınar, 2017: 158) Karakterlerini “orkestralayarak” işleyen yazar, dolayısıyla onların travmatik meselelerine de “orkestralayarak” işaret etmiş olur.

1. Doğu-Batı İkileminin Arasında Travmatize Karakterler

Mahur Beste'de Türk toplumunun içerisine düştüğü “medeniyet krizi” bizzat romanın ana ve yardımcı karakterlerine atfedilen temsili işlevlerle dile getirilir. Roman karakterleri üzerinden bu kriz, psikotravmatoloji ekseninde anlamlandırılabilirmeye açıktır. Bu anlam bağlantısını kurabilmek üzere öncelikle kimlik ve kimlik çözülmesi kavramlarından bahsetmek ve bu kavramların da travmayla ilintisini açıklamak gerekir. Genel bir tanımla kimlik, “bireyi, diğer bireylerden ayırt eden tutarlı ve yapılanmış göstergeler”dir (Aşkın, 2007: 214). Cemiyet boyutunda ise kimlik, “belirli bir alanda (territoire) kök salmış birtakım grupların (etnik toplulukların) diğer gruplardan farklarını ortaya koyma, vurgulama talebi” olarak tanımlanır (Bilgin, 1999: 59). Kimlik denilince her hâlükârda diğerini ötekinden ayırt eden niteliklerin toplamı anlaşılmalıdır. Nuri Bilgin'e göre kimlik, “tarihsel”dir ve kimlik kavramını muhakkak “belirli bir tarihsel bağlama oturtmak gerekir.” (Bilgin, 2007. 45) Kimlik bilincinin oluşumu her ne kadar modern zamanın getirisi olsa da kimlik, varlığını tarihsel birikime dayandırır. Bu yüzden öncesi olmayan -tarihini inkâr eden- bir cemiyetin yahut ferdin belli bir kimliğe sahip olduğu söylemez.

Ne zaman ki gerek cemiyet yaşantısının gerekse ferdi yaşantının doğal akışında bozulmalar baş gösterir, var olan kimlik portresi aidiyetine yabancılaşır; işte o zaman kimliğin neliği ve nasıllığı hususunda sosyal bilimlerin çeşitli sahalarında sorgulamalar başlar (Bilgin, 2007: 45, 46). Dolayısıyla kimlik üzerine sorgulamaların evvela modernliğin cemiyet yaşantısını parçalamasıyla ve geleneksel yaşayışın soyut-somut değerlerini (dil, din, tarih, coğrafya, iktisat, mimari, eğitim, siyaset vb.) başkalaşıma uğratmasıyla kendini gösterdiğini söylemek yanlış olmaz. Bu durumun Türk tarihinde Batı'nın aksine aniden ve siyasal dikteyle gerçekleşmesi sebep olduğu kimlik sorgulamalarından çıkıp travmatik bir görünüme ulaşmasına yol açar. Sonuçta alışlagelmişin ve bütünü olağan seyrenden çıkıp dağılışı hem cemiyetin hem ferdin ruhunda bir varoluş tehdidi, çaresizlik, kaygı, korku ve belirsizlik hislerini doğurur.

Travmatize bir cemiyetin/ferdin kimlik çözülmesine uğramasıyla “çoğul kendilik durumları” açığa çıkar ve açığa çıkan bu “çoğul kendilik durumları” arasındaki çatışmalar kimlik entegrasyonunu engeller. Parçalanmış kimlik, maruz kaldığı travmayla baş edebilme gücünü bu parçalı oluş hâlinde olsa da travmanın iyileşmesine yönelik pozitif bir etki sağlayamaz (Özen, 2018: 26-27). Türk cemiyetinin/ferdinin de içinde bulunduğu “çoğul kendilik durumu” Doğu-Batı ikileminde “kaybın travması”nı duymasından ve kimlik entegrasyonunu sağlayamamasından kaynaklanır. Batı karşısında kendi kimlik değerlerinin (dil, din, tarih, coğrafya, iktisat, mimari, eğitim, siyaset vb.) kaybıyla yüz yüze gelen Doğu, dissosiyatif görünüm, diğer bir deyişle kimlik çözülmesi semptomları sergiler.

Bu bağlamda *Mahur Beste*, modernleşmeye kapılarını açan Türk cemiyetinin/ferdinin travmatik bir görünüme ulaşan kimlik sorgulamalarının edebî düzlemdeki ifadesidir. Bilindiği üzere Osmanlı İmparatorluğunun Karlofça Antlaşması'nı (1699) imzaladıktan sonra başlayan gerileme süreci Türk siyasi yapısının ve cemiyetinin Batı üstünlüğünü kabulüyle eş zamana tekabül eder. Siyaset, askeri, iktisadi ve eğitim ile giyim-kuşam vb. pek çok konuda yüzünü Batı'ya dönen Osmanlı, modernleşen dünyanın hızına ve gücüne ancak bu şekilde yetişebileceğini düşünür ve söz konusu alanlarda “yeni”liklere gider. Bu tutum, Doğu kültürüyle temelini inşa etmiş büyük bir dünya imparatorluğunun radikal hamlelerle yine bu inşanın üstünde Batı kültürüyle irtifa kazanma çabasıdır. Tarihteki gücünü yeniden kazanma iştiağıyla Osmanlı, Batı'nın türlü kültür unsurlarını kendi bünyesine kazandırmaya çalışır. Tabiatıyla bu girişim bilhassa cemiyetin/ferdin yaşam algısında ikileme yol açar. Yeni dünya düzeninde güç kazanma çabasındaki Osmanlı'nın kimlik sorgulamalarıyla baş başa kalışı, tam olarak bu ikilemin ortaya çıkışıyla ilintilidir. Yine bilindiği üzere, Osmanlı'nın çöküşünü hazırlayan sebeplerden biri de söz konusu ikilemin çemberinde hiçbir tarafın -ne Doğu'nun ne de Batı'nın- tam anlamıyla tercih edilememesi, yani kararsızlığın malum hüsranı hazırlamasıdır (Kuran, 2012: 25).

Nitekim Doğu-Batı ikileminin çemberinde hemfikir görünemeyen Osmanlı cemiyetinde/ferdinde travmatik sonuçlara ulaşan “çoğul kendilik durumları” dikkati çeker. *Mahur Beste*'de de Osmanlı'nın içine düştüğü bu hâl; Abdülaziz, Abdülhamid ve Meşrutiyet dönemleri ile Behçet Bey'in şimdiki zamanını (1900'lü yılların ortaları olduğu anlaşılır) kapsayan bir zaman diliminde betimlenir. Romandaki her bir karakter bu ikilemin cemiyet/fert yaşayışının ahengini ne derecede sekteye uğrattığını gözler önüne serer. Cemiyet/fert yaşayışında çakışan ve çözümlere yol açan her bir mefkûre, romandaki karakterler aracılığıyla temsil edilir.

2. Bir Medeniyet Krizinin Temsili Karakteri Olarak Behçet Bey

Romanın başında ilk olarak Behçet Bey'le karşılaşılır. Behçet Bey, Osmanlı'nın Doğu'ya bakan yüzünü temsil eden niteliklere sahip bir karakterdir. Bu bilgiye öncelikle Behçet Bey'in rüyasıyla varılır. Behçet Bey, yaşantısı boyunca babası merhum İsmail Molla'ya bir din gibi riayet etmiştir. Kaldı ki babası kendi yaşamı boyunca nefsine hâkimliğiyle sevilmiş ve sayılmış biridir. Babası onun için en büyük otoritedir. Bu doğrultuda İsmail Molla'nın Behçet Bey'e rüyasında Kur'an-ı Kerim'i göstermesi manidardır. Nihayetinde Behçet Bey'in temsil ettiği Doğu mefkûresinde İslamiyet ve akideleri en büyük otoritedir ve İslamiyet'in kutsal kitabı Kur'an-ı Kerim'dir. İman etmek, Doğu mefkûresinde birincil değerdir. Diğer bir deyişle Doğu için İslamiyet, baba gibidir. Onun akidelerine uyulur ve asla sözünden çıkılmaz.

Rüyanın devamında ise Behçet Bey, merhum babasını Fatih Camii'nde bir cuma namazı kalabalığında kaybeder; ardından onu bulmaya çalışırken yaşantısının eskisi gibi asla olamayacağını, tüm yaşam ahenginin bozulduğunu ve nefesine yenik düşmenin verebileceği “keskin azabı” hisseder. Behçet Bey'in baba kaybıyla içine düştüğü duygudurumu, Doğu'nun din mefhumundan uzaklaşıp Batı'nın modernizmine -ve onun önceliklerine- yaklaşma çabasıyla ilişkilendirilebilir. Babanın yani din mefhumunun tahtı Doğu kültürünü benimsemiş toplumlarda ancak Batı modernizminin gölgesi altında kalışla sarsılmıştır. Çünkü modernizm her bir cemiyet/fert değerini -din de dâhil olmak üzere- birbirinden soyutlamış ve özel alanlarla sınırlandırmıştır (Berger, 2002: 163-166). Bu durum, en nihayetinde cemiyet/fert yaşantısında din mefhumunun önceliğini ve diğer değerler üstündeki baskın gücünü kırmıştır. Doğu mefkûresinin çatısı altında kurulup yükselme devrini yüzyıllara yayarak yaşayan Osmanlı'da da din mefhumu birincil önceliğini yüzyıllarca muhafaza etmişti. Fakat Osmanlı, Batı'ya yüzünü döndüğü anda önceliklerini de sorgulamak durumunda kaldı. Bu sorgulayış, alışlagelmiş iman ediş biçiminin dönüşümünü gerektirdi. Dolayısıyla modernin -yahut Batı'nın- değerleri (bilim, teknik, fen, sanat, hukuk vb.) karşısında Doğu'nun değerlerinin temelden sarsılması ve neticede Doğu cemiyetinin/ferdinin “keskin azap” duyması işten bile değildi.

Behçet Bey'in -temsili manada tekabül ettiği Doğu mefkûresinin- rüya sonunda babasını -din otoritesini- kaybettiğindeki duygudurumu, bizzat “kaybın travması”na işaret eder. Bu kayıp, Behçet Bey -Doğu- için resmen dehşetengiz bir kâbustur. Kâbusun kendini sık sık tekrar edişi ise söz konusu travmanın “sabit fikir” temeline dayalı oluşuna bağlanabilir (Herman, 2020: 46). İlerleyen safhada Behçet Bey -Doğu- kaybın acısına dayanamayıp uyanmak -imana rücu etmek- ve acılarını dindirmek ister. Fakat artık Behçet Bey'in -Doğu'nun- duyduğu “keskin azap”, diğer bir deyişle “kaybın travması” uyanmakla da geçmeyecek derecede Batı'nın -yahut modernin- tesiri altındadır. Behçet Bey -Doğu-, artık kaybın ve ikilemin karakteridir. Bundan böyle Behçet Bey -Doğu- hiçbir surette tekil bir karakter olamayacaktır. Düştüğü kendi -Doğu- ve öteki -Batı- ikileminin arasına sıkışıp ağır tahriplere maruz kalacaktır. Bu tahripler, maruz kaldığı travmanın şiddetini belirleyecektir:

“Babası merhum İsmail Molla Beyefendi, yine duvarda, başucunda asılı duran Hamdullah yazması Kur'an-ı Kerim'i alıp göstermeye kalkışmış, bin zahmetle ve biraz da Şerife Hanımın yardımı ile elinden ancak alabilmişti. Bereket versin ki alabilmişti. Yoksa, yoksa sonu fena idi. Yirmi sene evvel geçirdiği büyük bir hastalıkta kurtuluş terlerini dökerken Behçet Beyefendi bu rüyayı görmüş ve onun verdiği sevinçle hayata dönmüştü. Ondand beri hemen her gece, rüyasında bu Kur'an'ın etrafında Behçet Beyefendinin babasına karşı ancak uyanarak muzaffer çıktığı bir mücadele olurdu. Fakat bu gece öyle olmamış; Behçet Bey, ağır ve düşünceli uykunun kendisini hap-

settiği zindanda, bir “final” i olmasına alıştığı bir rüyaya rağmen, saatlerce kalmış ve gemi azıya almış bir muhayyilenin bütün acayıplıklarını tecrübe etmişti. Bununla beraber, o rüyaların hiçbirini yadırgamıyordu. Hatta Atiye Hanımefendinin, büyük annesinin o acayip hotozunu giyerek ve beline o zünnar biçimli kemeri takarak karşısına çıkmasında bile büyük bir değişiklik bulmuyordu. Fena olan şey, bütün bunlar olup biterken, Fatih Camii’nde birdenbire kaybettiği merhum babasını bir cuma kalabalığı arasında ararken (...) hep o hissi, bundan böyle istediği gibi yaşayamayacağı, hayatının ahenginin bozulmuş olduğu hissini kendisinde hazır bulması, nefesine karşı büyük bir hata ve ihmalde bulunanların duydukları o keskin azabı -Behçet Beyefendi bu duygudan bütün ömrünce kurtulamamıştır- duymasıydı.” (Tanpınar, 2017: 8-9)

Netice itibarıyla Behçet Bey’in uyandıktan sonra bile “keskin azap” duygudurumundan kurtulabilmesi mümkün olmayacaktır. O, diğer bir deyişle Osmanlı’nın Doğu yüzü kaybın ve ikilemin açığa çıkardığı daha pek çok travmatik duygudurumlarını (kaygı, korku, boşluk hissi, suçlama, utanma vb.) deneyimlemekle yükümlü olacaktır (Herman, 2020: 42). Görülen o ki romanın başındaki bu rüya baştan sona -Behçet Bey karakterini de aşan- ayrı bir metafor değeri taşır. Buradaki önemli husus, tüm romana sirayet eden Doğu’nun iman kaybının ve düştüğü mefkûre ikileminin meydana getirdiği travmatik etkinin tek bir rüyaya sığdırılması ve böylece tüm romanın daha başlangıçta bu rüya ile âdeta özet geçilmesidir.

Behçet Bey her ne kadar capcanlı, kendine has travmatize bir karakter olarak değerlendirilebilse de bu çalışma dâhilinde onun tamamen temsili tarafı, yani Osmanlı’nın Doğu yüzünü temsil edişi öncelenir. Seval Şahin’e göre Behçet Bey karakteri; roman yazarının planı dâhilinde bir “çekirdek zamana ulaşma düşüncesi”nin işareti olsa da roman sonunda zamanın dışına çıkmış, “firari zaman”ın bir işaretine evrilmiştir. Yine Seval Şahin’e göre Behçet Bey karakteri, aynı zamanda “iki başlı”lığın sembolü olmuştur. O, daima “gerçeklik ile gerçek olmayanın arasındadır.” Dolayısıyla “hep iki şey arasında”dır; başka bir ifadeyle Behçet Bey, “eşikte” bir karakter görünümü sergiler. Bu durum, romanın ilk bölümlerinin başlıklarına da yansımıştır: “İki Uyku Arasındaki Düşünceler”, “Baba ile Oğul”, “İki Dünür” (Şahin, 2010: 423, 428). Seval Şahin’in bu açıklamalarından da destek alarak Batı mefkûresinin gölgesinde kalmış Doğu mefkûresinin -Behçet Bey’in- saf zaman mefhumunun da bulanıklaştığı söylenebilir. Artık, Doğu mefkûresinin -Behçet Bey’in- anda bir gerçekliği söz konusu değildir. O, sadece geçmişin bir gerçekliği olarak zamansal bağlamda yerini alır. Doğu mefkûresi -Behçet Bey- anda ancak Batı’nın tazyikiyle varlığını sürdürür. Daha özel manada bu durum, Osmanlı’nın Doğu yüzünü Batı’nın modernizminin tazyiki altında “çift yüzlü” ve tekilliğiyle ânda yok olmaya zorlar. Neticede Behçet Bey karakteri, yani esasen bizzat Doğu mefkûresi içine düştüğü ikilemle anda “çift yüzlü” olmakla

yükümlüdür. Artık Behçet Bey karakterinin -Doğu'nun- kendi gerçekliğini ve tekilliğini anda ortaya koyabilmesi mümkün değildir.

Bilhassa yazarın romanın sonunda yer alan “Mahur Beste Hakkında Behçet Bey'e Mektup” başlığı altındaki Behçet Bey ve zaman mefhumu münasebeti üzerine yaptığı değerlendirmeler, Türk cemiyetinin/ferdinin Doğu-Batı ikileminin ekseninde deneyimlediği “kaybın travması”nı açıklamaya yardımcı olur. Yazara göre Behçet Bey'in -Doğu'nun- “kapalı kutuya benzen” bir yaşantısı vardır ama yazar bu kapalı kutuyu, Behçet Bey'e temsili bir anlam yükleyerek açmıştır. Ona göre Behçet Bey -Doğu-, “asıldığı yerde unutulmuş bir takvim gibi sadece geçmiş bir zaman”dır ve “âdeta yıllarca kurulmamış bir saat” gibidir. Behçet Bey -Doğu- ancak “kendine mahsus bir zamanı” aşılır. Bu yüzden de Behçet Bey -Doğu- “bir düşünce, bir ihsas, bir hatıra tesiri” yapar ve anın “dışına fırlamış”tır. Dolayısıyla Behçet Bey -Doğu- bir “rüya”ya benzer. Oysaki an, artık “harikuladeyi isprizma masalları üzerinde” aramaz. (Tanpınar, 2017: 152, 153, 155) Burada hemen hatırlanması gereken husus; geçmiş zamanda hüküm sürmüş olan Doğu mefkûresinin bugün, hâkim Batı mefkûresi karşısında varlığını saf bir şekilde sürdürmediğidir. Nihayetinde o artık yoktur. Osmanlı cemiyet/fert yaşantısının yaşama bakışını biçimlendiren Doğu mefkûresi anda artık kaybedilmiştir. O yüzden Behçet Bey, kaybedilmiş Doğu'nun temsili karakteri olarak bir “mazi”den ibarettir. Bir nevi Behçet Bey, “kaybın travması”nın “donuk zaman”ıdır. O, ruminatif bir değer taşır (Işıklı ve Keser, 2020: 59). An için önemli olan Batı mefkûresinin yahut modernin insanlığa sunduklarıdır.

Geçmişte kalarak andaki varlığını kaybeden Behçet Bey -Doğu- için bu akıbet kolay kabul edilemez niteliktedir. Öyle ki roman boyunca pasifize edilmiş Behçet Bey'e -Doğu'ya- yine Behçet Bey'in karşı çıkışı ve roman yazarından kendisini olduğu gibi değil de olmak istediği gibi anlatmasını isteyişi dikkate değerdir. Sonuçta, anda gerçekliğini yitirip âdeta “rüya”laşan Behçet Bey'in -Doğu'nun- bu yitimi bizzat kabul edememesi ve olduğundan başka biri gibi görünmek istemesi travmatize birinin yaşadığı kaybı inkâr edişine yahut ondan kaçınmasına benzer (Herbert, 2019: 31-32). Sonuçta Behçet Bey'in olduğu gibi değil de olmak istediği gibi anlatılma arzusu, diğer bir deyişle başka bir “ben”de varoluş gayesi yaşadığı travmanın kendisinde açığa çıkardığı dissosiyatif reaksiyon olarak düşünülebilir:

“Bu iyiliğimi unutmamanız, bana teşekkür etmeniz lazım gelirken beni itham etmenize gerçekten şaşıyorum. Sizi unuttuğum, talihinizi yarım bırakmışım; sonra kötü göstermişim. Bu sonuncusunu anlıyorum. Hatta biraz zaruri görüyorum. Kendi kendinizi tanımağa başladıktan sonra beğenmemeniz kadar tabii' ne olabilir? “Hazır portrem yapılırken bazı çizgiler değişse ne olur sanki” diyorsunuz. Haklısınız, hangi sipariş sahibi resminden memnundur? “Olduğumuz gibi” ile “olmak istediğimiz gibi” terazinin iki kefesidir. Ben bunu başında fark ettiğim için hikâyenizi hatırat şeklinde yazmanızı ön-

lemiştin, iyi ki böyle olmuş. Çünkü ikide bir müdahale edecek, işleri karıştıracaktınız.” (Tanpınar, 2017: 151)

Yazara göre, Behçet Bey -Doğu- patolojik bir tiptir çünkü kendi kendinden korkarak varlığını andan silmiştir. Bunun misalini yazar, Behçet Bey’in Talât Bey’in “Mahur Beste”sinden korkmasıyla verir. Behçet Bey, romanın bir pasajında “Mahur Beste”nin hikâyesini duyduğunda onu sevmez ve hatta karısı Atiye Hanım üstündeki “donuk” yahut “pasif” hükümdarlığına halel geleceğini sanarak ondan korkar. Oysaki bu bestenin yaratıcısı yazara göre, yaşama “örnek” ve “moda veren” biridir. Musikinin saf Doğu’nun en güçlü tarafıyken sevilmemesi ve ondan korkulması tam olarak Doğu cemiyetinin/ferdinin andaki yitiminin altında yatan sebeplere ışık tutacak bir ayrıntıdır. Yazara göre, Doğu’nun anda devamlılık göstermesi, musiki gibi kendi öz değerlerinin üretiminde devamlılık göstermesine bağlıdır. Yani Behçet Bey -Doğu-, kendi öz değerleriyle yüzleşebildiği ve yaratıcılıkla onları zenginleştirebildiği takdirde anda varlığını pasif değil, etkin bir biçimde idame ettirebilirdi. Fakat Behçet Bey -Doğu- tam olarak “Mahur Beste”ye karşı beslediği korku yüzünden “mağlûp”tur ve “patolojik tip”tir. (Tanpınar, 2017: 157)

Behçet Bey -Doğu-, yazara göre, temsili manada “kayıp”tır ve asla saf benliğine rücu edemez. (Tanpınar, 2017: 155) Bu yüzden Behçet Bey -Doğu- anda “terkip” olmak zorundadır. Sonuçta “her terkip gibi, bir nispetten bir nispet bir kere değişti mi, ortada siz kalmazsınız, bir başkası yerinizi alır.” (Tanpınar, 2017: 151) Bu bağlamda yazarın Behçet Bey -Doğu- üzerine olan düşünceleri psikotraumatojik bakışla desteklendiğinde şu çıkarımlarda bulunulabilir: Behçet Bey -Doğu- deneyimlediği “kaybın travması”nda asılı kalmamalıdır. Artık bu travmayla yüzleşip içinde bulunduğu çözülme hâlini aşmalıdır. Bu doğrultuda Behçet Bey -Doğu- entegre kimlik -terkip- kazanabilir ve bu kimlikle travmatize oluşun getirisi; kaybın acısını, korkuyu, pasifizeliği aşabilir ve hülâsa anda etkin ve işlevsel bir varlık ortaya koyabilir.

“Mahur Beste Hakkında Behçet Bey’e Mektup” başlıklı bölümden anlaşıldığı üzere; Behçet Bey roman boyunca anlatılan ruhsal portresinden memnun değildir. Belli ki bu roman aracılığıyla kendi kendisiyle yüzleşmek, Behçet Bey’i rahatsız etmiştir. Çünkü yazar roman boyunca Behçet Bey’i -temsili manada Doğu’yu- mazide donmuş kalmış ve andan sürekli olarak kaçan biri olarak betimler. Roman boyunca okunan Behçet Bey, “zavallı, insanlardan kaçan bir ihtiyar”dır. Kendisini “küçük” ve “biçare” bulur. Onun için yaşamının altın çağı “mazi”de saklıdır. Fakat Behçet Bey maziye andan baktığı için mazi ona “uzak, o kadar efsanevi bir âlem ki; Behçet Bey orada, bu âlemin her şeyi değiştiren ve güzelleştiren büyüğü ışığı altında kendisini istediği gibi tahayyül edebilirdi.” (Tanpınar, 2017: 10) Behçet Bey, anda sürekli olarak kaygılı bir görünüm sergiler. Mesela “değişim” düşüncesi onda kaygıyı açığa çıkaran sebeplerden biridir. (Tanpınar, 2017: 12) Dolayısıyla “mazi”ye dair işaretleri yaşamını idame ettirdiği odaya sığdırmak ona zevk verir. Âni hatı-

ralarla dolu eşyalar arasında yaşayarak ve onlarla bir tür arkadaşlık kurarak reddeder: “Onun için eskilik ayrı bir şeydi; o zamanın takdisi idi; insan elinden geçmek ve insan hayatına girmekle eşya tabiatından ayrı bir sıcaklık kazanır, âdeta insanileşirdi.” (Tanpınar, 2017: 17) Ayrıca eski saatleri tamir etmek ve kitapları ciltlemek onun andan kaçmak için başvurduğu iki mühim meşgaledir. Behçet Bey, ömrünün büyük bir zamanını bu iki işle geçirir. Netice itibarıyla eskiyle ilintili ne varsa onun için bir “fırar kapısı”na dönüştüğü ve böylelikle andan kaçarak yaşamının ihtiyarlık dönemine kadar geldiği anlaşılır: “Behçet Bey, bütün ömrünce, yerinden kımıldanmadan ‘Kaçmak, gitmek!’ diye çırpımanlardandı.” (Tanpınar, 2017: 18)

Esasen Behçet Bey babasına “din” gibi bağlanan şahsiyetiyle küçük yaşlardan itibaren benliğini “bir çırpıda” silen biridir. Onun tabiatı, otoriteye karşı daimî olarak “esir bağlılığı” duyar. (Tanpınar, 2017: 28) Behçet Bey, duygusal açıdan kendisini istismar eden babasına duyduğu kuvvetli bağlılıkla bir nevi istismarcısına bağlanan ve istismarcısıyla identifikasyon kuran travmatize kişilik örneğidir (Öztürk, 2021: 13). Bu hâli, yetişkinlik döneminde Şûra-yı Devlet’te aza mülâzimiye de devam eder. Nihayetinde otoriteye riayet etmek, onun yaradılışında vardır. Kendisi hiçbir surette “tek başına mevcut olmayacak” gibi yaşadığının bilincindedir ve bu yaşantı biçimini “birtakım küçük hareket”lerle “avutmağa” çalışarak devam ettirir (Tanpınar, 2017: 32). Behçet Bey, hep “öteki”nin hâkimiyetine teslimdir ve “öteki” karşısında daima yetersizdir. “Yerleşmiş telakkilere, anane, tekâmül, kanun, keyfi nizam, ne olursa olsun, bir nevi tanrılara bakar gibi” bakar (Tanpınar, 2017: 33). Ona sunulanın ardına sorgulamaksızın saklanarak yaşar. Böylelikle Behçet Bey, romanın tamamında varlığını ancak “geçmiş”te devam ettirip anda etkin kılamayan bir karakter portresi olarak çizilir.

Söz konusu portre, yazarın Behçet Bey’e atfettiği temsilî değeri daha da belirgin kılar. Behçet Bey’in öne çıkan tüm özelliklerinin bire bir kaybedilmiş Doğu görünümüne tekabül ettiğini anlamak zor değildir. Bilindiği gibi Ahmet Hamdi Tanpınar’ın -edebî eserlerinin de merkezine aldığı- Doğu-Batı ikilemini “terkip” noktasında buluşturduğu düşünce yazıları epey yekûn tutar. Yazarın bakış açısıyla Behçet Bey, anda kaybedilmiş Doğu’nun ta kendisidir. Yukarıda da işaret edildiği üzere Doğu’nun algı merkezinde İslamiyet vardır ve “din” mefhumu burada Behçet Bey’in babası İsmail Molla aracılığıyla temsil edilir. Doğu mefkûresinde otoriteye riayet etmek ilkedir. Bu otorite en başta din olmak üzere gelenek, kanun vb. yerleşmiş anlayışlar silsilesi olabilir. Yine bu mefkûrenin çatısı altında “fert” bilinci yoktur. Diğer taraftan Doğu mefkûresinin şimdiki zamanda Batı mefkûresinin -modernin- tazyiki altında saf hâliyle varlık gösteremeyişi, Behçet Bey ile Doğu mefkûresini birbirine bağlayan en kuvvetli düğümdür. Hem Behçet Bey hem de Behçet Bey’in temsil ettiği Doğu mefkûresi “mazi”nin değerleridir. Behçet Bey’in sönük karakteri bu bakımdan Doğu mefkûresinin andaki tükenişinin yansımasıdır.

Başka bir ifadeyle Behçet Bey, doğrudan doğruya Türk cemiyetinin/ferdinin yitirdiği özgün kimliğin ta kendisidir. Bu yüzden Doğu-Batı ikilemi arasında sıkışıp “eşik”te kalan Türk cemiyetinin/ferdinin duygudurumu ile Behçet Bey’in duygudurumu bire bir örtüşür. Bir tür kaybın temsili karakteri olan Behçet Bey, Türk cemiyetinin/ferdinin kaybettiği değerler ardından duyduğu hislerin de tercümanı olur. Roman boyunca kâh biçarelik hissedene kâh kaygı ve kaçış isteği duyan Behçet Bey bir cemiyetin/ferdin travmatik görünümünü açığa çıkarır ve andaki dissosiyatif reaksiyonunu ömrünü “yok gibi” yaşayarak pasifize hâliyle -kimliksiz duruşuyla- sergiler.

3. Bir Medeniyet Krizinin Temsili Karakteri Olarak Sabri Hoca

Doğu mefkûresinin dünya üstündeki hâkimiyetini zirveye ulaştıran Osmanlı İmparatorluğu, Batı’nın modernizmi karşısında zayıflayınca saf Doğu mefkûresinin de içinin boşaldığı görülür. Tam olarak Doğu ile Batı mefkûrelerinin kafa kafaya gelişleri, Türk cemiyetinin/ferdinin içine düştüğü ikilemi biçimlendirir. Ahmet Hamdi Tanpınar’ın edebiyat anlayışının merkezine oturan bu ikilem, *Mahur Beste*’de Behçet Bey karakterinin -Doğu’nun- tam karşısına Sabri Hoca karakteri -Batı- konularak kurulur. Kaldı ki yazarın bu romanda Doğu’nun nasıl bir tazyik altında pasifize edildiğini anlatabilmesi için Batı’yı da tıpkı Doğu gibi temsili bir karakter üzerinden anlatma yoluna gitmesi mecburidir. Çünkü yazar için tek tarafın genel görünümü önemli değildir. Onun için önemli olan hem Doğu’nun hem de Batı’nın birbiriyle karşılaştığı noktadır. Nitekim yine yazara göre, Doğu’nun anda iyileşebilmesi ve mevcudiyetini gösterebilmesi için Batı’nın -bilim, teknik, sanat vb. alanlardaki gelişmeleriyle- bilinmesi, bu bilinçle de iki mefkûrenin terkinin sağlanması önem arz eder (Yücel, 2020: 688). Dolayısıyla yazar, *Mahur Beste*’de söz konusu ikilemi terkipte buluştururken de “terkinin mefkûre”sini yine bir karakterde, İsmail Molla’da sembolleştirmeye gider. Burada dikkati çeken bir başka husus, İsmail Molla’nın Behçet Bey ile olan münasebetinde Doğu’nun birincil otoritesi “din” mefhumunun temsili olması; Sabri Hoca ile olan münasebetinde ise doğrudan yazarın terkipçi bakış açısının temsili olmasıdır. Bu bilgiler ışığında romanın “Garip Bir İhtilalci” başlıklı bölümünün söz konusu temsili kurgunun kilit noktası olduğu söylenebilir. Bu bölümde geçen diyaloglar, esasen Türk cemiyetinin/ferdinin yaşadığı “kaybın travması”nı ve dile getirilen ikilemin ortaya çıkardığı kimlik çözülmesini gözler önüne serdiği kadar terkipçi düşüncenin aktarımıyla da bu travmanın ve çözülmenin nasıl iyileşeceğinin ve travma sonrası büyümenin gerçekleşeceğinin yolunu açar.

Mahur Beste’de, “Garip Bir İhtilalci” başlıklı bölümde Behçet Bey’in babası İsmail Molla’nın arkadaşı garip adam Sabri Hoca’yla karşılaşılır. Sabri Hoca, “politikanın yuttuğu” adamlardan biri olarak “devrin hususiliğini veren hadiseler”de rol almış biridir. Aynı zamanda “her gördüğüne emniyet telkin eder.” (Tanpınar, 2017: 73) Sabri Hoca bilhassa Abdülaziz döneminin sonlarına doğru devlet işlerini kontrol eder hâle gelir. Hemen hemen her va-

kaya karışır, yeri hep “ön saftadır.” (Tanpınar, 2017: 74) Onda “realite duygusu” kuvvetlidir. Sabri Hoca, Doğu mefkûresini Osmanlı'nın ilerleyişi için bir “duvar” addeder. Ona göre, Doğu mefkûresi değişmesi güç bir zihniyettir ve bu zihniyet cemiyetin/ferdin geleceği için ümitsizlik aşılır.

Jön Türklerdenmiş gibi yaşamını idame ettiren Sabri Hoca'nın İsmail Molla ile yolları Ali Suavi Vakası'ndan sonra çakışır. Aralarında dostluk bağı oluşur. Bir gece Sabri Hoca'nın İsmail Molla'yı ziyarete geldiğinde aralarında geçen diyalog iki karakterin de temsil ettiği mefkûreleri çözümlmek hususunda gerekli ipuçlarını okuyucuya verir. Bu ziyaretinde Sabri Hoca'nın ruh hâlinde “Avrupa seyahati”nin etkileri vardır. O yüzden Osmanlı cemiyetine bakışı “bedbin”dir. Ona göre, Doğu mefkûresinin dizayn ettiği Osmanlı cemiyetinin/ferdinin yaşantısı artık sadece bir “kayıp”tan ibarettir:

“Bu ruh haletinde Avrupa seyahatinin tesiri vardı. Yabancı memleketlerde geçirdiği yıllar ona içinde yaşadığı ve her parçasına o kadar sıkı sıkıya bağlı olduğu âlemin nasıl bir ahenksizliğin kurbanı olduğunu iyice öğretmişti. Hiçbir felâketli hadise, hiçbir mağlubiyet, hiçbir kayıp; yıkılışı bütün cemiyet hayatının üstünden aşır daha derinlere, asıl insanı yapan değerler cetveline kadar giden bu iflas kadar ağır, ümitsiz olamazdı. Onu yeniden kurmak için çok başka yollara gitmek, çok derinden değişmek, her şeyi olduğu gibi bırakıp yeniden işe başlamak lazımdı. Hâlbuki bu kolay değildi.” (Tanpınar, 2017: 88)

Ona göre, Doğu'nun çıkmaza sürüklenmesinin sebebi Abdülhamid'in istibdadı -tek adam- meselesi değildir. Ona göre, Doğu medeniyetinde peyda olan çatlaklar “daha derin, daha köklü”dür. Bu mefkûrenin çatısı altındaki cemiyet/fert “aynı karanlık içinde”dir. Sabri Hoca için cemiyet/fert yaşantısının “biçare”liği onun “yıkılış hâlinde” olmasından ileri gelir. Onu yıkan en temel şeyse “bir medeniyetin iflasi”dir. Cemiyet/fert yaşamı artık “şirazesiz” kalmıştır. Kendinde barındırdığı tezat değerlerin varlığından yine kendi korkar hâle gelmiştir. Nitekim “bütün şark dünyası ıstırap içinde”dir. Bu yüzden cemiyet/fert yaşantısının “yeni esaslar”a, “yeni kıymetler”e ihtiyacı vardır. Doğu mefkûresi, cemiyet/fert yaşantısında bir “artık” olarak bulunduğu takdirde ise yaşanılan âna sahip olmak mümkün değildir. Nihayetinde anda Doğu, saf mevcudiyetini yitirmiş; âdeta ölmüştür. Bu yüzden söz konusu mefkûrenin tesirinden tamamen çıkıp onu unutmak gerekir:

“Daha derine inmemiz lazım. Bu karanlığa inmeden bulamazsın. Mesele bu karanlığın kendisinde. Mesele şurada: Niçin bu kadar biçareyiz, ümitsiziz? Neden her tuttuğumuz dal elimizde kalıyor? Bu memlekette sadece fena şey mi yapılır? Bütün hesaplarımız bozuk mu? Hiçbir faziletimiz kalmadı mı? Ne Aziz devri ne Hamîd devri dünyada bir milletin tahammül ettiği fenalıkların en büyüğü değildir. Mesele yıkılış halinde olmamızda, içinde yaşadığımız şartlar aleyhimize dönmüş... (...) Sen bir medeniyetin iflasi nedir, bilir misin? dedi. İnsan bozulur, insan kalmaz; bir medeniyet insanı yapan manevi kıy-

metler manzumesidir. Anlıyor musun şimdi derdin büyüklüğünü? (...) Bizde insanoğlu şirazesiz kalmış. Hayat onun için ahenksiz, birbirini tutmayan, günün hayatına cevap vermeyen bir yığın ölü kıymetler tarafından idare ediliyor. Dünyaya baktığımız zaman ayrı görüyor, kendi kendimize kaldığımız zaman ayrı düşünüyoruz. Yığınlarca tezat içinde yaşıyoruz, bütün şark dünyası bir ıstırap içinde. (...) Bize lazım olan, gömlek değiştirmek değil, içten değişmektir. Bu sadece dıştan yapılacak şey değil. Bunu olduğumuz yerden yapamayız, içten, dıştan her ufuk, bir görüş zaviyesidir. Bütün cemiyet hayatı zihniyet etrafında döner, insanı yeni baştan, yeni esaslarla kurmamız lazım; yeni kıymetlerle yaşayan bir insan. (...) Bir medeniyet, günün efendisi olmalıdır. Biz artıkla yaşıyoruz. (...) Şark yok, şark öldü. Bizler yetimiz. Unutmaktan başka çaremiz yok. Yetimlikten kurtulmak için unutmamızdır.” (Tanpınar, 2017: 89, 90, 91, 92, 93)

Bunlarla birlikte Sabri Hoca'nın, diğer bir deyişle Batı mefkûresinin anlayışında “yaratıcılık” esastır. Oysaki Doğu mefkûresi “yaratıcılık” büyümesini yitireli çok olmuştur. Bu mefkûrenin elindekiler artık “çer çöp yığını”dır, “işe yaramaz”dır. (Tanpınar, 2017: 94-95) Sabri Hoca -Batı- karşısında Doğu işlevini yitirmiştir. Bu işlevsizlik, Doğu'nun “hatırası”nın içini boşaltmıştır. Sabri Hoca'nın -Batı'nın- radikal yaklaşımına göre, Doğu cemiyetinin/ferdinin tekrar işlev kazanabilmesi için tamamıyla Batı'nın sunduğu “yeni” mefkûreye riayet etmelidir.

Denebilir ki Sabri Hoca -Batı- Doğu'ya dair her şeyi yok sayıp kendi inandığı değerler çerçevesinde yeni bir kimlik inşa etmek peşindedir. Ona göre Doğu cemiyetinin/ferdinin yeni bir kimliğe ihtiyacı vardır. Oysaki her cemiyetin/ferdin kendine ait “sahiplikler”i vardır. Bunları tek hamlede geride bırakmak, “kaybın travması”nı açığa çıkarabilecek bir yaklaşımdır (Sabah ve Oflazoğlu, 2016: 323). Sabri Hoca'nın -Batı'nın- Doğu üstündeki “yeni” taziyi daimî olarak onun kendine has değerlerini inkâr etmeye/yok saymaya dayalı olduğundan travmatize edici niteliktedir.

4. Bir Medeniyet Krizinin Temsili Karakteri Olarak İsmail Molla

Batı mefkûresinin temsilci karakteri Sabri Hoca karşısında İsmail Molla, Doğu'yu onun gibi tamamıyla kestirip atan bir yaklaşım sergilemez. İsmail Molla, Doğu ile Batı'nın terkiibinden yana, diğer bir deyişle terkiibin temsil eden bir karakter olarak öne çıkar. İsmail Molla'ya göre, Doğu'nun cemiyet/fert yaşantısına mâl olmuş değerlerini Batı'dan henüz sirayet eden ve tutunmaya çalışan değerlerle terkiipleme, yine aynı cemiyet/fert yaşantısının irtifasını gerçekleştirir ve andaki sahipliğini kuvvetlendirebilir. Yaşayan bir medeniyetten söz edebilmek içinse söz konusu iki mefkûrenin cemiyet/fert yaşantısının içten benimsediği taraflarını idrak etmek gerekir. Bu idrakle cemiyet/fert yaşantısının travmatik portresi ve ikilemin ortasında çözülmüş kimliği kendini iyileştirebilir ve asıl meselenin Doğu'ya ya da Batı'ya ait

olmak olmadığı; geçmiş-an-gelecek bütünlüğünde kendi kendini inşa eden “memleket hayatı”na bağlılık olduğu görülür:

“Ben şarka bağlı değilim, eskiye de bağlı değilim; bu memleketin hayatına bağlıyım. Bu Müslümanlık mıdır, şarklık mıdır, Türklük müdür? Bilmiyorum. Yirmi senedir okudum. Otuz sene kadınlıklarda, Fetvahanede çalıştım. Bir tek şey anladım: kitapla bu hayatın ayrılığı. Sen garptan geri olduğumuzu söylüyorsun. Zaten herkes bunu söylüyor; elbette doğru bir söz olsa gerektir. Fakat ben daha mühim bir şey söyleyeceğim. Ben hemen etrafımızdaki hayattan geri olduğumuzu söyleyeceğim. Bence ne şark, ne şu, ne bu vardır; etrafımızda gördüğümüz hayat vardır. Bizi yapan bu hayattır. Bütün hususiyetlerimiz oradan gelir. Bu ise kitapta okuduklarımız gibi bir kere için olup bitivermiş şeylerden değildir; daima değişen değiştikçe bizi de değiştiren bir şeydir.” (Tanpınar, 2017: 95)

İsmail Molla'nın bilhassa Doğu mefkûresinin öncelediği din mefhumunun “memleket hayatı” ile ilintisinden bahsettiği pasaj dikkat çekicidir. Onun kurduğu bu ilintide din mefhumu, Doğu'nun “otorite memba” bakışının aksine cemiyet/fert bünyesinde canlılığını koruyan inanış biçiminin ta kendisidir. Ona göre, Müslümanlığın akidelerine asli olarak anlamını veren şey Doğu cemiyetinin/ferdinin inancını yaşayış biçimidir:

“Gene anladım ki bizim şark; Müslümanlık, şu bu diye tebcil etliğimiz şeyler, bu toprakta kendi hayatımızla yarattığımız şekillerdir. Bize uluhiyetin çehresini veren Hamdullah'ın yazısı, İtrî'nin Tekbir'i, kim olduğunu bilmediğimiz bir işçinin yaptığı mihraptır. (...) Bu Müslümanlığın benim de herkes gibi inandığım akideleri vardır. Fakat onların arkasında kendilerini aydınlatan, manalarını yapan bütün bir hayat vardır, halk vardır. Asıl sihri o yapar. O ne medreseden ne tekkeden ne şeyhülislam kapısından ne kazasker konağından gelir; halkın hayatından doğmuştur. Onun içindir ki o hayatın emrindedir, ruhaniyeti onunla beraber yürür, içine frenk icadı bile girer, fakat manzarası bizim kalır. (...) İşte benim sevdiğim, inandığım bu hayattır. Din, akide, hepsi bu hayatta şekil alıyor, değişiyor. (...) Benden yüz sene sonra şartlar o kadar değiştiği, unsurlar o kadar tanınmaz şekle girdiği halde bu memleketin hayatını yine bugünün devamı yapacak olan bu damgadır. Ne şarka ne garba ne falana, feşmekana bağlıyım; bize bağlıyım. Hayata, yani ölmeyen bir şeye bağlıyım.” (Tanpınar, 2017: 96, 97, 98)

Yine İsmail Molla'ya göre, İmparatorluğun çöküş sürecinin ve bünyesindeki cemiyet/fert yaşantısında açığa çıkan değerler kaybının önüne geçmek mümkündür. Gerek İmparatorluğun gerekse cemiyet/fert yaşantısının içinde bulunduğu travmatik hâl, “yaratıcılık nehrinin yolunu açmak”la atlatılabilir. Bu yol ise İmparatorluğun “iktisat sisteminin” ve cemiyetin/ferdin bizzat mücadelesi sonucu “hak fikri”nin değişmesinden geçer. Nitekim devamlılığı olan yaşam, nizamını da bu devamlılık ekseninde var edebilir. (Tanpınar,

2017: 99, 100) İsmail Molla için yaşamın “devam kanunu”nun sınırları içerisinde kurulan nizam “medeniyet krizi”nin travmatik görünümünü iyileştirme ve travma sonrası büyümeyi sağlama potansiyelini kendinde taşır.

Travma sonrası büyüme, travmatik durumla/olayla birlikte cemiyetin/ferdin varsayım dünyası parçalandıktan sonraki evrenin olumlu yönde seyretmesidir. Bu konuda Nesrin Duman’ın aktardığı, Richard Tedeschi ile Lawrence Calhoun’un ortaya koyduğu travma sonrası büyüme çalışmalarından (İşlevsel-Betimsel Model) hareketle travmanın tecrübe edilmesinden sonra psikolojide görülebilen olumlu değişimler; “yaşamın daha fazla takdiri ve değişen öncelikler algısı”, “diğerleriyle daha sıcak ve yakın ilişkiler”, “daha yüksek bir kişisel güç”, “inanç sistemindeki gelişim” ve “yeni olasılıklar” diye belirlenmiştir. İsmail Molla’nın da “kaybın travması”nı yaşayan Doğu cemiyetinin/ferdinin bu travmayı aşip iyileşmesi, travma sonrası büyümeyi sağlama adına sunduğu “terkip” mefkûresi “yeni olasılıklar”ı açık eder. Nitekim İsmail Molla yapıcı nitelikte “yeni bir yaşam yolunun yaratılması” adına bir mefkûreyi savunur. Onun terkipçi bakışında “kaybın travması”yla çözülmeye yüz tutmuş cemiyet/fert ruhunu iyileştirmeye yönelik “yeni bir yaşam felsefesi”nin tohumları saklıdır (Tedeschi ve Calhoun, 1996; akt. Duman, 2019: 179, 182-183). Sonuçta Ahmet Hamdi Tanpınar’ın bizzat kendisinin geliştirdiği “terkip” mefkûresi, İsmail Molla ile Sabri Hoca arasında geçen diyalogda İsmail Molla’ya ses olur. Yazar, böylelikle romanın “Garip Bir İhtilalci” bölümünde bir imparatorluğun çöküşüne ve iki Dünya Savaşı’na şahit olmuş hasta bir cemiyetin/ferdin reçetesini kurmacanın imkânları doğrultusunda yazmıştır.

5. Bir Medeniyet Krizinin Temsili Diğer Karakterleri

Mahur Beste’de çöken bir İmparatorluğun gölgesinde bozulan cemiyet/fert “nizam”ının türlü travmatik görünümleri yardımcı karakterler aracılığıyla da desteklenir. Bu görünüm, doğrudan Batı’nın tazyiki altındaki Doğu’nun kendine has manevi değerlerini bir bir kaybettiğinin delilidir. Osmanlı İmparatorluğu çöküş sürecinde hukuki, idari, iktisadi, ahlaki ve ilmî vb. manevi değerlerinin arızalarıyla cemiyet/fert ruhudaki çözülme hâlini apaçık sergiler. Romanın “Eski Bir Konak” bölümünde Halit Bey’in sadece *Mecelle*’yi ezberleyerek döneminin hukuki meselelerinde söz hakkı elde edişi ve üstünlük kazanışı; hatta davalar aracılığıyla gelir elde edişi hukuk alanındaki çözülmeyi, Adile Hanım’ın dâhil olduğu, saray bünyesindeki kadınlar arasında gelişen entrikalar idari birimdeki çözülmeyi, Nuri Bey’in ticaret maksatlı irtibatla bulunduğu azınlıkların İslahat’ın imtiyazlarıyla ekonomide güçlü yer edinişleri iktisadi boyuttaki çözülmeyi, Nergis Ayşe Hanım’ın işlettiği genelevin şöhreti ahlaki tutumlardaki çözülmeyi, İlmiye mensubu Ata Molla’nın maddiyatı her şeyin üstünde tutan “yozlaşmış bilgin” konumu ise ilmî alandaki çözülmeyi örnekler (Yıldız, 2010: 65, 68).

Bu örnekler ışığında *Mahur Beste*'nin geneline konu olan “medeniyet krizi” cemiyet/fert yaşantısının idamesini sağlayan birimlerin bozulmuş manzarasıyla da desteklenerek ifadesini bulur. Hülasa çöken bir mefkûrenin enkazında kalan cemiyet/fert yaşantısının maddi ve manevi değerler bütünüyle parçalandığı, diğer bir deyişle kimlik çözülmesinin işaretleriyle baş başa kaldığı daha somut verilerle anlaşılır.

Sonuç

Ahmet Hamdi Tanpınar, bizzat yaşamının odağında tecrübe ettiği ve aynı zamanda düşünce yazılarında irdelediği “medeniyet krizi”ni ilk romanını *Mahur Beste*'den itibaren edebî perspektifinin de temeline oturtmuştur. *Mahur Beste*'de Doğu-Batı ikileminde travmatize bir cemiyetin ve dolayısıyla ferdin betimlenişi, roman karakterlerinin temsilen yüklendikleri mefkûrelerle sağlanmışır. Böylelikle Behçet Bey, “kaybedilen Doğu”; Sabri Hoca, “radikal Batı”; İsmail Molla ise “terkip mefkûresi”ne karşılık gelen temsili anlamlar yüklenmişlerdir.

Temsilî üçgenden (Doğu-Batı-Terkip) anlaşıldığı üzere; Batı'nın tazyiki altında Osmanlı cemiyeti/ferdi Doğu mefkûresinin, diğer bir deyişle -başta din mefhumu olmak üzere- cemiyet/fert ruhunu biçimlendiren değerlerin kaybıyla travmatize bir hâle bürünmüştür. Mevcut travmayla yüzleşmek, travmayı iyileştirmek ya da nötralize etmek ve travma sonrası büyümeyi gerçekleştirmek için Doğu ile Batı'yı keskin çizgilerle ayrıştırmaktan ziyade onları terkip noktasında buluşturmak gerektiği düşüncesi aktarılmıştır. Yazara göre bu, travmatize ve dissosiyatif bir cemiyet/fert yaşantısı için elzem mefkûre alternatifidir ve etkisinde olunan “medeniyet krizi”nin de bir nevi reçetesidir.

Bunlarla birlikte romanda cemiyet/fert yaşamını doğrudan dizayn eden hukuki, idari, iktisadi, ahlaki ve ilmî vb. birimlerin çözülüşüne işaret eden Halit Bey, Adile Hanım, Nuri Bey, Nergis Ayşe Hanım ve Ata Molla gibi karakterlerin nitelikleri ise Türk cemiyet/fert kimliğinin entegrasyon kaybını somutlaştıran veriler olarak ele alınmıştır. Bu doğrultuda manevi değerlerin kaybı, maddi değerlerin çözülüşüyle desteklenmiştir. Sonuç itibarıyla Ahmet Hamdi Tanpınar, *Mahur Beste*'de Türk cemiyetinin/ferdinin içerisinde bulunduğu “medeniyet krizi”ni travmatize ve dissosiyatif temsili karakterler üzerinden edebî düzlemde okuyucusuna sunmuştur.

Kaynakça

- Aşkın, M. (2007). Kimlik ve giydirilmiş kimlikler. *Atatürk Üniversitesi Sosyal Bilimler Enstitüsü Dergisi*, C. 10, S. 2: 213-220.
- Berger, P. L. (2002). Dinî ve toplumsal kurumların değişimi. *Din ve Modernlik: Toplum Bilim Yazıları I*. (Çev. Adil Çiftçi). Ankara Okulu Yayınları, Ankara: 163-166.
- Bilgin, N. (1999). *Kolektif kimlik*. Sistem Yayıncılık, İstanbul.
- Bilgin, N. (2007). *Kimlik inşası*. Aşina Kitaplar Yayıncılık, İzmir.
- Duman, N. (2019). Travma sonrası büyüme ve gelişim. *Uluslararası Afro-Avrasya Araştırmaları Dergisi*. C. 4, S. 7: 178-184.
- Herbert, C. (2019). *Travma sonrası psikolojik tepkileri anlamak*. (Çev. Nihan Azizerli; Remzi Güneş). Psikonet Yayınları, İstanbul.
- Herman, J. (2020). *Travma ve iyileşme*. 8. baskı, (Çev. Tamer Tosun). Literatür Yayınları, İstanbul.
- Işıklı, S.; Keser, E. (2020). Travma sonrası stres bozukluğunda duygular ve duygu düzenleme. *Duygu Düzenleme*. Türkiye Klinikleri, Ankara.
- Işın, E. (2008). Osmanlı ilmiye sınıfının romanı: Mahur Beste. *Bir Gül Bu Karanlıklarda – Tanpınar Üzerine Yazılar*. (Haz. Abdullah Uçman, Handan İnci). 3F Yayınevi, Ankara.
- Kuran, A. B. (2012). *Osmanlı İmparatorluğunda İnkılap Hareketleri ve Millî Mücadele*. Türkiye İş Bankası Yayını, İstanbul.
- Özen, Y. (2018). *Travmatik ben*. Çınaraltı Yayın, İstanbul.
- Öztürk, E. (2021). Disfonksiyonel aile modellerinden fonksiyonel aile modeline: doğal ve rehber ebeveynlik stili. *Aile Psikopatolojisi*. (Edit. Erdinç Öztürk). Türkiye Klinikleri, Ankara.
- _____ (2022). Modern psikotraumatoji ve dissosiyasyon teorileri. *Psikotraumatoji*. (Edit. Erdinç Öztürk). Türkiye Klinikleri, Ankara.
- Öztürk, E.; Derin, G. (2020). Psikotraumatoji. *Aydın İnsan ve Toplum Dergisi*, Yıl 6, Sayı 2 – Aralık.
- Sağlam, N. (2018). İmgesel bir form olarak Mahur Beste yahut gamlar altında murakabe. *Bir Güneş Avcısı Ahmet Hamdi Tanpınar*. Doğu Kütüphanesi, İstanbul.
- Sabah, Ş.; Oflazoğlu, S. (2010). Travmatik süreçlerde yaşanan sahiplik kayıpları ve benlik aşınması. *Dokuz Eylül Üniversitesi Sosyal Bilimler Enstitüsü Dergisi*, C. 18, S. 2: 319-341.
- Şahin, S. (2010). Mahur ve mahmur bir beste -Ahmet Hamdi Tanpınar'ın Mahur Beste adlı romanı üzerine-. *Ahmet Hamdi Tanpınar*. (Edit. Handan İnci, Seval Şahin). T.C. Kültür ve Turizm Bakanlığı, Ankara.

- Tanpınar, A. H. (2017). *Mahur beste*. 18. Baskı, Dergâh Yayınları, İstanbul.
- _____. (2013). Mehmet Kaplan'a mektuplar. *Tanpınar'ın Mektupları*. 5. Baskı, (Haz. Zeynep Kerman). Dergâh yayınları, İstanbul.
- _____. (1998). Türk edebiyatında cereyanlar. *Edebiyat Üzerine Makaleler*. 5. Baskı, (Haz. Zeynep Kerman). Dergâh Yayınları, İstanbul.
- Tedeschi, R. G.; Calhoun, L. G. (1996). The posttraumatic growth inventory: measuring the positive legacy of trauma. *Journal of Traumatic Stress*, S. 9 (3): 455-471.
- Yıldız, K. (2010). Edebiyat sosyolojisi ışığında mahur beste. *Yeni Türk Edebiyatı Araştırmaları*, S. 3, Ocak-Haziran: 59-76.
- Yücel, Ö. F. (2020). Terkibi arayan aydın: Ahmet Hamdi Tanpınar. *BAİBÜ Sosyal Bilimler Enstitüsü Dergisi*, Cilt: 20, Sayı: 3/Güz: 687-706.

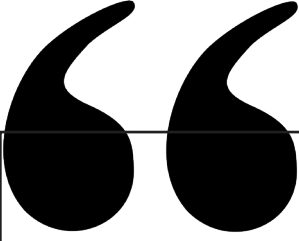

Bölüm 3

TÜRKİYE'DEKİ KAMU KURUM VE KURULUŞLARININ ÇOCUKLAR VE GENÇLER ÜZERİNE AFETLERE YÖNELİK UYGULAMALARI VE POLİTİKALARI

*Elif DEMİRBAŞ¹, Beyza ARMAĞAN²,
Murat IHLAMUR³*

1. Öğr. Gör. Elif DEMİRBAŞ, Biruni Üniversitesi Meslek Yüksekokulu, Mülkiyet Koruma ve Güvenlik Bölümü, İstanbul, Türkiye, ORCID: 0000-0003-3326-4822
2. Öğr. Gör. Beyza ARMAĞAN, Biruni Üniversitesi Meslek Yüksekokulu, Eczane Hizmetleri Bölümü, İstanbul, Türkiye, ORCID: 0009-0001-2584-9989
3. Öğr. Gör. Murat IHLAMUR, Biruni Üniversitesi Meslek Yüksekokulu, Elektronik ve Otomasyon Bölümü, İstanbul, Türkiye, ORCID: 0000-0002-0458-5638

Giriş

Sosyal politika kavramı literatürde kullanımı ve uygulama alanı ile sadece iş ve çalışma hayatını yönelik olmaktan uzaklaşarak günümüzde refahı arttırmaya yönelik eğitim, sağlık, yoksulluğun önlenmesi, eşitsizliklerin ortadan kaldırılması gibi birçok alanda gerçekleştirilen hedeflere sahip olmuştur (1). Bu hedef alanlardan en önemlilerinden biri ise toplumların afetlere dirençli hale gelmesine yol açmak olmuştur. Afetler normal hayat üzerinde oluşturduğu olumsuz etkileri ile günümüzde hala birçok insanın etkilenmesine yol açmaktadır. Afetler, bireyleri ekonomik, kültürel ve sosyal alanlarda etkilenmesine yol açmakta ve normal zamanda dahi diğerlerine nazaran daha savunmasız durumda olan yaşlılar, çocuklar, gençler, engelli bireyler, yoksullar gibi birçok grup üzerinde etkilerini daha ağır gösterebilmektedir. Bu durumun önüne geçilmesi için uygun sosyal politikaların geliştirilmesi ve uygulamaya konması gerekmektedir.. Bu çalışmanın amacı; Türkiye’de çocuklar ve gençlere yönelik düzenlenen sosyal politikaları incelemektir.

Afetlerde Çocuklar ve Gençler

Afetler; normal hayatın durması ya da kesintiye uğraması ile sonuçlanan bireyler ve toplumlar için sosyal, ekonomik ve fiziksel olarak etkileri itibari ile dirençliliği azaltan baş etme kapasitesini aşan doğa, insan veya teknoloji kökenli olaylardır (3). Afetler esas itibari ile olayın kendisinden ziyade doğduğu sonuçlarına göre şekillenmektedir. Bütünleşik afet yönetiminin etkin uygulanması ve savunmasızlığın azaltılması için çalışmalar yürütülmekle beraber afetlerden etkilenme ihtimali bulunan savunmasız gruplara yönelik sosyal politika çalışmaları yürütülmektedir.

Afetlerde savunmasız gruplar, normal zamanda dahi fizyolojik yapılarından ya da sosyal olanaklardan dolayı zarar görme ihtimali daha fazla olan ve özel ilgi gerektiren gruplar içerir. Savunmasız gruplar; farklı sebeplerden dolayı dışlanma ve ayrımcılığa uğrayan engelli bireyler, yaşlı bireyler, çocuklar ve gençler, etnik azınlık gruplar, mental bozukluğa sahip insanlar, evsizler, sığınmacılar ve mülteciler olabilmektedir. Normal zamanda bile diğer bireylere nazaran savunmasız hale gelen çocuklar ve diğer savunmasız gruplar olası bir afet durumunda daha kırılgan bir hale gelebilmektedir. Bu durum çocuklar içerisinde annesini babasını kaybetmiş, savaş mağduru olmuş, engelliliğe sahip, sokakta yaşayan ve çalışan çocuklar için daha olumsuz sonuçlar doğurabilecektir (4). Doğa ya da insan kaynaklı olsun yaşanan afet ve acil durumlar; yerinden edilme, ev ve kişisel mülk kaybı, okullardaki değişiklikler, ekonomik zorluklar, topluluk ve sosyal desteklerin kaybı ve hatta sevdiklerinin yaralanması ve ölümü dâhil olmak üzere çocuklar ve aileler için birçok olumsuzluğa yol açabilmektedir (5). Savaşlar, afetler ve acil durumlar çocukları es geçmez. Çocuklar afetler ve acil durumlardan çok fazla etkilenmekte ve acı çekmektedir. Çocuklar ve gençler bu durumlarda hastalıklara,

yetersiz beslenmeye ve şiddete karşı savunmasızdır. Savaş, afet ve kaosun güvensizliği gıda, barınma, eğitim, sosyal destek ve sağlık hizmetlerine erişimi tehdit eder ve hassasiyetin artmasına yol açmaktadır (6).

Türkiye Nüfusunun %27,2'sini çocuklar oluşturmaktadır. 2020 yılında çocuk nüfusunun ise en yüksek olduğu ilk üç il sırasıyla Şanlıurfa, Şırnak ve Ağrı olmuştur. Mülteci nüfusun en yoğun olduğu bölgeler ise sırasıyla İstanbul, Gaziantep ve Hatay'dır. Bu bölgelerde yer alan çocuk sayısının fazla olması bölgeye gelen göçmen ve mülteciler ve farklı etnik kökenlerin bir arada bulunmasından kaynaklanıyor olabilmektedir. Bu durum çocuklar ve gençleri daha savunmasız bir hale getirmiştir (7,8).

Uluslararası Çalışma Örgütü (ILO)'nun 2020 yılı verilerine göre dünyada, 160 milyon çocuk (63 milyonu kız ve 97 milyonu erkek) çocuk işçiliğindedir ve bu dünyadaki tüm çocukların yaklaşık 1/10'unu oluşturmaktadır. Çocuk çalışanlarınsa neredeyse yarısı (79 milyon çocuk) tehlikeli işlerde çalışmaktadır (9). Çocuk işsizliğinin sebepleri incelendiğinde ana neden olarak ekonomik yetersizlik görülse de bilinç seviyesinin düşük olması, kültürel yaşantılar gibi genel sebeplerin yanı sıra küreselleşme, kentleşme, göçler, ayrımcılık, doğa kaynaklı afetleri gösterebiliriz. Dolayısıyla afet yönetiminde afet sonrası dönemde uygulanacak sosyal politikaların içerisinde çocuk işçiliğinin de değerlendirilmesi gerekmektedir (10).

Uluslararası Çalışma Örgütü (ILO) ve UNICEF'in 2021 yılında yayınladığı raporda son dört yılda çocuk işçi sayısı 8,4 milyon artarak 160 milyona yükselmiştir. 2018-2021 arasında dünyamızda meydana gelen savaş, pandemi, göç ve iltica olayları gibi doğa ve insan kaynaklı afetlerin yaşanması bu duruma sebep olan etkenlerden biri olmuş olabilir (11). Afet ve Acil Durum Yönetimi Başkanlığı (AFAD) raporuna göre Türkiye'de yaşayan ve çalışma hayatına dahil olan Suriyelilerin %31'i 0-12 yaş arasındaki çocuklardan, %13 ile 13 - 18 yaş grubundaki çocuklardan oluşmaktadır. Yine aynı raporda hane içerisinde yaşayan çocuklar arasında psikososyal desteğe ihtiyaç duyan çocuğun olmadığı hanelerin yüzdesi 36,10 olup, en az 1 çocuğun psikososyal desteğe ihtiyaç duyduğu Suriyeli hanelerin oranı yüzde 63,90 gibi büyük bir orandır (12).

Afetlerde Çocuklar ve Gençlere Yönelik Düzenlenen Afet Çalışmaları

Afetlerde savunmasız grupların en az hasarla kurtulabilmesi, ön hazırlık çalışmalarının yürütülmesi ve incinebilirliği azaltması açısından uygun ve etkin bir sosyal politikalara ihtiyaç duyulmaktadır. Bu çalışma kapsamında Türkiye'de Afetlerde çocuklara ve gençlere yönelik yapılan sosyal politika çalışmaları incelenmiştir.

Ülkemizde Afet Yönetimi açısından çocuklara yönelik sosyal politika düzenleyen aktörler:

- Aile ve Sosyal Hizmetler Bakanlığı
- Afet ve Acil Durum Yönetim Başkanlığı (AFAD)
- Milli Eğitim Bakanlığı
- Sağlık Bakanlığı
- Diyanet İşleri Başkanlığı
- Türk Kızılay Derneği
- UNICEF (Birleşmiş Milletler Uluslararası Çocuklara Acil Yardım Fonu)
- Sivil toplum kuruluşları

Aile ve Sosyal Hizmetler Bakanlığı

Aile ve Sosyal Hizmetler Bakanlığının 2022-2026 Stratejik Planı kapsamında 17 Faaliyet Alanı belirlenmiştir. Belirlenen faaliyet alanlarından İzleme, Koordinasyon ve İşbirlikleri içerisinde, 18 Aralık 2013 tarihli ve 28855 sayılı Resmi Gazete’de yayımlanan Afet ve Acil Durum Müdahale Hizmetleri Yönetmeliği ile hayata geçirilen Türkiye Afet Müdahale Planı (TAMP) kapsamında Bakanlık “Aynı Bağış Depo Yönetimi ve Dağıtım Hizmet Grubu” ile “Psikososyal Destek Hizmet Grubu”na ilişkin görevler ile afet ve acil durumlarda kurumlar arası koordinasyon sağlanmasına yönelik çalışmalarda yer almıştır. Eğitim ve kurumsal gelişim kapsamında, afet ve acil durumlarda psiko-sosyal destek hizmetlerine yönelik düzenlenen eğitimler yer alırken, koruyucu ve önleyici hizmetler kapsamında, afet ve acil durum öncesi ve sonrası psikososyal destek hizmetlerine ilişkin yürütülen iş ve işlemler faaliyet alanları içerisinde Aile ve Sosyal Hizmetler Bakanlığının stratejik hedefleri olarak belirlenmiştir. Bu kapsamda her türlü afetlere hazırlık içerisinde kurum üzerine düşen görevi fazlasıyla yerine getirmeye odaklanmıştır. Aile ve Sosyal Hizmetler Bakanlığı tarafından afetlerde çocuklar ve gençlere yönelik düzenlenen sosyal politikalar (13):

- Aile ve Sosyal Hizmetler Bakanlığı’nın stratejik hedefleri doğrultusunda göç ve afet durumlarından olumsuz şekilde etkilenen bireylere yönelik psikososyal destek hizmetleri verilmiştir.
- Afet ve acil durumlarda psikososyal destek hizmetlerine yönelik düzenlenen eğitimlerle afet ve acil durumlarda görev alacak personellere başlangıç ve temel düzeyde müdahale eğitimleri verilmiştir.
- Afet ve acil durum öncesi ve sonrası psikososyal destek hizmetlerine ilişkin yürütülen iş ve işlemler Aile ve Sosyal Hizmetler Bakanlığı bünyesinde Göç, Afet ve Acil Durumlarda Psikososyal Destek Daire Başkanlığının görev ve sorumlulukları arasında yer almaktadır.

- Afet ve acil durumlarda kurumlar arası koordinasyon sağlanmasına yönelik çalışmalar ile birlikte psikososyal destek hizmetlerinin koordineli ve kaliteli bir şekilde sunmak ve buna bağlı olarak hizmet kalitesini arttırmayı hedeflemiştir.

Aile ve Sosyal Hizmetler Bakanlığının 2022-2026 Stratejik Planı çerçevesinde hazırlanan mevzuat analizi kapsamında yapılan tespitlerde doğal afetler sonrası zarar gören ailelerin çocukları, maden kazalarında zarar gören ailelerin çocukları, doğu illerinde bulunduğu mahalleden göç eden vatandaşların çocukları, darbe girişimi sonrasında şehit ve gazilerin çocukları, anne ve/veya babası vefat eden çocuklar ile ekonomik yoksulluk sebebiyle çocuklarına bakmakta güçlük çeken ailelerin çocuklarının ekonomik ve sosyal olarak desteklenmesi kanaatine varmıştır. Yapılan bu tespitin dayanağı ise Birleşmiş Milletler Çocuk Haklarına Dair Sözleşmenin dayanağı esas olarak alınmıştır. “Uluslararası göç, değişen toplumsal yapı ve teknolojinin yoğun bir şekilde kullanımı çocuklara ilişkin risklerin farklılaşmasına neden olduğu” da bu planda belirtilmiştir (13).

Geçtiğimiz yıllarda yaşanan orman yangınları ve sel felaketleri sonucunda bu bölgelerde yaşayan çocuklara psikososyal destek sağlamak amacıyla çocuk destek alanları kurulmuştur. Bu kapsamda afetlerin etkilerini anlamlandırmada güçlük çeken çocuklara yönelik psikososyal programlar uygulanmıştır. Bu süreç içerisinde çocuk destek alanlarında yaş gruplarına göre psikoeğitim oturumları, ebeveynlere yönelik psikolojik bilgilendirme, gizlilik ve mahremiyet eğitimi, çocuklarda yas süreci, tematik oyunlarla duygu düzenleme çalışmalar uygulanarak çocukların psikososyal desteklerini sağlamaya çalışılmışlardır (14).

Çocuk Destek Programı (ÇODEP) Psikososyal Destek Kitabı: Psikososyal destek; psikososyal refahı korumayı, desteklemeyi, güçlendirmeyi ve gerektiğinde iyileştirmeyi amaçlayan her türlü desteği tanımlar. Psikososyal destek, travmanın psikolojik ve sosyal yönünü analiz ederek bireylerin, grupların ve toplulukların krizdeki direncini arttırmayı amaçlayan bir yaklaşımdır. Aynı zamanda bireyin yanı sıra bireylerin, ailelerin veya grupların kaynaklarını ve olanaklarını destekleyen çok çeşitli müdahaleleri de içerir. Psikososyal destek, sıkıntının ve acının daha ciddi bir şeye dönüşmesini engelleyebilmekte, insanların olumsuzlukların üstesinden gelmelerine ve iyileşmelerine yardımcı olmaktadır. Psikososyal destek çalışmaları sıklıkla doğal afetler, savaş, göç vb. önemli kriz durumlarındaki müdahaleler kapsamında tasarlanmış ve uygulanmaktadır. Çocuk hakları bağlamında psikososyal müdahalenin temel ilkeleri yedi ana maddeye bağlanmıştır (15);

1. Çocuk haklarının temel alınması
2. Zarar vermemek

3. Güçlendirme ve katılım
4. Psikolojik ihtiyaçların dikkate alınması
5. Fizyolojik gereksinimlerin karşılanması
6. Ortamın emniyeti ve güvenliği
7. Psikososyal desteği sağlayan personelin yeterliliği

Bu yedi ana madde gibi birbirini tamamlayan ilkeler ile çocukların psikososyal gelişimlerine katkı sağlarken doğal afetler, savaş, göç vb. zarar ve kayıpların da güvenli bir şekilde atlatılması amaçlanmıştır.

AFAD (Afet ve Acil Durum Yönetim Başkanlığı)

Afet ve Acil Durum Yönetimi Başkanlığı (AFAD), Türkiye’de afet ve acil durumlarla ilgili olarak koordinasyon, hazırlık, müdahale ve iyileştirme faaliyetlerini yürüten bir kamu kuruluşudur. AFAD, 2009 yılında kurulmuş olup, afet risklerine karşı toplumu bilinçlendirme, hazırlık eğitimleri düzenleme, afet sonrası yardım ve rehabilitasyon faaliyetleri gibi çeşitli alanlarda çalışmalar yürütmektedir. AFAD, Türkiye’deki afet risklerine karşı toplumun bilinçlendirilmesi ve hazırlıklı olması için çeşitli kampanyalar ve eğitim programları düzenlemektedir (16).

Başkanlık, afet ve acil durumlarda çocuk ve gençlere yönelik politikalarını Afet ve Acil Durum Eğitim Merkezi ile yürütmektedir. Afete Hazır Türkiye projesi ile çocuklar ve gençlerinde afete hazır hale getirilmesi hedeflenmektedir (17). AFAD, “Afete hazır gençler” ile gençlerin afet konusunda bilinçlendirilmesi ve afet gönüllüsü olmasına yönelik faaliyetler sürdürmektedir. AFAD Gönüllük Sistemi ile 15-18 yaş grubunda yer alan gençler temel afet gönüllüsü olabilmektedir (18). “Afete hazır okul” kapsamında ise eğitim çağındaki okullarda tatbikatlar düzenlemekte, okullarda temel afet bilgisi eğitimi verilmekte ve çocukların eğitilerek ailelerinin de sürece dahil olması hedeflenmektedir (19).

Millî Eğitim Bakanlığı (MEB)

Millî Eğitim Bakanlığı (MEB), Türkiye’de eğitim ve öğretim faaliyetlerini düzenleyen ve yöneten kamu kurumudur. Türkiye’deki tüm resmi ve özel okullar, Millî Eğitim Bakanlığı’nın denetimi ve gözetimi altındadır. MEB, okul öncesi eğitimden yükseköğretime kadar olan tüm eğitim kademesini kapsayan politikaları belirler, müfredatı oluşturur, öğretmenlerin yetiştirilmesi ve görevlendirilmesi gibi konularda çalışmalar yürütür. Ayrıca, eğitim sisteminin kalitesini artırmak, eğitimde fırsat eşitliğini sağlamak, öğrencilere yönelik destek programları geliştirmek gibi amaçlar doğrultusunda çeşitli projeler yürütür. Millî Eğitim Bakanlığı, Türkiye’deki eğitim politikalarının belirlenmesi ve uygulanması konusunda önemli bir rol oynamaktadır (20).

Çocuklar ve gençler vakitlerinin büyük bir kısmını okulda geçirirler. Evlere ulaşmanın en iyi yollarından bir tanesi çocuklardan geçer. Bu kapsamda MEB tarafından okullarda çocuklara afet ve acil durum eğitimleri verilerek farkındalık yaratılmakta, veliler bilinçlendirilmekte, öğretmenler ilk yardım ve afet konularında eğitilmektedir., Aynı zamanda bakanlık; tatbikatlar düzenlenmesi, gençler arasında gönüllülüğün yaygınlaştırılması gibi afet öncesi, sırası ve sonrası çalışmalar yürütmektedir. 2021 yılının “Afet Eğitim Yılı” ilan edilmesinin üstüne Milli Eğitim Bakanlığı bünyesinde her ilde afet ve acil durumlarda görevlendirilmek üzere 25 kişiden oluşan “MEB AKUB” arama kurtarma ekipleri kurulmuştur (21).

MEB, Japonya Uluslararası İşbirliği Ajansı ile afet eğitimini ve kültürünü yaygın hale getirmek amacıyla “Okul Tabanlı Afet Eğitimi”ne dâhil olmuştur (22). Bu kapsamda öğretmenler AFAD ve Kızılay ile işbirliği halinde eğitilmektedir (23). MEB, afet yönetimi kapsamında bakanlık bünyesinde Acil Durum ve Afet Yönetim Merkezi Yönergesi oluşturulmuştur. Bu yönerge ile ulusal çapta meydana gelen afet ve acil durum ile ilgili bilgi ve istihbaratları paylaşmak, afet durumlarını izlemek ve değerlendirmek, koordinasyonu sağlamak ve tatbikatları sağlamak üzere bir acil durum merkezine sahiptir (24). 2022 yılının mart ayında düzenlenen İklim Değişikliği Eylem Planı Çalıştayı ile küresel bir sorun olan ve birçok afete sebebiyet veren iklim değişikliği konusunda kararlar alınmıştır. Bu kapsamda müfredata iklim değişikliğiyle alakalı seçmeli derslerin eklenilmesine, sıfır atık projelerinin yaygınlaştırılmasına, öğretmenlerin farkındalıklarını arttırmaya yönelik hizmet içi eğitimlerin düzenlenmesine ve iklim değişikliği eylem planının oluşturulmasına karar verilmiştir (25).

Sağlık Bakanlığı

Sağlık Bakanlığı, Türkiye’de sağlık alanında politika belirleyen, sağlık hizmetlerini düzenleyen ve denetleyen bir kamu kurumudur. Sağlık Bakanlığı, sağlık politikalarının oluşturulması ve uygulanması, sağlık hizmetlerinin sunulması, sağlık kurumlarının denetlenmesi ve sağlık alanında araştırma geliştirme faaliyetlerini koordine etmekle sorumludur. Türkiye’deki tüm sağlık kuruluşları, Sağlık Bakanlığı’nın yetki ve denetimi altındadır (26).

Sağlık Bakanlığı olağan dışı durumlar ve afet hallerinde sağlık hizmetinin kesintisiz sürdürülmesinden görevlidir. Sağlık Bakanlığı olağan dışı durumlarda sağlık hizmetinin yürütülmesinden Acil Sağlık Hizmetleri Genel Müdürlüğü’ne bağlı Afet ve Acil Durum Yönetim Başkanlığı sorumludur. Ancak afetler sadece olay anında yürütülen müdahale çalışmaları kapsamadığından bir afetin halk sağlığı sorununa dönüşmemesi ya da halk sağlığı sorunlarının afetlere dönüşmesini önlemek adına çeşitli alanlarda faaliyetlerini yürütmektedir. Bu kapsama Sağlık Bakanlığı bünyesi altında Ulusal Medikal Kurtarma Ekibi (UMKE) ile sağlık personellerinin afetlerden önce bu konuda

eğitilmesi, gönüllü birimler kurulması ve afet anında doğrudan yurt içi ve yurt dışı müdahale çalışmalarında yer alması söz konusudur (27,28).

Sağlık Bakanlığı çocuklar ve gençlere yönelik politikaları ise Halk Sağlığı Genel Müdürlüğü'ne bağlı Çocuk ve Ergen Sağlığı Dairesi Başkanlığı tarafından yürütülür. Bu kapsamda özellikle çalışma alanında yer alan hususlar (29-31):

- Çocuk ve genç ölümlerinin azaltılması
- Çocuk ve gençlerin sağlığının korunması ve geliştirilmesi
- Gençlerin üreme sağlığı hizmetlerinin ihtiyaçlarının karşılanması
- Çocuk ve ergen sağlığı konularında halk ve personellere yönelik eğitimler düzenlemek
- Kazalara bağlı gerçekleşen çocuk ölümlerinin azaltılması
- Beslenme programlarının geliştirilmesi
- Bağışıklama ve tarama programlarının oluşturulması
- Çocuklar ve ergenler arasında bulaşıcı hastalıkların önüne geçilmesi
- Afetler ve acil durumlar sonrası çocuklara ve gençlere yönelik psiko-sosyal desteklerin yürütülmesi

Diyanet İşleri Başkanlığı

Diyanet İşleri Başkanlığı, Türkiye'de din işlerinin düzenlenmesi ve dinin doğru bir şekilde öğretilmesi ile görevli kamu kurumudur. Dinî bayramların düzenlenmesi, ibadethanelerin işletilmesi, din görevlilerinin atanması ve eğitimi gibi konular bu kurumun sorumluluk alanına girer. Ayrıca, Diyanet İşleri Başkanlığı, cenaze işlemleri ile mezarlık düzenlemelerini de yönetir. Kurum aynı zamanda dini yayınlar yaparak halka dinî bilgileri ulaştırır (32).

Diyanet İşleri Başkanlığı altında çeşitli afetlerden (özellikle savaş mağduru çocuklar, göç ve mülteci konumunda olan çocuklar) etkilenen çocuklara yönelik Aile ve Dini Rehberlik Daire Başkanlığı, Din Hizmetleri Genel Müdürlüğü ve Göç ve Manevi Destek Hizmetleri Daire Başkanlığı altında çalışmalar yürütülmektedir (33).

Afete Hazır Türkiye kapsamında AFAD ve Diyanet İşleri Başkanlığı tarafından imzalanan "Afet ve Acil Durum Faaliyetleri ile İnsani Yardımlara İlişkin İşbirliği Protokolü" ile afet yönetim sistemine başkanlık dâhil edilmiştir. Bu kapsamda başkanlığın; afet ve acil durumlar ile ilgili, din hizmetlerinin yürütüldüğü cami gibi mekânlarda cuma namazı sonrası insani yardımları duyurma, afetlere yönelik halkı bilinçlendirme, afetlerde dini danışmanlık hizmeti sunma camilerde barınma merkezi kurulması gibi temel sorumluluk almakla birlikte; çocuklara ve gençlere yönelik barınma merkezlerinde görev

alınıyla ilgili eğitim hazırlamak gibi yükümlülükler verilmiştir (34).

Göç ve Manevi Destek Hizmetleri Daire Başkanlığı'nın ise özellikle çeşitli sebeplerden dolayı yerlerinden edilmiş ya da afet ve acil durumlara maruz kalmış çocuk ve gençlere manevi destek hizmetlerini yürütmeye yönelik manevi destek ekipleri ile birlikte çalışmalar yapmaktadır (35). Aile ve Dini Rehberlik Daire Başkanlığı'nın ise afet ve acil durumlara sosyal ve kültürel değişikliklerin yarattığı riskler ve yeni sorunlar karşısında aileyi güçlendirme ve aileye manevi destek sunma yükümlülüğü bulunmaktadır (36). Din Hizmetleri Daire Başkanlığında afet ve acil durumlarda sunulacak manevi danışmanlık meslek standartları ile belirtilmiş ve kişinin tam sağlık halini (bedensel, ruhsal ve sosyal açıdan) korunması hedeflenmiştir (37). Diyanet İşleri Başkanlığı tarafından çocuklara ve gençlere yönelik AFAD ile işbirliği halinde düzenlenen kuran kurslarındaki çocuklara ve gençlere yönelik "Temel Afet Bilinci" eğitimlerinin verilmiş ve savaş ve göç sonucu mağduriyet yaşayan çocuklara, terör mağduru çocuklara, sokak çocuklarına ve koruma altında bulunan çocuklara yönelik Aile ve Sosyal Hizmetler Bakanlığı ile işbirliği içerisinde etkinlikler düzenlenmiştir (38-40).

Gençlik ve Spor Bakanlığı

Gençlik ve Spor Bakanlığı, Türkiye'de gençlik ve spor alanlarında politika belirleyen, düzenleyen ve uygulayan bir kamu kurumudur. Bakanlık, gençlerin ve sporcuların fiziksel ve ruhsal sağlığını desteklemek, sporun yaygınlaştırılması ve geliştirilmesi, gençlerin topluma entegrasyonunu sağlamak, gençliğe sunulan hizmet ve imkânlar konusunda inceleme ve araştırmalar yapmak gibi hedefler doğrultusunda çalışmalar yürütür. Bakanlık, gençlik ve spor faaliyetlerini düzenleyen yasaları hazırlar, politikalar geliştirir ve ulusal spor politikasını belirler (41).

Gençlik ve Spor Bakanlığı, temel afet yönetim politikalarını, Destek Hizmetleri Dairesi Başkanlığı bünyesinde yürütmektedir. Bu kapsamda başkanlık bünyesinde Acil Durum ve Afet Yönetim Merkezi Yönergesi oluşturulmuştur. Bu yönerge ile ulusal çapta meydana gelen afet ve acil durumlarda değerlendirme ve takip yapmak, koordinasyonu sağlamak, idari işlemleri yürütmek ve haberleşme birimleri ile çalışmaya hazır bir merkez oluşturmuştur (42). Bakanlık bünyesinde Gençlik Hizmetleri Genel Müdürlüğü aracılığıyla çocuklara ve gençlere yönelik AFAD ile işbirliği halinde "Temel Afet Bilinci" eğitimleri verilmektedir (43). "Genç Gönüllüler - Sende Gönül Ver!" platformu ile gençler afet ve acil durumlarda AFAD gönüllüsü olabilmekte ve afetlere hazırlanabilmekte, insani yardım faaliyetlerinin toplanmasında gönüllü olabilmektedir (44).

Türkiye Kızılay Derneği

Türkiye Kızılay Derneği, Türkiye'de ve dünyada insanların acil yardı-

ma ihtiyaç duydukları zamanlarda yardım ve destek sağlayan bir sivil toplum kuruluşudur. Türkiye Kızılay Derneği, uluslararası Kızılhaç ve Kızılay Hareketi'nin bir parçası olarak faaliyet gösterir. Türkiye Kızılay Derneği'nin temel görevleri arasında afetlerde acil yardım, kan bağıışı, sağlık hizmetleri, sosyal yardım projeleri, uluslararası yardım gibi afetlere yönelik uygulamalar yer almaktadır (45).

Türkiye Kızılay Derneği, afet ve acil durumlarda doğrudan görev alan ve Türkiye Afet Müdahale Planında sorumlulukları net bir şekilde belirlemiş bir yardım kuruluşudur (46). Kızılay "Afet İlk 72 Saat" başlığı altında okul, aile ve işyeri hazırlıklarını ayırmıştır. Kızılay afetlerde okulları hazırlamak için; okul afet planları, eylem planları ve müdahale planlarının geliştirilmesine katkı sağlamaktadır (47). Türk Kızılay'ının gençlere yönelik düzenlediği çalışmalar 1993 tarihinde başlamış olup afet yönetimi alanında özellikle gençlerin gönüllülük duygusunu kazanması ve insani yardım faaliyetlerinde rol almasına yönelik çalışmalar yürütmektedir (48). Kızılay afet ve acil durumlara maruz kalan çocuklara yönelik gönüllülük çalışmaları süresinde çocuklar ile ilgili özel eğitim programları oluşturarak bu konuda gönüllülük çalışmalarını ayırmaktadır (49). Aynı zamanda gençlere ulaşmak ve gönüllülük bilinçlerini arttırmaya yönelik üniversitelerde Kızılay faaliyetlerini toplamaya yönelik kulüpler ve gençlik kolları oluşturulmuştur (50). Kızılay, UNICEF ile işbirliği içerisinde çocuklara yönelik oluşturulan Mobil Çocuk Dostu Alanlar ile afet ve acil durum mağduru çocuklara (özellikle savaş ve göç) psikososyal destek hizmeti sunmaktadır (51). Dünyada her çocuğun aynı şartlarda yaşamadığı bilinciyle ilerleyen Kızılay, özellikle kimsesiz çocuklar olmak üzere mağduriyet yaşayan tüm çocuklara koruma, sosyal uyum, psikososyal destek ve eğitim çalışmalarını sürdürmeyi hedeflemektedir (52). Bu kapsamda çocuk programları başlığı altında 4-18 yaş arasındaki çocuklara ve ebeveynlerine ya da bakıcılarına yönelik çocuk koruma merkezleri, geçici barınma merkezleri, mobil ekipler ve toplum merkezleri ile koruyucu/önleyici ve farkındalık alanlarında yürütmüş olduğu çalışmalar (53):

- Psikososyal Destek Çalışmaları: Savaş, göç, yangın gibi çeşitli afet ve acil durumlara maruz kalan ve psikolojik olarak güçlenmelerini sağlamaya yönelik uzman desteği sağlamaktadır.

- Çocuk Koruma Programı: tüm çocukların evrensel haklarından faydalanmaları ve eşit bir şekilde büyüme ve gelişmelerini sağlamaya yönelik çeşitli dezavantajlı çocukların tespit edilmesi ve ihtiyaçlarının karşılanmasına yönelik faaliyetlerini yürütmektedir.

- Liderlik Programı: Özellikle gençlerin sağlıklı iletişim kurması, iş birliğine açık olması ve problem çözme becerilerinin geliştirilmesine yönelik uygulanan faaliyetlerdir.

- Gönüllülük Programı: 14-18 yaş arasındaki çocuklara yönelik gönüllülük çalışmalarını gerçekleştirebilecekleri bilgi ve yetkinlikleri sağlamaya yönelik eğitimler verilmektedir.
- Genç Danışma Kurulları: Toplumsal sorunları ve gençlerin ihtiyaçlarını tespit etmek ve bu sorunlara çözüm üretmek amacıyla 14-18 yaş grubu çocuklarla ortak düzenlenen etkinliklerdir.
- Mentörlük Programı: Mentör olarak rol oynayabilecek üniversitede hala öğreniminde devam eden öğrenciler ya da mezun olanlar ile dezavantajlı çocukların bir araya getirilerek rol model olmayı hedefleyen bir programdır.
- Türkçe Dil Eğitimleri: Yabancı uyruklu ve dezavantajlı çocuklara yönelik Türkçe dil eğitimlerini geliştirme faaliyetlerini kapsar.
- Akademik Destek Programı: Eğitim desteğine ihtiyaç duyan çocuklara yönelik katkı sağlamak amacıyla özellikle eğitim fakültesinde öğrenim gören gönüllü üniversite öğrencileri ile destek sağlanmaktadır.
- Sosyal Uyum Çalışmaları: Çocuklara ve gençlere yönelik düzenlenen akran iletişimini güçlendirmek, çeşitliliği kabul etme, dayanışma ve empati yaklaşımlarını geliştirmeye yönelik faaliyetleri içerir.
- Hane / Kurum Ziyaretleri: Okullar, mahalleler vb. farklı alanlarda dezavantajlı olarak yer alan çocukları belirlemek için, hane ve kurum ziyaretleri gerçekleştirilmektedir.

Sonuç ve Öneriler

Afetler doğası gereği neden olduğu doğrudan ve dolaylı etkileri ile birçok insanın olumsuz etkilenmesine yol açmasının yanı sıra normal zamanda dahi çeşitli sorunlara maruz kalan savunmasız gruplar üzerinde önemli bir tehdit oluşturmaktadır. Çocuklar ve gençler afetlerin olumsuz etkilerinden daha fazla etkilenme olasılığı bulunan çocuklar ve gençler üzerine bir inceleme olarak geliştirilmiştir. Ancak diğer hassas gruplara yönelik düzenlenen sosyal politika çalışmalarının incelenmesi bütünlük afet yönetimi çerçevesinde zarar azaltma çalışmalarına katkı sağlayacaktır.

Afetlerde çocuklar ve gençlere yönelik çeşitli aktörler tarafından gerçekleştirilen sosyal politikalar incelendiğinde bakanlıklar ve sivil toplum kuruluşlarının afet öncesi, sırası ve sonrasında yönelik çeşitli politikalar geliştirdikleri tespit edilmiştir. Düzenlenen politikalar özel bir afet türünden ziyade afetin bir olayın kendisi değil doğurduğu sonuç olduğu baz alınarak genel olarak incelenmiştir. Yazılan derleme çalışması afetlerin sosyal politikalar açısından gelişiminin incelenmesine olanak sağlaması açısından ilerleyen süreçlerde yapılan gelişmelerin analiz edilmesi için bir kaynak olarak sunulabilecektir.

Ülkemizde Afet Yönetimi açısından çocuklara yönelik sosyal politika düzenleyen aktörler arasında Aile ve Sosyal Hizmetler Bakanlığı, Afet ve Acil

Durum Yönetim Başkanlığı (AFAD), Milli Eğitim Bakanlığı, Sağlık Bakanlığı, Diyanet İşleri Başkanlığı, Türk Kızılay Derneği ve çeşitli sivil toplum kuruluşları yer almaktadır. Araştırmanın kısıtlılığı olarak tüm sivil toplum kuruluşları ayrıntılı olarak incelenememiş ve bakanlıklar bünyesinde tam olarak hangi aktöre bu konuda görev düştüğü belirtilmemiş olması nedeniyle erişilebilen kaynaklar doğrultusunda inceleme yapılmıştır.

Aile ve Sosyal Hizmetler Bakanlığı, afet ve acil durum öncesi ve sonrası psikososyal destek faaliyetlerini yürütmekle görevlendirilmiş olup afet ve göçlerden olumsuz etkilenen çocuk ve gençlere yönelik destek sunmak, afet ve acil durumlarda görev alacak personelleri eğitmek üzere daha çok afet sonrası kapsayan psikososyal faaliyet alanlarında politikalar geliştirmiştir. AFAD ise çocuklara ve gençlere yönelik daha çok afet öncesi aşamaya odaklanarak temel afet bilinci eğitimlerinin yaygınlaştırılmasına ve gönüllülük sistemine katılımı teşvik eden bir sosyal politika yaklaşımı benimsemiştir. MEB; çocuklar ve gençler üzerinden ailelerine ulaşarak afet öncesi aşamada dirençliliği arttırmayı yanı sıra bünyesinde arama kurtarma ekipleri oluşturarak afet sonrası döneme yönelik sosyal politikalar geliştirmiştir. Aynı zamanda bir acil durum merkezine sahip olması dikkat çekmektedir. Bakanlığın; okul tabanlı afet eğitiminin çocuklar ve gençler için yaygınlaştırma arayışının yanı sıra günümüzün en önemli sorunlarından biri olan ve evrensel bir afet olarak nitelendirilebileceğimiz iklim değişikliğine yönelik geliştirmiş olduğu sosyal politikalar afetler için önemli bir gelişme oluşmuştur. Sağlık Bakanlığı; afet öncesi, sonrası ve sonrası olmak üzere çocuklar ve gençlere yönelik halk sağlığı alanında yapmış olduğu çalışmaların yanı sıra UMKE ile ulusal ve uluslararası alanda müdahale çalışmalarının önemli bir parçası haline gelmiştir. Diyanet İşleri Başkanlığı; çocuk ve gençlere yönelik düzenlediği insani yardım, bilinçlendirme, manevi destek politikaları ile afet ve acil durumlarda sosyal ve kültürel değişikliklerin yaratabileceği sorunların önüne geçme görevini üstlenmiş aktörler arasında yer almıştır. Gençlik ve Spor Bakanlığı; AFAD ile iş birliği halinde afet bilinci, gönüllülük çalışmaları ve insani yardımların koordinasyonu gibi alanda görev almıştır. Kızılay; Türkiye Afet Müdahale Plan'ında doğrudan destek hizmet grubu olarak görevlendirilen tek STK olması nedeniyle diğer sivil toplum kuruluşları arasından seçilerek çocuklar ve gençlere yönelik düzenlediği politikaları incelenmiştir. Kızılay; çocuk ve gençler yönelik, psikososyal destek çalışmaları, çocuk koruma programı, gönüllülük çalışmaları gibi sosyal politikalar ile karşımıza çıkmaktadır. Çocuk işçiliğine yönelik Aile ve Sosyal Politikalar Bakanlığı ile düzenlemiş olduğu politika dikkat çekmektedir.

Afetlerde çocuklar ve gençlere yönelik düzenlenen sosyal politikalar incelendiğinde bu alanda daha çok afet öncesi aşamaya yer verilmesi gerektiği düşünülmektedir. Arama-kurtarma, insani yardım, psikososyal destek çalışmaları afet öncesinde planlanması gereken süreçler olup afet öncesi alanda bi-

linçlendirme ve gönüllülük çalışmaları daha çok ön plana çıkmaktadır. Aktörlerin birbirleri ile zaman zaman ortak politikalarda çalıştıkları ancak çoğu zaman aynı görevi üstlenen birden fazla aktör olduğu dikkat çekmektedir. İklim değişikliği alanında oluşturulan sosyal politika sayısı sınırlı kalmıştır. Bu alanda diğer aktörlerinde çeşitli sosyal politikalar geliştirmesi çocuk ve gençlerin iklim değişikliğinin olumsuz etkilerinden daha az etkilenmesine yol açarak yeni sorunların ortaya çıkmasının önüne geçebilecektir. Sonuç olarak, çocuklar ve gençlere yönelik düzenlenen sosyal politikaların afetlere karşı savunmasızlığı azaltma konusunda büyük bir potansiyele sahip olduğu açıktır. Ancak bu potansiyelin aktif olarak yansıması için afet yönetiminde yönetişimin ve katılımın güçlendirilmesi, kurumlararası koordinasyonun geliştirilmesi esastır (54). Afete maruz kalan ya da kalma ihtimali olan her çocuk ve gencin niteliksel ve niceliksel verilerinin elde edilmesi, çocuk ve gençlerin katılımının artırılması ve sürece dahil edilmesi gerekmektedir.

KAYNAKÇA

1. Yuvalı E. Sosyal Politika Aracı Olarak Sosyal Güvenlik Kavramı. İş ve Hayat. 2020;6:46-74.
2. Marangoz M, İzci Ç. Doğal Afetlerin Ekonomik, Sosyal ve Çevresel Etkilerinin 6 Şubat 2023 Kahramanmaraş Merkezli Depremler Bağlamında Girişimciler Açısından Değerlendirilmesi. SOBBİAD. 2023;24:1-30.
3. Özkan B, Çetinkaya Kutun F. Afet psikolojisi. Sağlık Akademisyenleri Dergisi. 2021;8(3):249-256.
4. Soner G, Aydın Avcı İ. Savunmasız Gruplar, Risk Yönetimi Ve Halk Sağlığı Hemşiresinin Rolü. Samsun Sağlık Bilimleri Dergisi. 2019;4(1):14-22.
5. The National Child Traumatic Stress Network. Disaster [İnternet]. [son güncelleme tarihi Mart 2024; 1 Mart 2024 tarihinde erişildi]. Erişim adresi: <https://www.nctsn.org/what-is-child-trauma/trauma-types/disasters>
6. UNICEF. Emergencies [İnternet]. [son güncelleme tarihi Mart 2024; 1 Mart 2024 tarihinde erişildi]. Erişim adresi: <https://www.unicef.org/emergencies>
7. Mülteciler Derneği. Türkiye'deki Suriyeli Sayısı [İnternet]. [son güncelleme tarihi Mart 2024; 1 Mart 2024 tarihinde erişildi]. Erişim adresi: <https://miltteciler.org.tr/turkiyedeki-suriyeli-sayisi/#:~:text=En%20C3%A7ok%20Suriyeli%20bar%C4%B1nd%C4%B1ran%20C5%9Fehir,106%20bin%20861%20Suriyeli%20bulunuyor.>
8. Türkiye İstatistik Kurumu. İstatistiklerle Çocuk [İnternet]. 2020 [son güncelleme tarihi Mart 2024; 1 Mart 2024 tarihinde erişildi]. Erişim adresi: <https://data.tuik.gov.tr/Bulten/Index?p=Istatistiklerle-Cocuk-2020-37228>
9. International Labour Organization (ILO). Children in chil labour. [İnternet]. 2020 [son güncelleme tarihi Mart 2024; 1 Mart 2024 tarihinde erişildi]. Erişim adresi: https://www.ilo.org/ipecc/ChildlabourstatisticsSIMPOC/WCMS_817699/lang--en/index.htm
10. Mamur Y, Karatepe S. Türkiye'de Çocuğa Yönelik Sosyal Politika Uygulamaları ve Tarihsel Analizi. Akademik Yaklaşımlar Dergisi. 2016; 7(1):69-100.
11. UNICEF. Basın Bülteni. [İnternet]. [son güncelleme tarihi Mart 2024; 1 Mart 2024 tarihinde erişildi]. Erişim adresi: <https://www.unicef.org/turkey/bas%C4%B1n-b%C3%BCltenleri/%C3%A7ocuk-i%C5%9F%C3%A7ilerin-say%C4%B1s%C4%B1-20-y%C4%B1ld%C4%B1r-ilk-kez-artarak-160-milyona-y%C3%BCkseldi-uluslararası%C4%B1#:~:text=NEW%20YORK%2FCENEVRE%2C%2010%20Haziran,d%C3%BCnya%20C3%A7ap%C4%B1nda%20160%20milyona%20y%C3%BCkseldi.>
12. Afet ve Acil Durum Yönetimi Başkanlığı. 2017. Türkiye'deki Suriyelilerin Demografik Görünümü, Yaşam Koşulları ve Gelecek Beklentilerine Yönelik Saha Araştırması. [İnternet]. 2017 [son güncelleme tarihi Mart 2024; 1 Mart 2024 tarihinde erişildi]. Erişim adresi: <https://www.afad.gov.tr/suriye-raporlari>

13. Aile ve Sosyal Hizmetler Bakanlığı. 2022-2026 Stratejik Plan. [İnternet]. [son güncelleme tarihi Mart 2024; 1 Mart 2024 tarihinde erişildi]. Erişim adresi: <https://www.aile.gov.tr/media/97044/stratejik-plan.pdf>
14. Orman Yangınları ve Sel Felaketlerine İlişkin Psikososyal Destek Çalışmaları. [İnternet]. [son güncelleme tarihi Mart 2024; 1 Mart 2024 tarihinde erişildi]. Erişim adresi: <https://aile.gov.tr/haberler/orman-yanginlari-ve-sel-felaketleri-ne-iliskin-psikososyal-destek-calismalari-devam-ediyor/>
15. Aile ve Sosyal Hizmetler Bakanlığı. Çocuk Destek, Gelişim ve Eğitim Programı, Psikososyal Destek Kitabı, Modül-II; Psikososyal Destek Nedir? [İnternet]. 2020 [son güncelleme tarihi Mart 2024; 1 Mart 2024 tarihinde erişildi]. Erişim adresi: <https://www.aile.gov.tr/media/91635/psikososyol-destek-kitabi.pdf>
16. AFAD. Hakkında. [İnternet]. [son güncelleme tarihi Mart 2024; 25 Mart 2024 tarihinde erişildi]. Erişim adresi: <https://www.afad.gov.tr/afadhakkında>
17. AFAD. Afet ve Acil Durum Eğitim Merkezi. [İnternet]. [son güncelleme tarihi Mart 2024; 1 Mart 2024 tarihinde erişildi]. Erişim adresi: <https://www.afad.gov.tr/afadem/gorevlerimiz>
18. AFAD Gönüllüsü. [İnternet]. [son güncelleme tarihi Mart 2024; 1 Mart 2024 tarihinde erişildi]. Erişim adresi: <https://gonullu.afad.gov.tr/>
19. AFAD. Afete Hazır Okul. [İnternet]. [son güncelleme tarihi Mart 2024; 1 Mart 2024 tarihinde erişildi]. Erişim adresi: <https://www.afad.gov.tr/afadem/afete-hazir-okul>
20. Çelik M, Savaş G, Takmak H, Tuti G. Cumhuriyetin Kuruluşundan Günümüze Milli Eğitim Bakanlarının Çalışmalarına İlişkin Bir Analiz. Uluslararası Liderlik Çalışmaları Dergisi: Kuram Ve Uygulama, 2018;1(2):136-150.
21. Milli Eğitim Bakanlığı. Afet ve Acil Durumlara Karşı MEB AKUB. [İnternet]. [son güncelleme tarihi Mart 2024; 1 Mart 2024 tarihinde erişildi]. Erişim adresi: <https://www.meb.gov.tr/afet-ve-acil-durumlara-karsi-meb-akub-ekiple-ri-kuruluyor/haber/22860/tr>
22. Özmen B, İnce Z.D. Okul Tabanlı Afet Eğitimi. Dirençlilik Dergisi. 2017;1(1):21-29.
23. MEB. Basın Bülteni. [İnternet]. [son güncelleme tarihi Mart 2024; 1 Mart 2024 tarihinde erişildi]. Erişim adresi: <https://www.meb.gov.tr/ogretmenlere-okul-tabanlı-afet-egitimi/haber/18746/tr>
24. Milli Eğitim Bakanlığı Afet ve Acil Durum Yönetim Merkezi Yönergesi. [İnternet]. 2018 [son güncelleme tarihi Mart 2024; 1 Mart 2024 tarihinde erişildi]. Erişim adresi: <http://mevzuat.meb.gov.tr/dosyalar/1913.pdf>
25. MEB. Basın Bülteni. [İnternet]. [son güncelleme tarihi Mart 2024; 1 Mart 2024 tarihinde erişildi]. Erişim adresi: <http://www.meb.gov.tr/iklim-degisikligi-eylem-plani-calistayi-basladi/haber/25556/tr>
26. Başol E, Işık A. Türkiye’de Sağlık Politikalarında Güncel Gelişmeler: Sağlıkta Dönüşüm Programından Günümüze Bazı Değerlendirme Ve Öneriler. Interna-

- tional Anatolia Academic Online Journal Social Sciences Journal, 2014;2(2):1-26.
27. Sağlık Bakanlığı. Afet ve Acil Durum Yönetimi Başkanlığı Görevleri. [İnternet]. [son güncelleme tarihi Mart 2024; 1 Mart 2024 tarihinde erişildi]. Erişim adresi: <https://ashgmafetacildb.saglik.gov.tr/TR-73730/gorev-ve-yetkiler.html>
 28. Sağlık Bakanlığı. Ulusal Medikal Kurtarma Ekibi. [İnternet]. [son güncelleme tarihi Mart 2024; 1 Mart 2024 tarihinde erişildi]. Erişim adresi: <https://testsite2.saglik.gov.tr/ashgmafetacildb/TR-81235/tatbikat-ve-egitimler.html>
 29. Sağlık Bakanlığı, Halk Sağlığı Genel Müdürlüğü. Çocuk ve Ergen Sağlığı Dairesi Başkanlığı. [İnternet]. [son güncelleme tarihi Mart 2024; 1 Mart 2024 tarihinde erişildi]. Erişim adresi: <https://hsgm.saglik.gov.tr/tr/cocukergen-baskanligimiz/g%C3%B6rev-tan%C4%B1m%C4%B1.html>
 30. Sağlık Bakanlığı. Halk Sağlığı Genel Müdürlüğü. Çocuk Güvenliğinin Sağlanması Programı. [İnternet]. [son güncelleme tarihi Mart 2024; 1 Mart 2024 tarihinde erişildi]. Erişim adresi: <https://hsgm.saglik.gov.tr/tr/cocukergen-sgp1/sagl%C4%B1g%C4%B1n-gelisitirilmesi/%C3%A7ocuk-g%C3%BCvenli%C4%9Finin-sa%C4%9Flanmas%C4%B1-program%C4%B1.html>
 31. Sağlık Bakanlığı. Hastane Afet ve Acil Durum Planları Hazırlama Kılavuzu. [İnternet]. [son güncelleme tarihi Mart 2024; 1 Mart 2024 tarihinde erişildi]. Erişim adresi: <https://ashgmafetacildb.saglik.gov.tr/Eklenti/40879/0/haphazirlamaklavuzusurum214062021pdf.pdf>
 32. Ulusoy S. Din Ve Vicdan Hürriyeti İle Laiklik Çerçevesinde Diyanet İşleri Başkanlığı'nın Hukuki Statüsü. Erciyes Üniversitesi Hukuk Fakültesi Dergisi 2023;18(1):337-72.
 33. Diyanet İşleri Bakanlığı. Afet ve Acil Durum Hizmetleri. [İnternet]. [son güncelleme tarihi Mart 2024; 1 Mart 2024 tarihinde erişildi]. Erişim adresi: <https://dinhizmetleri.diyamet.gov.tr/Detay/488/afet-ve-acil-durum-hizmetleri>
 34. Afet ve Acil Durum Faaliyetleri ile İnsani Yardımlara İlişkin İşbirliği Protokolü. [İnternet]. [son güncelleme tarihi Mart 2024; 1 Mart 2024 tarihinde erişildi]. Erişim adresi: <https://dinhizmetleri.diyamet.gov.tr/Documents/Afad%20Protokol%C3%BC.pdf>
 35. Göç ve Manevi Destek Hizmetleri Daire Başkanlığı. [İnternet]. [son güncelleme tarihi Mart 2024; 1 Mart 2024 tarihinde erişildi]. Erişim adresi: <https://dinhizmetleri.diyamet.gov.tr/sayfa/46/>
 36. Aile ve Dini Rehberlik Daire Başkanlığı. [İnternet]. [son güncelleme tarihi Mart 2024; 1 Mart 2024 tarihinde erişildi]. Erişim adresi: <https://dinhizmetleri.diyamet.gov.tr/sayfa/48/>
 37. Ulusal Meslek Standartı. Manevi Danışman (Seviye-6). [İnternet]. [son güncelleme tarihi Mart 2024; 1 Mart 2024 tarihinde erişildi]. Erişim adresi: <https://dinhizmetleri.diyamet.gov.tr/Documents/manevi%20danisman%20ums.pdf>
 38. Ankara AFAD. [İnternet]. [son güncelleme tarihi Mart 2024; 1 Mart 2024 ta-

- rihinde erişildi]. Erişim adresi: <https://ankara.afad.gov.tr/muftuluk-temel-afet-bilinci-egitimleri>
39. Diyanet İşleri Başkanlığı. Neslimizi Afet Konusunda Bilinçlendirmeliyiz. [İnternet]. [son güncelleme tarihi Mart 2024; 1 Mart 2024 tarihinde erişildi]. Erişim adresi: <https://diyanet.gov.tr/tr-TR/Content/PrintDetail/26122>
 40. Aile ve Sosyal Hizmetler Bakanlığı. Türkiye’de Çocuklara Yönelik Koruyucu Ve Önleyici Politikaları Değerlendirme Çalıştayı Raporu. 2017 [İnternet]. [son güncelleme tarihi Mart 2024; 1 Mart 2024 tarihinde erişildi]. Erişim adresi: <https://www.aile.gov.tr/media/2498/turkiye-de-cocuklara-yonelik-koruyucu-ve-onleyici-politikalari-degerlendirme-calistayi-raporu.pdf> S.20
 41. Özbek Ö, Göküş M. Kamu Hizmeti Olarak Gençlik ve Spor Bakanlığı Faaliyetlerinin İncelenmesi: Spor Hizmetleri Örneği. CBÜ BESBD. 2022;17:113–128.
 42. Gençlik ve Spor Bakanlığı Afet ve Acil Durum Yönetim Merkezi Yönergesi. 2021 [İnternet]. [son güncelleme tarihi Mart 2024; 1 Mart 2024 tarihinde erişildi]. Erişim adresi: <https://gsb.gov.tr/dosyalar/mevzuatlar/AADYM%20Yonerge%202021.pdf>
 43. Gençlik Hizmetleri Genel Müdürlüğü. Gündem. [İnternet]. [son güncelleme tarihi Mart 2024; 1 Mart 2024 tarihinde erişildi]. Erişim adresi: <https://ghgm.gsb.gov.tr/HaberDetaylari/1/197573/afad-ibirligiyle-genclik-liderlerimiz-icin-temel-afet-bilgisi-egitici-egitimleri-basladi.aspx>
 44. Gönüllüüz Biz. [İnternet]. [son güncelleme tarihi Mart 2024; 1 Mart 2024 tarihinde erişildi]. Erişim adresi: <https://gonulluyuzbiz.gov.tr/Activity?categoryId=14>
 45. Başaran İ, Akyüz D. Afet Yönetiminde Bir Sivil Toplum Kuruluşu: Türk Kızılay. Medeniyet Araştırmaları Dergisi, 2022;7(1):76-91.
 46. Türk Kızılar. Etik Ve Kurumsal Çalışma İlkeleri Politikası. [İnternet]. [son güncelleme tarihi Mart 2024; 1 Mart 2024 tarihinde erişildi]. Erişim adresi: https://www.kizilay.org.tr/ms/politiklarimiz/PLT.003-Etik_ve_Kurumsal_Calisma_%C4%B0lkeleri_Politikasi.pdf
 47. Kızılay. Afet Yönetimi. [İnternet]. [son güncelleme tarihi Mart 2024; 1 Mart 2024 tarihinde erişildi]. Erişim adresi: <https://afetyonetimi.kizilay.org.tr/tr/afette-ilk-72-saat/okul.html>
 48. Genç Kızılay. Biz Kimiz?, [İnternet]. [son güncelleme tarihi Mart 2024; 1 Mart 2024 tarihinde erişildi]. Erişim adresi: <https://genckizilay.org.tr/kurumsal/biz-kimiz>
 49. Kızılay. Haber Arşivi. [İnternet]. [son güncelleme tarihi Mart 2024; 1 Mart 2024 tarihinde erişildi]. Erişim adresi: <https://www.kizilay.org.tr/Haber/HaberArsiviDetay/4770>
 50. Türk Kızılay. [İnternet]. [son güncelleme tarihi Mart 2024; 1 Mart 2024 tarihinde erişildi]. Erişim adresi: <https://mobil.kizilay.org.tr/sssgenc.aspx>
 51. Kızılay. 2021 Yıl Sonu Değerlendirme Toplantısı. [İnternet]. [son güncelleme

- tarihi Mart 2024; 1 Mart 2024 tarihinde erişildi]. Erişim adresi: https://www.kizilay.org.tr/Upload/Dokuman/Dosya/2021_yilsonu_v3_28aralik_son-29-12-2021-09503974.pdf
52. Kızılay. Haber Arşivi. [İnternet]. [son güncelleme tarihi Mart 2024; 1 Mart 2024 tarihinde erişildi]. Erişim adresi: <https://www.kizilay.org.tr/Haber/HaberArsiviDetay/5632>
53. Türk Kızılay. Uygulanan Programlar/Projeler. [İnternet]. [son güncelleme tarihi Mart 2024; 1 Mart 2024 tarihinde erişildi]. Erişim adresi: <https://app.powerbi.com/view?r=eyJrIjoiNmRjZTRmYWYtYmI1YS00ODdiLWFlYjItY2Q3NmEwYjRmYWQwIiwidCI6Ijc0OOWM0MmMxLTBiNDYtNDYxNC1hZGNkLTg5MTA0MDI1NTliZiIsImMiOiI9>
54. Tenikler G, Şahnagil S. Bir Kültür Olarak Katılımın Yerel Düzeyde Yönetime Yansıması: Eskişehir Büyükşehir Belediyesi Örneği. *Journal of History School*. 2021;52:2165-2188.

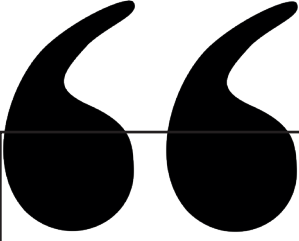

Bölüm 4

ZANAAT ÜRÜNLERİNİN BAŞARISINDA TÜKETİCİ PAZARLARINI ANLAMANNIN ÖNEMİ¹

Ersegün ERCİŞ

¹ Muhammet Ersegün Erciş
Öğr. Gör. Dr. Gebze Teknik Üniversitesi Mimarlık Fakültesi Endüstriyel Tasarım
Bölümü, 0000-0002-8627-0890

1. GİRİŞ

Zanaat ürünleri, tarih boyunca kültürel, ekonomik ve sanatsal bağlamlarda önemli bir yere sahip olmuştur. Bu ürünler, yalnızca estetik değerleriyle değil, aynı zamanda toplumsal ve ekonomik yapılar üzerindeki etkileriyle de dikkat çekmiştir. Zanaat, geleneksel üretim teknikleriyle insan elinin maharetini birleştirerek, maddi ve manevi kültürel mirası korumaya ve aktarmaya yönelik bir faaliyet alanıdır (Dormer, 1997). Aynı zamanda, küreselleşme ve modernleşme süreçleriyle birlikte, bu ürünler yerel ve uluslararası pazarlarda önemli bir ekonomik değer haline gelmiştir (Adamson, 2007; Dormer, 1997).

Geleneksel el sanatlarının modern dünyada kazandığı bu yeni anlam, zanaatkârların ve zanaat ürünlerinin pazar koşullarında nasıl konumlandırılması gerektiği sorusunu da gündeme getirmiştir. Günümüz tüketim kültürü, bireylerin kimliklerini ve toplumsal statülerini belirli ürünler aracılığıyla ifade etmelerini teşvik eder. Bu bağlamda, zanaat ürünleri, özgünlük, sürdürülebilirlik ve kültürel miras gibi değerlerle öne çıkarak tüketici tercihlerini etkileyen önemli bir meta haline gelmiştir (Pani ve Pradhan, 2016; Anderson, 2020). El yapımı ürünler, tarihsel olarak pastoral sanat, süsleme sanatları ve geleneksel el sanatları gibi çeşitli kategorilere dahil edilmiştir (Dormer, 1997; Adamson, 2007). Ancak modern dünyada, bu ürünler hem bireysel kimliği ifade etme hem de kültürel mirası koruma işleviyle öne çıkmaktadır (Kouhia, 2012). Özellikle postmodern toplumlarda, zanaat ürünleri, standartlaşmış ve seri üretilmiş tüketim mallarına karşı bir alternatif olarak görülmekte ve “etnik markalaşma”, “özgünlük” ve “gelenek” gibi kavramlarla pazarlanmaktadır (Anderson, 2020).

Zanaat ve tasarım arasındaki ilişki, özellikle küçük ölçekli işletmelerin küresel pazarlara entegrasyonu açısından büyük önem taşır. Zanaat ürünlerinin benzersiz doğası, büyük ölçekli sanayi üretiminden farklı olarak, tüketici ile daha kişisel ve duygusal bir bağ kurma imkânı sağlar. Zanaat işletmeleri, pazarda varlıklarını sürdürebilmek için modern pazarlama tekniklerini ve inovasyon stratejilerini de benimsemek zorundadır. Bu bağlamda, zanaat ürünlerinin tanımı ve özelliklerinden başlayarak, bu ürünlerin tüketici davranışları üzerindeki etkileri, pazar stratejileri ve yenilikçi yaklaşımlar ile nasıl dönüştüğünü incelemek gereklidir.

Bu kitap bölümünün amacı, zanaat ürünlerinin tanımını, türlerini, pazardaki konumlarını ve tüketici ile olan ilişkilerini detaylandırarak, bu ürünlerin günümüzde nasıl algılandığını ve tüketici davranışlarına nasıl etki ettiğini anlamaktır. Ayrıca, zanaat ürünlerinin sürdürülebilirlik ve inovasyon perspektifinden ele alarak, geleneksel el sanatlarının modern pazarlardaki potansiyelini değerlendirmek de bu çalışmanın önemli hedeflerindedir. Bu bağlamda, zanaat ürünlerinin pazar dinamikleri, tüketici davranışları ve pazar beklenti-

leri incelenecek, bu ürünlerin talep ve tüketim nedenleri, inovasyon stratejileri ve sürdürülebilirlik yaklaşımları ile ilişkilendirilecektir aynı zamanda bu kitap bölümü, zanaat ürünlerinin geleneksel anlamlarından modern tüketim kültürüne kadar geniş bir perspektifte ele alınmasını amaçlamaktadır. Zanaat ürünleri, sadece estetik ve kültürel değerleriyle değil aynı zamanda ekonomik potansiyelleriyle de dikkate alınması gereken önemli değerlerdir. Bu çerçevede, zanaat sektörünün gelişimi ve sürdürülebilirliği için gereken stratejik yaklaşımlar ve inovasyon fırsatları detaylandırılacaktır.

2. ZANAAT ÜRÜNLERİNİN TANIMI VE ÖZELLİKLERİ

Zanaat ürünleri, belirli bir topluluğun kültürel, sanatsal ve ekonomik değerlerini yansıtan ve genellikle el emeğiyle üretilen özgün eserler olarak tanımlanır. Bu ürünler, bir toplumun geleneksel bilgisi, becerileri ve estetik değerleriyle şekillenmiş ve genellikle bölgesel özellikler taşıyan objelerdir (Dash, 2011). UNESCO/ITC'ye göre, zanaat ürünleri zanaatkârlar tarafından üretilir ve bitmiş ürünler ya tamamen elle ya da el aletleri ve mekanik araçların yardımıyla üretilir. Bu üretim süreci, ürünlerin estetik, işlevsel, kültürel ve çevresel değerlerini korumayı amaçlar (Pani ve Pradhan, 2016). Zanaat ürünleri, genellikle belirli bir topluluğun veya kültürün sembolik temsilleri olarak tanımlanır ve sanatsal veya geleneksel nitelikler taşır. Ancak, zanaat ürünlerinin algılanışı ve kullanım şekli, kültürel ve coğrafi bağlamlara göre önemli farklılıklar gösterebilir. Örneğin, Avrupada zanaat ürünleri genellikle tarihsel ve kültürel mirasın korunması ve yaşatılması amacıyla üretilirken, Asyada zanaat, günlük yaşamda işlevsellik ve estetikle birleşen bir tüketim uygulaması olarak kendini gösterir (Chutia ve Sarma, 2016). Asyada zanaat ürünlerinin bir kısmı, ritüel ve dini uygulamalarla yakından ilişkiliyken, Avrupadaki zanaat ürünleri daha çok sanatsal ifade ve dekoratif amaçlarla tercih edilmektedir.

Bu farklılıklar, zanaat ürünlerinin malzeme kullanımından üretim tekniklerine kadar geniş bir yelpazede kendini gösterir. Örneğin, Hindistan'da tekstil ve seramik el sanatları, yerel zanaatkârların günlük yaşamlarının bir parçası olarak sürdürülürken, İskandinav ülkelerinde ahşap işçiliği ve mobilya tasarımı, yüksek estetik standartlar ve minimalist tasarım anlayışıyla öne çıkar (Dash, 2011; Demircan, 2005). Japonya'da, "wabi-sabi" estetiği, el yapımı seramik ve tekstil ürünlerinde kusurların güzelliğini vurgularken, İtalyada zanaat ürünleri, genellikle ayrıntılı ve süslü tasarımlarıyla tanınır ve zarafetle ilişkilendirilir. Bu durum, zanaat ürünlerinin sadece işlevsel birer nesne olmadığını, aynı zamanda farklı kültürel bağlamlarda derin anlamlar taşıdığını gösterir.

Zanaat ürünlerinin üretim ve tüketim tarzları arasındaki bu farklılıklar, aynı zamanda pazarlama stratejilerini ve tüketici beklentilerini de etkiler. Avrupada, özellikle Fransa ve İtalya gibi ülkelerde, el yapımı ürünler, yerel toplulukların desteklenmesi ve sürdürülebilirlik değerleriyle ilişkilendirilirken, Amerika Birleşik Devletleri'nde zanaat ürünleri daha çok bireysel yaratıcılık

ve sanatçı ifadesiyle özdeşleştirilir (Yüksel, 2007). Bu bağlamda, zanaat ürünlerinin algılanış biçimleri, yerel kültürel değerler ve sosyal normlar tarafından şekillendirilir ve bu da ürünlerin pazardaki konumunu ve tüketici ilişkilerini doğrudan etkiler.

2.1 Zanaat Ürünlerinin Türleri

Zanaat ürünleri, genellikle belirli bir topluluğun veya kültürün sembolik temsilleri olarak tanımlanır ve sanatsal veya geleneksel nitelikler taşır. Bu ürünler, çoğunlukla basit aletler kullanılarak elle yapılır ve büyük ölçüde el emeğine dayalıdır (Dash, 2011; Demircan, 2005). Zanaat ürünleri, bir ülkenin sosyal, ekonomik ve kültürel gelişiminde önemli rol oynar ve çeşitli etnik gelenek ve kültürleri yansıtır (Chutia ve Sarma, 2016).

Zanaat ürünlerine örnek olarak sanatsal metal eşyalar, ahşap işçiliği ürünleri, el baskılı tekstiller, deri el sanatları, el dokuması halılar, taş işlemeciliği ve mücevherler verilebilir. Bu ürünler hem kullanışlı hem de dekoratif amaçlara hizmet edebilir ve üretildikleri coğrafi bölgenin doğal kaynaklarına göre şekillenirler. Örneğin, halı ve kilim dokuma, ahşap oymacılığı, seramik yapımı gibi zanaat türleri, yerel malzemelerin kullanımıyla öne çıkar (Girón vd., 2007).

2.2 Zanaat Ürünlerinin Özellikleri

Zanaat ürünlerinin özellikleri, onların üretim yöntemleri kültürle doğrudan ilişkilidir. Bu ürünler, genellikle işlevsellik, estetik çekicilik ve kültürel sembolizm gibi unsurları bir araya getirir. Zanaat ürünleri, bir toplumun kültürel zenginliğini ve kimliğini temsil eder ve maddi değişimlere karşı kültürel tepkileri yansıtır. Üretim sürecinde kullanılan teknikler, malzemeler ve işçilik, her bir zanaat ürününün benzersiz olmasını sağlar. Zanaat ürünleri; faydacı, estetik, sanatsal, yaratıcı, kültüre bağlı, çevre dostu, dekoratif, işlevsel, geleneksel, sosyal ve sembolik olabilir (Pani ve Pradhan, 2016).

Zanaat ürünlerinin dört temel özelliği Bruce Metcalf (2002) tarafından şöyle tanımlanmıştır:

El Yapımı Olması: Zanaat ürünlerinin büyük ölçüde elle yapılması ve geleneksel yöntemlerle üretilmesi.

Spesifik Olması: Kullanılan malzemeler ve üretim teknikleriyle tanımlanması. Örneğin, seramik ve dokuma gibi zanaatlar kendi özgün ortamlarına sahiptir.

Kullanım Yoluyla Tanımlanması: Ürünlerin kullanım amacına göre farklılık göstermesi. Örneğin, mücevherler kişisel süsleme amaçlıyken, mobilyalar ev içi kullanıma yöneliktir.

Geçmişle Tanımlanması: Her zanaat disiplini, uzun bir geçmişe sahiptir ve bu tarihsel süreç, ürünlerin değerini artırır (Metcalf, 2002).

Larry Shiner (2007) ise zanaat ürünlerini şu özellikleriyle tanımlar: Zanaat ürünleri büyük ölçüde el yapımı olmalıdır ve geleneksel malzemeler (taş, ahşap, kil, metal, cam, elyaf vb.) kullanılarak üretilmelidir. Ayrıca, zanaat uygulamaları, belirli bir malzemenin keşfine odaklanır bu da ürünlerin kendine özgü olmasını sağlar (Shiner, 2007).

Zanaat ürünlerinin kültürel kimliği yansıtma kapasitesi, aynı zamanda onların pazardaki talep ve tüketim düzeyini de etkiler. Geleneksel el sanatları, farklı kültürel ihtiyaçlara ve yaşam tarzlarına cevap verebilecek şekilde tasarlanır ve üretilir. Bu bağlamda, zanaat ürünleri, bireylerin kendi kimliklerini ifade etmelerine olanak tanıyan bir araç olarak öne çıkar (Lynn ve Snyder, 2002).

2.3 Zanaat Ürünlerinin Ekonomik ve Sosyal Değeri

Zanaat ürünleri, ekonomik açıdan da büyük bir öneme sahiptir. Özellikle gelişmekte olan ekonomilerde, zanaat sektörü binlerce insanın geçim kaynağını oluşturur ve yerel ekonomilere katkı sağlar (Demircan, 2005). Bu ürünler, yerel ve küresel pazarlarda benzersiz tasarımları ve yüksek el işçiliği ile rekabet avantajı yaratır. Ayrıca, zanaat ürünlerinin çevre dostu ve sürdürülebilir olması, modern tüketici beklentilerine uygun hale gelmesini sağlar (Girón vd., 2007). Zanaat ürünlerinin sosyal değeri de büyüktür. Toplumlar, zanaat ürünleri aracılığıyla kültürel miraslarını korur ve gelecek nesillere aktarır. Zanaat ürünleri, toplulukların kimliklerinin ve değerlerinin ifadesi olarak hizmet eder ve bu nedenle kültürel çeşitliliği koruma açısından önemli bir rol oynar (Shafi vd., 2019).

3. ZANAAT ÜRÜNLERİNİN PAZARDAKİ KONUMU VE TALEP NEDENLERİ

Zanaat ürünlerinin pazardaki konumu hem yerel hem de küresel bağlamlarda benzersizdir. Bu ürünler, bir yandan geleneksel kültürleri ve el sanatlarını korurken, diğer yandan modern tüketim pazarında “etik” ve “sürdürülebilir” tüketim trendlerine uygun şekilde yeniden konumlandırılmıştır. Zanaat ürünlerinin pazarda tercih edilme nedenleri arasında, bu ürünlerin statü sembolü olması, benzersiz ve kaliteli ürünler sunması ve kişisel bağlar kurabilme yeteneği yer alır (Books ve Goffman, 1969; Lynn ve Snyder, 2002). Zanaat ürünlerinin talep edilme nedenlerini şu şekilde sıralayabiliriz;

Statü sembolü olması: Zanaat ürünleri, tüketicilerin kendilerini toplumsal konumlarını ifade edebildikleri sembolik araçlar olarak kabul edilir. Yüksek kaliteli el yapımı ürünler, tüketiciler için bir statü göstergesi haline gelmiştir. Örneğin, el yapımı mücevherler veya sanat eserleri, zanaatkârların becerilerini ve yaratıcı kapasitelerini sergileyen özgün eserlerdir ve bu nedenle toplumsal statüyü yansıtır (Lynn ve Snyder, 2002).

Benzersiz olması ve kalite algısı yaratması: Zanaat ürünlerinin en önemli özelliklerinden biri benzersiz olmalarıdır. Seri üretim ürünlerinin aksine,

her bir zanaat ürünü, el emeği ve özgün tasarım sürecinin bir sonucudur. Bu benzersizlik, tüketicilerin kendilerini farklı ve özgün hissetme arzularını tatmin eder. Ayrıca, zanaat ürünlerinin kaliteli malzemeler ve detaylı işçilikle üretilmesi, tüketicilerin bu ürünleri uzun ömürlü ve dayanıklı görmelerine yol açar, bu da satın alma kararlarını olumlu yönde etkiler (Kim ve Littrell, 2001; Molina vd., 2014).

Kültürel, sosyal ve çevresel değişkenlerin yaratıcı etkisi: Zanaat ürünlerinin talep edilme nedenleri arasında kültürel, sosyal ve çevresel etkenler de önemli bir rol oynamaktadır. Bu ürünler, belirli bir kültürel mirası ve geleneği temsil eder ve tüketiciler için kültürel kimlik ve aidiyet duygusunu pekiştiren unsurlar olarak öne çıkar. Özellikle turizm sektöründe, zanaat ürünleri, ziyaretçilerin gittikleri ülkelerin kültürlerini ve geleneklerini yansıtan hediyelik eşyalar olarak büyük ilgi görmektedir (Altınay ve Dinçer, 2017).

Kültürel çeşitlilik ve miras yaratması: Zanaat ürünleri, tüketicilere bir bölgenin veya topluluğun kültürel mirasını deneyimleme ve bu mirası günlük yaşamlarına dahil etme fırsatı sunar. Bu ürünler, tüketicilere belirli bir coğrafi bölgeye veya kültüre ait olmanın yanı sıra, bu kültürel mirası koruma ve destekleme duygusu verir. Özellikle postmodern kültürlerde, el yapımı ürünlerin tüketimi, kimlik ifade etme ve kültürel çeşitliliği destekleme arzusuyla bağlantılı olarak değerlendirilmektedir (Chutia ve Sarma, 2016).

Çevre dostu olması ve sürdürülebilir üretim içermesi: Günümüz tüketicileri, çevresel ve sosyal sürdürülebilirliğe büyük önem vermektedir. Zanaat ürünleri, doğal ve sürdürülebilir kaynaklardan üretilmeleri nedeniyle çevre dostu olarak kabul edilir. Çevreye duyarlı tüketiciler, bu ürünleri tercih ederek hem çevreyi korumaya katkıda bulunmakta hem de sürdürülebilir bir yaşam tarzını desteklemektedir. Bu tür ürünler, etik ve çevresel sorumluluk bilinciyle hareket eden tüketiciler için cazip hale gelir (Pani ve Pradhan, 2016).

4. ZANAAT ÜRÜNLERİNİN TÜKETİCİYLE İLİŞKİSİ

Zanaat ürünlerinin pazardaki konumu ve tüketici ilişkilerini birçok faktör şekillendirirken, bu ürünlerin pazardaki başarıları da bir dizi zorluklarla karşı karşıyadır. Özellikle küresel pazarlarda artan rekabet, yerel zanaat ürünlerinin tüketiciye ulaşmasını zorlaştırmıştır. Birçok zanaatkâr, ürünlerini büyük ölçekli perakendecilere ve online platformlara tanıtmakta ve satmakta zorluklar yaşamaktadır. Ayrıca, tüketicilerin düşük fiyatlı ve seri üretilen alternatiflere yönelmesi, zanaat ürünlerinin pazardaki varlığını sürdürdürebilmesini zorlaştıran bir diğer unsurdur (Dash, 2011). Tüketicilerin, zanaat ürünlerinin değerini anlama ve takdir etme düzeyleri de değişkenlik göstermektedir. Özellikle genç nesiller arasında, hızlı moda ve düşük maliyetli tüketim ürünleri tercih edilmektedir ve bu da zanaat ürünlerinin pazar payını olumsuz etkilemektedir. Zanaat ürünlerinin pazarlamasında hikâye anlatımının ve kültürel bağlamın önemi vurgulansa da bazı tüketiciler bu değerleri yeterince anlamayabilir veya

bu değerlere daha az önem verebilir. Bu da zanaat ürünlerinin değerini ve rekabet gücünü düşürebilir (Kim ve Littrell, 1999).

Bu nedenle, zanaat ürünlerinin pazardaki başarısını artırmak için tüketicilerin bu ürünlere olan farkındalığını ve ilgisini artıracak stratejilerin geliştirilmesi gerekmektedir. Ancak, bu stratejilerin başarılı olabilmesi için, zanaat ürünlerinin özgün doğası ve kültürel anlamı korunmalıdır. Endüstriyel ürünler ve zanaat ürünleri arasındaki bu dengeyi sağlamak, zanaat sektörünün uzun vadeli sürdürülebilirliği için önem taşımaktadır.

Zanaat ürünleri, küresel pazarlarda yer alabilmesi için tüketici davranışları, pazar dinamikleri açısından özel bir konuma sahiptir. Bu ürünler, tüketiciler için sadece estetik ve işlevsel bir değer taşımakla kalmaz, aynı zamanda kültürel ve sosyal bağlamlarda kimlik, aidiyet ve anlam ifade eder. Zanaat ürünlerine yönelik artan talebin arkasında, tüketicilerin kendilerini ifade etme, kültürel mirasa olan ilgilerini pekiştirme ve çevresel duyarlılıklarını gösterme arzusu yatmaktadır. Örneğin, 2021 yılında yapılan bir araştırma, el yapımı ürünlere olan talebin son beş yılda %25 oranında arttığını ve tüketicilerin %60'ının, sürdürülebilir ve çevre dostu ürünlere daha fazla ödeme yapmaya istekli olduğunu göstermektedir (World Craft Council Europe, 2023). Tüketici davranışları açısından, zanaat ürünleri satın alımı genellikle estetik ve kültürel değerlere dayalı duygusal ve rasyonel motivasyonlarla şekillenir. Tüketiciler, zanaat ürünlerini sadece işlevsel amaçlarla değil, aynı zamanda kişisel ve toplumsal kimliklerini ifade etmek için de satın alır. Özellikle kültürel mirası yansıtan ürünler, tüketicilerin duygusal bağlarını güçlendiren unsurlar olarak öne çıkar. Bu ürünler, tüketicinin geçmişine, geleneklerine ve kültürel mirasına olan bağlılığını yansıtır. Bu nedenle, tüketici davranışları üzerinde derin etkiler yaratabilir ve marka sadakati yaratabilir. Kim ve Littrell (2001) tarafından yapılan bir çalışmada, tüketicilerin %45'inin, el yapımı ürünlerin arkasındaki hikayelere ve zanaatkarların emeğine büyük önem verdiği ve bu hikayelerin onların satın alma kararlarını doğrudan etkilediği tespit edilmiştir.

Zanaat ürünlerinin pazardaki başarısı, pazar beklentilerinin doğru bir şekilde analiz edilmesine bağlıdır. Örneğin, Avrupa'daki el yapımı zanaat ürünleri pazarı, 2020 yılında yaklaşık 15 milyar Euro büyüklüğe ulaşmış ve bu pazarın yıllık %5 büyüme oranı ile genişlemesi beklenmektedir (World Craft Council Europe, 2023). Bu büyüme, özellikle yerel kültürel değerleri koruyan ve özgün tasarımlar sunan markaların başarısı ile ilişkilendirilmiştir. Bu bağlamda, pazar araştırmaları, tüketici beklentilerinin ve gereksinimlerinin belirlenmesinde kritik rol oynar. Ayrıca, pazardaki rekabetin düzeyi ve tüketici beklentilerini karşılayacak ürün ve hizmetlerin tasarlanması da önemlidir.

Zanaat ürünlerinin tüketici ilişkileri ve pazar dinamikleri konusunda yapılan çalışmalar, bu ürünlerin algılanan kalite, özgünlük ve sürdürülebilirlik değerlerinin satın alma kararları üzerinde önemli bir etkisi olduğunu göstermek-

tedir. Fuchs ve arkadaşlarının (2015) yaptığı bir araştırma, yüksek kaliteli malzemelerden üretilen ve iyi tasarlanmış zanaat ürünlerinin, tüketicilerin gözünde daha yüksek bir değer taşıdığını ve bu grubun satın alma eğilimlerini artırdığını ortaya koymuştur. Aynı araştırma, tüketicilerin %70'inin, el yapımı ürünlerin kalitesine ve özgünlüğüne daha fazla güven duyduğunu ve bu ürünlere daha yüksek bir prim ödemeye istekli olduklarını belirtmiştir. Zanaat ürünlerinin pazarlanmasında yenilikçi stratejiler geliştirmek, bu sektörün sürdürülebilirliği ve büyümesi açısından önemlidir. Özellikle dijital çağda, zanaat ürünlerinin çevrimiçi platformlarda tanıtılması ve pazarlanması, yeni tüketici kitlelerine ulaşmak için etkili bir yöntemdir. Dijital pazarlama stratejileri, tüketicilere daha doğrudan ve kişisel bir şekilde ulaşmayı mümkün kılar ve bu da tüketici sadakati ve marka bilinirliği oluşturma sürecini hızlandırır. Bir başka araştırma, dijital platformlarda zanaat ürünleri satan işletmelerin yıllık gelirlerinin %20 oranında arttığını ve dijital pazarlama stratejilerini benimseyen markaların %80'inin, geleneksel pazarlama stratejilerine göre daha yüksek müşteri bağlılığı elde ettiğini ortaya koymuştur (World Craft Council Europe, 2023).

Tüketicilerin satın alma kararlarını etkileyen faktörler, zanaat ürünleri pazarı için de oldukça çeşitli ve karmaşıktır. Kotler ve Armstrong (2008), tüketici satın alma davranışlarını etkileyen faktörleri dört ana kategoriye ayırmıştır: psikolojik, kişisel, sosyal ve kültürel faktörler. Bu çerçevede, zanaat ürünleri pazarı da bu faktörler doğrultusunda şekillenmektedir. Örneğin, tüketicilerin psikolojik motivasyonları arasında özgünlük, estetik beğeni ve çevresel farkındalık gibi unsurlar yer alırken; kişisel faktörler yaş, gelir düzeyi ve yaşam tarzı gibi demografik değişkenler olarak öne çıkar (Holbrook ve Hirschman, 1982; Hoch ve Loewenstein, 1991).

Sosyal ve kültürel faktörler ise zanaat ürünlerinin satın alma kararlarında belirleyici rol oynar. Tüketiciler, bu ürünleri satın alırken hem bireysel hem de toplumsal değerlerini göz önünde bulundurlar. Bu ürünler, sadece birer ticari mal olarak değil, aynı zamanda kültürel mirasın bir parçası olarak görülmektedir. Dolayısıyla, zanaat ürünlerinin pazarlamasında kültürel ve sosyal unsurların önemi büyüktür (Kim ve Littrell, 2001).

4.1, Zanaat Ürünleri Pazarında Tüketici Profili ve Davranışları

Zanaat ürünleri pazarında tüketici profilleri oldukça çeşitlidir. Bu pazarın temel karakteristiği, tüketicilerin genellikle belirli bir estetik anlayışa, kültürel duyarlılığa ve özgünlük arayışına sahip olmalarıdır. Zanaat ürünleri, özellikle kendini ifade etme ve kültürel aidiyet duygusunu pekiştirme arzusundaki tüketiciler tarafından tercih edilmektedir. Zanaat işletmeleri, genellikle niş pazarları hedefler ve bu pazarlar için belirli bir müşteri profili oluşturur. Bu profiller; yaş, cinsiyet, eğitim düzeyi, sosyo-ekonomik statü gibi demografik faktörlerin yanı sıra, tüketici alışkanlıkları, değerleri ve kişisel ilgi alanlarına da odaklanır (Pani ve Pradhan 2016).

Tüketici davranışları açısından, zanaat ürünleri satın alımı genellikle estetik ve kültürel değerlere dayalı duygusal ve rasyonel motivasyonlarla şekillenir. Tüketiciler, zanaat ürünlerini sadece işlevsel amaçlarla değil, aynı zamanda kişisel ve toplumsal kimliklerini ifade etmek için de satın alır (Pani ve Pradhan, 2016). Özellikle kültürel mirası yansıtan ürünler, tüketicilerin duygusal bağlarını güçlendiren unsurlar olarak öne çıkar. Bu ürünler, tüketicinin geçmişine, geleneklerine ve kültürel mirasına olan bağlılığını yansıtır. Bu nedenle, marka sadakati yaratılabilir (Kim ve Littrell, 2001; Dash, 2011).

4.2 Pazarın Beklentileri ve Uygulanabilecek Stratejiler

Zanaat ürünlerinin pazardaki başarısı, pazar beklentilerinin doğru bir şekilde analiz edilmesine bağlıdır. Küçük ölçekli zanaat işletmeleri genellikle önce üretim yapar, ardından ürettikleri ürünler için pazar arayışına girerler. Ancak modern pazarlama anlayışı, ürün geliştirme sürecinden önce pazarın ihtiyaçlarını ve taleplerini analiz etmeyi gerektirir (Kotler ve Levy, 1969). Bu bağlamda, pazar araştırmaları, tüketici beklentilerinin ve gereksinimlerinin belirlenmesinde önemli rol oynar. Ayrıca, pazardaki rekabet ve tüketici beklentilerini karşılayacak ürün ve hizmetlerin tasarlanması da önemlidir (Voortman ve Makhitha, 2014).

Zanaat ürünleri pazarında, tüketicilerin beklentilerini karşılamak ve onları memnun etmek için etkili bir pazarlama stratejisi geliştirmek gereklidir. Tüketicilerin, zanaat ürünlerine olan ilgisinin nedenleri arasında özgünlük, sürdürülebilirlik, yüksek kalite ve çevresel duyarlılık gibi faktörler bulunmaktadır. Bu bağlamda, zanaat işletmeleri için, ürünlerini bu değerlere dayalı olarak pazarlamak ve bu şekilde bir marka imajı oluşturmak önemlidir. Özellikle çevresel duyarlılığın artmasıyla birlikte, sürdürülebilir kaynaklardan elde edilen hammaddelerin kullanılması ve üretim süreçlerinde çevre dostu yöntemlerin benimsenmesi, zanaat ürünlerinin pazardaki cazibesini artırmaktadır (Ellis, 2014).

4.3 Pazar Bölümlemenin Önemi

Zanaat ürünleri pazarında başarılı olmak için pazar bölümlenme büyük önem taşır. Pazar bölümlenme, tüketici gruplarının farklı ihtiyaçlarını ve beklentilerini anlamak ve onlara yönelik özelleştirilmiş ürün ve hizmetler sunmak için gereklidir. Küçük ölçekli zanaat işletmeleri için, daraltılmış ve niş pazar segmentleri oluşturmak, pazar dinamiklerini daha iyi kontrol etmelerine ve tüketici beklentilerine daha hızlı yanıt vermelerine olanak tanır (Turner ve Reisinger, 2001).

Segmentasyon süreci, tüketici davranışlarının analiz edilmesi ve bu davranışların demografik, sosyal ve psikolojik faktörlerle ilişkilendirilmesini içerir. Örneğin, genç tüketiciler estetik ve modern tasarımlara ilgi duyarken, yaşlı tüketiciler daha geleneksel ve nostaljik ürünlere yönelirler. Aynı şekilde, çevre-

sel duyarlılığı yüksek olan tüketiciler, sürdürülebilir hammaddelerden üretilen zanaat ürünlerini tercih ederler. Bu tür pazar bilgileri, zanaat işletmelerinin ürünlerini daha iyi konumlandırmasına ve pazarda farklılaşmasına yardımcı olur (Fishbein, 1963; Kim ve Littrell, 2001).

Yine pazarın bir başka bölümü kalite arayışı içerisinde olabilir. Genellikle yüksek kaliteli malzemelerden üretilen ve iyi tasarlanmış zanaat ürünleri, tüketicilerin gözünde daha yüksek bir değer taşır ve satın alma eğilimlerini artırır. Zanaat ürünleri, özgünlük ve yüksek kalite algısı yaratabilmek için estetik ve işlevselliği bir araya getirerek pazarda farklılaşabilir (Fuchs vd., 2015; Yi ve Ahn, 2016)

4.4 Memnuniyet ve Sadakat Yaratmanın Önemi

Tüketici memnuniyeti, zanaat ürünleri pazarlamasında başarının temel taşlarından biridir. Memnun müşteriler, genellikle olumlu ağızdan ağıza iletişimle markayı destekler ve yeni müşterileri markaya çeker. Zanaat ürünlerinde müşteri memnuniyeti, sadece ürünlerin kalitesi ve estetiğiyle değil, aynı zamanda satın alma sürecindeki deneyimle de ilgilidir. Zanaatkârların ve perakendecilerin, müşterilere sunulan ürünlerin tarihsel geçmişi ve kültürel bağlamını anlatmaları, müşterilerin ürüne ve markaya olan bağlılığını artırabilir (Chen ve Chen, 2010).

Sadakat yaratmada marka de aynı şekilde, zanaat ürünlerinin pazarlamasında kritik bir başarı faktörüdür. Zanaat ürünleri pazarı, genellikle niş bir pazar olduğu için, mevcut müşterileri elde tutmak ve onların tekrar satın alma olasılıklarını artırmak da marka önemlidir. Sadık müşteriler, markanın uzun vadeli başarısında hayati kritik bir rol oynar. Bu nedenle, müşteri hizmetlerinin kalitesi, kişiselleştirilmiş hizmet sunumu ve tüketicinin ürüne olan ilgisini artıracak etkinliklerin düzenlenmesi, zanaat ürünleri pazarlamasında dikkate alınması gereken stratejilerdir (Molina vd., 2014).

Zanaat ürünlerinin tüketici ilişkisi ve pazar dinamikleri, bu ürünlerin özgün doğası ve kültürel anlamları etrafında şekillenir. Zanaat ürünleri pazarlamasında, tüketici profillerinin ve davranışlarının derinlemesine anlaşılması, pazarlama stratejilerinin başarıya ulaşması açısından kritik öneme sahiptir. Pazar beklentilerini karşılayacak ve tüketici memnuniyetini artıracak stratejiler geliştirmek, zanaat sektörünün sürdürülebilir büyümesi için bir zorunluluktur.

Günümüz pazarlarında, dijital platformların kullanımı, hikâye anlatımı, kişiselleştirme ve çevre dostu yaklaşımlar yenilikçi yöntemlerin kullanımı önemlidir. Bu stratejiler, sadece ürünlerin pazarda başarılı olmasını sağlamakla kalmaz, aynı zamanda tüketici ile zanaat ürünleri arasındaki duygusal bağı güçlendirir ve marka sadakatini artırır. Zanaat ürünleri pazarında sürdürülebilir bir başarı elde etmek için, bu stratejilerin doğru bir şekilde uygulanması ve sürekli olarak geliştirilmesi gerekmektedir.

5.MEMNUNİYET VE SADAKAT YARATMADA YENİLİKÇİ STRATEJİLERİN ÖNEMİ VE SEKTÖRÜN SÜRDÜRÜLEBİLİRLİNE KATKISI

Zanaat ürünlerinin pazarlanmasında yenilikçi stratejiler geliştirmek, bu sektörün sürdürülebilirliği ve büyümesi açısından önemlidir. Özellikle dijital çağda, zanaat ürünlerinin çevrimiçi platformlarda tanıtılması ve pazarlanması, yeni tüketici kitlelerine ulaşmak için etkili bir yöntemdir (Guha vd., 2021). Sosyal medya ve dijital pazarlama stratejileri, tüketicilere daha doğrudan ve kişisel bir şekilde ulaşmayı mümkün kılar ve bu da tüketici sadakati ve marka bilinirliği oluşturma sürecini hızlandırır.

Yenilikçi pazarlama stratejileri arasında, hikâye anlatımı ve kültürel mirası vurgulayan yaklaşımlar da bulunmaktadır. Zanaat ürünleri belirli bir kültürel ve tarihsel içerik taşımaktadır ve bunlar tüketiciler için büyük bir anlam ifade etmektedir. Bu nedenle, zanaat ürünlerinin tanıtımında hikâye anlatımı kullanmak, ürünlere özgünlük ve derinlik katarak tüketicilerin ilgisini çekebilir. Bu tür stratejiler, sadece ürünleri tanıtmakla kalmaz, aynı zamanda tüketicilere bu ürünlerin arkasındaki zanaatkarların hikâyelerini ve emeklerini de sunar. Bu yaklaşım, tüketici ile marka arasında duygusal bir bağ kurmasını sağlar (Kapferer ve Bastien, 2009; Hsieh vd., 2016). Ayrıca, ürünlerin kişiselleştirilmesi de zanaat ürünleri pazarlamasında önemli bir yenilikçi strateji olarak öne çıkar. Özelleştirilmiş ürünler, tüketicilerin bireysel ihtiyaçlarına ve zevklerine göre uyarlanabilir ve bu da müşteri memnuniyetini ve sadakatini artırabilir. Zanaat ürünleri, doğal olarak el yapımı ve sınırlı sayıda üretilen benzersiz ürünler oldukları için, kişiselleştirme stratejileriyle çok iyi uyum sağlarlar. Bu, müşterilere, kendi kişisel tarzlarını ve değerlerini yansıtan özgün ürünler sunma imkânı verir (Russo ve Cardinali, 2012). Günümüzde çevre dostu pazarlama stratejileri de giderek önem kazanmaktadır. Tüketiciler, genellikle çevresel sürdürülebilirlik ve sosyal sorumluluk konularına duyarlıdır. Bu nedenle, zanaat ürünlerinin pazarlanmasında çevre dostu materyallerin kullanımı, sürdürülebilir üretim tekniklerinin vurgulanması ve yerel toplulukların desteklenmesi gibi unsurlar, ürünlerin pazarda tercih edilme olasılığını artırmaktadır (Ellis, 2014).

5.1. Zanaat Ürünlerinde Yenilik ve Sürdürülebilirliğin Önemi

Zanaat ürünleri, tarihsel olarak geleneksel üretim teknikleri ve kültürel mirasla ilişkilendirilen, el emeğiyle üretilen eserler olarak bilinmektedir. Ancak, modernleşme ve küreselleşme süreçleri, bu ürünlerin üretim süreçleri ve pazarlama stratejileri üzerinde önemli etkiler yaratmıştır. Zanaat sektöründeki en büyük zorluklardan biri, geleneksel üretim tekniklerinin ve zanaatkarlığın, modern teknolojiler ve seri üretim teknikleri karşısında rekabet etmekte zorlanmasıdır. Özellikle gelişmekte olan ülkelerde, el yapımı ürünlerin üretim sürecindeki uzun süreler ve yüksek maliyetler, bu ürünlerin pazarda daha düşük fiyatlı ve daha hızlı üretilen endüstriyel ürünlerle rekabet etmesini zorlaştırmaktadır (Shafi, v.d, 2019).

Zanaat sektöründe sürdürülebilirlik uygulamaları, çevresel ve sosyal sorumluluk çerçevesinde önemli bir yere sahiptir; ancak bu uygulamaların sınırlamaları da göz ardı edilmemelidir. Sürdürülebilir hammaddelerin temini ve kullanımının maliyetleri artırması, küçük ölçekli zanaat işletmeleri için bir engel teşkil edebilir. Bu işletmeler, sürdürülebilir üretim tekniklerini kullanması büyük sermaye yatırımları gerektirebilir. Bu da finansal zorluklara yol açabilir. Örneğin, bir araştırma, zanaatkârların %40'ının, sürdürülebilir hammaddelere geçiş yaparken karşılaştıkları en büyük zorlukların maliyet artışları ve tedarik zinciri sorunları olduğunu belirtmiştir (Girón vd., 2007). Ayrıca, modernleşme ve dijitalleşme süreçleri, geleneksel zanaat tekniklerinin ve yerel bilgi birikimlerinin değerini azaltma riski taşımaktadır. Dijital platformlar ve pazarlama teknikleri, zanaat ürünlerinin daha geniş kitlelere ulaşmasına yardımcı olurken, bu ürünlerin özgünlüğünün ve yerel kimliğinin kaybolmasına da neden olabilir. Özellikle büyük ölçekli üretim ve dijital replikasyon, zanaat ürünlerinin benzersizliğini tehdit eder ve geleneksel zanaat bilgisi ve becerilerinin unutulmasına yol açabilir (Yang ve Shafi, 2020).

Eleştirel bir perspektifle bakıldığında, zanaat ürünlerinin küresel pazarlardaki varlığını sürdürmesi, yalnızca yenilikçi ve sürdürülebilir stratejilere değil, aynı zamanda geleneksel zanaatkârlığın korunmasına ve desteklenmesine de bağlıdır. Modern teknolojilerin ve tasarım stratejilerinin entegrasyonu, zanaatkârların bilgi ve becerilerini modernize etmelerine yardımcı olabilir; ancak bu süreçlerin yerel kültürel mirası ve zanaatkârlığın özgün doğasını koruyacak şekilde planlanması gerekmektedir. Aksi takdirde, modernleşme süreci, yerel zanaatkârlığın ve kültürel mirasın yok olmasına yol açabilir (Pani ve Pradhan, 2016).

5.2 Yenilik Türleri

Ürün yeniliği zanaat ürünlerinde yenilik, ürün ve süreç yeniliği olarak iki ana kategoride incelenebilir. Ürün yeniliği, zanaat ürünlerinin tasarım, boyut, şekil, renk, doku ve katma değer gibi unsurlarda yapılacak yenilikleri kapsar. Bu tür yenilikler, pazar taleplerine uyum sağlamak ve tüketicilere daha çekici ürünler sunmak için kritik öneme sahiptir. Özellikle küçük ve radikal değişiklikler, ürünlerin pazarda daha fazla kabul görmesini sağlayabilir. Küçük değişiklikler, ekonomik, sosyal ve çevresel açılardan olumlu sonuçlar üretebilir ve rekabet avantajı sağlayabilir (Duxbury vd., 2017; Sánchez-Medina vd., 2011).

Süreç yenilgi ise, üretim süreçlerindeki yenilikleri ve iyileştirmeleri kapsar. Geleneksel üretim yöntemlerine göre daha esnek ve düşük maliyetli üretim teknikleri, zanaat ürünlerinin pazardaki rekabet gücünü artırabilir. Süreç inovasyonu, üretim süresini kısaltabilir, maliyetleri azaltabilir ve çevresel etkileri minimize edebilir. Örneğin, yeni üretim teknikleri, hem daha hızlı üretim imkânı sunar hem de ürünlerin kalitesini ve dayanıklılığını artırır. Bu bağlamda, süreç inovasyonu, zanaat ürünlerinin sürdürülebilirliğini ve pazardaki rekabet avantajını destekler (Yuan vd., 2018).

Yenileşmeye dijital dönüşüm ve teknolojinin etkisi: diğer taraftan dijital dönüşüm, zanaat sektörünün yenilikçi potansiyelini artıran önemli bir faktördür. Zanaat ürünlerinin dijital platformlarda tanıtılması ve pazarlanması, yeni tüketici kitlelerine ulaşmayı ve bu ürünlerin küresel pazarlara entegrasyonunu sağlar. Dijital pazarlama stratejileri, sosyal medya, e-ticaret platformları ve dijital hikâye anlatımı gibi araçlar kullanılarak tüketicilere ulaşmayı mümkün kılar. Bu yaklaşım, tüketicilere ürünlerin arkasındaki zanaatkarların hikayelerini ve el emeğinin değerini de sunar ve bu da tüketici ile ürün arasında güçlü bir bağ kurar (Guha vd., 2021; Hsieh vd., 2016). Teknolojik yenilikler, aynı zamanda zanaat ürünlerinin üretim süreçlerini de dönüştürmektedir. Örneğin, 3D yazıcılar ve lazer kesim gibi modern teknolojiler, geleneksel el sanatlarını destekleyerek zanaatkarlara daha karmaşık ve detaylı tasarımlar yapma olanağı sunar. Bu tür teknolojik entegrasyonlar, zanaat ürünlerinin hem estetik hem de işlevsel açıdan geliştirilmesine olanak tanır ve bu da onları daha geniş bir tüketici kitlesi için cazip hale getirir (Yang ve Shafi, 2020).

5.3 Yenilik Kabulünde Sosyal ve Çevresel Sürdürülebilirliğin Önemi

Sürdürülebilirlik, zanaat ürünlerinin modern pazarlarda uzun vadeli başarısı için kritik bir unsurdur. Çevresel duyarlılık, günümüz tüketicileri için önemli bir değer haline gelmiştir ve bu nedenle zanaat ürünlerinin çevre dostu üretim süreçleriyle desteklenmesi gerekmektedir. Sürdürülebilir üretim, geri dönüştürülebilir ve biyolojik olarak parçalanabilir malzemelerin kullanılması, atık yönetimi, enerji tasarrufu ve düşük karbon ayak izi gibi unsurları içerir (Girón vd., 2007). Zanaat ürünleri, genellikle doğal hammaddelerden üretilir ve bu da onların çevre dostu olarak kabul edilmesine katkı sağlar. Ancak, sürdürülebilirlik yaklaşımının sadece hammaddelerle sınırlı kalmaması, üretim ve dağıtım süreçlerinde de benimsenmesi gereklidir. Örneğin, yerel ve sürdürülebilir kaynaklardan temin edilen hammaddeler, sadece çevreye olan olumsuz etkileri azaltmakla kalmaz, aynı zamanda yerel ekonomilere katkı sağlar ve toplulukların gelişimine destek olur (Ellis, 2014).

Yine bu ürünlerin üretimi, genellikle küçük ölçekli yerel işletmeler ve topluluklar tarafından yapılır. Bu nedenle, zanaat sektörünün sürdürülebilirliği, yerel toplulukların desteklenmesine ve bu toplulukların ekonomik ve sosyal kalkınmasına katkıda bulunur. Özellikle gelişmekte olan ülkelerde, zanaat sektörünün kalkınması bir devlet politikası haline gelmiştir ve bu tür devlet destekleri, zanaatkarların işlerini sürdürmelerine ve yenilikçi yaklaşımlar geliştirmelerine olanak tanır (Çelebi, 2019).

Topluluk destekleri, zanaat ürünlerinin pazarlamasında ve tüketici algısının şekillendirilmesinde de önemli bir rol oynar. Yerel toplulukların zanaatkarların çalışmalarını desteklemeleri, bu ürünlerin kültürel mirası koruma misyonunu güçlendirir ve tüketiciler nezdinde olumlu bir algı yaratır. Özellikle adil ticaret uygulamaları, zanaat ürünlerinin sosyal sürdürülebilirlik çerçesi-

vesinde değerlendirilmesi için etkili bir araçtır. Bu tür uygulamalar, zanaatkârların haklarını korur ve tüketicilere etik bir tüketim seçeneği sunar (Kapferer ve Bastien, 2009; Fuchs vd., 2015).

5.4 Zanaat Ürünlerinde Değer Yaratmak için Zanaat ve Tasarım Bağlamında Yenilikçi Stratejiler

Zanaat ürünlerinde değer yaratmak, ürünlerin özgünlük, kalite ve sürdürülebilirlik gibi temel değerlerinin vurgulanmasıyla mümkündür. Tüketiciler, özgün ve kaliteli ürünlere daha fazla değer verirler ve bu da zanaat ürünlerinin pazarda öne çıkmasını sağlar. Katma değer yaratma stratejileri, ürünlerin kültürel hikayelerle desteklenmesi, kişiselleştirilmiş hizmetler sunulması ve sürdürülebilir üretim süreçlerinin benimsenmesi gibi unsurları içerir (Chen ve Chen, 2010; Dodds ve Jolliffe, 2016). Zanaat ve tasarım arasındaki ilişki, her iki disiplinin de tarihsel, kültürel ve estetik köklerine dayanır. Zanaat, genellikle el emeğiyle üretilen ve belirli bir topluluğun kültürel değerlerini yansıtan ürünler ve üretim süreçleriyle tanımlanır. Zanaatkârlar, geleneksel teknikleri ve yerel malzemeleri kullanarak kültürel mirası koruma ve aktarma misyonuna sahiptirler. Öte yandan, tasarım, estetik ve işlevsellik odaklı bir süreçtir ve modern toplumun değişen ihtiyaçlarını karşılamaya yöneliktir. Tasarım süreci, genellikle kullanıcı deneyimi, malzeme bilgisi, teknolojik yenilikler ve sürdürülebilirlik gibi unsurları içerir. Zanaat ve tasarımın kesişim noktası, bu iki alanın birbirini nasıl tamamladığını ve desteklediğini gösterir. Geleneksel zanaat ürünleri, modern tasarımın estetik ve işlevsel ilkeleriyle birleştğinde hem kültürel değerleri koruyan hem de çağdaş tüketici beklentilerine uygun yenilikçi ürünler ortaya çıkar. Bu nedenle, zanaat ve tasarım arasındaki bu sinerji hem geçmişin kültürel mirasını yaşatan hem de geleceğe yönelik yeni ve yaratıcı yollar sunan bir yaklaşımı temsil eder (Dormer, 1997; Sennett, 2008).

Zanaat ve tasarımın bir araya gelmesi, iki farklı ama tamamlayıcı alanın kesişiminde yeni bir yaratıcı potansiyel ortaya çıkarır. Tasarım, zanaat ürünlerinin estetik ve işlevsel yönlerini modernize etme ve bu ürünlere yeni anlamlar kazandırma sürecidir. Bu bağlamda, tasarımcılar ve zanaatkârlar arasında iş birliği hem geleneksel teknikleri koruyarak hem de modern estetik ve fonksiyonel taleplere cevap vererek yenilikçi ürünler yaratılmasına olanak tanır. Zanaat ürünlerinin tasarım sürecinde, kültürel kimliklerin ve geleneksel anlatıların korunması büyük önem taşır. Tasarımcılar, zanaatkârların sahip olduğu derin kültürel bilgi birikimini ve el becerilerini modern tasarım ilkeleriyle harmanlayarak hem geleneksel hem de çağdaş tüketicilere hitap eden ürünler yaratabilirler. Bu tür bir yaklaşımla, zanaat ürünleri hem kültürel mirası temsil eder hem de modern tüketici beklentilerini karşılar (Shiner, 2007). Tasarımın gücü, sadece fiziksel bir ürün yaratmakla sınırlı kalmaz; aynı zamanda ürünlerin arkasındaki hikâyeyi anlatma ve tüketicilere daha derin anlamlar sunma kapasitesine de dayanır. Bu nedenle, zanaat ürünlerinin tasarımında hikâye anlatımı stratejileri önemli bir yere sahiptir. Ürünlerin tasarım sürecin-

de, kullanılan malzemelerin kökeni, üretim teknikleri ve zanaatkarların emeği gibi unsurların vurgulanması, tüketicilerde ürünlere yönelik daha derin bir bağlılık yaratır. Bu tür yaklaşımlar, özellikle dijital pazarlama platformlarında zanaat ürünlerinin öne çıkmasını sağlar ve bu ürünlerin rekabet gücünü artırır (Kapferer ve Bastien, 2009; Hsieh vd., 2016).

Zanaat ürünlerinde sürdürülebilirliği sağlamak için tasarım odaklı yaklaşımlar benimsemek de oldukça önemlidir. Bu yaklaşımlar, ürünlerin estetik ve işlevsel boyutlarında yenilikler yapmanın ötesine geçerek sürdürülebilir malzeme kullanımı, atık yönetimi ve enerji verimliliği gibi çevresel sorumluluk ilkelerini de içerir. Tasarım odaklı sürdürülebilirlik hem ürünlerin yaşam döngüsünü uzatır hem de çevresel etkilerini azaltır. Böylelikle, yenilikçi tasarım stratejileri, zanaat ürünlerinin çevresel, sosyal ve ekonomik sürdürülebilirlik hedeflerine ulaşmasına katkıda bulunur (Dodds ve Jolliffe, 2016; Glavas ve Mish, 2015). Zanaat ürünlerinin küresel pazarlarda daha rekabetçi olabilmesi için tasarım stratejilerinin yerel ve küresel tüketici beklentilerine uygun şekilde geliştirilmesi gerekmektedir. Bu, yerel kimlik ve kültürel mirasın korunarak, küresel pazarlara hitap eden yenilikçi ve evrensel tasarımlar yaratmayı içerir. Özellikle minimalist tasarım yaklaşımları ve çok işlevli ürün konseptleri, modern tüketicilerin estetik ve pratik beklentilerine cevap verebilir (Harrod, 1997; McCullough, 1998). Zanaat ve tasarımın bir araya gelmesi, zanaat ürünlerinin hem geleneksel kökenlerine sadık kalmasını hem de modern pazarlarda yenilikçi ve sürdürülebilir bir şekilde yer almasını sağlar. Tasarım, zanaat ürünlerinin kültürel mirasını modern estetik ve işlevsellikle buluşturarak, bu ürünlerin tüketici algısında güçlü bir değer kazanmasına olanak tanır. Böylelikle, zanaat ürünleri sadece nostaljik bir geçmişin temsili değil, aynı zamanda çağdaş bir geleceğin yenilikçi bir parçası haline gelir.

Sonuç ve Değerlendirme

Zanaat ürünleri, tarih boyunca yalnızca estetik değerleriyle değil, aynı zamanda kültürel, ekonomik ve sosyal anlamlarıyla da toplumların gelişiminde önemli bir rol oynamıştır. Bu ürünler, el emeği, geleneksel bilgi ve yerel kültürel anlatıların birleşimi olarak ortaya çıkar ve bu nedenle hem bireysel hem de toplumsal kimliklerin ifadesinde güçlü bir araç haline gelmiştir. Modern pazarlarda zanaat ürünlerine olan ilgi, kitle üretiminin homojen ve standartlaştırılmış ürünlerine karşı bir tepki olarak ortaya çıkmış, özgünlük, sürdürülebilirlik ve kültürel miras gibi değerlere yönelmiştir. Günümüzde zanaat ürünleri, sadece birer tüketim nesnesi olmanın ötesinde, tüketicilere bir hikâye, bir kültürel deneyim ve bir anlam sunar. Bu bağlamda, zanaat ürünlerinin değeri, onların fiziksel özelliklerinden çok, arkasındaki kültürel ve sanatsal zenginliklerden kaynaklanır.

Zanaat ürünlerinin pazardaki konumunu ve bu ürünlere yönelik talebi anlamak için, tüketici beklenti ve gereksinimlerini dikkate almak önemlidir.

Tüketicilerin zanaat ürünlerine yönelmelerinin arkasında, statü sembolü olma, benzersizlik, kalite, çevre dostu ve sürdürülebilir üretim gibi birçok faktör yer alır. Özellikle postmodern tüketim kültüründe, bireyler kimliklerini ve değerlerini ifade etmek için benzersiz ve özgün ürünlere yönelirler. Bu bağlamda, zanaat ürünleri, tüketicilere kendilerini ifade etme ve toplumsal aidiyetlerini pekiştirme fırsatı sunar. Aynı zamanda, kültürel mirasın korunmasına yönelik artan bir ilgi, zanaat ürünlerinin pazardaki talebini daha da güçlendirmektedir. Tüketiciler, yerel toplulukları destekleyen, çevre dostu ve etik üretim süreçlerine sahip ürünleri tercih ederken, zanaat ürünleri bu değerleri temsil eden önemli bir seçenek olarak öne çıkmaktadır. Zanaat ürünlerinin çağdaş pazarlarda rekabetçi olabilmesi için yenilik rolü büyük önem taşır. Hem ürün hem de süreç yeniliği, bu ürünlerin estetik, işlevsellik ve sürdürülebilirlik açısından farklılaştırılmasına olanak tanır. Geleneksel üretim tekniklerine modern teknolojilerin entegrasyonu, zanaat ürünlerinin tasarımını ve üretimini dönüştürerek daha geniş tüketici kitlelerine hitap eden yenilikçi ürünler yaratılmasını sağlar. Örneğin, 3D yazıcılar, lazer kesim teknolojileri ve dijital pazarlama stratejileri, zanaat ürünlerinin hem üretim süreçlerini hem de tüketiciyle buluşma yollarını yeniden şekillendirir. Bu tür yenilikçi yaklaşımlar, zanaat ürünlerinin hem geleneksel değerlerini korumasını hem de modern tüketici beklentilerini karşılamasını sağlar.

Sürdürülebilirlik, zanaat ürünlerinin modern pazarlardaki varlığını güçlendiren bir diğer önemli faktördür. Zanaat ürünlerinin çevre dostu malzemelerle ve sürdürülebilir üretim teknikleriyle üretilmesi, bu ürünlerin pazardaki cazibesini artırır. Günümüz tüketicileri, çevresel sorumluluğa ve sosyal sürdürülebilirliğe giderek daha fazla önem vermekte, bu da zanaat ürünlerinin tercih edilme nedenlerinden biri haline gelmektedir. Çevresel sürdürülebilirlik yaklaşımları, geri dönüştürülebilir ve doğal malzemelerin kullanımını, enerji verimliliğini ve atık yönetimini içerirken, sosyal sürdürülebilirlik ise yerel toplulukların ekonomik ve sosyal kalkınmasına destek olmayı içerir. Bu bağlamda, zanaat ürünleri hem çevresel hem de sosyal sürdürülebilirlik açısından önemli bir rol oynar.

Zanaat ve tasarımın bir araya gelmesi, zanaat ürünlerinin gelecekteki potansiyelini artıran kritik bir birleşimdir. Tasarım, zanaat ürünlerine modern bir yorum getirerek bu ürünlerin kültürel mirasını yenilikçi bir estetikle harmanlar. Bu entegrasyon, zanaat ürünlerinin hem geleneksel kökenlerine sadık kalmasını hem de çağdaş pazarlarda yenilikçi ve rekabetçi bir şekilde yer almasını sağlar. Tasarımcılar ve zanaatkârlar arasındaki iş birliği, kültürel mirasın korunmasını sağlarken, modern tüketici taleplerine uygun yeni ürünler yaratılmasına da olanak tanır. Hikâye anlatımı, minimalizm, çok işlevli tasarımlar ve sürdürülebilirlik odaklı yaklaşımlar, zanaat ürünlerinin pazarda öne çıkmasına katkıda bulunur. Böylelikle, zanaat ürünleri sadece geçmişin bir temsili değil, aynı zamanda çağdaş bir geleceğin dinamik bir parçası haline gelir.

Sonuç olarak, zanaat ürünleri, kültürel ve sanatsal mirasın korunmasında, sürdürülebilir ve etik tüketim pratiklerinin yaygınlaşmasında ve modern tasarımın geleneksel üretim süreçlerine entegre edilmesinde önemli bir role sahiptir. Zanaat ürünlerinin değeri, sadece estetik veya işlevsel bir bakış açısıyla değil, aynı zamanda bu ürünlerin sunduğu kültürel anlam, toplumsal bağlam ve sürdürülebilirlik potansiyeli ile de değerlendirilmelidir. Bu bağlamda, zanaat ürünleri, kültürel mirası koruma, yerel toplulukları destekleme ve sürdürülebilir kalkınmayı teşvik etme açısından benzersiz bir konumda bulunmaktadır. Gelecekte, zanaat ürünlerinin yenilikçi ve sürdürülebilir stratejilerle desteklenmesi, bu ürünlerin hem yerel hem de küresel pazarlarda güçlü bir şekilde var olmasını sağlayacaktır.

KAYNAKÇA

- Adamson, G. (2007). *Thinking through craft*. Berg Publishers.
- Altınay, M., & Dinçer, F. İ. (2017). Geleneksel El Sanatlarının Yaratıcı Turizm Kapsamında Değerlendirilmesi. *Journal of Recreation and Tourism Research*, 4(Special Issue 1), 343-352.
- Anderson, B. (2020). Imagined communities: Reflections on the origin and spread of nationalism. In *The new social theory reader* (pp. 282-288). Routledge.
- Books, G., & Goffman, E. (1969). *The Presentation of Self in Everyday Life*. Anchor Books.
- Chen, C. F., & Chen, F. S. (2010). Experience quality, perceived value, satisfaction and behavioral intentions for heritage tourists. *Tourism Management*, 31(1), 29-35.
- Chutia, P., & Sarma, B. (2016). *Artisans in the Global Market: An Ethnographic Study of Assam*. Indian Institute of Technology.
- Çelebi, D. (2019). The role of logistics performance in promoting trade. *Maritime Economics & Logistics*, 21, 307-323.
- Dash, M. (2011). Understanding the Craft: Concept and Context. *Journal of Business Research*, 64(1), 23-29.
- Demircan, Y. (2005). The Evolution of Handicrafts in Modern Economy. *Cultural Economics Journal*, 5(3), 12-27.
- Dodds, R., & Jolliffe, L. (2016). Experiential tourism: Creating and marketing tourism attraction experiences. In *The handbook of managing and marketing tourism experiences* (pp. 113-129). Emerald Group Publishing Limited.
- Dormer, P. (1997). *The Culture of Craft: Status and Future*. Manchester University Press.
- Duxbury, N., Garrett-Petts, W., & MacLennan, D. (2017). *Cultural Mapping as Cultural Inquiry*. Routledge.
- Ellis, C. (2014). *The Contemporary Craft Scene: Digital Impacts and Future Trends*. Craft Council Publications.
- Fuchs, C., Prandelli, E., Schreier, M., & Dahl, D. W. (2015). All That is Users Might Not Be Gold: How Labeling Products as User Designed Backfires in the Context of Luxury Fashion Brands. *Journal of Marketing*, 79(5), 75-91.
- Girón, F., Ruiz, R., & Méndez, J. (2007). Sustainability in Handicraft Industries: Challenges and Opportunities. *Journal of Sustainable Development*, 12(4), 349-365.
- Glavas, A., & Mish, J. (2015). Resources and capabilities of triple bottom line firms: going over old or breaking new ground?. *Journal of business ethics*, 127, 623-642.
- Guha, S., Grover, P., & Aggarwal, N. (2021). Digital Craftsmanship: Emerging Trends and Market Dynamics. *Journal of Digital Marketing*, 8(1), 23-36.
- Fishbein, M. (1963). An investigation of the relationships between beliefs about an

- object and the attitude toward that object. *Human relations*, 16(3), 233-239.
- Harrod, T. (1995). *The Crafts in Britain in the 20th Century*. Yale University Press.
- Hoch, S. J., & Loewenstein, G. F. (1991). Time-inconsistent preferences and consumer self-control. *Journal of consumer research*, 17(4), 492-507.
- Holbrook, M. B., & Hirschman, E. C. (1982). The Experiential Aspects of Consumption: Consumer Fantasies, Feelings, and Fun. *Journal of Consumer Research*, 9(2), 132-140.
- Hsieh, Y., Chiu, H. C., & Lin, C. (2016). Digital Marketing Strategies for Craft Products. *Marketing Science Review*, 45(6), 71-85.
- Kapferer, J. N., & Bastien, V. (2009). *The Luxury Strategy: Break the Rules of Marketing to Build Luxury Brands*. Kogan Page.
- Kim, S., & Littrell, M. A. (1999). Predicting souvenir purchase intentions. *Journal of Travel Research*, 38(2), 153-162.
- Kim, Y. K., & Littrell, M. A. (2001). Souvenir Buying Intentions for Self Versus Others. *Annals of Tourism Research*, 28(3), 638-657.
- Kotler, P., & Armstrong, G. (2008). *Principles of marketing*. Pearson education.
- Kotler, P., & Levy, S. J. (1969). Broadening the concept of marketing. *Journal of marketing*, 33(1), 10-15.
- Kouhia, A. (2012). Categorizing the meanings of craft: A multi-perspectival framework for eight interrelated meaning categories. *Techné Series: Research in Sloyd Education and Craft Science A*, 19(1), 25-40.
- Lynn, M., & Snyder, C. R. (2002). Uniqueness Seeking. In V. Zeigler-Hill & T. K. Shackelford (Eds.), *Encyclopedia of Personality and Individual Differences* (pp. 1-4). Springer.
- McCullough, M. (1998). *Abstracting Craft: The Practiced Digital Hand*. MIT Press.
- Metcalf, B. (2002). Contemporary craft: A brief overview. *Exploring Contemporary Craft: History, Theory and Critical Writing*, 13-23.
- Molina, M., Lopez, V., & Ortega, M. J. (2014). Craft as a Competitive Advantage: Cultural Branding in Craft-Based Products. *Journal of Business Research*, 67(4), 451-459.
- Pani, A., & Pradhan, B. (2016). Craft Consumer Behaviour: An Exploration of Motivations and Purchasing Patterns. *Journal of Consumer Marketing*, 33(1), 32-42.
- Russo, S., & Cardinali, M. (2012). Personalization in the Craft Industry: Strategic Insights for Modern Businesses. *Marketing Review*, 57(3), 178-193.
- Shafi, M., Yang, X., & Khan, E. A. (2019). The Sustainability of Craft Industry in the Face of Modern Technology. *Journal of Sustainable Business Practices*, 14(2), 210-223.
- Shiner, L. (2007). *The Invention of Art: A Cultural History*. University of Chicago Press.

Sennett, R. (2008). *The Craftsman*. Yale University Press.

Voortman, C., & Makhitha, K. M. (2014). The alignment of product strategy to supply chain practices of craft businesses in Gauteng Province, South Africa. *Journal of Transport and Supply Chain Management*, 8(1), 1-11.

Turner, R., & Reisinger, Y. (2001). Craft Tourism: A New Marketing Perspective. *Tourism Analysis*, 6(2), 223-229.

Yang, X., & Shafi, M. (2020). Craft and Innovation: A Study on Modern Adaptations. *International Journal of Innovative Research*, 17(3), 89-103.

Yuan, Y., Qian, C., & Lu, S. (2018). The Impact of Process Innovation on Handicraft Production. *Journal of Industrial Economics*, 66(1), 97-112.

Yi, S., & Ahn, J. (2016). Craft as an Emotional Product: Implications for Consumer Behavior. *Journal of Retailing and Consumer Services*, 30, 79-85.

Yüksel, A. (2007). Product Quality as a Competitive Tool in the Global Market: Case of Turkish Handicrafts. *Quality Management Journal*, 14(2), 23-38.

https://wcc-europe.org/wp-content/uploads/2023/09/WCCE_TheEuropeanMarket-ForCrafts_FullReport_lr.pdf

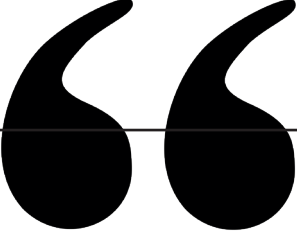

Bölüm 5

TÜRKİYE'DE ÜRETİMİ YAPILAN COĞRAFI İŞARET İLE TESCİLLENMİŞ BAL ÇEŞİTLERİ

Cemre TOKATLI¹

Merve AKSOY²

Volkan ALTINTAŞ³

1 Bilim Uzmanı Orcid: 0000-0001-8133-2696

2 Bilim Uzmanı Orcid: 0000-0002-1597-2166

3 Prof. Dr. İzmir Katip Çelebi University, Faculty of Tourism,
Orcid: 0000-0002-2450-0347

Giriş

Ülkelerin bulunduğu coğrafi konumlar ve kültürel farklılıklar ile her ülke kendine has değerlere sahip olmuştur. Türkiye ise bulunduğu coğrafi konum sebebiyle doğal güzellikleri, kültürel ve yerel değerleri, mutfak kültürü ile önemli bir konuma sahiptir. Dört mevsimin yaşandığı ve her ilin ve ilçenin farklı yöresel değerleri, yemek kültürleri ve tarihi değerlerinin olması Türkiye'yi özel kılmaktadır. Dünyadaki nüfus artışına paralel olarak bireylerin alışkanlıkları ve zevklerinde değişimler gözlemlenmekte ve bu durum gıda tercihlerine etki etmektedir. Tüketim alışkanlıklarındaki bu değişimler, insanları farklı arayışlara yöneltmiş ve ilgilerini sağlıklı ve geleneksel gıdalara yönlendirmiştir (Aprile, Caputo ve Nayga, 2012).

Geleneksel gıdalar, medeniyetlerin mirasını yansıtan ve orijinal özelliklerine zarar vermeden kuşaktan kuşağa aktarılması gereken ürünlerdir. Bu bağlamda coğrafi işaretleme kavramı karşımıza çıkmaktadır. Coğrafi işaretleme, küreselleşme süreciyle birlikte çeşitli yörelere özgü gıdalara daha kolay erişen tüketicilerin, tükettikleri ürünlerin kaynağını bilme ihtiyacına yanıt olarak ortaya çıkmış bir kavramdır (Ekinci, 2014). Sağlıklı, kaliteli ve güvenilir gıda arayışında olan tüketiciler için coğrafi işaret, ürünün katma değerini artırırken; kendine özgü niteliklere sahip bu ürünler, aynı zamanda bölge halkına ve yerel ekonomiye de önemli katkılar sunmaktadır. Coğrafi işaretlemenin sağladığı katkılar arasında, bölgede oluşan istihdam, ekonomik canlanma ve diğer ürünlerle ortaya çıkan rekabet ortamı da yer almaktadır (Saygılı, Demirci ve Samav, 2020).

Tarım ve gıda gibi temel ihtiyaçların üretiminde yeni teknolojilerin kullanılması, ürün çeşitliliğini artırmakta ve bununla birlikte yüksek kar oranlarına yol açmaktadır. Ancak bu durum, içeriği değiştirilmiş ürünlerin tüketiminde de artışa neden olmaktadır (Şahin ve Meral, 2012). Tüketicinin sağlığını olumsuz etkilemesi ve bilinç düzeyinin artmasıyla birlikte, geleneksel ve yöresel ürünlere olan talepte bir yükseliş gözlenmiştir (Doğan, 2015; Şahin ve Meral, 2012).

Önceleri yalnızca peynir ve şarap gibi ürünleri üreten sayılı toplumun ilgi alanında olan coğrafi işaretler son zamanlarda fikri ve sınai mülkiyet haklarının korunmaktadır. Ayırt edicilik için gerçekleştirilen faaliyetler arasında en eski uygulama olarak değerlendirilen coğrafi işaretlerin hukuki anlamda korunmaya başlanması yeni sayılabilecek bir durumdur (Keskin, 2019). Çeşitli gelenekler, ürünler, hizmetler gibi pek çok unsura ulaşım sağlamanın daha kolay bir hale gelmesi söz konusu unsurların başka toplumlar tarafından sahiplenilmesine, sahtelerinin üretilmesine ve orijinalliğinin yitirilmesine sebep olabilmektedir. Bu durumlara engel olmak amacıyla bu süreçte ulusal ve uluslararası düzeyde çeşitli anlaşmalar yapılmıştır (Keskin, 2019). Coğrafi işaret uygulaması, otantik ürünlerin korunarak geleceğe nesillere bo-

zulmadan aktarılmasını sağlamak amacıyla “Yerelliğin Dünya ile Buluşması” olarak tanımlanabilecek bir dizi yasal tedbirler bütünü şeklinde özetlenebilir (Şahin, 2013).

Yöresel ürünlerin ve coğrafi işaretli ürünlerin herhangi bir dönemde önem kaybetmediği gözlemlenmiş olmakla birlikte son yıllarda daha da önemli hale geldiğini görmek mümkündür. Son yıllarda hız kazanan kırsal turizm, agro turizm, ekoturizm ve gastronomi turizminin hem birbirleriyle hem de coğrafi işaretlerle yakın ilişki içinde olduğu görülebilir (Kan, Gülçubuk ve Küçükongar, 2012).

Kavramsal Çerçeve

Coğrafi İşaret

Coğrafi işaretlerin ve köken isimlerinin korunmasına yönelik ilk uluslararası düzenleme, 1883 yılında imzalanan Paris Sözleşmesi olarak karşımıza çıkmaktadır. Bu sözleşmede, coğrafi işaretler ve ilgili alt terimler için doğrudan bir tanım yapılmamış olmasına rağmen, özel ürünlerin kökenine ilişkin sahte işaretlerin kullanımını ve haksız rekabeti engellemeye yönelik kararlar alınmıştır. Bu bağlamda, 1891 yılında imzalanan Madrid Anlaşması, ürünlerin kökenine dair sahte kullanımların yanı sıra yanıltıcı ifadelerle tüketicilerin yanıltılmasını da yasaklamış ve böylece konuyu daha kapsamlı bir şekilde güncellemiştir. Kökene dayalı adlandırmaların uluslararası düzeyde tanımını yapmak ve bunların ulusal yasalardan bağımsız olarak korunmasını sağlamak amacıyla, 1958 yılında imzalanan Lizbon Anlaşması, hem katılımcı ülkelerin sayısının azlığı hem de küresel ticaretteki etkisinin sınırlı olması nedeniyle etkisiz kalmıştır (Goldberg, 2001).

Türkiye'nin üç farklı iklime sahip olması, coğrafi konumu, çeşitli toprak yapıları ve zengin kültürel mirası, bu topraklara özgü ürünler ve üretim tekniklerinin gelişmesine zemin hazırlamıştır. Bu çeşitlilik, ülkemizin coğrafi işarete konu olabilecek geniş bir ürün yelpazesine sahip olduğunu ortaya koymaktadır (Gökovalı, 2007).

Coğrafi işaretler, 555 sayılı KHK'nin yerine geçen 22.12.2016 tarihli 6797 sayılı Sınai Mülkiyet Kanunu'nda Avrupa Birliği uygulamalarına paralel olarak menşe veya mahreç işareti olarak tescil edilmektedir. Öte yandan, geleneksel ürün adı koruması bir coğrafi işaret olmayıp, koruma altına alınan bir gelenektir.

Coğrafi işaretler (menşe adı ve mahreç işareti), belirgin özellikleri, ünü ve kökeninin bulunduğu bölge veya ülke ile bütünleşmiş ürünleri gösteren, ürünün kaynağını belirten işaretlerdir. Bu işaretler, yerel tarım faaliyetlerini destekleyerek coğrafi işaretli ürünlerin yetiştirildiği bölgenin tanıtımına katkıda bulunmaktadır. Ayrıca, yerel değerler ve geleneksel miras, coğrafi işaretleme yoluyla korunmaktadır (Şentürk, 2011). Bir ürünün niteliği, ünü

veya özellikleriyle kökeninin bulunduğu yerle özdeşleşmesini belirten coğrafi işaretin tescili iki şekilde gerçekleştirilebilmektedir:

- **Menşe adı**, ürünün üretimi, işlenmesi ve diğer işlemlerinin tamamının belirlenmiş bir coğrafi alanda gerçekleştirilmesi gereken ürünlere verilen isimdir.

- **Mahreç işareti** ise, üretim, işleme veya diğer işlemlerden en az birinin belirlenmiş coğrafi alanda gerçekleştiği ürünlere verilen isim olarak tanımlanmaktadır (Türkiye Patent Enstitüsü [TPE], 2019).

Avrupa Birliği'nin coğrafi işaretlere dair düzenlemeleri, 1992 yılında geliştirilmiş ve pek çok ürünün tescil edilip korunmasına olanak tanımıştır (Eren ve Sezgin, 2021). Coğrafi işaretler ile geleneksel ürün adlarının sağladığı avantajlar, hem ulusal hem de uluslararası düzeyde tescil sahiplerine önemli fırsatlar sunmaktadır. Bu işaretlerin getirdiği faydalar, son dönemde etkilerini güçlü bir şekilde göstermeye başlamıştır. Örneğin, 1999 yılında Fransız peynir üreticileri, Jose Bove liderliğinde, McDonald's'ın Fransa'nın Millau köyüne yakın bir yerde şube açmasına karşı bir protesto düzenlemiştir. Eylemciler, bu inşaatı küreselleşmenin yerel üreticileri olumsuz etkilediği ve yapay gıdaları teşvik ettiği gerekçesiyle protesto etmiştir. Bu olayın ardından, ABD ve Avrupa ülkelerinden ithal edilen lüks mallara ek vergi uygulanması ve Roquefort peynirinin Amerika'daki fiyatının iki katına çıkması gibi sonuçlar doğmuştur. Peynir satışları %26 oranında düşmüş, bu da coğrafi işaretlerin küresel ticarete nasıl bir gerilim kaynağı olabileceğini göstermiştir (İloğlu, 2014).

Özsoy (2015), coğrafi işaret tescilinin hem tüketicilere hem de üreticilere sağladığı çeşitli faydaları vurgulamaktadır. Tüketiciler açısından, kişisel taleplerin karşılanması, üretim süreçlerinin şeffaf olması, ürün kalitesinde sürekliliğin sağlanması ve daha yüksek kaliteli ürünlerin sunulması gibi avantajlar sıralanabilir. Ayrıca, coğrafi işaretler sayesinde tüketiciye garanti sağlanmakta ve ürünlerin taklit edilmesi engellenmektedir. Üreticiler açısından ise bu tescil, gelirden sürdürülebilirlik sağlamanın yanı sıra, ürünlerin bilinirliğini artırma, pazarda belirsizliklerden daha az etkilenme ve fikri mülkiyet haklarının korunması gibi faydalar sunmaktadır. Ayrıca, üreticiler arası iş birliği teşvik edilerek, yerel kalkınmaya ve kırsal bölgelerde istihdamın artırılmasına katkı sağlanmaktadır.

Coğrafi işaretler, yalnızca bir ürünün adı ya da sembolü olmaktan öte, bölgenin itibarını ve kültürel mirasını temsil eden güçlü bir işlev üstlenmektedir. Ürünlerin, üretildikleri coğrafi bölgenin doğal ve kültürel özelliklerini yansıtarak manevi bir değer kazanması, bu işaretlerin ekonomik etkilerinin yanında kültürel bir boyut da kazandırmaktadır (Gökşen, 2016). Coğrafi işaretli ürünlerin piyasada daha yüksek fiyatla alıcı bulması, bu sistemin yerel üreticiler için önemli bir pazarlama aracı haline geldiğini göstermektedir.

Ancak, bazı kesimler, bu sistemin bölge dışındaki üreticilere haksız rekabet yarattığını öne sürmektedir. Buna rağmen, Avrupa'daki üreticiler, coğrafi işaretleri küresel rekabette bir strateji olarak kullanarak daha fazla kazanç elde etmeyi amaçlamaktadır (Hajdukiewicz, 2014).

Türkiye'nin coğrafi konumu ve zengin kültürel mirası, coğrafi işaret potansiyelini yükselten önemli bir unsur olarak değerlendirilmektedir. Küçükyılmaz'a (2019) göre, Türkiye, sahip olduğu biyolojik ve kültürel çeşitlilik ile coğrafi işaret tescili konusunda önemli fırsatlar sunmakta ve yerel üretim tekniklerinin korunması açısından stratejik bir konuma sahiptir.

Türkiye ve Bal

Türkiye'nin coğrafi konumu, üç farklı iklim kuşağına sahip olması, çeşitli toprak yapıları, zengin kültürel mirası ve beşeri sermayesinin çeşitliliği, bu topraklara özgü ürünlerin ve üretim tekniklerinin gelişimine olanak tanımaktadır. Bu özellikler, yerel ürünlerin çeşitliliğini artırarak, hem ekonomik hem de kültürel anlamda önemli bir potansiyel yaratmaktadır. Bu bağlamda, Türkiye, coğrafi işaretler ve yerel üretimle ilgili stratejiler geliştirme fırsatına sahip bir ülkedir (Gökovalı, 2007). Bu faktörler çeşitliliğinin son derece yüksek olduğu bilinmektedir (Çalışkan ve Koç, 2012; Kantarcı, 2017). İnsanlar tarafından uzun yıllardır besin kaynağı olarak kullanılan bal, en bilinen ve en çok tüketilen arı ürünleri arasında yer almaktadır. Gelişmiş ülkelerde arıcılık, sadece bal üretimiyle sınırlı kalmayıp, balmumu, polen, arı sütü ve propolis gibi ürünlerin üretimi ve işlenmesine dayalı çeşitli arıcılık altyapı sektörlerinin oluşmasına yol açmış, bu ürünlerin her biri için ayrı sanayiler kurulmuştur. Türkiye'de bu sektör, bal üretimi üzerine yoğunlaşan bir tarımsal faaliyet olarak öne çıkmakta, ancak diğer arı ürünleri alanında kayda değer bir gelişme yaşanmamaktadır. Bu durum, arıcılığın potansiyelini tam anlamıyla değerlendirememesi ve çeşitli arı ürünlerinin ekonomik katkısından yeterince faydalanamaması anlamına gelmektedir (Saner, Adanacioğlu ve Naseri, 2018).

Türkiye bal üretimi konusunda dünya ülkeleri içerisinde önemli bir konuma sahiptir. Türkiye'nin birçok bölgesinde arıcılık ve bal üretim faaliyetleri yapılmaktadır. Arı yetiştiriciliği ve bal üretiminin temel etkenlerinden olan iklim şartları, coğrafik koşullar ve bitki örtüsünün arıcılığa uygun koşullar sağlaması Türkiye açısından büyük bir şans olarak görülmektedir (Burucu ve Gülse Bal, 2017). Türkiye'de farklı ekolojik koşullara uyum sağlayabilen birçok arı ırk ve ekotipi sayesinde yıl boyunca nektar ve polen üreten oldukça zengin floral kaynakların olması bir avantajdır (Semerci, 2017). Bu durum, ülkenin farklı yörelerinde, farklı özelliklerde ve kendine has ünü olan ballarının üretilmesine imkan sağlamaktadır. Bu bölgelerin ve farklı özelliğe sahip balların tescillenmesi de coğrafi işaretle mümkün olmaktadır. Aşağıda Türkiye genelinde coğrafi işarete sahip ballar ve özellikleri açıklanmaktadır.

Amaç ve Yöntem

Bu çalışmada Türkiye ve Türk mutfağı için balın değerinin vurgulanması ve coğrafi işaretin önemini ortaya çıkarılması amaçlanmıştır. Ulusal ve uluslararası yapılan araştırmalar incelendiğinde coğrafi işaretli bal çeşitlerinin birlikte ele alındığı bir çalışmanın bulunmadığı görülmüştür. Bu sebeple yapılan bu çalışmanın, bu alanda gerçekleştirilecek olan çalışmalara örnek olacağı ve literatüre katkı sunacağı düşünülmektedir. Bu bağlamda hazırlanan çalışmada; nitel bir araştırma yöntemi olan “doküman analizi” yöntemi kullanılarak “Coğrafi İşaretler Portalı” üzerinde “bal” anahtar kelimesi yazılarak tarama yapılmıştır.

Türkiye'nin Coğrafi İşaretli Balları

Türkiye’de Coğrafi İşaret ünvanını almış toplam 29 adet bal bulunmaktadır. En az 2004 ve 2017 yıllarında bir adet tescil verilmiştir. En fazla ise 2022 yılında dokuz adet bal tescillenmiştir. İlk Coğrafi İşaret tesciline sahip bal, 2004 yılında bu ünvanı almıştır, en son tescil edilen bal ise 2024 yılında kayıt altına alınmıştır. Halen başvuru süreci devam eden başka ürünler de bulunmaktadır.

Tablo 1. Coğrafi İşaret Tescili Almış Bal Ürünleri

Bal Adı	Tescil Yılı	Tescil Başvurusu Yapan Kurum	Bölgesi	Özellikleri
Pervari Balı	2004	Pervari Köylere Hizmet Götürme Birliği	Siirt, Pervari	Koyu kıvamlı, hoş kokulu, dağ ve yayla florasından elde edilen bal.
Ardahan Çiçek Balı	2017	Ardahan İli Arı Yetiştiricileri Birliği	Ardahan	Kafkas arısından elde edilen, boğazda hafif yanma hissi bırakan aromatik çiçek balı.
Muğla Çam Balı	2018	Muğla İli Arı Yetiştiricileri Birliği	Muğla	Basra böceği tarafından üretilen özel bir salgı balı, koyu renkli ve kendine has aroma.
Kars Balı	2018	Kars İli Arı Yetiştiricileri Birliği	Kars	Binlerce kır çiçeğinden gelen hafif aromalı ve kokulu bal.
Marmaris Çam Balı	2019	Marmaris Ticaret Odası	Muğla, Marmaris	Çam pamuklu koşnili böceğinin ürettiği salgı ile elde edilen koyu renkli salgı balı.
Refahiye Balı	2019	Refahiye Ziraat Odası	Erzincan, Refahiye	Akışkan kıvamlı, su beyazı ile koyu amber arası değişen renk tonlarına sahip çiçek balı.
Babadağ Kekik Balı	2020	Denizli İli Arı Yetiştiricileri Birliği	Denizli, Babadağ	Kekik bitkisinden elde edilen aromatik bal, farklı bitki türlerinden de tatlar içerir.

Bayburt Balı	2020	Bayburt Üniversitesi	Bayburt	Sarımtırak ve haki renkli, boğazda hafif yanma hissi bırakan aromatik bal.
Dikmen Çiçek Balı	2020	S.S. Yeniköy-Dikmen Balkoop Tarımsal Kalkınma Koop.	Aydın, Karacasu	Çiçek örtüsü zengin, kekik, geven ve çam gibi bitkilerden elde edilen çiçek balı.
Özvatın Çiçek Balı	2020	Özvatın Kaymakamlığı	Kayseri, Özvatın	Florasında 103 çeşit çiçekli bitki bulunan, zengin aromalı çiçek balı.
Şile Kestane Balı	2021	Şile Arıcılık Kooperatifi & Şile Belediyesi	İstanbul, Şile	Koyu kahverengi, buruk, fazla acı olmayan kestane balı.
Anzer Balı	2021	Rize İl Tarım ve Orman Müdürlüğü	Rize, İkizdere, Anzer Yaylası	450-500 çeşit çiçekten elde edilen, dünyaca ünlü endemik çiçek balı.
Düzce Kestane Balı	2021	Düzce İl Tarım ve Orman Müdürlüğü	Düzce	Kestane çiçeklerinden elde edilen monofloral bal, koyu kahverengi ve buruk tat.
Hatila Balı	2021	S.S. Taşlıca Köyü Tarımsal Kalkınma Kooperatifi	Artvin, Hatila Vadisi	Relikt bitki örtüsü bulunan vadiden elde edilen bal, Kafkas arısı kullanılarak üretilir.
Kırklareli Meşe Balı	2021	Kırklareli İl Tarım ve Orman Müdürlüğü	Kırklareli	Koyu renkli, pekmezi andıran tadı olan salgı balı.
Sinop Kestane Balı	2021	Sinop Üniversitesi	Sinop	Doğal kestane ormanlarından elde edilen, sarımtırak kestane balı.
Gaziantep Zahter Balı	2022	Gaziantep Ticaret Borsası	Gaziantep	Zahter bitkisi aromalı, monofloral bal, Suriye arısı ve Anadolu arısı ile üretilir.
Arhavi Kestane Balı	2022	Arhavi Ziraat Odası	Artvin, Arhavi	Kestane ağaçları ve çeşitli çiçeklerden toplanan nektarlarla üretilen çiçek balı.
Ayder Balı	2022	Ayder Kaplıca ve Aşağı Şimşirli Tarımsal Koop.	Rize, Ayder Yaylası	Kestane ve multifloral çiçeklerden elde edilen bal, Kafkas melezi arılar kullanılarak üretilir.
Ağrı Geven Balı	2022	Ağrı İli Arı Yetiştiricileri Birliği	Ağrı	Geven bitkisinden elde edilen monofloral süzme bal, hafif rahiyalı ve koyu kıvamlı.
Bingöl Balı	2022	Bingöl Üniversitesi	Bingöl	Polifloral çiçek balı, çeşitli arı ırkları ile üretilir.
Elazığ Geven Balı	2022	Elazığ İli Arı Yetiştiricileri Birliği	Elazığ	Geven ve diğer çiçekli bitkilerden elde edilen, süzme ve petekli bal şeklinde sunulur.

Kastamonu Kestane Balı	2022	Kastamonu İli Arı Yetiştiricileri Birliği	Kastamonu	Kestane poleni oranı yüksek, karakteristik kestane kokulu ve hafif buruk tatlı bal.
Zara Balı	2022	Zara Ziraat Odası	Sivas, Zara	Kafkas ırkı arılar tarafından üretilen çiçek balı, zengin flora bitkilerinden elde edilir.
Kocaeli Çam Dağı Kestane Balı	2022	Kocaeli Belediyesi	Kocaeli, Çam Dağı	Kestane, çam, çınar, kayın gibi ağaçların nektarlarından elde edilen kestane balı.
Salıpazarı Kestane Balı	2023	Samsun Büyükşehir Belediyesi	Samsun, Salıpazarı	Kestane çiçeklerinden elde edilen koyu renkli ve aromatik kestane balı.
Yenice İhlamur Balı	2023	Yenice Kaymakamlığı	Karabük, Yenice	Geniş yapraklı ormanlardaki ihlamur ağaçları ve diğer bitkilerden elde edilen çiçek balı.
Yalova Kestane Balı	2024	Yalova İli Arı Yetiştiricileri Birliği	Yalova	Kestane ağaçlarından elde edilen, hafif ihlamur poleni içeren, kahvaltılık kestane balı.
Munzur Balı	2024	Tunceli İl Tarım ve Orman Müdürlüğü	Tunceli, Munzur Vadisi	Koyu kıvamlı, sarımsı ve haki tonlarda çiçek balı, Anadolu arısı ile üretilir.

Aşağıda bu balların tescil edilme tarihleri, tescil başvurusunda bulunan kurumlar ve ürün detaylarına yer verilmiştir. 2004 yılından başlayarak 2024 yılına kadar olan süreçte tescillenen ballar ve özelliklerinden bahsedilmiştir.

1. Pervari Balı

- **Tescil Eden Kurum:** Pervari Köylere Hizmet Götürme Birliği
- **Üretim Yeri:** Siirt, Pervari

• **Özellikleri:** Pervari balı, koyu kıvamı ve zengin aromasıyla öne çıkar. Balın rengi genellikle koyu amberdir ve yoğun bir floraya sahip olan Pervari'nin dağlık alanlarında üretilir. Özellikle bölgedeki doğal çiçeklerin ve bitkilerin polenlerini taşıyan arılar tarafından üretilmesi, bu balın kendine özgü tat ve kokusunu oluşturur. Balın tadı, hafif acı ve tatlı bir dengeye sahip olup, ağızda kalıcı bir aroma bırakır (TPE, 2024).

2. Ardahan Çiçek Balı

- **Tescil Eden Kurum:** Ardahan İli Arı Yetiştiricileri Birliği
- **Üretim Yeri:** Ardahan

• **Özellikleri:** Ardahan çiçek balı, genellikle açık amber tonunda olup, kıvamı akışkandır. Şehrin zengin florası sayesinde elde edilen bu bal, çiçeklerin doğal aromasını ve tatlarını yansıtır. Damağınızda hafif bir tat bırakırken, aynı zamanda ferahlatıcı bir etkiye sahiptir. İçeriğindeki doğal şekerler, enerji verici özellik taşıyor ve bağışıklık sistemini güçlendirmeye yardımcı olur (TPE, 2024).

3. Muğla Çam Balı

- **Tescil Eden Kurum:** Muğla İli Arı Yetiştiricileri Birliği
- **Üretim Yeri:** Muğla

• **Özellikleri:** Muğla çam balı, salgı balı olarak adlandırılan bir türdür ve çam ağaçlarının yapraklarından elde edilir. Karakteristik bir tat ve yoğun bir aroma taşır. Renk olarak koyu amberden kahverengiye kadar değişiklik gösterir. Muğla'nın doğal güzellikleri ve çam ormanları, bu balın eşsiz özelliklerini artırır. Sağlıklı özellikleriyle bilinen bu bal, antibakteriyel özellikler taşır ve doğal bir enerji kaynağıdır (TPE, 2024).

4. Kars Balı

- **Tescil Eden Kurum:** Kars İli Arı Yetiştiricileri Birliği
- **Üretim Yeri:** Kars

• **Özellikleri:** Kars balı, hafif kokusu ve tatlı aromasıyla dikkat çeker. Kış aylarında üretilen bu bal, genellikle çiçeklerden toplanan nektarlarla zenginleştirilmiştir. Balın rengi genellikle açık sarıdan koyu amber tonlarına kadar değişir. Besin değerleri oldukça yüksektir ve bağışıklık sistemini güçlendirmeye yardımcı olur (TPE, 2024).

5. Marmaris Çam Balı

- **Tescil Eden Kurum:** Marmaris Ticaret Odası
- **Üretim Yeri:** Marmaris

• **Özellikleri:** Marmaris çam balı, özellikle çam ağaçlarından elde edilen salgı balıdır. Yoğun kıvamı ve zengin aroması ile diğer ballardan kolaylıkla ayırt edilir. Genellikle koyu amber rengindedir ve damakta uzun süre kalıcı bir tat bırakır. Sağlık açısından faydalı olan bu bal, bağışıklık sistemini güçlendirmeye ve enerji vermeye yardımcı olur (TPE, 2024).

6. Refahiye Balı

- **Tescil Eden Kurum:** Refahiye Ziraat Odası
- **Üretim Yeri:** Refahiye

• **Özellikleri:** Refahiye balı, zengin florası sayesinde aromatik bir tada sahiptir. Genellikle açık sarıdan koyu amber tonlarına kadar değişen renk yapısına sahiptir. Bu balın özgün tadı, bölgedeki doğal bitkilerin ve çiçeklerin polenlerinin etkisidir. Damarları açıcı özellikleri olduğu düşünülen bu bal, aynı zamanda enerji verici ve bağışıklık sistemini destekleyici etkiler taşır (TPE, 2024).

7. Babadağ Kekik Balı

- **Tescil Eden Kurum:** Denizli İli Arı Yetiştiricileri Birliği

- **Üretim Yeri:** Denizli

- **Özellikleri:** Babadağ kekik balı, kekik bitkisinin nektarından elde edilen özgün bir baldır. Aroması oldukça güçlü ve karakteristik bir tat taşır. Rengi genellikle açık altından koyu kahverengiye kadar değişir. Yüksek antioksidan içeriği sayesinde sağlık açısından faydalı olarak bilinir ve bağışıklık sistemini güçlendirmeye yardımcı olur (TPE, 2024).

8. Bayburt Balı

- **Tescil Eden Kurum:** Bayburt Üniversitesi

- **Üretim Yeri:** Bayburt

- **Özellikleri:** Bayburt balı, genellikle sarımtırak bir renge sahiptir ve doğal çiçeklerden elde edilir. Hafif ve tatlı bir tada sahip olan bu bal, zengin vitamin ve mineral içeriği ile besin değerleri açısından oldukça zengindir. Ağızda bıraktığı hoş tat, kişiyi ferahlatır ve enerji sağlar (TPE, 2024).

9. Dikmen Çiçek Balı / Dikmen Kekik Balı

- **Tescil Eden Kurum:** S. S. Yeniköy-Dikmen Balkoop Tarımsal Kalkınma Kooperatifi

- **Üretim Yeri:** Aydın, Karacasu

- **Özellikleri:** Dikmen balı, kekik ve diğer çiçeklerin aromasını taşır. Renk olarak genellikle açık sarıdan koyu amber tonuna kadar değişir. Eşsiz tadı ve aroması ile dikkat çeker, enerji verici özellikleri sayesinde günlük hayatta sıkça tercih edilir (TPE, 2024).

10. Özvatan Çiçek Balı

- **Tescil Eden Kurum:** Özvatan Kaymakamlığı

- **Üretim Yeri:** Özvatan

- **Özellikleri:** Özvatan çiçek balı, çeşitli çiçeklerden elde edilen doğal bir baldır. Ferahlatıcı ve tatlı bir aromaya sahip olan bu bal, genellikle açık sarı tonlarında olur. İçeriğindeki doğal şekerler, vücuda enerji sağlar ve bağışıklık sistemini destekler (TPE, 2024).

11. Şile Kestane Balı

- **Tescil Eden Kurumlar:** Şile Arıcılık ve Arı Ürünleri Tarımsal Kalkınma Kooperatifi, Şile Belediyesi

- **Üretim Yeri:** Şile

- **Özellikleri:** Şile kestane balı, kestane ağaçlarının çiçeklerinden elde edilir ve koyu kıvamlı, yoğun bir baldır. Kendine özgü acı ve tatlı dengesi ile dikkat çeker. Sağlık açısından zengin içerikleri ile bilinir ve antibakteriyel özelliklere sahiptir. Ağızda kalıcı bir tat bırakır ve enerji verici etkisi vardır (TPE, 2024).

12. Anzer Balı

- **Tescil Eden Kurum:** Rize İl Tarım ve Orman Müdürlüğü
- **Üretim Yeri:** Rize, İkizdere, Ballıköy Anzer Yaylası
- **Özellikleri:** Anzer Balı, 450-500 çeşit çiçeğin bulunduğu ve 80-90 tanesinin endemik olduğu, U biçimli Anzer Vadisi'nde üretilen bir çiçek balıdır. Bu bölge, doğal ekosistemi sayesinde Anzer Balı'nın kalitesini ve karakteristik özelliklerini geliştiren elverişli bir ortam sunar. Kafkas ve Kafkas melezi arı ırkları kullanılarak üretilir (TPE, 2024).

13. Düzce Kestane Balı

- **Tescil Eden Kurum:** Düzce İl Tarım ve Orman Müdürlüğü
- **Üretim Yeri:** Düzce
- **Özellikleri:** Monofloral olan Düzce Kestane Balı, kestane çiçeklerinden elde edilir ve kendine özgü acımsı bir tat profiline sahiptir. Rengi koyu kahve olup, kestaneye özgü tat ve kokuya sahiptir (TPE, 2024).

14. Hatıla Balı

- **Tescil Eden Kurum:** Sınırlı Sorumlu Taşlıca Köyü Tarımsal Kalkınma Kooperatifi,
- **Üretim Yeri:** Artvin, Taşlıca Köyü
- **Özellikleri:** Hatıla Balı, Hatıla Vadisi'nde üretilir ve bölgedeki zengin bitki örtüsü, arıların beslenmesi için gerekli nektar kaynakları sağlar. Kafkas ve Kafkas melezi arıları kullanılarak üretilir (TPE, 2024).

15. Kırklareli Meşe Balı

- **Tescil Eden Kurum:** Kırklareli İl Tarım ve Orman Müdürlüğü
- **Üretim Yeri:** Kırklareli
- **Özellikleri:** Kırklareli Meşe Balı, koyu renkli, viskoz ve akışkan bir yapıya sahip olup, düşük nem oranına sahiptir. Boğazı yakmayan özelliği ve yüksek antioksidan kapasitesi ile dikkat çeker (TPE, 2024).

16. Sinop Kestane Balı

- **Tescil Eden Kurum:** Sinop Üniversitesi
- **Üretim Yeri:** Sinop
- **Özellikleri:** Sinop Kestane Balı, doğal ve aşılınmamış ağaçlardan elde edilir. Tarihi olarak 14. yüzyıla kadar uzanan saf kestane ormanlarından elde edilmektedir (TPE, 2024).

17. Antep/Gaziantep Zahter Balı

- **Tescil Eden Kurum:** Gaziantep Ticaret Borsası
- **Üretim Yeri:** Gaziantep
- **Özellikleri:** Zahter aromasının baskın olduğu monofloral bir baldır. Gaziantep'in dağlık kesimlerinde yetişen zahter bitkilerinden elde edilir ve Anadolu arısı ile Suriye arısı kolonileri tarafından üretilir (TPE, 2024).

18. Arhavi Kestane Balı

- **Tescil Eden Kurum:** Arhavi Ziraat Odası
- **Üretim Yeri:** Arhavi
- **Özellikleri:** Arhavi Kestane Balı, kestane ağaçları ve diğer çiçekli bitkilerden arıların topladığı nektarla üretilir. Süzme veya petekli olarak hazırlanabilir (TPE, 2024).

19. Ayder Balı

- **Tescil Eden Kurum:** Sınırlı Sorumlu Ayder Kaplıca ve Aşağı Şimşirli Tarımsal Kalkınma Kooperatifi
- **Üretim Yeri:** Ayder
- **Özellikleri:** Kestane balı ve çok çiçekli çiçek balı olmak üzere iki çeşidi bulunur. Kafkas melezi arıları kullanılarak üretilir ve karakteristik özelliklerini zenginleştiren derin tüplü çiçeklerden nektar toplayabilme yeteneğine sahiptir (TPE, 2024).

20. Ağrı Geven Balı

- **Tescil Eden Kurum:** Ağrı İli Arı Yetiştiricileri Birliği
- **Üretim Yeri:** Ağrı
- **Özellikleri:** Geven bitkilerinden elde edilen monofloral süzme balıdır. Açık sarıdan turuncuya kadar değişen rengi ve hafif rahiyalı aroması ile kendine özgü bir tat sunar (TPE, 2024).

21. Bingöl Balı

- **Tescil Eden Kurum:** Bingöl Üniversitesi
- **Üretim Yeri:** Bingöl
- **Özellikleri:** Polifloral çiçek balı olan Bingöl Balı, açık amber tonundan koyu amber tonuna kadar değişen rengiyle bölgenin bitki örtüsünü yansıtır. Petekli, karakovan ve süzme bal olarak üretilmektedir (TPE, 2024).

22. Elazığ Geven Balı

- **Tescil Eden Kurum:** Elazığ İli Arı Yetiştiricileri Birliği

- **Üretim Yeri:** Elazığ
- **Özellikleri:** Geven ve diğer çiçekli bitkilerden elde edilen süzme ve petekli bal olarak tüketiciye sunulan bir üründür (TPE, 2024).

23.Kastamonu Kestane Balı

- **Tescil Eden Kurum:** Kastamonu İli Arı Yetiştiricileri Birliği
- **Üretim Yeri:** Kastamonu
- **Özellikleri:** Koyu kahverengi renge sahip monofloral baldır. Kestane çiçeklerinin yoğun bir şekilde nektar ürettiği dönemde elde edilir, bu nedenle yüksek oranda kestane poleni içerir (TPE, 2024).

24.Zara Balı

- **Tescil Eden Kurum:** Zara Ziraat Odası
- **Üretim Yeri:** Zara, Türkiye
- **Özellikleri:** Zara Balı, coğrafi sınır içerisinde yer alan florada yetişen bitkilerle beslenen Kafkas ırkı ve melez arılar tarafından üretilen bir çiçek balıdır. Hasat süreci, Ağustos ortasında başlayarak Eylül ortasına kadar devam etmektedir. Petekli ve süzme bal olmak üzere iki farklı biçimde pazara sunulmaktadır. Zara ilçesi, arıcılık faaliyetlerinin 1350-1800 metre yükseklikteki yaylalarda gerçekleştirildiği önemli bir arıcılık merkezidir. Zengin flora, balın kendine özgü karakterini ve kalitesini belirler (TPE, 2024).

25.Kocaeli Çam Dağı Kestane Balı

- **Tescil Eden Kurum:** Kocaeli Belediyesi
- **Üretim Yeri:** Kocaeli, Türkiye
- **Özellikleri:** Kocaeli Çam Dağı Kestane Balı, kestane ağaçları ve diğer çiçekli bitkilerden salgılanan nektarların arılar tarafından toplanmasıyla üretilir. Bölgedeki bitki örtüsü, kestane ağaçları başta olmak üzere, çam, çınar, kayın, ıhlamur ve kızılğaç türlerinden oluşan ormanlardan oluşur. Bu zengin bitki örtüsü, balın kendine özgü tat ve aroma profiline katkıda bulunur (TPE, 2024).

26.Salıpazarı Kestane Balı

- **Tescil Eden Kurum:** Samsun Büyükşehir Belediyesi
- **Üretim Yeri:** Salıpazarı, Samsun, Türkiye
- **Özellikleri:** Salıpazarı Kestane Balı, Türkiye'nin Karadeniz Bölgesi'nde, özellikle Salıpazarı ilçesinde üretilen özel bir baldır. Kestane ağaçlarının çiçeklerinden elde edilen nektarın arılar tarafından işlenmesiyle üretilir. Koyu renkli, koyu kıvamı ve güçlü aroması ile bilinir. Ayrıca hafif acı bir tat bırakmasıyla da dikkat çeker. Tamamen doğal koşullarda üretilir ve kimyasal ilaç içermez (TPE, 2024).

27.Yenice Ihlamur Balı

- **Tescil Eden Kurum:** Yenice Kaymakamlığı
- **Üretim Yeri:** Yenice, Karabük, Türkiye
- **Özellikleri:** Yenice Ihlamur Balı, geniş yapraklı ormanların ve çalı geçişi habitatlarının zengin florasında üretilen bir çiçek balıdır. Özellikle ihlamur ağaçları ve diğer çiçekli bitkilerden toplanan nektarlarla hazırlanır. Üretim ve pazarlama şekline göre süzme veya petekli bal olarak sunulur (TPE, 2024).

28.Yalova Kestane Balı

- **Tescil Eden Kurum:** Yalova İli Arı Yetiştiricileri Birliği
- **Üretim Yeri:** Yalova, Türkiye
- **Özellikleri:** Yalova Kestane Balı, bölgedeki uzun geçmişiyle tarım ekonomisinde önemli bir rol oynar. İçeriğinde az miktarda ihlamur poleni bulunur, bu da onu kahvaltılarda tercih edilen bir bal haline getirir. Coğrafi sınır ile olan ününü pekiştirmiştir (TPE, 2024).

29.Munzur Balı

- **Tescil Eden Kurum:** Tunceli İl Tarım ve Orman Müdürlüğü
- **Üretim Yeri:** Munzur Vadisi, Tunceli, Türkiye
- **Özellikleri:** Munzur Balı, Anadolu arısı (*Apis mellifera anatoliaca*) kolonileri tarafından üretilen, sarımsı ve haki renk tonlarına sahip bir çiçek balıdır. Koyu kıvamlıdır ve hasat dönemine göre farklılık gösterir; Ağustos'taki erken hasatlarda daha akışkan, Eylül'deki yoğun hasatlarda ise daha kıvamlı olur (TPE, 2024).

Sonuç ve Öneriler

Türkiye özel konumu gereği coğrafi ürün çeşitliliği açısından oldukça zengin bir ürün yelpazesine sahiptir. Bu çeşitlilik ülkenin hemen hemen her bölgesinde özgün ve farklı ürünlerin üretilmesinde ve tanınmasında önemli bir etkiye sahiptir. Tarımsal ürünler, coğrafi işaretlemeye konu olan ürünlerin başında gelir. Tarımsal ürünler yetiştirildiği yerin iklimi, bitki örtüsü ve toprak yapısı bu ürünün yetiştirildiği yerde gösterilmiştir (Şentürk, 2011). Her yöreye özgü farklı ağaçların, çiçeklerin, bitkilerin yetişiyor olması ile bu bölgelerdeki bal üretimiyle de yakından ilgilidir. Çeşitli bölgelerde farklı aroma ve tatlarda balların üretilmesi bölgenin eko çeşitliliğine bağlıdır. Arıların farklı ağaç, çiçek ve bitkilerden topladığı çeşitli polenler ile bal yöreye özgü karakteristik bir özellik elde etmektedir. Bu açıdan ülkemizin birçok bölgesinde çeşitli özelliklere sahip ballar üretilmektedir. Sahip olduğumuz bütün bu özellikler değerlendirildiğinde, Türkiye'nin yerel ve kültürel değerleri coğ-

rafi işaret ünvanı almaya hak kazanabilecek değere sahip olabileceği ortaya çıkmaktadır.

Coğrafi işaret tescilinde bölgeye özgü özelliklerin ürüne kazandırdığı kalite ve benzer ürünlerden ayırt edilmesini sağlayan öznellik en temel amaçlardandır. Bu tescil yöntemiyle söz konusu ürünlerin korunması mümkün olmaktadır (Ayber, 2005). Coğrafi işaret sayesinde birbirinden çok farklı özelliklere sahip ballarında tescillenmesi bu ürünleri birbirinden ayıran özelliklerin bulunmakta ve bu özellikleri gereği korunma altında olması gerekmektedir. Coğrafi işaretle tescillenmiş bu değerli ürünler, yerel mirasın sürdürülebilmesinde, bölge ve ülke ekonomisinin kalkınmasında oldukça önemli bir yere sahiptir. Yerel üreticiler bu konuda desteklenmeli ve bu ürünlerin üretimi devam ettirilmelidir. Gelecek nesillere bu mirasın aktarılması açısından bu ürünlerin korunması ve coğrafi işaret ile tescillenmesi önemli bir rol oynamaktadır. Yerel ürünü koruma ve tescilleme konusunda yetkili birimler bu ürünlere olan ilgiyi ve tanınırlığı artırmak için çalışmalar yapılmalıdır. Sonuç olarak ülkemizde üretimi sağlanan ve çok değerli özelliklere sahip olan balların bu yörelerden çıkıp dünya çapında bir marka haline gelmesi gerekmektedir.

Coğrafi işaretlerin korunması ve yaygınlaştırılması hem bölgesel kalkınmayı desteklemekte hem de bu ürünlerin uluslararası pazarlarda tanınmasını sağlamaktadır. Ayrıca, coğrafi işaretler aracılığıyla kırsal bölgelerde istihdam sağlanmakta, kültürel mirasın korunması desteklenmekte ve tarım sektöründe sürdürülebilirlik teşvik edilmektedir. Geleneksel bal üretimi ve diğer arı ürünlerinin korunması, ekolojik dengenin korunmasına da katkı sağlamaktadır.

Ülkemizde Coğrafi İşaretle tescillenmiş balların korunması ve yeni tescillenmiş ürünlerin sayısının artması için şu şekilde öneriler sunulabilir.

Coğrafi İşaret Farkındalığı: Coğrafi işaretli ürünlerin üreticiler ve tüketiciler nezdinde daha fazla tanınması için farkındalık kampanyaları düzenlenebilir. Böylece bu ürünlerin değeri artırılabilir ve yerel ekonomiye daha fazla katkı sağlanabilir.

Üretici Kooperatiflerinin Desteklenmesi: Coğrafi işaretli ürünler için üreticilerin bir araya gelerek oluşturduğu kooperatifler teşvik edilebilir ve desteklenebilir. Bu kooperatifler, üreticilerin maliyetlerini düşürmelerine, pazarlama faaliyetlerini birlikte yürüterek daha geniş kitlelere ulaşmalarına olanak tanıyabilir.

Yerel Yönetim, STK ve Özel Sektör İşbirliği: Yerel tarım kooperatifleri ve paydaşlar işbirliği içerisinde olmalı, sürdürülebilirlik ve farkındalık yaratmak amacıyla ortak projeler yürütebilirler.

Üniversitelerle ve Araştırma Kurumlarıyla İşbirliği: Coğrafi işaretli ürünlerin araştırılması, geliştirilmesi ve kalite standartlarının iyileştirilmesi

için üniversiteler ve araştırma kurumları ile işbirliği yapılabilir. Ar-Ge projeleri aracılığıyla bal üretimi ve diğer ürünlerin sürdürülebilirliği artırılabilir.

Coğrafi İşaretli Ürünlerin Eğitim Müfredatına Dâhil Edilmesi: Özellikle tarım ve gıda alanında eğitim gören öğrencilere coğrafi işaretlerin önemi ve üretim teknikleri konusunda eğitim verilebilir. Böylece bu konuda bilgi sahibi yeni nesiller yetiştirilebilir ve coğrafi işaretli ürünlerin korunması sürdürülebilir hale getirilebilir.

Finansal Teşvik ve Hibe Programları: Coğrafi işaretli ürünlerin üretim süreçlerini geliştirmek ve bu ürünlerin tescil edilmesini desteklemek amacıyla devlet tarafından finansal teşvikler ve hibe programları uygulanabilir. Bu teşvikler, küçük üreticilerin uluslararası pazarlara açılmalarına ve ürünlerini daha geniş çapta tanıtmalarına katkı sağlayabilir.

Eğitim ve Destek Programları: Coğrafi işaretli bal üreticileri için eğitim ve destek programları hayata geçirilebilir. Bu programlar, üreticilerin sürdürülebilir üretim tekniklerini öğrenmelerini sağlayarak uluslararası pazarlarda daha rekabetçi olmalarına olanak tanıyabilir.

Arıcılık Eğitimi: Geleneksel üretim yöntemlerini sürdürebilmek için arıcılık eğitimleri verilebilir. Ayrıca kadın arıcılara eğitim verilerek arıcılık mesleğinde kadın istihdamı artırılabilir.

Coğrafi İşaretin Doğru Kullanımı: Bal ürünlerinde coğrafi işaret simgesi tüketiciye güven vermektedir. Ürünün bölgesel özelliklerini ve kalitesini vurgulayarak uluslararası olarak tanıtımı yapılabilir.

Dijital Pazarlama ve E-Ticaret Platformları: Coğrafi işaretli ürünler için özel dijital pazarlama stratejileri geliştirilebilir ve bu ürünlerin online platformlarda satışa sunulması sağlanabilir. Böylece hem yerel hem de uluslararası tüketicilere daha kolay ulaşılabilir.

Turizm ile Entegre Projeler: Coğrafi işaretli ürünler, gastronomi turizmi veya agro turizm gibi turizm alanları ile entegre edilerek tanıtılabilir. Bal üretim yerlerine yönelik turizm turları düzenlenebilir, ziyaretçiler hem balın üretim sürecini öğrenebilir hem de yerinde tadım yaparak bu ürünlere olan ilgiyi artırabilir.

Pazarlama ve Tanıtım: Balların pazarlanması için yerel pazarlama ve tanıtım stratejileri geliştirilebilir. Ulusal ve uluslararası fuarlar, festivaller ve etkinlikler, medya işbirliği ile bal ürünleri tanıtılabilir.

Kırsal Kalkınma Programları: Coğrafi işaretli ürünlerin üretildiği kırsal bölgelerde kalkınma projeleri geliştirilebilir. Bu tür projeler, yerel halkın refah düzeyini artırarak, kırsal bölgelerde iş olanaklarının çoğalmasını sağlayabilir ve iç göçü azaltabilir.

Sürdürülebilirlik: Bal üretimi yapılırken doğal kaynakların sürdürülebilir bir şekilde yönetilmesi sağlanabilir. Arıların yaşam alanları ve besin kaynakları korunarak üretim yapılabilir.

Tüketici Bilinçliliği Sağlama: Coğrafi işaretli balların değerini ve bu balları tüketmenin önemini anlatan bilinçlendirme kampanyaları düzenlenebilir.

Hukuki Koruma: Coğrafi işaretin yasal sürecinin doğru uygulanması takip edilmelidir. Yerel ve yasal düzenlemeleri uygun olup olmadığı denetlenebilir.

Bilimsel Araştırma ve İnovasyon: Yenilikçi ve akademik araştırmalar ile arıcılık yöntemleri ve ürün kaliteleri iyileştirilebilir, verim arttırılabilir.

Sonuç olarak, Türkiye'deki coğrafi işaretli bal üretiminin korunması ve artırılması için birçok farklı strateji önerilmektedir. Coğrafi işaret farkındalığını arttırmak, üreticileri desteklemek, dijital pazarlama ve turizm ile entegrasyonu sağlamak gibi adımlar, hem yerel ekonomiye hem de kırsal kalkınmaya önemli katkılar sunacaktır. Ayrıca sürdürülebilir üretim tekniklerinin benimsenmesi, arıcılık eğitiminin teşvik edilmesi ve hukuki koruma süreçlerinin güçlendirilmesi bu ürünlerin gelecekteki başarısını arttıracaktır. Bu öneriler, hem literatüre yeni bir perspektif kazandırmakta hem de sektöre pratik çözümler sunarak üretici ve tüketiciler için katma değer yaratmaktadır.

KAYNAKÇA

- Alparslan, Ö. S., & Demirbaş, N. (2019). Avrupa Birliği Ve T999ürkiye’de Bal Üretim Ve Ticareti Açısından Coğrafi İşaret Uygulamalarının Değerlendirilmesi. *Yüzüncü Yıl Üniversitesi Tarım Bilimleri Dergisi*, 29(3), 526-538.
- Ayber, İ. (2005). Sınai Mülkiyet Hakları İle İlgili Uluslararası Kuruluşlar (WIPO DTÖ, AB, TPE.). Uzmanlık Tezi, Türk Patent Enstitüsü Markalar Dairesi Başkanlığı, Ankara.
- Saner, G., Adanacıoğlu, H., & Naseri, Z. (2018). Türkiye’de Bal Arzı Ve Talebi İçin Öngörü. *Tarım Ekonomisi Dergisi*, 24(1), 43-52.
- Aprile, M. C., Caputo, V., & Nayga, R. M. (2012). Consumers’ Valuation Of Food Quality Labels: The Case Of The European Geographic Indication and Organic Farming Labels. *International Journal Of Consumer Studies*, 36(2), 158-165.
- Burucu, V., & Bal, H. S. G. (2017). Türkiye’de Arıcılığın Mevcut Durumu Ve Bal Üretim Öngörüsü. *Tarım Ekonomisi Araştırmaları Dergisi*, 3(1), 28-37.
- Çalışkan, V., & Koç, H. (2012). Türkiye’de Coğrafi İşaretlerin Dağılışı Özelliklerinin Ve Coğrafi İşaret Potansiyelinin Değerlendirilmesi. *Doğu Coğrafya Dergisi*, 28, 193-214.
- Doğan, B. (2015). Coğrafi İşaret Korumasının Gelişmekte Olan Ülkeler İçin Önemi. *NWSA Social Sciences*, 10(2), 58-75.
- Ekinci, M. B. (2014). Coğrafi İşaretlemede Kullanılan Moleküler Biyolojik Teknikler. 4. Geleneksel Gıdalar Sempozyumu, 17-19 Nisan 2014, Adana, Türkiye. Bildiriler Kitabı, S.395.
- Eren, F. Y. & Sezgin, A. C. Coğrafi İşaretili Yöresel Ürünlerin Destinasyonlar Açısından Önemi: Kapadokya Bölgesi Örneği. *Journal Of Tourism Research Institute*, 2(1), 61-78.
- Ertop, Ö. Ü. M. H., & Atasoy, R. Kastamonu Kestane Balının Bazı Fizikokimyasal, Besinsel, Reolojik Niteliklerinin İncelenmesi. ss. 328-333.
- Goldberg, S. D. (2001). Who Will Raise The White Flag? The Battle Between The United States And The European Union Over The Protection Of Geographical Indications, *University Of Pennsylvania Journal Of International Law*, 22(1), 107-151.
- Gökovalı, Ü. (2007). Coğrafi İşaretler ve Ekonomik Etkileri: Türkiye Örneği. *İktisadi ve İdari Bilimler Dergisi*, 21, 141-160.
- Hajdukiewicz, A. (2014). European Union Agri-Food Quality Schemes For The Protection And Promotion Of Geographical Indications and Traditional Specialities, an Economic Perspective, *Folla Hort*, 26(1), 3-17.
- İloğlu, N. (2014). Coğrafi İşaretlerin Tescilli Ve Denetimi Üzerine Farklı Ülke Sistemlerinin İncelenmesi ve Türkiye Uygulaması, Yayınlanmamış Uzmanlık Tezi, Ankara: Türk Patent Enstitüsü Markalar Dairesi Başkanlığı.

- Kan, M., Gülçubuk, B., & Küçükongar, M. (2012). Coğrafi İşaretlerin Kırsal Turizmde Kullanılma Olanakları. *Karamanoğlu Mehmetbey Üniversitesi Sosyal ve Ekonomik Araştırmalar Dergisi*, 2012(1), 93-101.
- Kantarıcı, S. (2017). Türkiye’de Coğrafi İşaret Kavramına Genel Bakış. *Kırklareli Üniversitesi İktisadi ve İdari Bilimler Fakültesi Dergisi*, 6, 203-210.
- Kantaroğlu, M., & Demirbaş, N. (2018). Türkiye’de Coğrafi İşaretli Gıda Ürünleri Üretim Potansiyelinin Değerlendirilmesi. 8. IBANESS Kongreler Serisi, 21-22 Nisan, Plovdiv, Bulgaristan, 514-520.
- Keskin, H. (2019). Coğrafi İşaretli Yöresel Gıdaların Turistik Destinasyon Pazarlamasına Etkileri: Balıkesir İli Örneği (Yüksek Lisans Tezi). Balıkesir: Balıkesir Üniversitesi Sosyal Bilimler Enstitüsü.
- Küçükylmaz, S. (2019). Tüketicilerin Coğrafi İşaretli Ürün Farkındalığı Ve Algısının Analizi. Yayınlanmamış Yüksek Lisans Tezi, Dokuz Eylül Üniversitesi, Sosyal Bilimler Enstitüsü, İşletme Anabilim Dalı, Pazarlama Programı, İzmir.
- Ökşen, F. (2016). ‘Coğrafi İşaretin Türkiye’deki Yeri Ve Bölgesel Kalkınmadaki Önemi:TR63 Düzeyi Bölgesinde Coğrafi İşaret Tescili Örneği, *Doğu Akdeniz Kalkınma Ajansı 3 Aylık Dergi*, Nisan 2016, Sayı:9.
- Özsoy, T. (2015). Coğrafi İşaretlemenin Katma Değer Oluşturmada Bir Araç Olarak Kullanımı. *Çukurova Üniversitesi Sosyal Bilimler Enstitüsü Dergisi*, 24(2), 31-46.
- Saygılı, D., Demirci, H., & Samav, U. (2020). Coğrafi İşaretli Türkiye Peynirleri. *Aydın Gastronomy*, 4(1), 11-21.
- Semerci, A. (2017). Türkiye Arıcılığının Genel Durumu Ve Geleceğe Yönelik Beklentiler. *Mustafa Kemal Üniversitesi Ziraat Fakültesi Dergisi*, 22, 107-118.
- Şahin, A., & Meral, Y. (2012). Türkiye’de Coğrafi İşaretleme Ve Yöresel Ürünler Turkey’s Geographical Marking and Local Products. *Türk Bilimsel Derlemeler Dergisi*, 5(2), 8892.
- Şahin, G. (2013). Coğrafi İşaretlerin Önemi ve Vize (Kırklareli)’Nin Coğrafi İşaretleri. *Pamukkale Üniversitesi Sosyal Bilimler Enstitüsü Dergisi*, (15), 23-37.
- Şentürk, B. (2011). Coğrafi İşaretlerin Ekonomik Etkileri: Mikro Ve Makro Açından Bir Değerlendirme, Muğla Üniversitesi, Yayınlanmamış Yüksek Lisans Tezi.
- Şile Belediyesi, 2022. <https://www.sile.bel.tr/Kesfet/Gastronomi/Sile-Kestane-Bali>
- Tekelioğlu, Y. (2019). Coğrafi İşaretler ve Türkiye Uygulamaları. *Ufuk Üniversitesi Sosyal Bilimler Enstitüsü Dergisi*, 8(15), 47-75.
- Türkiye Patent Enstitüsü (2019). Coğrafi İşaretler ve Geleneksel Ürün Adları Başvuru Kılavuzu.<https://www.turkpatent.gov.tr/TURKPATENT/Resources/Temp/6B3F914C-E72C-437C8A30-F50C51DE0A23.Pdf>
- Türkiye Patent Enstitüsü (2024). Coğrafi İşaretler Ve Geleneksel Ürün Grubu. <https://ci.turkpatent.gov.tr/Cografi-İsaretler/Liste?İl=&Tur=&Urungrubu=&Adi=Bal>
- Türkiye Patent Enstitüsü (2024). <https://ci.turkpatent.gov.tr/Cografi-İsaretler/De-tay/5667>

Tokatlı, C., Aksoy, M. & Altıntaş, V. (2024). Coğrafi İşaretli Yerel Gastronomi Ürünü: Şile Kestane Balı, Sökmen, A. & Aydın, Ç. (Ed.), *Sofradki Bilim ve Lezzetteki Sanat: Gastronomiye Kapsamlı Bir Bakış*, ss. 420-435.

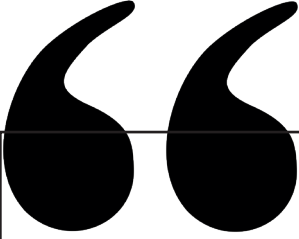

Bölüm 6

OTOMASYON VE YAPAY ZEKANIN İŞGÜCÜ PİYASASINA ETKİSİ

Abdurrahman OLGUN¹

Uğur MAZLUM²

1 Öğr. Gör. Gümüşhane Üniversitesi, Mülkiyet Koruma ve Güvenlik Bölümü, aolgun@gumushane.edu.tr, ORCID ID: 0000-0001-9901-2703

2 Öğr. Gör. Gümüşhane Üniversitesi, Mülkiyet Koruma ve Güvenlik Bölümü, ugurmazlum@gumushane.edu.tr, ORCID ID: 0000-0003-4916-5992

Giriş

Endüstriyel üretim süreçlerinde robotik sistemlerin veya otomasyona bağlı sistemlerin yaygın olarak kullanılmaya başlanmasının nedenleri farklı kategorilerde değerlendirilebilir. Birinci ve en temel nedeni insan emeğiyle karşılaştırıldığında otomasyonun daha etkin olmasıdır (Kurt ve Bozuklu, 2019:27). Otomasyonun üretim süreçlerinde yaygınlaşması ile önümüzdeki yıllarda işgücü yapısında önemli değişimler yaratacağı düşünülmektedir. Bu değişimin işgücü piyasasında işgücü talebinin yanı sıra reel ücretleri de önemli oranda değiştireceği öngörülmektedir (Değer, 2021:1).

Emek ve teknoloji uzun yıllardır etkileşim içindedir ve birbirlerini besleyerek karşılıklı yarar sağlamıştır. Teknolojik değişimler işgücü verimliliğini arttırarak firmaların ve makro düzeyde ekonominin büyümesini sağlamıştır. Böylelikle yeni istihdam alanları olmuştur. Ayrıca yeni teknolojilerin birçok endüstri ve meslekte emeğin yerini aldığı söylenebilir. Öte yandan verimlilik artışının bu sürece uyum sağlayan sektörlerle ve firmalara fayda sağlarken, aynı zamanda beceri eksikliği gösteren ve dijital dönüşümün gerisinde kalan endüstrileri, bölgeleri ve işgücünü orantısız olarak etkilediği görülmüştür (Kergroach, 2017:6).

Teknolojik gelişmelerin işsizliğe yol açacağı endişesi yeni bir olgu değildir. Tarih boyunca teknolojik icatlardan sonra işgücü piyasaları üzerinde bir yıkım süreci yaşanmış olurken mal ve hizmet üretiminde ciddi artışlar meydana gelmiştir. Bu durum aynı zamanda işgücü piyasalarında istenmeyen aksamaların da oluşmasına zemin hazırlamıştır (Frey ve Osborne, 2017:256).

Otomasyon ve yapay zekâ, teknolojinin hızla gelişmesiyle birlikte, iş dünyasında ve işgücü piyasasında köklü değişikliklere neden olmaktadır. Bu teknolojiler, iş süreçlerini daha verimli hale getirirken, aynı zamanda işgücü talebinde ve iş güvencesinde önemli değişikliklere yol açmaktadır.

Bu noktada otomasyon, robotik ve yapay zekâ teknolojilerinde meydana gelen hızlı gelişmeler, yeni teknolojilerin işgücünü gereksiz hale getirebileceği noktasında endişeleri arttırmıştır (Acemoğlu ve Restrepo, 2018: 1525).

Bu makalede, otomasyon ve yapay zekanın işgücü piyasasına olan etkilerini çeşitli açılardan incelenmiştir.

Otomasyon ve Yapay Zeka

Otomasyon: Son yıllarda endüstriyel robotların hızla artmasına paralel olarak robotların işçiler tarafından gerçekleştirilen görevleri devralması işçilerde geleceğe dönük iş ve ücret kaygısına neden olmaktadır (Acemoğlu ve Restrepo, 2020). Ancak bu kaygı günümüz işçilerine has bir durum değildir. Teknolojik değişimlerden kaynaklı olarak işçilerin işlerini kaybetme endişesi sanayi devrimine kadar uzanmaktadır (Değer, 2021:137). Otomasyonun işgü-

cü piyasasına nasıl etki edeceğine dair araştırmacıların çeşitli görüşleri bulunmaktadır. Otomasyon ve işsizliğe yönelik iki farklı görüş söz konusudur. Bunlardan ilki, emeğin yerini teknolojinin almasıyla işçiler emeğini yeniden tahsis etmek zorunda kalacağından bir yıkım etkisi oluşturacağıdır. İkincisi ise verimliliğin yüksek olduğu sektörlerle giren şirketlerin bu sektörlerde istihdamın genişlemesine yol açacağı görüşüdür (Frey ve Osborne, 2017: 259).

İnsan müdahalesi olmadan makinelerin veya yazılımların belirli görevleri yerine getirmesi olarak tanımlanabilir. Otomasyon, üretim hattındaki tekrarlayan işleri, veri girişini ve daha birçok rutin görevi üstlenir.

Yapay Zeka: 1956'da ortaya atılan yapay zeka terimi veri hacimlerinin artması, algoritma ve hesaplamaların gelişmesi gibi bilim ve teknoloji alanındaki ilerlemeler ile günümüzde daha popüler bir hale gelmiştir. İlk dönemlerinde, yapay zekaya yönelik çalışmalar problem çözme ve sembolik yöntemler gibi konular ile ilişkili olmuştur. Sonraki dönemlerde ise makine öğrenmesi ile gelişen yapay zeka günümüzde konuşmayı, görüntüleri ve verileri tanıma, tahminlerde bulunma gibi işlemleri yerine getirebilmesini sağlayan derin öğrenme ile gelişmeye devam etmektedir (Gtech, 2021).Yapay zekâ insanın bedenini meydana getiren sinir sistemi, kaslar ve zihin vasıtasıyla hissetme, öğrenme, mantık kurma, eyleme geçme gibi görevleri yerine getirmesinden esinlenen bir bilim, teknoloji ve mühendislik alanıdır. Bu esinlenmeden yola çıkarak makinelere de insan benzeri bir düşünmenin öğretilbileceği ve düşünmeyi öğrenen makinelerin insan tarafından kumanda edilmeden kimi görevleri yerine getirebileceği fikri üzerinde temellenen yapay zekâ kavramı, temellerini Aydınlanma dönemine uzanan bir düşüncede bulur; Leibniz'in insanlar arasındaki anlaşmazlıkları çözecek olan mekanik akıl yürütme cihazları bu düşe bir örnektir (Buchanan, 2005:53).

Yapay zeka, bir bilgisayarın veya bilgisayar kontrollü robotun, genellikle akıllı varlıklarla ilişkili görevleri yerine getirme yeteneğidir. Terim sıklıkla akıl yürütme, anlam keşfetme, genelleme veya geçmiş deneyimlerden öğrenme gibi insanlara özgü entelektüel süreçlerle donatılmış sistemler geliştirmek amacıyla kullanılmaktadır(Çevrim İçi Ansiklopedi-Britannica: Yapay Zekâ). Bilgisayar sistemlerinin, insan zekasını taklit eden yeteneklere sahip olmasıdır. YZ, öğrenme, problem çözme, dil anlama ve karar verme gibi yeteneklerle donatılmıştır. Bu teknoloji, daha karmaşık ve bilgiye dayalı işleri gerçekleştirme potansiyeline sahiptir.

Son yıllarda dünya genelinde yapay zekâ alanına yapılan yatırımlarda da önemli bir sıçrama yaşanmıştır. 2020 yılı itibarıyla yapay zekâ yatırımları, yıllık 62,2 milyar dolarlık yatırım hacmiyle dünyadaki en büyük yatırım alanlarından biri hâlini almıştır. 2020-2027 arası süreçte ise yapay zekâ yatırımlarının yıllık ortalama %42,2 büyümeye 62,2 milyar dolardan 733,6 milyar dolara yükselmesi beklenmektedir (Grand View Research, 2021). Tür-

kiye’de yapay zekâ arařtırmaları esas olarak mühendislik fakülteleri, üniversiteler bünyesinde kurulan yapay zekâ arařtırma ve geliştirme laboratuvarları ile teknokentlerde yapılmakla birlikte, özel sektör içerisinde de yapay zekâ ile ilgili birçok start-up firma ve girişim bulunmaktadır. 2021 verilerine göre Türkiye yapay zekâ ekosisteminde aktif olarak 164 girişim vardır ve yapay zekâ ekosistemine katılan firma sayısının her yıl düzenli biçimde artış gösterdiği görülmektedir (Türkiye Yapay Zekâ İnisyatifi, 2021).

Yapay zeka, büyük ölçekli verileri akıllı algoritmalar ve yinelemeli işleme ile birleştirerek çalışmaktadır. Bu süreçte, işlenen verilere ait desen veya özellikler yapay zekanın otomatik olarak öğrenmesini sağlamaktadır. Çeşitli işlemlere sahip yapay zeka farklı yöntem ve teknolojiler ile birlikte çalışır. Söz konusu yöntem ve teknolojiler şu şekilde özetlenebilir (Gtech, 2021):

> **Makine Öğrenimi:** Yapay zeka makine öğrenimi ile analitik modeller oluşturmayı otomatikleştirerek ayrı bir programlama işlemi gerekmeden sinir ağları, istatistik, fizik yöntemlerini kullanarak verideki içgörülerini bulabiliyor. (Örnek: Satranç uygulamaları ve bilgisayarları, Otonom araçlar, Hastalıkları tespit edebilen tıbbi cihazlar) (Midas Blog, 2022).

> **Yapay Sinir Ağı:** Yapay zeka sayesinde harici girişlere yanıt vererek bilgilerin işlenmesini ve aralarında bilgi aktarımı olan birimlerden oluşan yapay sinir ağlarını içerir. Bu yöntem ile yapay zeka birimler arasındaki bağlantıları bularak birden çok geçiş ile tanımlanan verilerden anlam çıkarabiliyor. (Örnek: Askeri alanda hedef tespiti, Endüstriyel alanda üretim, Robotlar, Bilgisayar oyunları) (Gtech, 2021).

> **Derin Öğrenme Teknolojisi:** Yapay zeka bu yöntem ile pek çok veri birimine ait karmaşık modeli öğrenmek için gelişmiş hesaplama ve eğitim tekniklerinden yararlanır. Bu süreçte, çok sayıda işlem birimi katmanı ile büyük sinir ağlarını kullanır. (Örnek: Yüz tanıma sistemleri, Araçlarda otopilot özelliği ve sürücüsüz kendi kendine giden araçlar, Alarm sistemleri, Sağlık sektöründe kanser arařtırmaları) (Wikipedi).

> **Bilişsel Hesaplama:** Bu sistem yapay zekanın insan benzeri bir etkileşimi makinelere aktarılmasını sağlar. Bilişsel hesaplama ile yapay zekanın görüntüleri, konuşmaları, verileri yorumlama ve ardından bunlara tutarlı geri bildirimler vermesi sağlanır. (Örnek: IBM Watson, kanser hastalarına kanıta dayalı tedavi seçenekleri sunmak için kullanılmıştır, diğer bir örnekte dijital formatta binlerce hasta kaydını çıkararak diyabet değişikliği olan kişileri hızlı bir şekilde tanımlayabilmişlerdir.) (Sağlık Teknoloji, 2020).

> **İleri Algoritma:** Bu sistem yapay zekanın daha fazla veriyi daha hızlı ve birçok seviyede analiz etmesini sağlıyor. Ayrıca, ileri algoritma karmaşık sistemleri anlamak, nadir yaşanan senaryoları tanımlamak ve optimize etmek için kullanılır.

> **Grafik İşlem Birimleri:** Yapay zekanın yinelemeli işlem yapabilmesi için ihtiyaç duyduğu hesaplama gücünü sağlayan grafik işlem birimleri sinir ağlarının eğitilmesini sağlar

İşgücü Piyasasına Etkileri

1. İşlerin Dönüşümü ve İşsizlik

o **Mesleklerin Değişimi:** Günümüzde teknolojinin yaygın şekilde kullanılmasının çalışanları işsiz bırakacağı, diğer bir deyişle teknolojik işsizlik olasılığını arttıracığı belirtilmektedir (Kornelakis, Benassi, Grimshaw ve Miozzo, 2022:22). Otomasyon ve YZ, tekrarlayan ve rutin işleri otomatik hale getirerek, bu tür işleri yapan çalışanların yerini alabilir. Örneğin, üretim hatlarında çalışan işçiler, otomatik makinelerle yer değiştirebilir.

o **Yeni İş Alanları:** Teknolojik gelişmeler, yeni iş alanları ve mesleklerin ortaya çıkmasına da yol açar. Yapay zeka uzmanları, veri analistleri ve robotik mühendisleri gibi yeni iş rollerine ihtiyaç artmaktadır.

Türkiye özelinde yapılan çalışmada ekonomik büyüme ile işsizlik arasında anlamlı bir ilişkinin olmadığı görülmüştür. Diğer bir ifadeyle büyümenin istihdam oluşturmadığı tespit edilmiştir (Cengiz ve Şahin, 2020:160)

o **Becerilerin Yeniden Tanımlanması:** Mevcut işgücünün yeni teknolojilere uyum sağlaması için sürekli eğitim ve beceri geliştirme önem kazanır. Çalışanların, otomasyon ve YZ ile entegre çalışabilecek becerilere sahip olması gerekmektedir.

Rutin işlerin payının yüksek olduğu bölgelerde otomasyonun istihdam olumsuz etkisinin daha fazla olduğu görülmektedir. Sektör bağlamında imalat sektörünün otomasyondan daha fazla etkilendiği söylenebilir. Çünkü imalat sektöründe rutin görevlerin payı fazladır. Robotların istihdam üzerindeki olumsuz etkileri en çok imalat sektöründe ve özellikle rutin manuel meslekler, mavi yaka, montaj ve benzeri mesleklerde yoğunlaşmıştır. Bu mesleklerde çalışan işçiler endüstriyel robotlar tarafından otomatikleştirilebilen görevlerle meşgul olmaktadır (Acemoğlu ve Restrepo, 2020:3-24).

2. Verimlilik ve Üretkenlik

o **Artan Verimlilik:** Otomasyon ve YZ, üretim süreçlerini hızlandırarak verimliliği artırır. Bu, işletmelerin daha kısa sürede daha fazla ürün veya hizmet üretmesine olanak tanır.

o **Kalite Kontrol:** Yapay zekâ, üretim hatlarındaki hataları tespit edebilir ve kalite kontrol süreçlerini iyileştirebilir. Bu, ürün kalitesinin artmasına ve müşteri memnuniyetinin yükselmesine katkı sağlar.

3. Ekonomik ve Sosyal Etkiler

o **Ücret Eşitsizliği:** Emegın yerine getirdiđi görevleri üstlenecek robotla-

rın ve otomasyon teknolojilerinin artması işlerin ve ücretlerin geleceği hakkında endişelere yol açmaktadır. (Acemoğlu ve Restrepo, 2020:1). Teknolojik gelişmeler vasıflı işgücüne olan talebi artırırken, gelir eşitsizliğinin de artmasına neden olmaktadır. Teknolojinin daha fazla kullanıldığı gelişmiş ülkelerde gelir eşitsizliği gelişmekte olan ülkelere göre daha fazla olmakla birlikte, gelişmekte olan ülkelerde de bu sorun görülmektedir. Teknolojik gelişmenin ücretler üzerindeki etkisi düşük gelirli ülkelerde ise önemsiz olarak değerlendirilmektedir (Pi ve Zhang, 2018:348). Otomasyon ve YZ, düşük vasıflı işlerin azalmasına neden olarak, gelir eşitsizliğini artırabilir. Yüksek vasıflı işler daha fazla talep görürken, düşük vasıflı işlerde çalışanlar işsizlik riskiyle karşı karşıya kalabilir.

o **İş Güvencesi ve Sosyal Güvenlik:** Değişen teknolojinin bir sonucu olarak üretim süreçlerinde kullanılan otomasyon teknolojisi işçilerin yerini aldıkça işçilerin kitleler halinde işsiz kalacakları bir gelecek öngörüsü, geçmişte de dönemselsel olarak işçilerin korkmasına neden olmuştur (Ford, 2019:49). Geleneksel iş modellerinin değişmesi, iş güvencesi ve sosyal güvenlik sistemlerinde değişiklikler gerektirebilir. Özellikle, gig ekonomisi gibi esnek çalışma modellerinin yaygınlaşması, çalışanların sosyal haklarının korunmasını zorlaştırabilir.

4. Sektörel Etkiler

o **Üretim Sektörü:** Otomasyon, üretim sektöründe en belirgin etkilerini gösterir. Robotik sistemler ve otomatik üretim hatları, üretim maliyetlerini düşürürken, işgücüne olan talebi de azaltabilir.

o **Hizmet Sektörü:** Yapay zeka, müşteri hizmetleri, finans ve sağlık gibi hizmet sektörlerinde de önemli değişikliklere yol açar. Örneğin, chat botlar müşteri hizmetlerini otomatikleştirirken, yapay zeka destekli tıbbi teşhis sistemleri sağlık sektöründe devrim yaratabilir.

Politikalar ve Stratejiler

Otomasyon ve yapay zekanın işgücü piyasasına olan etkilerini yönetmek ve olumlu sonuçlar elde etmek için çeşitli politikalar ve stratejiler benimsenmelidir. Bu bölümde, hükümetler, işletmeler ve eğitim kurumları tarafından uygulanabilecek bazı stratejilere değineceğiz.

1. Eğitim ve Beceri Geliştirme

o **Yaşam Boyu Öğrenme:** Çalışanların kariyerleri boyunca yeni beceriler öğrenmelerini ve mevcut becerilerini güncellemelerini teşvik eden politikalar oluşturulmalıdır. Eğitim kurumları ve işletmeler, sürekli eğitim programları sunarak bu süreci desteklemelidir.

o **STEM Eğitimi:** Bilim, teknoloji, mühendislik ve matematik (STEM) alanlarında eğitim teşvik edilmelidir. Bu alanlardaki beceriler, otomasyon ve yapay zeka çağında daha fazla talep görecektir.

o **İnsani Becerilerin Geliştirilmesi:** Eleştirel düşünme, yaratıcılık, problem çözme ve iletişim gibi insani becerilerin önemi vurgulanmalıdır. Bu beceriler, otomasyon ve yapay zekanın yerini alamayacağı alanlarda değerli olacaktır.

2. İş Gücü ve Sosyal Güvenlik Politikaları

o **Esnek Çalışma Modelleri:** Belirli bir kurumun tam zamanlı personeli olmayan, uzaktan ve esnek saatlerde çalışan kişilerin oluşturduğu bir iş ekonomisi ve esnek çalışma modelleri yaygınlaştıkça, çalışanların sosyal güvenlik haklarının korunması için yeni düzenlemeler yapılmalıdır. Bu, sağlık sigortası, emeklilik ve işsizlik sigortası gibi hakların esnek çalışanlar için de geçerli olmasını sağlamalıdır.

o **İş Geçiş Programları:** Makineleşme ile verimlilik artışı meydana gelirken, bu artış büyüme ile istihdam arasında pozitif korelasyonun bozulmasına neden olmuştur. İstihdamsız büyüme olarak adlandırılan bu olgunun en önemli nedenlerinden biri otomasyonlaşmayla ortaya çıkan verimlilik artışıdır. Endüstriyel düzeyde robotların kullanılması işgücü payı ve istihdamın azalmasını sağlarken diğer taraftan daha yüksek katma değer ve işgücü verimliliği oluşturmaktadır (Acemoğlu ve Restrepo, 2020: 2). İşlerini kaybeden çalışanlar için yeniden eğitim ve işe yerleştirme programları oluşturulmalıdır. Bu programlar, çalışanların yeni iş fırsatlarına hızlı ve etkili bir şekilde uyum sağlamalarına yardımcı olabilir.

o **Adil Ücret Politikaları:** Gelir eşitsizliğini azaltmak için adil ücret politikaları ve asgari ücret düzenlemeleri uygulanmalıdır. Bu, düşük vasıflı işlerde çalışanların da ekonomik güvencelerden yararlanmasını sağlayabilir.

3. İşletme Stratejileri

o **Teknoloji Entegrasyonu:** Teknolojik dönüşümler sanayi devriminin merkezinde yer alarak sonraki sanayi devrimlerinin itici gücü haline gelmiştir (Basalla, 2013:126). İşletmeler, otomasyon ve yapay zeka teknolojilerini iş süreçlerine entegre ederken, çalışanlarını bu değişikliklere hazırlamalıdır. Eğitim ve beceri geliştirme programları sunarak çalışanların teknolojiyi etkin bir şekilde kullanmalarını sağlamalıdır.

Günümüzde makinelerle insanların aynı üretim sistemi içerisinde entegre edilerek emek yoğun işlerin makineler tarafından, bilişsel işlerin ise insanlar tarafından yapılarak en az zamanda en fazla üretim ve en düşük hata oranına sahip ürünleri üreterek verimlilik artışı hedeflenmektedir. Bu noktada otomasyonlaşmanın bir "iş katili" olmadığı ifade edilmektedir. Öte yandan çoğunlukla tekrarlayan ve standartlaştırılmış görevleri yapan işçilerin işlerini değiştirmesi ve yeni oluşan işlere uyum sağlaması gelmektedir (Kornelakis, Benassi, Grimshaw ve Miozzo, 2022:22). Günümüzde teknolojinin hızla değiştiği ortamlarda ön saflarda kalabilmek sürekli beceri geliştirme sürecine bağlıdır (Kolade ve Owoseni, 2020:21).

o **İnovasyon ve Ar-Ge Yatırımları:** İşletmeler, yenilikçi çözümler ve Ar-Ge çalışmalarına yatırım yaparak rekabet avantajı elde edebilir. Bu yatırımlar, yeni iş fırsatları yaratılmasına ve ekonomik büyümeye katkı sağlayabilir.

o **Kurumsal Sosyal Sorumluluk:** İşletmeler, toplumsal sorumluluklarının farkında olarak, çalışanlarının ve toplumun refahını artıracak projelere yatırım yapmalıdır. Bu, toplumsal kabul ve itibar açısından da olumlu sonuçlar doğuracaktır.

4. Hükümet Politikaları

o **Dijital Altyapı Yatırımları:** Hükümetler, dijital altyapıyı güçlendirmek için yatırımlar yapmalıdır. Yüksek hızlı internet erişimi, veri merkezleri ve siber güvenlik altyapıları, dijital ekonominin temelini oluşturur.

o **Ar-Ge Teşvikleri:** Hükümetler, araştırma ve geliştirme faaliyetlerini teşvik eden politikalar geliştirmelidir. Vergi indirimleri, hibe programları ve diğer teşvikler, inovasyonu artırarak yeni teknolojilerin geliştirilmesini destekleyebilir.

o **Dijital ve Finansal Kapsayıcılık:** Hükümetler, dijital ve finansal kapsayıcılığı artırarak, teknolojik gelişmelerden herkesin faydalanmasını sağlamalıdır. Bu, dijital beceri eğitimleri, erişilebilir finansal hizmetler ve teknolojik yeniliklerin toplumun her kesimine ulaşması için stratejiler geliştirilmesi anlamına gelir.

Geleceğe Yönelik Öngörüler

Otomasyon ve yapay zekanın işgücü piyasasındaki etkileri, gelecekte daha belirgin hale gelecektir. İşte bu etkilerin bazı öngörülleri:

• **Mesleklerin Evrimi:** Teknolojinin gelişmesi sadece gerçekleştiği ülke içinde teknolojik işsizliğe neden olmamaktadır. Moore yasasını göz önüne bulduğumuzda azalan teknolojik maliyetlerle firmalar daha çok otomasyon teknolojilerine yönelmektedir. Gelişmiş ülkelerde robot teknolojisine yapılan yatırımlar konfeksiyon ve tekstil gibi emek yoğun sektörlerde faaliyet gösteren fabrikaların ülkelerine dönmelerine (reshoring) neden olmaktadır. Bu durum düşük işçilik maliyetlerinden dolayı tercih edilen gelişmekte olan ülkelerde işsizliğin artmasına sebep olmaktadır (De Backer, De Stefano, Menon ve Suh, 2018:14). Geleneksel meslekler, yeni teknolojilere uyum sağlamak zorunda kalacak ve birçok meslek tamamen dönüşecektir. Bu süreçte, bazı meslekler kaybolurken, yeni iş alanları ve fırsatlar doğacaktır.

• **Çalışma Modellerinde Değişim:** Teknolojinin gelişmesi ile küresel ve dijital üretimin desteklenmesi işlerin küçük parçalara ayrılmasını mümkün kılmaktadır. Bu durum çalışma biçimlerinde de değişikliğe yol açarak istihdamın küçük serbest meslek birimlerine dönüşmesi teşvik edilmektedir. Düzenli işlerden elde edilen geliri tamamlamak için standart dışı işlerde ça-

lişan ve standart olmayan bir işte yan iş olarak çalışan işçilerin sayısının artmasıyla, iş daha fazla parçalanmış hale gelmektedir (Kergroach, 2017:7).

Uzaktan çalışma, esnek çalışma saatleri ve proje bazlı çalışma gibi yeni çalışma modelleri yaygınlaşacaktır. Bu değişim, iş ve yaşam dengesini yeniden tanımlayacaktır.



Kaynak: www.academia.edu/42636247

- **Toplumsal ve Ekonomik Yapılar:** Otomasyon ve yapay zekanın etkisiyle toplumsal ve ekonomik yapılar da dönüşecektir. Gelir dağılımı, eğitim sistemleri ve sosyal güvenlik yapıları bu dönüşüme uyum sağlamak için yeniden şekillenecektir.

Teknolojik değişimlerle baş etme yeteneğinden yoksun olan işçilerin ise uzun süre işsizlik ve daha kötü iş eşleşmesi tehlikesi ile karşı karşıya kalma olasılığı yüksektir (Schmidpeter ve Ebmer, 2021:23).

- **Etik ve Düzenleyici Çerçevesel:** Yapay zeka ve otomasyonun etik ve hukuki boyutları daha fazla tartışılacak ve düzenleyici çerçeveler oluşturulacaktır. Bu, teknolojinin güvenli ve adil bir şekilde kullanılmasını sağlamak için gereklidir.

SONUÇ

Otomasyon ve yapay zeka, işgücü piyasasında derin ve kapsamlı değişikliklere yol açmaktadır. Bu teknolojiler, verimliliği ve üretkenliği artırırken, işgücü yapısında ve iş modellerinde önemli dönüşümler yaratır. Toplum ve işletmeler, bu dönüşüme uyum sağlamak için sürekli olarak yeni stratejiler geliştirmeli ve çalışanların becerilerini güncelleyerek, ekonomik ve sosyal dengeleri korumaya yönelik adımlar atmalıdır. Böylece, otomasyon ve yapay zekanın sunduğu fırsatlardan en iyi şekilde faydalanmak mümkün olacaktır. Otomasyon ve yapay zekanın işgücü piyasasına olan etkileri, kaçınılmaz ve kapsamlıdır. Bu teknolojiler, iş dünyasında verimlilik ve üretkenlik artışı sağlarken, aynı zamanda işgücü yapısında ve iş modellerinde köklü değişikliklere yol açar. Bu dönüşüme uyum sağlamak ve fırsatları en iyi şekilde

değerlendirmek için eğitim, sosyal güvenlik, işletme stratejileri ve hükümet politikaları alanlarında proaktif adımlar atılması gerekmektedir. Bu sayede, otomasyon ve yapay zekanın sunduğu fırsatlardan en iyi şekilde faydalanmak ve toplumsal refahı artırmak mümkün olacaktır.

Yapay zekânın genel ekonomik ve toplumsal hayata en büyük etkisinin otomasyon süreçleriyle gerçekleşeceği düşünülmektedir. Genel işgücü bağlamında Türkiye'deki mesleklerin %2'si tamamen otomasyon sürecine dahil olma potansiyelini taşımaktadır. Diğer taraftan, her 10 meslekten 6'sının ise %30'luk oranın otomasyona dahil edilebileceği öngörülmektedir. Bu istatistiklerin işgücü üzerine yansımaları ise durumun çarpıcılığını ortaya koymaktadır. Otomasyon ve dijitalleşmenin yaygınlaşmasıyla birlikte Türkiye 2030 yılına kadar yaklaşık 7,6 milyon istihdam kaybı potansiyeli taşımaktadır. Otomasyon süreçleriyle birlikte değişime uğramış çalışma biçimlerinin ise 8,9 milyonluk bir yeni bir istihdam alanı yaratacağı öngörülerinin yanında, otomasyon ve dijitalleşme süreçlerinden kaynaklanan daha önce var olmayan 1,8 milyon yeni işin ortaya çıkacağı öngörülmektedir (McKinsey, 2020).

Dünya Ekonomik Forumu tarafından 2020 yılında yayımlanan "Future of Jobs" başlıklı raporunda otomasyona karşı risk altında olup talebi azalan mesleklerden bazılarını; bilgisayar operatörü, yönetici asistanı, yazıcı, santral operatörleri ve muhasebeci/denetçi şeklinde sıralamaktadır. Yeni oluşan ve talebi artan bazı mesleklere ise; veri analisti, yapay zeka ve makine öğrenme uzmanı, büyük veri analisti, dijital pazarlama ve strateji uzmanını (WEF, 2020:30) örnek göstermektedir.

Çalışma hayatında makinelerin yer alması bir taraftan hayatı kolaylaştırırken öte yandan işsizlik endişesi oluşturmuştur. Teknolojik değişimler sonucu meydana gelen işsizlik aslında yeni koşullara uyum sağlayamamanın bir sonucudur. Değişim ve dönüşüm sonucu yeni işlerin, yetkinlik ve becerilerin ortaya çıkması beklenmektedir. Bu noktada işgücünün analitik ve inovatif düşünme, etkin öğrenme stratejilerine sahip olma, yaratıcılık, özgünlük, girişkenlik, yeni teknolojileri tasarlama ve programlama başta olmak üzere 21. yüzyılın yetkinliklerine sahip olması önemlidir. Dönüşüm firmalar ve işgücü için büyük fırsatlar sağlarken, bu dönüşümün gerisinde kalanlar için ciddi tehdit oluşturmaktadır (Saraç, 2022: 72).

Hümanist yaklaşım çerçevesinde yürütülen çalışmaların yapay zekâ çalışmalarını yapay zekânın toplumsal eşitsizlik üretme, iktidarın denetim ve baskı aygıtı ve genel olarak topluma etkileri bağlamında teknolojinin, salt teknik veya kültürel ve ideolojik yargılardan bağımsız olmadığını ortaya koyması açısından son derece önemli sorun alanlarını irdelediğini söyleyebilmektedir. Bu çalışmalar yapay zekânın bilimsel bir fenomen, teknik bir fenomen ve kültürel bir fenomen olarak ele alındığı üç ana alanda gruplanabilir. Bu alanlarda yapılan çalışmalar yapay zekânın uygulanış biçimleri ve bu uygulamaların

toplumsal sonuçlarını ortaya koymaları açısından yapay zekânın sosyolojik kavranışı bağlamında önemli bir yer tutmaktadır. Her üç alan da birbirlerinden farklı yaklaşımlar geliştirmiş olsalar da yapay zekânın toplumsal bir etkisi olduğu konusunda bir ortaklığa sahip oldukları görülmektedir. Ne var ki, bu çalışmalar yapay zekâyı toplumsal bir aktör olarak ele almaktan uzaktır ve dayandıkları ontolojik ve epistemolojik temeller ile birlikte düşünüldüğünde, bu meseleye ilgisiz oldukları da söylenebilir (Adaş, Erbay,2022:334-335).

Üretim süreçlerinde otomasyon teknolojisinin kullanımını, işçilerin çalışma koşullarına etkilerini, iş üretkenliğini, birim maliyetleri, yeni iş yaratımı ve mesleki düzeyde işgücü yapısını kapsamaktadır. Bu kapsamda firmanın otomasyon teknolojisine geçmesindeki öncelikli hedefi maliyetleri azaltmak olmuştur. Üretimde verimliliği arttırarak emek maliyetlerini düşürmüştür. Maliyet tasarrufuna ve iş üretkenliğine ek olarak firma otomasyon ile birlikte iş hacmini arttırmıştır. İşçinin beceri düzeyi genelleştirilerek emek ikamesi daha olanaklı bir hal almıştır. Bu sayede işçinin yeri kolayca ikame edilebilmiştir(Değer,2021:161).

İşçilerin işsiz kalmasına sebep olan mekanik ağırlıklı teknolojiler ilk olarak tarım sektöründe daha sonra ise imalat sektöründe kullanılmaya başlanmıştır. Otomasyon teknolojisi kullanımının yaygınlaşmasına paralel olarak tarım sektöründen imalat sektörüne daha sonra ise imalat sektöründen hizmet sektörüne işgücü kaymaları yaşanmıştır. Yaşanan bu süreç neredeyse 200 yıldan fazla sürmüştür ve hala da birçok ülkede sürmektedir (İnan, 2012:21).

Otomasyon teknolojisinin üretim süreçlerinde kullanımı sonucu meydana gelen önemli bir diğer sorun da otomasyonun farklı mesleki düzeylerin istihdamı üzerindeki etkisidir. İşçilerin yerine otomasyon teknolojileri kullanılarak emeğe dayalı üretim süreçleri mekanikleşmiştir. Bu mekanikleşmenin bir sonucu olarak yeni işçilerin işgücü piyasasına dahil olması güçleşmiştir. Firmanın üretim sürecinde kullandığı otomasyon teknolojisinin mesleki açıdan işgücü yapısında yaptığı değişime bakıldığında ise otomasyon teknolojisine geçildikten ve gerekli standardizasyon sağlandıktan sonra üretim hattında daha çok vasıflı işçiye ihtiyacın azaldığı görülmüştür. Başka bir deyişle düşük vasıflı meslek düzeyleri üretim süreçlerinde kullanılan otomasyon teknolojilerinden az etkilenirken yüksek vasıflı meslekler daha çok etkilenmektedir. Bununla birlikte kapasite artırımı gerçekleştirilse dahi düşük vasıflı işçilerin istihdam edilmesine ihtiyaç duyulmadığı görülmüştür. Otomasyon teknolojisi işçilerin üretkenliğini arttırırsa da kapasite artışı durumunda yeni işçi alımına ihtiyaç duyulmamıştır (Değer,2021:161)

Otomasyonun ücretleri farklılaştırdığı ve istihdamı kutuplaştırdığı belirtilmektedir. Ücretlerin farklılaşması gelir eşitsizliğinin de meydana gelmesine neden olmaktadır. Gelir eşitsizliği sadece çalışanlar arasında değil, emek ile sermaye arasında da artmaktadır. Hatta sermaye ile sermaye sahipleri ara-

sında da teknoloji ile birlikte gelir adaletsizliğinin arttığı ifade edilmektedir. Otomasyonlaşma ile meydana gelen bu değişim sektörleri de etkilemiştir. Otomasyonlamanın en fazla etkilediği sektörlerden biri imalat sektörüdür. İmalat sektörde meydana gelen istihdam kayıpları daha az eğitim ve beceri talep eden hizmet sektöründe istihdam artışı olarak ortaya çıkmaktadır (Saraç, 2022:72).

KAYNAKÇA

- Acemoglu, D. ve Restrepo, P. (2018), “The race between man and machine: Implications of technology for growth, factor shares, and employment”, *American Economic Review*, 108(6), pp.1488-1542.
- Acemoglu, D. ve Restrepo, P. (2020) “Robotsandjobs: Evidence from us labor markets”, *Journal of Political Economy*, 128(6), pp.2188–2244.
- Adaş B.E. ve Erbay B. (2022), “Yapay Zekâ Sosyolojisi Üzerine Bir Değerlendirme”, *Gaziantep University Journal Of Social Sciences*, 2022(1), pp. 326-337.
- Basalla, G. (2013). “Teknolojinin Evrimi. (Cem Soydemir, Çev.)” (14. bs.). Ankara: Doğu Batı Yayınları.
- Buchanan, B.G. (2005), “A (very) brief history of artificial intelligence”, *AI Magazine*, 26(4), pp.53-60.
- Cengiz, S. ve Şahin, A. (2020), “Teknolojik İlerlemenin İstihdam Yaratmadaki Rolü ve Önemi: Türkiye Örneği.” *Karadeniz Uluslararası Bilimsel Dergi*, 1(45), pp.160-172.
- Çevrim İçi Ansiklopedi (Britannica): Yapay Zekâ, <https://ddo.link/artificial-intelligence>
- Değer, S., (2021). “Otomasyon Teknolojisinin Üretim Süreçlerinde Yarattığı Değişim ve Bu Değişimin İşgücü Yapısı Üzerindeki Etkileri”, *Artuklu Kaime Uluslararası İktisadi ve İdari Araştırmalar Dergisi*, 4(2), pp.135-164.
- De Backer, K., De Stefano, T., Menon, C. ve Suh, J. R. (2018), “Industrial robotic sand the global organisation of production”, *OECD Science, Technology and Industry Working Papers 2018/03*. <https://www.oecd-ilibrary.org/content/paper/dd98ff58-en%0Ahttps://doi.org/10.1787/dd98ff58-en>
- Ford, M. (2019), “Robotların yükselişi: Yapay zeka ve işsiz bir gelecek tehlikesi”, (C. Duran, Çev.) (6.Baskı.). İstanbul: Kronik Kitap.
- Frey, C.B. and Osborne, M. A. (2017). “The future of employment: How susceptible are jobs to computerisation?”. *Technological Forecasting&Social Change*, 114, pp.254– 280.
- Gtech, (2021). “Yapay Zeka Nedir, Yapay Zeka Hakkında Bilmeniz Gerekenler”, <https://www.gtech.com.tr/yapay-zeka-nedir-yapay-zeka-hakkinda-bilmeniz-gerekenler/>
- Grand View Research. (2021). “Artificial intelligence market size, share&trends Analysis report by solution, by technology, by end use, by region, and segment forecasts, 2021- 2028”, <https://www.grandviewresearch.com/industry-analysis/artificialintelligence-ai-market>
- İnan, K. (2012). “Bilgi toplumuna geçerken teknolojik iş(lev)sizlik (1. Baskı.)”, İletişim Yayınları.
- Kergroach, S. (2017). “Industry 4.0: New challenges and opportunities for the labour market”, 11(4).

- Kolade, O. ve Owoseni, A. (2020), "Employment 4.0: The Work of the Future and the Future of Work.", https://papers.ssrn.com/sol3/papers.cfm?abstract_id=4073516
- Kornelakis, A., Benassi, C., Grimshaw, D., ve Miozzo, M. (2022). "Robots at the Gates? Robotic Process Automation, Skills and Institutions in Knowledge-Intensive Business Services."
- Kurt, D. ve Bozuklu, Ü. (2019). "Robot ekonomisinin yükselişi". Sosyal Bilimler Me-tinleri, (01), pp.25-47.
- McKinsey ve Company. (2020). "İşimizin geleceği: Dijital çağda Türkiye'nin yete-nek dönüşümü", https://www.mckinsey.com/tr/~/_/media/mckinsey/locations/europe%20and%20middle%0east/turkey/our%20insights/future%20of%20work%20turkey/isimizin-geleceğimckinsey-turkiye-raporu_ocak-2020.pdf
- Pi, J., and Zhang P. (2018). "Skill-Biased Technological Change and Wage Inequality in Developing Countries," *International Review of Economics ve Finance*, 56, pp.347-362.
- Sanal Yazılım, (2021). "Toplum 5.0 ve Dijital Dünyada Toplumsal Dönü-şüm ve Eğitim 5.0", Çeviri: Zeynep Eren UĞURLU- Sinop Üniversitesi Düzenleyen: Bayhan SÜNBÜL- Sanal Yazılım Ltd., www.academia.edu/42636247
- Saraç, H. (2022). "Otomasyonun Yükselişi. Kitlesele İşsizlik mi? Yeni İstihdam mı? İş-gücü Piyasasına Etkisine Dair Bir Değerlendirme", *Çalışma İlişkileri Dergisi*, 13(2), pp.55-76.
- Schmidpeter, B., and Winter-Ebmer, R. (2021). "Automation, unemployment, and the role of labor market training." *European Economic Review*, 137
- Türkiye Yapay Zekâ İnisiyatifi. (2021). "Türkiye yapay zekâ inisiyatifi girişimler harita-sı". Erişim Adresi: <https://turkiye.ai/girisimler/>
- WEF. (2020). "The future of jobs Report 2020", http://www3.weforum.org/docs/WEF_Future_of_Jobs_2020.pdf
- Midas Blog, (2022). "Makine Öğrenimi Nedir? Makine Öğrenimi Örnekleri Neler-dir?", Erişim Adresi: <https://www.getmidas.com/blog/makine-ogrenimi-nedir/>
- Gtech, (2021). "Yapay Sinir Ağları ve Uygulamaları 1", Erişim Adresi: <https://www.gtech.com.tr/yapay-sinir-aglari-ve-uygulamalari/>
- Wikipedi, "Derin Öğrenme", Erişim Adresi: https://tr.wikipedia.org/wiki/Derin_%C3%B6%C4%9Frenme
- Sağlık Teknoloji, (2020), "Bilişsel Hesaplama Nedir? Sağlıkta örnekleri", Erişim Ad-resi: <https://www.saglikteknoloji.com/bilisel-hesaplama-nedir/>

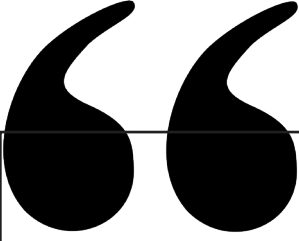

Bölüm 7

ÇOCUKLARDA DİJİTAL BAĞIMLILIK

Emre DEMİRTAŞ¹

Kezban TEPELİ²

1 Arş. Gör. Emre Demirtaş, Selçuk Üniversitesi Sağlık Bilimleri Enstitüsü, Ondokuz Mayıs Üniversitesi Sağlık Bilimleri Fakültesi Çocuk Gelişimi Bölümü, <https://orcid.org/0000-0001-7524-6361>, emredemirtas@omu.edu.tr

2 Prof. Dr. Kezban TEPELİ, Selçuk Üniversitesi Sağlık Bilimleri Fakültesi Çocuk Gelişimi Bölümü, <https://orcid.org/0000-0003-3403-3890>, ktepeli@selcuk.edu.tr

BAĞIMLILIK NEDİR

Birçok insan davranışı ile bağdaştırılan bağımlılık terimi, çeşitli tanımlarla anlatılmaya çalışılmıştır. Ancak biçimsel olarak anlaması zor bir terim olarak görülmektedir. Bağımlılık durumunun ortaya çıkması için üç ana unsur olması gerekmektedir (Domlu,2022). Bu unsurlar; aşırı yoğun seviyede isteklilik, bağımlı olunabilecek bir materyal, durum veya bu duruma kontrolsüzlük ve olumsuz etkilere karşın ortaya çıkan kalıcı davranışlar (Shaffer, Hall ve Bilt, 2000). Yeşilay (2017), bağımlılık durumunu bir hastalık şeklinde açıklamakta ve kişilerin birden çok hem nörokimyasal hem nörofizyolojik değişikliklerin ortaya çıktığını belirtmektedir. Ayrıca bağımlılık tanısının konması için gereken kriterlerden üç tanesinin aynı anda görülmesi gerektiğini söylemektedir. Bu ölçütler şu şekildedir:

1. Kullanılan maddeye karşı hoşgörü ve ayrıcalık oluşması
2. Madde ortadan kalktığında veya ulaşma süresi azaldığında yoksunluk hissedilmesi
3. Maddenin kullanımını teftiş etmek veya gözden çıkarmak amacı için fazla çabalamak
4. Maddeyi bulmak, kullanmak veya vazgeçmek için zaman harcamak
5. Maddenin kullanılması sonucuyla sosyal, kişisel ve mesleki alanlarda yapılan faaliyetlerin olumsuz etkilenmesi
6. Maddenin uzun süreler boyunca ve devamlı kullanılması
7. Fiziki veya ruhsal problemlerin oluşmasına ya da artış göstermesine karşın madde kullanımının devam etmesidir.

Amerikan Bağımlılık Tıbbi Birliği (ASAM) ise bağımlılık kavramını, kendine özgü belirtileri ve semptomları bulunan ve tedavi edilmediği durumlarda tahmin edilebilen patolojik süreç şeklinde tanımlamaktadır. Bağımlılık beyin hastalığı şeklinde görülmektedir ve kişilerin olumsuz sonuçlarla karşı karşıya kalmasına rağmen herhangi bir leyden oluşan işlevsiz davranışın durdurulamaması durumudur. Bağımlılık ortaya çıktığında beyinde duygusal, bilişsel ve sosyal faaliyetlerin de değiştirilip düzenlenmesi ve kontrol altında tutulması ile ilgili sorumlu olan bölgeler de bozulmaktadır. Bu sebeple bağımlılık, tedavisi sağlanmadığı takdirde ilerlemekte ve hatta ölüm veya engel ortaya çıkması şeklinde sonuçlanabilmektedir (Smith, 2012). Bağımlılık ya bir maddeye ya da bir davranışa yönelik oluşmaktadır. Maddeye yönelik ortaya çıkan bağımlılıkta alkol, sigara, kahve gibi materyallere olan bağımlılığı içermektedir. Davranışa yönelik ortaya çıkan bağımlılıkta ise kişiler fizyolojik, psikolojik ve sosyolojik alanlarda ve bu alanların içerdiği rollerde çatışmalarla davranışın beklenenden farklı ve sık gösterilmesini içermektedir. Davranışa yönelik ortaya çıkan bağımlılık, bireylerin hayat ka-

litesini olumsuz etkileyerek içinde olduğu ortama uyum sağlamasının önüne geçmektedir (Karaman ve Kurtoğlu, 2009). Bireylerin mutlu olduğu veya ödül aldığı faaliyetler, bağımlı olma durumunu oluşturma ihtimali yüksek olan faaliyetlerdir. Bireyde ortaya çıkardığı duyguların tersine, sosyal açıdan onay görmeyen faaliyetler bağımlılık için risk grubu içerisinde görülmektedir. Her iki bağımlılıkta da bu bağımlılığın sebepleri bireylerin aldığı haz, mutluluk ve rahatlama duyguları bağımlılığa uyumu hızlandırmaktadır. Bunun sonucu olarak da bireyler davranış gösterme veya maddeyi kullanma ihtimalini artırmaktadır (Aslan, 2019).

BAĞIMLILIĞIN NEDENLERİ

Bağımlılığın ortaya çıkması için pek çok disiplinin bir arada bulunması gerekir ve çok çeşitli sebebe ihtiyaç vardır (Akkaş, 2019). Bağımlılığın temel nedeni kişinin kendisidir. Kişi; yaşadığı stres, üzüntü, yalnızlık ve yaşam şartlarının sonucunda zorlukları aşamadığında başarısız olan birey biçiminde açıklanmaktadır. Bunun yanı sıra önemli görülen bir sebep de kişinin ailesi ile başlayan ve yakın çevresini içeren yaşantının yer aldığı sosyal çevredir (Bahar, 2018). Bağımlılık kavramında farklı risk etmenleri bulunmaktadır. Bu etmenler genellikle biyogenetik etmenler (Coşkunol ve Altıntoprak, 1999), aile kapsamındaki etmenler ve sosyal etmenler şeklinde ayrılmaktadır. Bu risk etmenleri çeşitli sosyoekonomik seviye, çeşitli etnik topluluk, cinsiyet gibi farklı demografik niteliklerinden bağımsız görülmektedir. Risk etmenleri toplumun her seviyesinde benzer nitelikler bulundurmaktadır (Bircan ve Erden, 2011).

Psikolojik Sebepler

Freud, derinlik psikolojisi kapsamında bireyin temelini oluşturduğunu söylediği id, ego ve süperegö kavramları sağlıklı bireylerde denge içerisinde yer alırken bağımlı bireylerde bu dengenin bozulduğunu ileri sürmektedir. İnsanların hedeflerinden biri de haz duymaktır ve bağımlı kişiler hazzı ulaşabilmek amacıyla çabalamaktadır (Tarhan, 2019).

Bireysel psikoloji ise insanın üstünlük sağlama çabasına, komplekslerine ve aşağılık duygusu üzerine yoğunlaşmaktadır. Bunun nedeni de kişilerin davranışları üzerinde bu yoğunlaşılın noktaların etkisi ve şekillendirmesidir. Kişi, hayat şartlarının sebep olduğu stres ve kaygıyla hem okul hem de iş hayatındaki olumsuzluklarda, sosyal çevresindeki kişilerle olan ilişkilerinde ortaya çıkan hayal kırıklıkları ile mücadele edemediğinde aşağılık duygusunun oluşması, güvensizlik ve kaygının varlığı bağımlılığa sebep olmaktadır. Kişiler bağımlılık oluşturacak madde veya davranış ile ego doyumunu sağlamayı amaçlamaktadır (Tarhan, 2019).

Hümanistik psikoloji kapsamında Maslow ise açıkladığı ihtiyaçlar hiyerarşisine göre kişilerin belirli psikolojik ve fiziksel gereksinimlerinin bulun-

duğunu belirtmektedir. Sevme ve sevilme, güvende hissetme, başarı, kendini gerçekleştirme gibi gereksinimlerin karşılık bulmadığında bağımlılıkların geliştiği ileri sürülmektedir (Tarhan, 2019). Öz güven eksikliği, kişilerin yalnızlaşması, toplumunun düzenine uyum sağlayamaması, depresyon, inançlar, sevgi görmeme ve kaygı durumunu giderememek gibi olgular da bağımlılığa yöneltmektedir. Problemlerin çözülmesinde araç olarak kullanılan materyaller ile kişiler ortaya çıkan olumsuzluklarla savaşılmaya çalışmaktadırlar (Akkaş, 2019).

Genetik Yatkınlık ve Biyolojik Sebepler

Gerçekleştirilen bilimsel çalışmalar insanlardan bazılarının genetik bakımdan bağımlı olmaya meylinin bulunduğunu ortaya koymuştur. Tipik olmayan genetik aktarıma sahip kişiler, tipik olmayan protein sentezlemektedir. Sonuç olarak da anormal enzim ve reseptörler oluşmaktadır. Bu da beynin haz duyma ve ödül alma yöntemlerinin bozulmasına sebebiyet vermektedir. Böylece kişilerin bağımlı olma ihtimali yükselmektedir. Genetik yakınlık kişilerin hem beyin işleyişini hem de bağımlılığın oluşma olasılığını etkilemektedir (Nurmedov, 2019).

Genetik yapı, arzulama ve ödül bakımından düşünüldüğünde beyinde bağımlılık temasıyla ilgili etmenlerin önemli görülenleri arasında yer almaktadır (Domlu,2022). Kişinin günlük yaşam faaliyetlerinin devamlılığı için beklenen davranışlar, istedik biçimde ortaya çıkabilmesini sağlayan bir ödül sistemidir. Yaşantı sırasında kişilerin bir maddeye veya davranışa yönelik oluşan güçlü istek kavramı da aşerme veya arzulama durumu biçiminde tanımlanmaktadır (Yeltepe Ercan, 2013). Beyinde bulunan limbik ve korteks sistemler bağımlılığı yönetmektedir. Kişiler haz aldıkları durumları ortaya çıkarırken limbik sistem etkindir. Bu durumların planlaması ve sorun yaratan olaylara karşı çözümlerin oluşturulması, bunun kararı da korteks sistemin görevidir (Ögel, 2010; Akkaş, 2019).

Beyinde yer alan nörolojik yapı ve nörotransmitterler bağımlılık için biyolojik sebeplerindendir. Nörotransmitterler, sinir uçlarında yer alan ve içinde dopamin, serotonin, noadrenalin ve adrenalin içeren yapılardır. Bu yapılar da reseptör denilen sinir uçlarına ulaşır ve vücuda giren bağımlılık oluşturan maddeler reseptörleri bozmaktadır. Bozulan yapı sonucunda bağımlılık süregelmektedir. Bağımlılık oluşturan ve betinde bulunan sitemin işleyişini olumsuz etkileyen maddelerin ortaya çıkardığı etki alıcı değildir. Kişiler maddenin devamlılığından kurtulduğunda beyin işlevlerini bozulmadan önceki gibi çalışmaya devam etmektedir. Bu noktada önem arz eden kişiyi psikolojik anlamda desteklemek ve yaşama yönelik bakış açısı kazandırarak olumlu davranışlar geliştirmeye çabalamaktır (Ögel, 2010).

Sosyokültürel Sebepler

Bağımlılık yaşam içerisinde gerçekleştiğinden dolayı sosyal çevre ve kültürel niteliklerden tetiklenebilmektedir. Herhangi bir şeye yönelik bağımlılığın oluşabilmesi için bu madde veya faaliyetin erişilebilir olması bir gerekliliktir. Bu ulaşılabilirlik sağlanıyorsa ve kişinin yakın çevresinde yer alıyorsa bağımlılık riski yükselmektedir. Ayrıca içinde bulunulan kültür etkisi ile de toplumda belirli maddelerin kullanımına yönelik ayrıcalık gelişebilmektedir. Yüksek ayrıcalıklı maddelerin kullanılması toplumda yükseliş sergilemektedir (Akkaş, 2019). Ulaşmanın yanı sıra psikolojik problemlere sahip ebeveynlerin bulunduğu aileler, aile tutumları, bağlanma problemleri, sosyal yeteneklerde başarısızlık hem iş hem de okul yaşamındaki olumsuzluklar ve bağımlılığa sürükleyen arkadaş çevreleri de önemli risk etmenlerindendir (Ögel, 2010). Ebeveynince anlaşılamadığı kanaatinde olan, dışlanan, yalnız kalan ve kendini ifade edemeyen çocuk ve ergenler bu gereksinimlerini gidermek amacıyla ailelerinden soyutlanarak farklı çevrelere dahil olup bağımlı birey olabilmektedir (Ak vd., 2019). Çocuğun aileden soyutlanmasının başlama noktası doğum öncesine kadar dayanabilmektedir. Hamilelik sürecinde annenin kullandığı veya maruz kaldığı ilaç ve sigara gibi maddeler ya da engellilik durumu ve psikolojik sorunların ortaya çıkması çocuğun bağımlı olma ihtimalini yükseltebilmektedir.

BAĞIMLI BİREYLERİN ÖZELLİKLERİ

Bağımlılığın giderek artması ile kişi hem ailesini hem de yakın çevresini etkileyecek birçok sorunla mücadele etmeye başlamaktadır. Bu mücadele süreci de kişiyi yalnız, umutsuz uyumsuz, olumsuz duygular besleyen ve düşüncelerle mücadele eden bir birey haline getirmektedir. Bağımlılığın etkisi ile olumsuz düşünceler besleyen kişi, anormalleşen bilişsel işlevler ile depresif bir hale bürünebilmektedir (Öğütçü Zeman vd., 2019). Bağımlılık sahibi kişiler, içinde buldukları toplumun bireyleri tarafından dışlanabilmektedir (Pescosolido vd.,2010). Toplumun düzenini bozma tehlikesi olarak görülen bu bireyler (Timurturkan, Demez ve Kart, 2017); yalan söyleme, güçsüz iradeye sahip olma ve zarar verme olasılıkları yüksek bireyler olarak düşünülmektedir (Yılmaz ve Cüceler, 2019). Toplum tarafından etiketlenen kişiler, olumsuz davranışlar neticesinde yetersiz olduklarını ve toplumun tehdit olarak kendilerini etiketlemelerini kabul etmekte ve öz yeterlilik duygusunun eksikliği sonucunda iş hayatında, aile ilişkilerinde ve arkadaş ortamında başarısızlık hissetmektedirler (Schomerus vd., 2011). Bu hislerle beraber bağımlı kişiler, içinde yer aldıkları ortamdan kendilerini soyutlayıp bağımlılıklarına devam edebilecekleri bir arkadaş grubu ile vakit geçirmeye başlamaktadırlar. Dışlanmışlık hissi ile kişiler hem aile hem de arkadaşlarından aldığı desteğin ortadan kalmasıyla bağımlılığına yönelik savunmasız hale gerilmektedir. Ayrıca yaşanan bu süreçler sonucunda bağımlı kişiler sosyal ve ekonomik eylemlerden de uzaklaşmaktadırlar. Bağımlı kişiler, ekonomik zorlukların or-

taya çıkmasıyla bağımlılıklarına ait gereksinimleri karşılayabilmek amacıyla yaralama, hırsızlık veya gasp gibi suçları da işleyebilmektedir (Kurşun, 2021).

DİJİTAL BAĞIMLILIK

Dijital bağımlılık kavramı; tüm dünyayı etkileyen ve yaş sınırlılığı bulunmayan, teknoloji ile eş zamanlı olarak ilerleyen bağımlılık türlerinden biridir (Horzum, 2011). Dijital oyunların zor seviyeleri, dürtüselliği, aşırı ve aceleciliği sonucunda kaygı, depresyon, uykusuzluk, sosyal yeteneklerde zayıflama ve dikkat dağınıklığı gibi olumsuz durumlar ortaya çıkmaktadır (Havd., 2006). Dijital materyallerin gelişip değişmesi ile birlikte karmaşıklaşması sonucundan bu materyallerin kendilerine ait bağımlılıklar ortaya çıkmaya başlamaktadır (Arslanvd., 2015; Kaymal, 2020).

Dijital Bağımlılığın Tarihçesi

Dijital medyanın gelişmesine Sovyet Rusya ve ABD ülkeleri, 1957 ve 1958 yıllarında fırlattıkları uygulamalarla öncülük etmişlerdir. 1970 yılından sonra hızla gelişen dijitalleşme, karmaşık ve gelişmeye devam eden bu yapının oluşmasında büyük etkilere sahiptir (Yılmaz, 2019). Etkileşimin henüz başlamadığı, tek taraflı bilgi ediniminin bulunduğu ve kullanıcıların sadece okuyucu pozisyonunda olduğu Web 1.0 (Ergüney, 2017) ile dijital dünya başlangıcı ve devamında tek taraflı iletişimin sonlandığı Web 2.0 teknolojisi gelişmeye başlamıştır. Bunun yanı sıra internet içerikleri kullanıcılara yönelik ilerlemeye başlamış ve sosyal medya platformları ile arama motorlarının bilgi paylaşım hızında artış başlamıştır (Alptekin, 2020). Web 2.0 teknolojisinin imkanlarıyla kullanımı sağlanan uygulamalar olarak Facebook, Instagram, Youtube, Myspace, bloglar ve wikiler sayılabilir. Yakın zamanda ise Web 3.0 teknolojinin imkânları ile kişilerin özel arama motorları ve yazılım materyallerinin gelişmesine katkı sunmaktadır (Kapan ve Üncel, 2020). Ayrıca sosyal medyada etkileşim imkanının yer alması ve çok yönlü etkinliklerinin bulunması bağımlılık olasılığını oluşturmuştur (Baz, 2018).

Dijital Bağımlılığın Nedenleri

Durma İşaretinin Olmaması

Durma işareti, süren bir etkinliğin sonunun geldiğini gösteren işettir. Durma işaretinin bulunmaması ile birlikte tüketim artarak ilerlemektedir. Dijital medya araçları kapsamında oluşturulan içeriklerin devamlı güncellenerek gelişmesi bağımlılığın artmasına neden olmaktadır. Sosyal medya platformlarında durma işaretinin bulunmaması da bu bağımlılığın ortaya çıkmasına yol açmaktadır (Ertemel ve Aydın, 2018).

Gelişmeleri Kaçırma Korkusu (FOMO-Fear Of Missing Out)

Gelişmeleri kaçırma korkusu, herhangi bir şeyden eksik kalma veya ortaya çıkan fırsatları kullanamamaya dayanan bir korkudur. Sosyal medya plat-

formlarında da oluşan akıştan haber alamama ce bunun sonucunda meydana gelen kaygılanma hali şeklinde açıklanmaktadır (Eşitti, 2015). Bu korku ve kaygı neticesinde kişi devamlı diğer kişilerin sosyal medya platformlarında paylaştığı gönderilerde sunduklarının neler olduğunu düşünmektedir. Kişi, bu sunulan gelişmelerden haberdar olmak için uygulamalar içerisinde devamlı çevrim içi bulunarak başkalarının sergilediklerinin farkında olmak istemektedir (Alt, 2015).

Değişken Ödüller

Ödül, yapılan davranışı pekiştirerek devamını sağlamaktadır. Bu sebeple ödüller dijital bağımlılığı artırabilmektedir (Ertemel ve Aydın, 2018). Beyinde yer alan ödüllendirme merkezi, farklı uyaranlar ile her defasında bir öncekine nazaran daha fazla ödül olma beklentisine girmektedir. Sosyal medya platformlarını kullanan kişilerin yaptıkları paylaşımlar sonucunda takipçilerin vereceği tepkilerin nasıl olduğunu görmek ve bu gönderilerin beğenilip beğenilmediğini öğrenmek için sıklıkla platformları takip etmeleri ödül beklentisinin artması ile ilgi görülmektedir (Akcan ve Öge, 2020).

Alışkanlık Döngüsü

Sergilenen bir davranışın sürekli devam etmesi neticesinde oluşan alışkanlıklar, bir zaman sonra düşünmeden ve istemsiz olarak kullanılan davranışlar haline gelmektedir (Çapraz, 2021). Ödül alındığında beyin uyarılması ile davranış rutine dönüşmeye başlar ve mutluluk hormonu salgısı devreye girer. Kişinin mutluluk duyduğu alışkanlıklar, süreğenlikle davranışın alışkanlık haline gelmesine katkı sağlamaktır (Ertemel ve Aydın, 2018). Sosyal medya platformlarında da bu durumun varlığından söz edilmektedir. Bu platformlarda yer alan bildirimler de uyarıcı görevindedir ve bildirim içeriği de kişinin ödülü olabilmektedir. Bu sayede kişi, diğerlerinin yaptığı etkileşimleri görebilmek amacıyla sosyal medya platformlarını sıklıkla kullanmaktadırlar. Bağımlılık da bu şekilde ortaya çıkabilmektedir.

Dijital Bağımlılığın Türleri

Cep Telefonu Bağımlılığı

Teknolojinin gelişmesi ile teknolojik cihazlar da bu gelişime dahil olmuş ve bu cihazları kullanan toplum üyelerinin değişime yoğun olarak maruz kalması nedeniyle davranış bağımlılıkları da artmaktadır. Hem toplumda hem de kişinin kendisinde değişime neden olan teknolojik gelişmelerden biri de cep telefonlarıdır (Şata, Çelik, Ertürk ve Taş, 2016). Öncelikli olarak geliştirme amacı sadece iletişimi sağlamak olan cep telefonlarının daha fa ileriye giderek akıllı telefonlara dönüştüğü bilinmektedir (Karaarslan ve Budak, 2012). Ayrıca bu akıllı telefonların, bilgi edinme, sosyalleşebilme, vakit harcama, fotoğraf ve video çekme, mesaj atma ve konum paylaşma gibi farklı özellikleri neticesinde telefonlar ilgi çekici olarak bağımlılığını artırmıştır (Şata vd., 2016; Ögel, 2020).

Gençlerin daha da bağlandığı akıllı telefonlar, kontrolünün zorlandığı olumsuz davranışların ortaya çıkmasına neden olmaktadır (Bal ve Balcı, 2020). Cholz (2012)'e göre gençler beyin gelişimleri ile sadece bağımlılık durumların karşı güçsüz olmadığı, yetişkinlere oranla daha üstün yetenekler ortaya çıkarma ihtimallerinin yüksek olması ve teknolojiyi büyüleyici görmeleri nedeniyle gençlerin teknolojiyi aşırı kullanımıyla bağımlılığa karşı savunmasız kaldıklarını savunmaktadır. Panova ve Carbonell (2018) ise akıllı telefonların sahip olduğu taşınabilirliği, hızlı olması kullanışlılığı ve kişiye özel olması şeklindeki özellikleri ile problemleri davranışlara ulaşımının kolay olduğunu ileri sürmüşlerdir. Cep telefonları hayatımızı kolaylaştırmanın yanında bağımlılık düzeyinde fiziki ve ruhsal etkilere sahip olduğu görülmektedir. Dikkat eksikliği, hiperaktiflik, yalnızlık, depresif hissetme, içe dönüklük gibi çeşitli psikolojik problemler ile yorgun hissetme, kas ağrısı, göz yorgunluğu ve uykusuzluk gibi fiziki etkileri de bulunmaktadır (Aslan ve Aylaz, 2014; Kuyucu, 2017).

Sosyal Medya Bağımlılığı

Sosyal medya; kişilerin eğlenmek, güzel vakit geçirmek, oyun oynamak ve bilgi akışını sürdürmek şeklindeki faaliyetleri yapmasına imkân sunan ve bu süreçte kendi düşüncelerini, duygularını ve düşüncelerini farklı platformlarda hem sesli hem de görüntülü paylaşımlarına olanak sunan sosyal ağ siteleridir (İnce ve Koçak, 2017). Sosyal ağlar, kişilerin çevrim içi topluluk ortaya çıkarmasını ve kullanıcıların içerikler oluşturarak paylaşmasını sağlayan siteleridir. Bu siteler fotoğraf-video, kullanıcı profili, etkinlik ve metin paylaşımlarını içermektedir (Kim, Jeong ve Lee, 2010). Kuşay (2013)'a göre Türkiye'de sosyal medya yayınlama, paylaşma, iletişim kurma, fikirlerinden bahsetme, yaşamı paylaşma ve oyun oynama amacıyla kullanılmaktadır. Kişilerin geldiği kültür, yaşları, sınıfları veya cinsiyetleri ne olursa olsun istedikleri zaman istedikleri ortamda istedikleri gibi kendilerini ifade ederek diğer insanlar hakkında yorumlarını paylaşabilmektedirler (Çiftçi, 2018). Sosyal medya kullanımı Twitter, Facebook, Instagram, Youtube, WhatsApp ve LinkedIn gibi sosyal ağlarla daha da artış sergilemektedir (Kaymal, 2020). Sosyal medyanın fazlasıyla kullanılması neticesinde bağımlılık ortaya çıkabilmekte ve kaygı bozukluğu, sosyal ilişkilerde bozulmalar ve depresyon gibi durumlar meydana gelebilmektedir (Aslan, 2020). Sosyal ağlarda gerçekleştirilen paylaşımların diğer kullanıcılar tarafından beğenilip beğenilmemesi açısından yaşanan kaygı, depresyon, mutsuzluk ve farklı aktivitelere olan isteksizlik gibi olumsuz durumların oluşmasına neden olabilmektedir (Yılmaz, 2019).

Dijital Oyun Bağımlılığı

Teknolojide gerçekleşen hızlı gelişmeler, geleneksel oyunlar üzerinde de etkili olmuş ve sokak oyunlarının bilgisayarda, telefonda veya oyun konsollarında oynanabilecek dijital oyunlara dönüştürülmesine yol açmıştır (Irmak ve Erdoğan, 2016). Her yaşta insanın ilgisini çeken dijital oyunlar hem çocuk-

ları hem de gençleri önemli ölçüde etkilemektedir. Günümüzde çocukların günlük aktiviteleri kapsamına girmiş ve öncelikli etkinliklerden biri olmuştur. Bunun yanı sıra dijital oyunları oynamak için büyük zaman harcaması ile çocukların temel gereksinimleri ve sosyal beklentilerine ayırdıkları zaman kısıtlanmaktadır (Hazar, Hazar, Gökyürek, Hazar ve Çelikkilek, 2017). Gençlerin dijital bağımlılığa sahip olmalarının sebepleri olarak eğlenme arzusu, stresten uzaklaşma, öfke durma, yalnızlaşma ve hayal kırıklığına uğrama gibi olumsuz duygu ve düşüncelerden soyutlanma, bir topluluğun parçası olmak amacıyla arkadaşlık kurma, hayatın gerçeklerinden uzaklaşma, oyunsuz bir yaşamın sıkıcı olduğunu düşünme, gerçek yaşamda sahip olamadığı bir role girme, sosyal ilişkilerindeki yetersizliği giderme ve bastırılan duyguları açığa çıkarma gibi sıralanmaktadır (Wan ve Wen, 2013). Kontrolsüz ve uzun süren dijital oyunları oynama neticesinde bağımlılık gelişebilmektedir (Griffiths ve Meredith 2009). Oyun sırasında kişinin kendini iyi hissetmesi ve coşkulanması, oynamayı bırakamaması, oyun için fazla zaman harcaması, yakın çevresini ihmal etmesi, oyun oynamadığında mutsuz ve öfkeli olması, oyun oynamak amacıyla yalana başvurması hem iş hem okul hayatında sorunlarla karşılaşması bağımlılığın psikolojik yönünden ortaya çıkan belirtilerdir. Fiziksel yönden ortaya çıkan belirtiler ise kaslarda ağrı, kişisel hijyeni aksatma, baş ve sırt ağrısı, yeme düzensizlikleri ve uyku bozuklukları şeklindedir.

İnternet Bağımlılığı

Teknolojik gelişmelerden biri olan internet, bilgi edinme ve paylaşma bakımından hayatımızı kolaylaştırmıştır. Radyo, televizyon, gazete ve dergi gibi geleneksel iletişim araçlarının yerini alan akıllı telefon ve bilgisayar gibi iletişim araçlarının kullanımı artmıştır. Bu araçların kullanımının gitgide artması ile pek çok problem oluşmuştur (Cengizhan, 2005). Gerçek hayatı etkisi ile kontrol etmeye başlayan teknoloji, internet bağımlılığının oluşmasına sebep olmuştur. İnternet bağımlılığı, kişinin yalnızca sosyal yaşantısını değil ruhsal durumunu da etkilemekte ve yayılmaya devam etmektedir (Şimşek ve Balaban Sali, 2014). İnternette fazla vakit harcaması, internet yolu ile yakın çevreye yalan söyleme, duygu ve düşüncelerini gizleme, internet kullanımını kontrol edememe, stres kaynağından soyutlanmak için interneti kullanma, internette uzaklaşıldığında öfkelenme gibi belirtileri olan internet bağımlılığı sosyal yaşantıyı olumsuz etkilemektedir. Bağımlı kişiler yakın çevreleri ile ilişkilerini ihmal ederek internet yüzünden kontrolsüz davranabilmektedirler (Domlu, 2022). Bağımlılık seviyesi yükseldikçe internet imkanları ile bilgisayarda tek başına vakit geçirme ve aileyi görmezden gelme gibi davranışlar artmaktadır. İnternet kullanımının fazlalığı, sosyal destek ve mutlu hissin azalmasına ve depresif hallerin artmasına sebep olmaktadır. İnternet aracılığı ile yaşamdaki problemlerle başa çıkmak amacıyla psikolojik kaçış gibi görülüp bağımlı kişi açısından faydalı bir hedefe ulaştığı süreçlerde bağımlılık yoğunlaşmaktadır (Young, 2007).

Dijital Bağımlılığın Gelişim Alanlarına Etkisi

Bilişsel Gelişim Alanına Yönelik Etkiler

Dijital materyaller ile yapılan faaliyetler kişilerin dikkat ve konsantrasyon sağlama, karar verebilme, neden-sonuç ilişkisi kurabilme, akıl yürütme ve hatırlama gibi pek çok bilişsel yeteneğin kullanılması ve desteklenmesi bakımından faydalı görülmektedir (Kaplan, 2016). İnternet kaynaklı cihazların kullanımı ile ilgili bilgiler arttıkça, gençlerin dijital dünyaya ait algıları olumlu bakımdan değişerek temel bilişsel yeteneklerin süreç içerisinde üst düzey bilişsel yeteneklere evrilmesinde etkili olduğu bilinmektedir (Doruk, 2007). Yapılan çalışmalar dijital oyunlar ile çocukların ve ergenlerin, uzamsal-görsel yeteneklerinin, problemlere çözümler sunma ve analitik düşünme yeteneklerinin, karar alma mekanizmalarının ve odaklanmalarının dijital oyun oynamayanlara oranla daha fazla geliştiklerini belirtmektedir (Anderson ve Warburton, 2012; Çavuş, Ayhan ve Tuncer, 2016; Irmak ve Erdoğan, 2016). Bu olumlu etkilerin yanı sıra erken çocukluk döneminde dijital dünyaya aşırı dahil olma, pek çok riski beraberinde getirmekte de ergenlik dönemi için sağlıksız yönelimlere eğilmeyi kolaylaştırmaktadır. Erken çocukluk döneminde dijital cihazlarla vakit geçirmek çocukların öz düzenleme, dikkat sağlama ve hatırlama yeteneklerini yani öğrenme yeteneklerini pasif hale getirmektedir (Pagani vd., 2010). Karaboğa (2019) ise dijital cihazlar ile yapılan aktivitelerin fiziki ve bilişsel yeteneklerin gelişmesini olumsuz etkilediği, bu cihazların çocukların tüm duyularını aktif kullanmasını sağlamadığı ve dil gelişimi üzerinde konuşmayı geciktirici etkilerinin olabileceğini savunmuştur.

Sosyal Gelişim Alanına Yönelik Etkiler

Dijitalleşme sonucunda sosyal ilişkiler değişime uğramıştır. Dijital medya sayesinde kişiler istedikleri zaman ve sanal ortamlarda kendi düşüncelerini belirtebilmekte ve bunun sosyalleşme sürecini hızlandırdığı belirtilmektedir (Çaycı ve Çaycı, 2017). Sosyal ortamda bulmadığı arkadaşlığı yeterince kısa bir zaman diliminde dijital ortamlar sayesinde elde edebilen kişiler sadece kendi yakın çevreleriyle sınırlı kalmadan tüm dünya ülkelerinden insanlarla tanışabilmektedirler. Bu durumda kişiler yalnız kalmadan farklı insanlarla etkileşime girebilmektedirler. Ergenlik döneminde gençler içinde yer aldıkları gelişim dönemlerinden ötürü karmaşık yaşantıdan sıyrılmak ve kaygılarını azaltmak, zayıf sosyal yeteneklerini ve kimliklerini geliştirmek için internet ağlarını kullanabilmektedirler (Kaplan, 2016). Dijital oyunlar sayesinde, oyun içerisinde farklı oyuncular ile sosyal iletişim kurarak sanal ortamlarda uzun süre vakit harçayabilmektedirler. Dijital ortamlar ile oluşturulan sosyal ilişkilerin bazıları gerçek hayat da devam ettirilebilmektedir (Cole ve Griffiths, 2007). Park, Song ve Teng (2011), hayatlarına dair bu olumlu etkinin farkına vardıklarında oyuncuların, sosyal etkileşim kurması amacıyla imkân sağlayan bu deneyimleri tekrar tekrar yaşayabilmek için daha çok motivasyon

sağladıklarını belirtmektedirler. Dijital cihazların çok fazla kullanılmasının sebeplerinden biri de yüz yüze gerçekleştirilen iletişimlerden kaçmak veya dijital oyunlar içerisinde gruba dahil olmaktır. Dışadönük ve utangaç kişilerin dijital ortamda vakit geçirmesinin en büyük nedenlerinden biri yüz yüze etkileşimden kaçınmalarıdır (Uz ve Çağiltay, 2015). Sosyal gelişim açısından olumlu etkilerin haricinde dijital medya kişinin yakın çevresi ile olan ilişkileri, sosyal rollerini ve kişilerarası ilişkilerini olumsuz etkilemektedir (Çaycı ve Çaycı, 2017). Sosyal medya platformlarında kişilere sunulan yaşamların sorunsuz ve mükemmel olması, kişilerin sürekli mutlu anılarını paylaşması, hayatlarında hiçbir sorun yokmuş gibi davranmaları ve kendi hayatları ile takipte oldukları kişilerin hayatlarının farklı olduğunu gördüklerinde kıyaslama yapmasına ve sosyal ilişkilerine yabancılaşmalarına sebep olabilmektedir. Sosyal ağlarda vakit geçiren kişiler, istedikleri kimliğe girerek eksik yönlerini gidermeye çalışarak sanal dünyaya daha fazla bağlanmaktadır (Karagülle ve Çaycı, 2014).

Duygusal Gelişim Alanına Yönelik Etkiler

Erken çocukluk ve ergenlik dönemlerinde dijital cihazlarla fazla vakit geçirilmesi çocukların duygusal iletişim kurma yetenekleri üzerinde olumsuz etkilere neden olabilmektedir (Ertürk, 2011). Çocukluk döneminde ortaya çıkan temel duygular, dijital bağımlılık ortaya çıktığında değişime uğrayarak dünyayı algılama şeklini farklılaştırarak kaygı, korku, öfke ve saldırganlık gibi çeşitli duyguları meydana getirmektedir (Wei, 2007). Yetişkinlerin gözetimi altında olmadan dijital dünyaya maruz kalan çocuklarda duyguları yönetme ve baş etme becerisi gelişmediği için yalnız kalmaktan korkma, ebeveyne bağlanma veya çeşitli korkular ortaya çıkabilmektedir (Valkenburg, Cantor ve Peeters, 2000). Plowman, McPake ve Stephen (2010), dijital cihaz kullanımı sonucu çocukların iş birliği ve paylaşma gibi davranışlarını, sorumluluk alma yeteneğini olumsuz etkilediğini, bununla beraber duygusal gelişimin sağlıklı olarak gelişmesini engelleyebileceğini belirtmişlerdir.

Fiziksel Gelişim Alanına Yönelik Etkiler

Teknolojik gelişmelerle beraber çocukların sahip oldukları enerjilerinin boşaltım sağlamalarına imkân sunan hareket içeren faaliyetlerin yerini hareketsiz hayata sürükleyen dijital cihazlar almıştır. Böylece çocuklar fiziki aktivitelerden uzaklaşarak bazı sağlık sorunları ile mücadele etmek zorunda kalmışlardır (Donohue, 2015). Ekran uzun süre odaklanma ile gözlerde acı ve yanma, sırt ve omuzlarda ağrı, ellerde uyuşma, güç kaybı ve uyku bozuklukları gibi sorunlar meydana gelmektedir (Shields ve Behrman, 2000, Kuzu, 2011). Kişi, dijital cihaz kullanımı süresinde fiziksel aktivite yapmadığında kilo almaya ve obezite gibi sorunlar yaşayarak fiziksel gelişimi olumsuz etkileyen durumlarla karşılaşabilmektedir (Kautiainen vd., 2005). Teknolojik cihazların gereğinden fazla kullanılması ile sağlık problemlerine sebep olması

dışında fiziksel gelişime bazı katkıları da bulunmaktadır. Bu katkılar el-göz koordinasyonu sağlama, ince motor beceri gelişimi ve mutluluk hormonu salgılanması şeklinde sıralanmaktadır (Akbulut ve Yılmazel, 2016).

SONUÇ

Yaşadığımız dönemde teknolojik gelişmeler ve dijital medyanın süratle yaygın hale gelmesi ile beraber yaş fark etmeksizin herkesi etkileyen büyük problemlerden biri dijital bağımlılıktır. Hem sosyal medya platformlarının hem de dijital oyunların pek çok insana ulaşması, kişilerde “Gelişmeleri Kaçırma Korkusu (FOMO)” gibi psikolojik sorunlar ortaya çıkarmakta ve devamlı çevrim içi olma gereksinimini meydana getirmektedir. Kullanılan dijital ortamlar nedeniyle kişiler sosyal yaşantılarından koparak yüz yüze gerçekleştirilen etkileşimlerden uzaklaşmaya başlamaktadırlar. Zaman içerisinde sosyal ilişkilerin azalarak dijital ortamlarda geçirilen süre artmakta ve bu nedenle birçok psikolojik ve fiziki problemler var olabilmektedir.

Dijital dünyaya yönelik bağımlılığın meydana gelmesinin nedenlerinden biri de kişilerin dijital ortamlarda ödülleri almaları ve bu ödülleri kişiler tarafından daha fazlasıyla talep edilmesidir. Sosyal medyada, paylaşılan içeriklerin beğenilmesi kişilerin ödül alma isteklerini perçinlemekte ve bağımlılığa fayda sağlamaktadır. Bu da kişilerin dijital ortamlara fazla zaman harcamasına ve günlük hayattan ayrılmalarına sebep olabilmektedir. Dikkat dağınıklığı, sosyal becerilerin azalması, uyku düzeninin bozulması ve fiziki sorunların oluşması gibi durumlar dijital bağımlılığın artmasının sonucudur.

Sonuç olarak, dijital bağımlılık kişilerin psikolojik, sosyal ve fiziksel becerilerini olumsuz etkileyen bir problemdir. Kişilerin dijital ortamlarda harcadıkları zamanı kontrol etmeleri, dijital materyalleri bilinçli bir biçimde kullanmaları ve günlük yaşamdaki sosyal ortamlarına önem vermeleri gerekli görülmektedir. Bunun yanı sıra eğitim ve farkındalık çalışmaları ile dijital ortamlara olan bağımlılığın engellenmesi bakımından toplumsal bir bilincin ortaya çıkarılması gerekmektedir.

KAYNAKÇA

- Ak, M., Kesici, Ş., Yalçın, B. ve Kavaklı, M. (2019). *Çocuğum bağımlı olmasın*. (1. Baskı). Ankara: Nobel Akademik Yayıncılık.
- Akbulut, A.B. ve Yılmazel, G. (2016). *Ergen yaş grubunda internet bağımlılığı düzeyinin belirlenmesi*, 15.Ulusal Halk Sağlığı Kongresi Bildiri Kitabı, 368 371, Bursa, 2-6 Ekim 2016.
- Akcan, G. ve Öge, B. (2020). Genç bireylerde teknoloji bağımlılığının yordayıcılarının incelenmesi. *Bartın Üniversitesi Edebiyat Fakültesi Dergisi*. Cilt: 5, Sayı: 1, S. 3-26 .
- Akkaş, İ. (2019). *Teknoloji bağımlılığı*, (1. Baskı). Konya: Eğitim Yayınevi.
- Alptekin, Z. M. (2020). Dijitalleşme ve dijital sosyal sorumluluk iletişimi. *Uluslararası Medya ve İletişim Araştırmaları Hakemli Dergisi (MEDIAJ)*, 3 (2), 136-155.
- Alt, D. (2015). "College students' academic motivation, media engagement and fear of missing out". *Computers in Human Behavior*, 49: 111-119.
- Anderson, C.A., Warburton, W.A. (2012). The Impact of Violent Video Games: An Overview. In: Warburton W, Braunstein D (Eds): *Growing up fast and furious: reviewing the impacts of violent and sexualised media on children*. p. 56-84. Anandale, NSW, Australia: The Federation Press.
- Arslan, A., Kırık, A. M., Karaman, M., & Çetinkaya, A. (2015). Lise ve üniversite öğrencilerinde dijital bağımlılık. *Uluslararası Hakemli İletişim ve Edebiyat Araştırmaları Dergisi*, 8(8), 34-58.
- Aslan, N. (2019). *Ergenlerde internet bağımlılık düzeylerinin bazı değişkenler açısından incelenmesi*. Yüksek Lisans Tezi. Ankara Yıldırım Beyazıt Üniversitesi Sağlık Bilimleri Enstitüsü. Ankara.
- Aslan, S. ve Aylaz , R. (2014). Akademisyenlerin internet bağımlılık düzeyleri ve buna bağlı oluşabilecek sağlık sorunlarının değerlendirilmesi. *İnönü Üniversitesi Sağlık Bilimleri Dergisi*,3 (2): 14-19.
- Bahar, A. (2018) Uyuşturucu madde kullanımının nedenleri ve bağımlılık oluşum sürecinde iletişimsel yaklaşımların rolü ve önemi: polis kayıtlarıüzerinden olgusal bir inceleme. *Connectist: Istanbul University Journal of Communication Sciences*. 55, 1-36.
- Baz, F.Ç. (2018). Sosyal medya bağımlılığı: üniversite öğrencileri üzerine çalışma. *Uluslararası Toplum Araştırmaları Dergisi*, 9 (16), 276 – 295.
- Bircan, S. ve Erden, G. (2011). Madde bağımlılığı: aile ile ilgili olası risk faktörleri, algılanan ebeveyn kabul-reddi ve çocuk yetiştirme stilleri. *Çocuk ve Gençlik Ruh Sağlığı Dergisi*. 18 (3), 2011.
- Cengizhan, C. (2005). Öğrencilerin internet ve bilgisayar kullanımında yeni bir boyut: internet bağımlılığı. *M.Ü. Atatürk Eğitim Fakültesi Eğitim Bilimleri Dergisi*, 22, 83-98.

- Choliz, M. (2012). Mobile-phone addiction in adolescence: the test of mobile phone dependence (tmd). *Progress in Health Sciences*, 2 (1), 33-44.
- Cole, H. ve Griffiths, M. D. (2007). Social interactions in massively multiplayer online role-playing gamers. *CyberPsychology & Behavior*, 10(4), 575-583.
- Coşkunol H. ve Altıntoprak, E. (1999). Alkol kullanımının genetik yönleri. *Klinik Psikiyatri*, 2(4), 222-229.
- Çapraz, N. (2021). *Genç yetişkinlerde dijital bağımlılık düzeyleri ve aleksitimi ilişkisi*. Yüksek Lisans Tezi. İstanbul Gelişim Üniversitesi Lisansüstü Eğitim Enstitüsü. İstanbul.
- Çavuş, S., Ayhan, B. ve Tuncer, M. (2016). Bilgisayar oyunları ve bağımlılık: üniversite öğrencileri üzerine bir alan araştırması. *İletişim Kuram ve Araştırma Dergisi*, 43: 266-289.
- Çaycı, A.E. ve Çaycı, B. (2018). *Sosyalleşme yanılısaması: dijital kalabalıklar içinde yalnızlaşan bireyler*. A.Z. Özgür ve A. İşman (Edt.). İletişim Çalışmaları 2017.(1. Baskı). Sakarya Üniversitesi. Sakarya.
- Çiftçi, H. (2018). Üniversite öğrencilerinde sosyal medya bağımlılığı, *MANAS Sosyal Araştırmalar Dergisi*, 7(4).
- Domlu, E. (2022). *Çocuklar için dijital bağımlılık ölçeği geçerlik güvenirlik çalışması*. Yüksek lisans tezi. Kırıkkale üniversitesi sağlık bilimleri enstitüsü. Kırıkkale.
- Donohue, C. (2015). *Technology and digital media as tools for teaching and learning in the digital age*. In C.Donohue (Ed.), *Techonolgy and digital media in the early years Tools for teaching and learning*,(pp.2135) . New York, NY: Routledge.
- Doruk, D. (2007). *Öğrenme isteksizliğinin internet kullanımıyla ilişkilendirilmesi (ergen boyutunda)*. Yüksek Lisans Tezi. Beykent Üniversitesi Sosyal Bilimler Enstitüsü, İstanbul.
- Ergüney, M. (2017). Türkiye’de internet dizilerinin gelişmesine zemin hazırlayan tarihsel ve teknolojik süreç. *Artuklu İnsan ve Toplum Bilim Dergisi*, 2(1), 52 59.
- Ertemel, A. V. ve Aydın, G. (2018). Dijital ekonomide teknoloji bağımlılığı ve çözüm önerileri. *Addicta: The Turkish Journal on Addictions*. 5, 665–690. <http://dx.doi.org/10.15805/addicta.2018.5.4.0038>
- Ertürk, Y.E. (2011). Çocukluk Çağı Gelişim Dönemlerine Göre Medya Kullanımı. ŞİRİN MR (Der.) *Çocuk Hakları ve Medya. Anne-Baba, Öğretmen ve Medya Çalışanları İçin El Kitabı*. 1.Türkiye Çocuk Kongresi, Çocuk Vakfı Yayınları.
- Eşitti, Ş. (2015). Bilgi Çağında Problemlı İnternet Kullanımı Ve Enformasyon Obezitesi: Problemlı İnternet Kullanımı Ölçeğinin Üniversite Öğrencilerine Uygulanması. *İstanbul Üniversitesi İletişim Fakültesi Dergisi| Istanbul University Faculty of Communication Journal*, (49), 75-97.
- Griffiths, M. D. ve Meredith, A. (2009). Videogame addiction and its treatment. *Journal Contemp Psychother*, 9(39), 247-253. doi: 10.1007/s10879-009 9118-4.
- Ha, J. H., Yoo, H. J., Cho, I. H., Chin, B., Shin, D. ve Kim, J. H. (2006). Psychiatric co-

- morbidity assessed in Korean children and adolescents who screen positive for Internet addiction. *Journal of Clinical Psychiatry*. 67(5):821-6.
- Hazar, Z., Hazar, K., Gökyürek, B., Hazar, M. ve Çelikkilek S. (2017). Ortaokul öğrencilerinin oyunsallık, dijital oyun bağımlılığı ve saldırganlık düzeyleri arasındaki ilişkinin çeşitli değişkenler açısından incelenmesi. *Uluslararası İnsan Bilimleri Dergisi*, 14(4): 4320-4332.
- Horzum, M. B. (2011). İlköğretim öğrencilerinin bilgisayar oyunu bağımlılık düzeylerinin çeşitli değişkenlere göre incelenmesi. *Eğitim ve Bilim Dergisi*, 36(159), ss. 56-68.
- Irmak, A. Y. ve Erdoğan, S. (2016). "Ergen ve genç erişkinlerde dijital oyun bağımlılığı güncel bir bakış". *Türk Psikiyatri Dergisi*. 27(2): 128-137. doi: 1300-2163/2651-3463.
- İnce, M. ve Koçak, M. C. (2017). Üniversite öğrencilerinin sosyal medya kullanım alışkanlıkları: Necmettin Erbakan üniversitesi örneği. *Karabük Üniversitesi Sosyal Bilimler Enstitüsü Dergisi*, 7 (2), 736-749.
- Kapan, K. ve Üncel, R. (2020). Gelişen web teknolojilerinin (Web 1.0- Web 2.0- Web 3.0) Türkiye turizmine etkisi. *Safran Kültür ve Turizm Araştırmaları Dergisi*, 3(3), 276-289.
- Kaplan, N. (2016). *Ortaokul öğrencilerinde internet bağımlılık düzeylerinin sağlık üzerine etkilerinin incelenmesi*. Yüksek Lisans Tezi. İzmir Kâtip Çelebi Üniversitesi Sağlık Bilimleri Enstitüsü, İzmir.
- Karaarslan, İ. A. ve Budak, L. (2012). Üniversite öğrencilerinin cep telefonu özelliklerini kullanımlarının ve gündelik iletişimlerine etkisinin araştırılması. *Journal of Yaşar University*, 26 (7), 4548-4571.
- Karaboğa, M. T. (2019). Dijital medya okuryazarlığında anne ve baba eğitimi. *OPUS International Journal of Society Researches*, 14 (20) , 2040-2073. DOI: 10.26466/opus.601942.
- Karagülle, A. E., & Çaycı, B. (2014). Ağ toplumunda sosyalleşme ve yabancılaşıma. *Turkish Online Journal of Design Art and Communication*, 4(1), 1-9.
- Karaman, M. K., & Kurtoğlu, M. (2009). Öğretmen adaylarının internet bağımlılığı hakkındaki görüşleri. *Akademik Bilişim*, 11(13), 641-650.
- Kautiainen, S., Koivusilta, L., Lintonen, T., Virtanen, S.M. ve Rimpelä, A. (2005). Use of information and communication technology and prevalence of overweight and obesity among adolescents. *International Journal of Obesity*, 29(8), 925-933.
- Kaymal, B. (2020). *Okul öncesi öğretmenlerinin dijital bağımlılıklarının incelenmesi*. Yüksek Lisans Tezi. Yıldız Teknik Üniversitesi ve İstanbul Aydın Üniversitesi Lisansüstü Eğitim ve Sosyal Bilimler Enstitülerinin Ortak Yürüttüğü Eğitim Programları ve Öğretim Anabilim Dalı. İstanbul.
- Kim, W., Jeong, O.R. ve Lee, S. W. (2010). On social web sites. *Information Systems*, 35, 215-236.
- Kurşun, H. (2021). *Kentleşme, göç ve suç ilişkisi bağlamında madde bağımlılığı: "gazi-antep örneği"*. Doktora Tezi. T.C Maltepe Üniversitesi Lisansüstü Eğitim Enstitüsü. İstanbul.

- Kuşay, Y. (2013). *Sosyal medya ortamında çekicilik ve bağımlılık facebook üzerine bir araştırma*. İstanbul: Beta Yayınları.
- Kuyucu, M. (2017). Gençlerde akıllı telefon kullanımı ve akıllı telefon bağımlılığı sorunları: "Akıllı telefon (kolik)" üniversite gençliği. *Global Media Journal TR Edition*, 7(14), 328-359.
- Kuzu, A. (2011). İnternet ve aile. *Sosyal Politika Çalışmaları Dergisi*, 27(27), 9-32.
- Nurmedov, S. (2019). *Alkol ve madde bağımlılığı*. F. Özten (Edt.), Bağımlılık- Sanal veya Gerçek Bağımlılıkla Başa Çıkma. (7. Baskı). İstanbul: Timaş Yayınları.
- Ögel, K. (2010). Madde kullanımı ve bağımlılığın nedenleri. <https://www.ogelk.net/Dosyadepo/etyoloji.pdf>, İndirme Tarihi: 08.09.2024.
- Öğütçü Zeman, H., Çelikay Söyler, H. ve Ender Altıntoprak, A. (2019). Madde kullanım geçmişli bireylerin olumsuz otomatik düşünceleri ve öğrenilmiş çaresizlik örüntülerinin incelenmesi. *Kıbrıs Türk Psikiyatri ve Psikoloji Dergisi*, 1(1), 22-30. DOI: 10.35365/ctjpp.19.1.03.
- Pagani, L. S., Fitzpatrick, C., Barnett, T. A., ve Dubow, E. (2010). Prospective associations between early childhood television exposure and academic, psychosocial, and physical well-being by middle childhood. *Archives of Pediatrics & Adolescent Medicine*, 164(5), 425-431.
- Panova, T. ve Carbonell, X. (2018). Is smartphone addiction really an addiction? *Journal of Behavioral Addictions*, 7(2), 252-259. <https://doi.org/10.1556/2006.7.2018.49>
- Park, J., Song, Y., ve Teng, C. I. (2011). Exploring the links between personality traits and motivations to play online games. *Cyberpsychology, Behavior, and Social Networking*, 14(12), 747-751.
- Pescosolido, B.A., Martin, J.K., Long, J.S, Medina, T.R., Phelan, J.C., Link, B.G. (2010). "A disease like any other"? A decade of change in public reactions to schizophrenia, depression and alcohol dependence. *American Journal of Psychiatry*, 167(11), 1321-1330.
- Plowman, L., McPake, J., ve Stephen, C. (2010). The technologisation of childhood? young children and technology in the home. *Children & Society*, 24(1), 63-74.
- Schomerus, G., Corrigan, P.W., Klauer, T., Kuwert, P., Freyberger, H.J. ve Lucht, M. (2011). Self-stigma in alcohol dependence: Consequences for drinking refusal self-efficacy. *Drug Alcohol Depend*, 114(1):12-7.
- Shaffer H.J., Hall, M.N., Bilt, J.V. (2000). Computer addiction: a critical consideration. *American Journal of Orthopsychiatry*, 70 (2), 162- 168.
- Shields, M. K., ve Behrman, R. E. (2000). Children and computer technology: Analysis and recommendations. *The Future of Children*, 10(2), 4-30.
- Simsek, E., & Sali, J. B. (2014). The role of internet addiction and social media membership on university students' psychological capital. *Contemporary Educational Technology*, 5(3), 239-256.
- Şata, M., Çelik, İ. , Ertürk, Z. ve Taş, U. E. (2016). Akıllı telefon bağımlılığı ölçeği'nin

(atbö) türk lise öğrencileri için uyarlama çalışması. *Journal of Measurement and Evaluation in Education and Psychology*, 7(1), 156-169. DOI: 10.21031/epod.95432

- Timurturk, M., Demez, G. ve Kart, E. (2017). Hükümlü olmanın sosyal tezahürleri: sosyal dışlanma, damga ve suç. *Mehmet Akif Ersoy Üniversitesi Sosyal Bilimler Enstitüsü Dergisi*, 9: 138-157.
- Uz, Ç. ve Çağltay, K. (2015). Social interactions and games. *Digital Education Review*, 27: 1-12.
- Valkenburg, P.M., Cantor, J. ve Peeters, A.(2000). Fright reactions to television: a child survey. *Communication Research*, 1(27),82-99.
- Wan, C.S. ve Wen, B. C. (2013). Ergenler internet oyunlarına neden bağımlılar: tayvan'da bir mülakat çalışması. (Çev. Fatma Kenevir). *Toplum Bilimleri*. 7(14) 411-418.
- Wei, R. (2007). Effects of playing violent videogames on chinese adolescents'pro violence attitudes, attitudes toward others, and aggressive behavior. *Cyber Psychology and Behavior*, 10(3):371-380.
- Yeltepe Ercan, H. (2013). *Bağımlılık tedavisinde egzersiz terapisi*. Ankara: Nobel Akademik Yayıncılık.
- Yılmaz, M. ve Cüceler, S. (2019). Alkol bağımlılığı ve damgalanma. *Bağımlılık Dergisi*, 20(3), 167-174.
- Young, K. S. (2007). Cognitive behavior therapy with internet addicts: treatment outcomes and implications. *Cyber Psychology & Behavior*, 10 (5), 671-679.

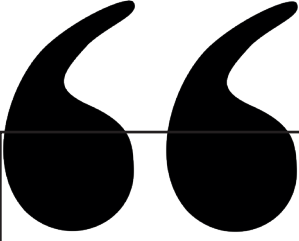

Bölüm 8

KONYA ŞEHİRİ PARKLARININ POTANSİYELİNE YÖNELİK BİR DEĞERLENDİRME

Onur KURTOĞLU¹

Recep BOZYİĞİT²

1 Yüksek Lisans Öğrencisi, Necmettin Erbakan Üniversitesi, Eğitim Bilimleri Enstitüsü,
Meram 42090 Konya/Türkiye, ORCID: 0009-0005-8742-2453,
kurtogluonurakademik@gmail.com.

2 Doç. Dr., Necmettin Erbakan Üniversitesi, Ahmet Keleşoğlu Eğitim Fakültesi,
Coğrafya Eğitimi Anabilim Dalı, Meram 42090 Konya/Türkiye,
ORCID: 0000-0002-9790-1168, fethiye.kemer@gmail.com.

GİRİŞ

Konya şehri, İç Anadolu Bölgesinin Orta-Güney Bölümünde yer almaktadır. Konya Belediyesi, 1987’de çıkarılan 3399 sayılı yasa ile “büyükşehir” statüsüne kavuşmuş ve 1989’dan beri belediye hizmetleri bu statüye göre yürütmektedir. 2014’te 6360 sayılı kanun ile büyükşehir belediyesinin sınırları il mülki sınırları olmuştur.

Konya Şehri’nde yıllık ortalama sıcaklık 11.4 °C; en soğuk ay ocak (-0.4°C), en sıcak ayın ise temmuz (23.5 °C) olduğu tespit edilmiştir. Konya’da yıllık ortalama yağış miktarı 329.7 mm’dir. En yağışlı ay, 43,1 mm ile aralık, en az yağış alan ay 5,1 mm ile ağustostur. Konya şehrinde yarı kurak, birinci dereceden mezotermal, su fazlası yok, okyanus tesirine yakın iklim tipi görülür (Bozyiğit,2018).

Konya şehrini içerisinde barındıran Konya ili, İç Anadolu Bölgesi’nde yer almaktadır. Konya ili, Türkiye’nin tahıl ambarı özelliği yanında bünyesinde tarihi, kültürel ve doğal çok sayıda zenginlikleri taşımaktadır. Çatalhöyük, Mevlâna Müzesi, Sille, Alaeddin Tepesi, etli ekmek, bamya çorbası, Kilistra, Mavi Boğaz, Tınaztepe Mağaraları bu zenginliklerden bir kısmını oluşturmaktadır. Konya ili (2023), 2.320.241 kişi (2023) ile Türkiye’nin en kalabalık altıncı ili özelliği taşımaktadır (TÜİK, 2024).

Yaşamın ve kalitesinin bir bileşeni olan yeşil alanlar, gün geçtikçe önemini arttırmaktadır. Doğal ve fiziksel çevre ile bütünleşmiş olan kentler, günümüzde değişen gereksinimleri ve güçlü teknolojik hareketlerle hızlı bir değişim süreci yaşamaktadır. Kentleşme her ne kadar insanları sosyal ve kültürel bazı yararlar sunsa da insanların sağlıksız çevre koşullarında yaşamasına sebep olmaktadır. Son yıllarda ülkemizde kentleşme oranı oldukça artmıştır (Melchert,2005;akt. Önder & Polat, 2012). Kentleşme sürecini hızla yaşayan ve devam ettiren Konya kenti, sanayinin gelişmesiyle birlikte sosyal, ekonomik ve kültürel yapısında değişiklikler yaşanmıştır.

Kentler tarih boyunca iktidarda bulunanlar tarafından şekillendirilmiş, özellikle kendilerinin kalıcı olduklarını düşündükleri şehirlerde müdahale etme oranlarını arttırmıştır (Altınyıldız, 2009;akt. Bulanık & Semerci, 2023)

Cumhuriyetin ilanı ile her alanda yeni ve modern bir toplum oluşturma arzusu, modern kentli toplumun yeni yaşam biçimini destekleyecek şehircilik ilkelerine uygun olarak yeniden kurgulanma fikri ortaya çıkmıştır. Ankara’nın planlanma ve imar sürecindeki elde edilen deneyimler organizasyonların temelini oluşturur (Yenice, 2012).

Ülkemiz 1950’li yıllarda sanayileşme sürecine girmiş ve kentlerimizde sanayi tesisleri kurulmaya başlamıştır. Bu dönemde kurulan sanayi tesislerinde işçi gücü kırsalda yaşayan insanlardan karşılanmıştır. 1980’li yıllardan sonra ulaşım ve iletişimin gelişmesiyle birlikte şehirlerde yaşamın bir özen-

ti haline gelmiştir. Kentlerde yaşayan insan sayısı arttıkça hızlı, düzensiz ve çarpık yapılaşmanın yanında doğal dengeyi dikkate almayan uygulamalar da görülmektedir (Aydın, 2009).

Kentleşme oranı arttıkça şehirler çevrelerden büyümeye devam ederler. Çevrelerinde bulunan yeşil alanları ya içlerine hapsederler ya da betonlaşmaya maruz bırakarak yok ederler. Kentlerin hapsedtikleri ya da korumaya alınan yeşil alanlar insanların yaşamı için oldukça önemlidir. Kentlerde yaşayan insanların sağlıklı bir şekilde hayatlarını sürdürebilmeleri için doğayla iç içe yaşayamasalar da yeşil alanlar aracılığıyla doğayla buluşmaları gerekmektedir.

Günümüzde çok sayıda çekim gücüne sahip kentlerin, çok bileşenli sektörlerin faaliyetleri sonucu çarpık, sağlıksız hatta kimliksiz mekanlara dönüştüğü görülmektedir. Bu ve benzeri tüm olumsuzluklar yüzünden büyük kentler, yaşamsal çekiciliğini ve kalitesini giderek kaybetmiştir (Gezer ve Gül, 2009;akt. Gül vd., 2020).

Park ve bahçeler tanımsal olarak kentsel açık ve yeşil alan kavramlarıyla aynı tanımlara sahiptir. Çeşitli yazarlar tarafından benzer şekilde tanımlanmıştır.

Kamusal (Genel) Açık-Yeşil Alanlar; toplumun yararlandığı veya tüm rekreasyonel ihtiyaçlarının karşılandığı kamusal alanlardır. Kent ve mahalle parkları, kent ormanları ve koruluklar, mezarlıklar, botanik bahçeleri, hayvanat bahçeleri, fuar sergi alanları, yol bulvar ve refüjler, spor alanları gibi yerler sayılabilir (Cemil, 2008).

Açık alan kavramı, Öztan (1968) ve Özbilen'e (1991) göre, mimari ve ulaşım sahaları dışında kalan açık veya boş alanlardır. Diğer bir ifade ile dış mekân üzerinde herhangi bir amaca göre yapılaşmanın olmadığı ancak farklı amaçlarda kullanılmak üzere uygun potansiyel imkânı bulunan alanlar olarak algılanmaktadır. Örneğin su yüzeyleri, ulaşım alanları, üzerinde bitkisel eleman bulunmayan alanlar açık alan olarak tanımlanmaktadır (Gül ve Küçük, 2001;akt. Önder & Polat, 2012).

Yeşil alan kavramı ise açık alanların bitkisel unsurlarla kaplanmış hali olarak tanımlanmaktadır. Bu tanıma göre her yeşil alan bir açık alan niteliğindedir. Ancak her açık alan yeşil alan olmayabilmektedir (Önder & Polat, 2012).

Yeşil alan, 23804 sayılı İmar Yönetmeliğinde "Toplumun yararlanması için ayrılan oyun bahçesi, çocuk bahçeleri, dinlenme, gezinti, piknik, eğlence ve kıyı alanları toplamıdır. İnterpol ölçekteki fuar, botanik ve hayvanat bahçeleri ve bölgesel parklar da yeşil alan 30 kapsamındadır" şeklinde yer almaktadır. Kamu kullanımına açık şehir içindeki yeşil alanlar, Avrupa Konseyi'nin yayınladığı Kentsel Denetim Raporunda kentsel yeşil alanlar olarak

ifade edilmektedir (Aydın, 2009).

Kentlerdeki yeşil alanlar, halkın kullanma durumlarına göre farklılık göstermektedir. Çocuk bahçesi, oyun bahçesi, hayvanat bahçesi, park gibi alanlar kentsel açık yeşil alan; konut ve toplu konut bahçelerinin bulunduğu yerler özel kullanıma açık yeşil alan; okul bahçeleri, kamu kurum ve kuruluşların bahçeleri yarı özel kullanıma açık yeşil alan; mahalle parkları, kent parkları, kent korulukları, mezarlıklar ile diğer yeşil alanların (yol, bulvar ve refüjler) bulunduğu kamusal açık yeşil alan olmak üzere 4 guruba ayrılır (Gül ve Küçük 2001;akt. Aydın, 2009).

Bu çalışmada Konya şehrinde yer alan park ve bahçeler, yeşil alanlar adıyla da birlikte incelenerek değerlendirilmeye alınmıştır.

KONYA ŞEHRİNDEKİ PARK VE BAHÇELERİNİN İLÇE BAZINDA DEĞERLENDİRİLMESİ

Konya şehrinde Karatay, Meram ve Selçuklu olmak üzere üç adet merkez ilçe bulunmaktadır. Bu ilçelerin 2023 yılı verilerine göre nüfusları: Selçuklu, 695.771, Karatay, 375.913 ve Meram, 374.341 kişi (TÜİK, 2024); Park ve bahçelerin kapladığı alanlar ise, Selçuklu'da 1.158.198 m², Karatay'da 2.218.861 m², Meram'da 1.752.660 m² olarak belirlenmiştir (Tablo 1; Konya Büyükşehir Belediyesi, Park ve Bahçeler Müdürlüğü, 2024).

Tablo 1. Konya Şehrini Oluşturan Selçuklu, Karatay ve Meram İlçelerinde Kişi Başına Düşen Yeşil Alan Miktarları (2024).

İLÇE	NÜFUS (Kişi)	TOPLAM YEŞİL ALAN (m ²)	KİŞİ BAŞINA DÜŞEN YEŞİL ALAN (m ²)
SELÇUKLU	695.771	1.158.198	1,66
KARATAY	375.913	2.218.861	5,90
MERAM	374.341	1.752.660	4,68
TOPLAM	1.446.025	5.129.719	

(Konya Büyükşehir Belediyesi, Park ve Bahçeler Müdürlüğü, 2024)

Park ve bahçeler bünyesinde bulundurduğu bitki türleri, eğlence ve sportif amaçlı tesisleri, kafe, restoran gibi eklentileri ile her geçen gün insanların ilgisini çekmektedir. Konya şehrinin merkez ilçeleri kişi başına düşen yeşil alan miktarı bakımından karşılaştırıldığında, Selçuklu ilçesinin yeşil alanlarının (kişi başına düşen park ve bahçe alanı 1,66 m²) diğer ilçelere göre daha az olduğu görülmektedir (Tablo 1). Nüfusun çoğunluğunun burada yaşadığı düşünülürse yeşil alanların hayli artırılması gerekmektedir. Selçuklu ilçesinde Sille Baraj Parkı (Fotoğraf 1), Japon Kyoto Parkı (Fotoğraf 2) ve Kültür Park (Fotoğraf 3) ön plana çıkan parklardır.



Fotoğraf 1. Sille Baraj Parkı, Farklı Etkinliklerin Yapılabildiği Parklardan Birisidir. Ağustos 2017 Tarihinde Hizmete Açılmıştır.



Fotoğraf 2. Selçuklu İlçesinde Mimari Özellikleri ile Dikkat Çeken Japon Kyoto Parkı.



Fotoğraf 3. *Kültür Park (79.000 m²), Alaeddin Tepesinin Kuzeybatısında Yer Almaktadır.*

Karatay ilçesi nüfus çokluğu bakımından ikinci sırada yer alsa da park ve bahçelerin çokluğu dikkat çekmektedir. Park ve bahçeler bakımından en yaşanılabilir ilçe konumunda olan Karatay'da kişi başına 5,90 m² yeşil alan düşmektedir. Karatay ilçesinde Karaaslan Olimpiyat Parkı (Fotoğraf 4), Adalet Parkı, Karaaslan Hadimi Parkı kapladıkları alan ve eklentileri ile dikkati çeken parklardır.



Fotoğraf 4. Karaaslan Olimpiyat Parkı Kapladığı Alan Açısından ($161.900 m^2$), Konya Şehrinin Büyük Parklarından Biri Olma Özelliği Göstermektedir.

Meram ilçesi nüfus bakımından üçüncü sırada yer almaktadır. Kişi başına $4,68 m^2$ yeşil alan düşmektedir. Meram ilçesinde Kozağaç Parkı (Fotoğraf 5), Meram Millet Bahçesi (Fotoğraf 6) ve Dutlu Millet Bahçesi insanların en fazla ziyaret ettikleri park ve bahçelerdir. Meram park ve bahçeler bakımında en yaşanılabilir ikinci ilçe olmaktadır.



Fotoğraf 5. Kozağaç Parkı ($104.000 m^2$) Çok Sayıda Ziyaretçinin Uğrak Yerlerinden Birisidir.



Fotoğraf 6. Meram Millet Bahçesinin (76 818 m²) Güneyden Görünümü.

KONYA İLİNDEKİ PARK VE BAHÇELERİN İL BAZINDA DEĞERLENDİRİLMESİ

Konya ili, Türkiye'deki iller arasında nüfus bakımından 6. sırada yer almaktadır (2023). Bu açıdan Konya ilini park ve bahçeler açısından Türkiye'de en çok nüfusa sahip 6 il (Tablo 2) ile karşılaştırma yapmanın daha doğru sonuçlar doğuracağı ümidini taşımaktayız.

Tablo 2. Seçilmiş İllerin Nüfusu (2023), Yüzölçümü, Toplam Yeşil Alan ile Kişi Başına Düşen Yeşil Alan Miktarları

İL	NÜFUS (Kişi)	YÜZ ÖLÇÜM (Km ²)	TOPLAM YEŞİL ALAN (m ²)	KİŞİ BAŞINA DÜŞEN YEŞİL ALAN MİKTARI (m ²)
İSTANBUL	15.655.924	5.461	112.722.653	7,2
ANKARA	5.803.482	25.632	115.199.118	19,8
İZMİR	4.479.525	11.891	114.227.888	25,5
BURSA	3.214.571	10.813	38.574.852	12,0
ANTALYA	2.696.249	20.177	11.324.245	4,2
KONYA	2.320.241	40.838	10.999.005	4,7

(TÜİK, 2024; Harita Genel Müdürlüğü, 2024, Farklı Veri Portalları, 2024).

İstanbul'da kişi başına düşen yeşil alan 7,20 m² (2022), (yaysis.istanbul.com, 2022); Ankara'da 19,85 m² (2016), (www.dogrulukpayi.com, 2016).

İzmir'de 25,5 m² (2023), (*tuncsoyer.com.tr*, 2023); Bursa'da 12,0 m² (2023), (*www.bursa.com*, 2023); Antalya'da 4,2 m²'dir (Manavoğlu & Ortaçşeme, 2015). Konya ilinde ise kişi başına 4,74 m² yeşil alan düştüğü (2024) tespit edilmiştir (Tablo 2; Konya Büyükşehir Belediyesi Park ve Bahçeler Müdürlüğü, 2024).

Türkiye'de en çok nüfusa sahip 6 il içerisinde Konya ilinde kişi başına düşen toplam park ve bahçe miktarlarında beşinci sırada yer aldığı görülür. Bunda iklim ve kuraklığın etkili olduğuna hiçbir şüphe olmamakla birlikte nüfus fazlalığı da bu oranı etkilemektedir. Bu konuda Konya ilinin sahip olduğu coğrafi faktörler dikkate alınarak yeşil alanların artırılması gerekmektedir.

Ankara'da kişi başına 19,85 m² yeşil alanla birlikte listede ikinci sırada yer almaktadır. Benzer iklim özellikleri ve coğrafi koşullar olan Konya'da ilinde park ve bahçeler oldukça azdır. Ankara nüfus olarak Konya'dan oldukça fazla olmasına rağmen kişi başına düşen yeşil alan miktarının fazla olması park ve bahçelerin ne kadar fazla olduğunu bizlere göstermektedir.

İzmir'de kişi başına 25,5 m² düşen park ve bahçeleriyle birlikte bu alanda birinci sırada yer almaktadır. Toplam yeşil alanlar sıralamasında da ikinci sırada yer alan İzmir'in nüfusu Konya'dan oldukça fazladır. Konya'da son yıllarda artan nüfusa karşı park ve bahçelerin metre kareleri arttırılmalıdır.

Bursa'da kişi başına 12,0 m² park ve bahçe düşmektedir. Nüfusu yaklaşık olarak Konya'dan 900 bin fazla olan Bursa yeşil alanların toplamında dördüncü sırada yer almaktadır.

Antalya'da kişi başına 4,2 m² park ve bahçe düşmektedir. Konya'dan az olan bu sayı Konya'yı bir üst sıraya taşımaktadır. Toplam yeşil alanlar kategorisinde Antalya'nın park ve bahçeleri Konya'dan fazladır fakat nüfusu da Konya'dan fazla olduğu için kişi başına düşen metre kare azalmaktadır.

Konya, Türkiye'nin yüz ölçümü olarak en büyük kenti olmasına rağmen park ve bahçe metre karelerinin az olması dikkat çekmektedir. Kuraklıkla mücadele eden Konya kentinde yeşil alanların oluşturulabilmesi ve yaşatılabilmesi için özel ekipler oluşturulmuş ve çalışmalara devam edilmektedir.

Seçilen illerin kişi başına düşen yeşil alan miktarı üzerinde, illerin sahip oldukları yüzölçümü miktarları da etkili olmaktadır.

Konya ili alan bakımından Türkiye'nin en büyük ilidir (Tablo 2). Alan bakımından büyük olması Konya'nın park ve bahçeler potansiyelini oldukça arttırmaktadır. Bu sıralamaya göre alanı en büyük il olmasına rağmen kişi başına düşen metre kare bazında beşinci sırada yer almaktadır. Kuraklıkla mücadele, alanın büyük kısmının tarım arazisi olarak kullanılması vb. sebepler, kullanılabilir alanı düşürse de Konya ili park ve bahçe potansiyelinin yüksek olduğu bir ilimizdir.

İller bazında karşılaştırılma yapılırken iklim şartları göz ardı edilmemelidir. Park ve bahçelerin oluşturulup yaşatılabilmesi için su faktörü oldukça önemlidir. Bu konuda seçilen iller arasında yıllık yağış miktarlarının en düşük olduğu il merkezinin Konya olduğu görülmektedir (Tablo 3). İllerin yağış miktarlarına bakıldığında İstanbul ve Bursa illerinin yağış miktarları, Konya ilinden çok daha fazla olmasına rağmen kişi başına düşen yeşil alan, Konya ilinde kişi başına düşen yeşil alana oldukça yakındır. Antalya ili tabloda en çok yağışı almasına rağmen kişi başına düşen metre kare oranı Konya ilinden düşüktür. Bu kısımda her ne kadar Türkiye'deki diğer illerden yeşil alanı az olsa da Türkiye'nin en düşük ikinci yağış alan ili olan Konya yeşil alan kısmında oldukça önemli adımlar atmaktadır. Konya Büyükşehir Belediyesi Park ve Bahçeler Müdürlüğü yaptığı çalışmalarla birlikte Konya ilinin yeşermesini sağlamaktadır. Damla sulama sistemleri, düzenli bakım, düzenli sulama ve deneyimli kadrosuyla birlikte kenti daha yaşanılabilir kılmaktadır. Her geçen yıl çalışmalarını arttıran belediye gelecek yıllarda kenti daha yeşil hale getirmeyi hedeflemektedir.

Tablo 3. Seçilen İl Merkezlerine Ait Yıllık Toplam Yağış-Yeşil Alan Miktarları.

İL MERKEZİ	YILLIK TOPLAM YAĞIŞ (mm)	TOPLAM YEŞİL ALAN (m ²)	KİŞİ BAŞINA DÜŞEN YEŞİL ALAN MİKTARI (m ²)
İSTANBUL	662.5	112.722.653	7,2
ANKARA	392.4	115.199.118	19,8
İZMİR	712.1	114.227.888	25,5
BURSA	708.8	38.574.852	12,0
ANTALYA	1053.4	11.324.245	4,2
KONYA	329.7	10.999.005	4,7

(Meteoroloji Genel Müdürlüğü, 2024; Farklı Veri Portalları, 2024).

KONYA ŞEHRİNDEKİ PARK VE BAHÇELERİN DÜNYA ŞEHİRLERİYLE KARŞILAŞTIRILMASI

Dünyanın dikkat çeken şehirlerinden olan New York'ta kişi başına düşen yeşil alan 27,0 m², Viyana'da 60,0 m², Amsterdam'da 45,0 m², Londra'da 27,0 m², Madrid'de 14,0 m², Şanghay'da 18,0 m², Pekin'de 88,0 m², Stockholm'de 90,0 m²'dir (www.farklibirbakis.com, 2019).

Dünya'nın büyük şehirlerinde kişi başına düşen park ve bahçe miktarı, Konya şehrinden fazladır. Konya şehrinde kişi başına düşen park ve bahçe miktarının az olmasında şehrin sahip olduğu doğal ve beşerî faktörlerin etkili olduğu görülmektedir. Konya'da kuraklıkla mücadele edilirken aynı zamanda park ve bahçelerin bakımının da yapıldığı ve arttırılmaya çalışıldığı

da unutulmamalıdır. Karşılaştırılan şehirlerin iklimsel özellikleri bitkilerin büyüme ve yaşamını devam ettirebilmesi için uygun koşullar sağlamaktadır. Yıllık yağış miktarlarına bakıldığında en düşük yağış Konya'da gerçekleşmektedir (Tablo 4). Yeşil alanların oluşturulması ve yaşatılmasında en çok suya ihtiyaç duyulmaktadır. Su varlığının azlığı ve kentin kalabalık nüfusu kentin yeşil alanlarının arttırılmasını yavaşlatmaktadır.

Tablo 4. Dünya Şehirlerine Ait Yıllık Toplam Yağış-Yeşil Alan Miktarları.

ŞEHİR	YILLIK YAĞIŞ (mm)	KİŞİ BAŞINA DÜŞEN YEŞİL ALAN MİKTARI (m ²)
NEW YORK	1138	27,0
VİYANA	703	60,0
AMSTERDAM	844	45,0
LONDRA	690	27,0
MADRİD	415	14,0
KONYA	329.7	4,7
ŞANGHAY	1327	18,0
PEKİN	566	88,0
STOCKHOLM	619	90,0

(Tr.climate-data.org, 2024).

SONUÇ VE ÖNERİLER

Konya şehrinde nüfus eşit bir şekilde dağılmamıştır. Selçuklu ilçesi özellikle diğer merkez ilçelere göre daha çok insan barındırmaktadır. Park ve bahçelerin metrekaresinin az olması ve nüfusun kalabalık olması burada yaşayan insanlar için metre kare başına düşen park ve bahçelerden az yararlanmasın anlamına gelmektedir. Konya şehrinin Karatay ve Meram ilçeleri, park ve bahçe alanları il geneline göre iyi gözükse de Türkiye ve Dünya ortalamasının altında olduğu görülmektedir.

Türkiye geneli bakıldığında nüfusun fazla olması kişi başına düşen metre karede azaltma oluşturmuyor, belediyeler ve doğal tabii süreçler sayesinde kişi başına düşen park ve bahçeler artmaktadır. Konya'da çalışmalar arttırılmalı ve daha fazla alan park ve bahçelerle donatılmalıdır. İkliminde üzerinde etkili olduğu bu süreçte yarı kurak iklime sahip Konya ilinde en çok yağış ilkbahar mevsiminde düşmektedir. Geri kalan mevsimlerde yağışların az olduğu görülmektedir. Bu mevsimlerde damla sulama sistemleriyle birlikte park ve bahçelere hayat verilmeye çalışılmaktadır. Park ve bahçelerin yapımı ve bakımı oldukça büyük maliyet gerektirmektedir. Kuraklıkla mücadele edilen Konya'da park ve bahçelerin yaşatılması oldukça büyük maliyetlere sebep olmaktadır.

Konya Şehri, Dünya'daki farklı şehirlerle karşılaştırıldığında; park ve bahçelerin metre karesinin az olduğu ve artırılması gerektiği inancını taşımaktayız. Sağlıklı yaşam için hayat kalitesini arttırmak gerekmektedir. Bu konuda;

- Belediyelere özel bütçeler ayrılarak kişi başına düşen park ve bahçe metre karesi arttırılabilir.
- Konya ili ve şehrinde park ve bahçelerin artırılabilmesi için daha fazla bütçe ayrılmalı, kent yaşamının kalitesi arttırılmalıdır.
- Özellikle park ve bahçeler belediyelerden alınarak Çevre, Şehir ve İklim Değişikliği Bakanlığına bağlanarak ek bütçe ayırmadan tek elden yönetilebilir.
- Belediyelerin park ve bahçeleri yaşatma hususunda özel tedbirler alınarak park ve bahçeler korunabilir.
- Park ve bahçeler iklim tipine uygun ağaç ve bitki türleriyle donatılarak uzun ömürlü hale getirilebilirler.
- Park ve bahçelerin korunup yaşatılabilmesi için vatandaşlar bilgilendirilebilirler.
- Çeşitli kampanyalar düzenlenerek halkla birlikte çevre yeşillendirilerek kişi başına düşen yeşil alan arttırılabilir.
- Hali hazırda bulunan park ve bahçelerin korunabilmesi için çeşitli yasaklar getirilmeli, mangal ve benzeri ateş yakımları kesinlikle yasaklanarak özel alanlar oluşturulmalı ve insanlar özel alanlara yönlendirilmelidir.
- Park ve bahçelerin tamamına damla sula sistemleri kurulmalı ve yaşatılmalıdır.
- Yeni oluşturulacak park ve bahçelerde ağaç türleri seçiminde su isteği az, oksijen üretme kapasitesi yüksek türler tercih edilmeli.
- Konya şehrindeki park ve bahçeler, sanat, spor, eğlence ve okul dışı eğitim etkinliklerinde kullanılması önerilmektedir.

KAYNAKÇA

- Aydın, İ. (2009). Balıkesir şehrinde 2003-2008 döneminde yeşil alanda meydana gelen değişimler. *Nature Sciences*, 4(3), 83-96.
- Bulanık, M., & Semerci, F. (2023). Konya Kent Merkezinin Şekillenmesinde İktidarın Sosyolojik Etkisi. *Konya Sanat*, 6, 42-56. <https://doi.org/10.51118/kon-san.2023.23>
- Bozyiğit, R. (2018). Takkeli Dağ. Konya: Çizgi Kitabevi Yayını.
- Cemil, B. (2008). Kentsel Açık ve Yeşil Alanlar
- Csb.gov.tr. (2024, Ocak 12). Türkiye'de kişi başına düşen ağaçlık yeşil alan miktarı 12,63 metrekare oldu. Erişim Tarihi: 31.05.2024 <https://csb.gov.tr/turkiyede-kisi-basina-dusen-agaclik-yesil-alan-miktari-12-63-metrekare-oldu-bakanlik-faaliyetleri-39952>
- Gül, A., Dinç, G., Akın, T., & Koçak, A. İ. (2020). Kentsel Açık ve Yeşil Alanların Mevcut Yasal Durumu ve Uygulamadaki Sorunlar.
- Harita Genel Müdürlüğü. (2024). <https://www.harita.gov.tr/il-ve-ilce-yuzolcumleri> Erişim Tarihi: 09.10.2024
- Konya Büyükşehir Belediyesi Park ve Bahçeler Müdürlüğü. (2024). [Dataset].
- Manavoğlu, E., & Ortaçesme, V. (2015). Antalya kenti yeşil alanlarının çok ölçütlü analizi ve planlama stratejilerinin geliştirilmesi.
- Meteoroloji Genel Müdürlüğü. (2024). <https://www.mgm.gov.tr/veridegerlendirme/il-ve-ilceler-istatistik.aspx?k=undefined&m=KONYA> Erişim Tarihi: 25.09.2024
- Önder, S., & Polat, T., Ahmet. (2012). Kentsel Açık-Yeşil Alanların Kent Yaşamındaki Yeri ve Önemi.
- Tr.climate-data.org. (2024). <https://tr.climate-data.org/> Erişim Tarihi:02.10.2024
- Tuncsoyer.com.tr. (2023). <https://tuncsoyer.com.tr/icraat/kisi-basina-daha-cok-yesil-alan> Erişim Tarihi: 09.06.2024
- TÜİK Kurumsal. (2024). <https://data.tuik.gov.tr/Bulten/Index?p=49685> Erişim Tarihi: 31.05.2024
- Www.bursa.com. (2023). <https://www.bursa.com/haber/baskan-demir-kisi-basina-dusen-yesil-alan-miktarini-20-metrekareye-cikaracagiz-705197.html> Erişim Tarihi: 09.06.2024
- Www.dogrulukpayi.com. (2016). <https://www.dogrulukpayi.com/iddia-kontrolu/gursel-tekin/istanbul-kisi-basina-dusen-yesil-alan-miktari-acisindan-ankara-ve-izmir-in-gerisinde-dunya-uzerinde-populer-50-sehir-arasinda-istanbul-sondan-ikinci-sirada> Erişim Tarihi: 09.06.2024
- Www.farklibirbakis.com. (2019). <https://www.farklibirbakis.com/istanbul-dunyadaki-buyuk-kentler-arasinda-kisi-basina-dusen-yesil-alanda-son-sirada/> Erişim Tarihi: 09.06.2024
- Yaysis.istanbul.com. (2022). <https://yaysis.istanbul/planlama-yaklasimi/analizler/> Erişim Tarihi: 09.06.2024
- Yenice, M. S. (2012). Konya kentinin planlama tarihi ve mekânsal gelişimi.

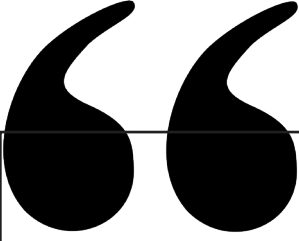

Bölüm 9

LOJİSTİK HİZMET SÖZLEŞMELERİ KAPSAMINDA YÜKLEME OPERASYONU VE TAŞIMA TÜRLERİNE GÖRE YÜKLEME STANDARTLARI ÜZERİNE BİR ARAŞTIRMA

Burak DELİGÖNÜL¹

¹ Araştırma Görevlisi, T.C. İstanbul Üniversitesi, Ulaştırma ve Lojistik Fakültesi,
Lojistik Anabilim Dalı,
E-Mail: burak.deligonul@istanbul.edu.tr, ORCID ID: 0000-0001-6007-9900

1 Sözleşme Kavramı ve Lojistik Hizmet Sözleşmeleri

Sözleşme kavramı; değişen ekonomik ve sosyal ihtiyaçlar doğrultusunda, bir iş, süreç veya olguya ilişkin tarafların karşılıklı iradeleri mutabakatını ortaya koyan genel kurallar bütünü olarak tanımlanabilir. Sözleşmeler; tarafların hukuk bilimi açısından, özgür bireylerin veya tarafların, aralarında doğacak borç ilişkilerini istediği koşul ve kurallar çerçevesinde şekillendirebilmesine dayanan irade özerkliğinin (irade serbestisi) somut bir çıktısı olarak ifade edilmektedir. (ATEŞ, 2007, s. 76)

Sözleşmeler, Türk Hukuk sistemi içerisinde özellikle Borçlar Hukuku çatısı altında tanımlanmakta ise de, Türk Borçlar Hukuku haricinde kalan mevzuatlarda da farklı faaliyet ve iş alanlarına dair sözleşme tanımlamaları söz konusu olabilmektedir. Türk Borçlar Hukuku (TBK) Md.1 kapsamında bir sözleşmenin kurulması hüküm altına alınmıştır:

“A. Sözleşmenin kurulması

I. İrade açıklaması

1. Genel olarak

MADDE 1- Sözleşme, tarafların iradelerini karşılıklı ve birbirine uygun olarak açıklamalarıyla kurulur. İrade açıklaması, açık veya örtülü olabilir.”

Bu içerikten de anlaşılacağı üzere, sözleşmenin tarafların karşılıklı irade mutabakatını içereceği açıktır. Madde içeriğinde ifade edilen örtülü irade beyanı ifadesi; pasif bir davranıştan veya geniş-gerçek olmayan anlamda iradenin varlığını gösteren davranışları ifade etmekte, özellikle bir sözleşmenin kurulma aşamasında tarafın sessiz kalması örtülü beyan örneği olarak uygulamada sıkça karşılaşılan bir örnektir. (CANARSLAN, s. 315) Açık irade beyanı ise, örtülü beyanın tam zıttı nitelikte, taraflardan birinin sözleşme kapsamına ilişkin iradesini açık, net, mümkünse yazılı bir şekilde ortaya koyduğu irade beyanları şeklinde tanımlanabilmektedir.

Sözleşmeler literatürde, mevzuat kapsamında tanımlanan sözleşmeler ve tanımlanmayan sözleşmeler olarak iki ana grupta incelenmekte olup; bunlar sırasıyla Tipik (İsimli) Sözleşmeler ve Atipik (İsimsiz) Sözleşmelerdir. (KILIÇ, 2017, s. 83) Tipik sözleşmelerin Türk Hukuk Sistemi içerisinde yer alan ve en bilinen örnekleri Türk Borçlar Hukuku içerisinde yer alan Satış Sözleşmesi (TBK Md.207-281), Kira Sözleşmesi (TBK Md.299-392), Genel Hizmet Sözleşmesi (TBK Md.393-447) olarak gösterilebilir. Bu doğrultuda, Lojistik Hizmet Sözleşmeleri; Türk Hukuk Mevzuatı içerisinde doğrudan tanımlanmış ve unsurları belirlenmiş bir hizmet sözleşmesi türü olmadığından, Atipik (İsimsiz) Sözleşmeler altında değerlendirilmelidir.

Lojistik Hizmet Sözleşmeleri, özellikle uluslararası ticaret ve buna bağlı yürütülen lojistik faaliyetler için tarafların mutabakata vardığı sözleşme türleri

olarak tanımlanabilir. Uluslararası ticaret ve lojistik faaliyetleri ise, uygulamada birçok tarafın bir araya gelerek operasyonel süreçlerini planlandığı ve yürüttüğü süreçler bütünüdür. Dolayısıyla, ilgili faaliyetlerin işleyişi karmaşık operasyonel süreçler, bürokrasi gerektirmektedir. Bu noktada faaliyetleri yürüten ve bu hizmetleri alan taraflar arasında bir sözleşmenin yapılması, operasyonel süreçler neticesinde ortaya çıkabilecek zararlarda, sorumluluk dağılımı, operasyonel süreçlerin yükümlülükleri gibi konuların netleştirilmesinde son derece elzemdir.

Lojistik Hizmet Sözleşmelerinin tarafları, birçok hizmet sözleşmesinde olduğu gibi bir hizmet alan, bir de hizmeti fiilen sunan taraftan oluşmaktadır. Hizmeti fiilen sunan veya sağlayan taraf, literatürde Lojistik Hizmet Sağlayıcısı (LHS)¹ olarak tanımlanan işletme türlerinden herhangi biri olabilir. (BABA-CAN, 2003, s. 12) (Alkhatib, Darlington, & Nguyen, 2015, s. 102-103) Sektörel uygulamada LHS'ler; taşıma hizmeti başta olmak üzere depolama, gümrükleme, elleçleme (yükleme, boşaltma, istifleme, bağlama, sabitleme vb.) gibi faaliyetleri kendisi sunan veya bu faaliyetlerin tedarikini sağlayan işletmelerdir. Bu açıdan bakıldığında, LHS'ler kendisiyle yazılı veya sözlü lojistik hizmet sözleşmesi yapan ve hizmet alan müşterilerin ihtiyaç ve talepleri doğrultusunda planlama yaparak, bu faaliyetlerden bir veya daha fazlasını sunmaktadır.

Lojistik Hizmet Sözleşmelerinin uygulamadaki önemini arttıran en büyük özelliği, sözleşme içeriğine yansıyan lojistik faaliyetlerin neler olduğu, bu faaliyetlerin sözleşme taraflarından (LHS'ler veya hizmet alan-müşteriler) hangisine planlanacağı, yürütüleceği, denetleneceğinin belirleyici nitelik taşımasıdır. Günümüzde, lojistik süreçlere ilişkin yaşanan ihtilaf konuları; bu faaliyetlerin yanlış yürütülmesi, hatalı planlanması, eksik operasyon tasarımları neticesinde ortaya çıkan zarar konularına dayanabilmektedir. Özellikle yükleme operasyonları, sıklıkla gündeme gelebilen; müşteri (sözleşmenin hizmet alan tarafı) tarafından mı yoksa LHS'ler tarafından mı ifa edileceği, yükleme sürecini farklılaştıran koşulların neler olduğu, taşıma türlerinin farklılaşmasına göre uygulama koşullarının farklılaşıp farklılaşmayacağı noktalarındaki belirsizlik sebebiyle ortaya çıkan uyuşmazlıklara dayanabilmektedir. Bu sebeple, çalışmanın temel amacı Lojistik Hizmet Sözleşmeleri kapsamında organize edilecek faaliyetler ve bu sözleşmeler kapsamındaki yükleme faaliyetleri irdelenerek; ihtilaf konusu olabilecek başlıklara cevap aranmasıdır.

2 Yükleme Operasyonunun Tarafları ve Yükleme Tarafı Olgusunu Etkileyen Faktörler

2.1 Yükleme Operasyonunun Tarafları

Yükleme operasyonu, özellikle taşıma faaliyetinin fiilen yerine getirilmesi için kaçınılmaz bir operasyon olup lojistik süreçlerin işleyişi açısından son derece önemlidir. Lojistik sektöründeki işleyişte, birçok işletme sürece dahil

¹ Lojistik Hizmet Sağlayıcısı kavramının, İngilizce karşılığı Logistics Service Providers olup; kısaltması yabancı literatürde LSP olarak kullanılmaktadır.

olabilmektedir. Bu durum lojistik faaliyetlerin hangisinin işleyişinden hangi işletmenin sorumlu olduğu, sürecin hangi aşamasını hangi işletmenin yürüteceğinin farklılaşması sonucunu doğurabilmektedir. Yükleme operasyonu, edimin işleyişi gereği taşıma sürecinin başlangıcı, taşıma süreçleri arasındaki geçiş veya lojistik faaliyetlerin birbirleriyle geçiş yaptığı aşamalarda uygulama alanı bulması, bu operasyonu kimin yapması gerektiği yönünde çeşitli karışıklıkların söz konusu olmasına sebebiyet verebilir.

Örneğin, bir perakende işletmesinin bir Lojistik Hizmet Sağlayıcısı'ndan depolama hizmeti aldığı varsayımında; perakende işletmesinin sevkiyat talebi neticesinde ürünler depo içerisindeki ilgili adresinden alınarak deponun sevkiyat alanında hazır hale getirilir ve sevkiyat rampalarına yaklaşan karayolu taşıma araçlarına bu ürünlerin yükleme operasyonu başlar. Ancak bu süreçte yükleme operasyonunun rampaya yaklaşan taşıma işletmesi (ve/veya Lojistik Hizmet Sağlayıcısı) sorumluluğunda mı yoksa depo hizmeti sunan Lojistik Hizmet Sağlayıcısı sorumluluğunda mı olduğu açık değildir. Söz konusu örnekte, geçen iki farklı Lojistik Hizmet Sağlayıcısı mevcuttur: birincisi Depo işletmesi, ikincisi ise taşıma hizmetini sunan işletmedir. Bu işletmeler, kendi müşterileri ile iki ayrı lojistik hizmet sözleşmesi yapmış olabilir. Bu değerlendirme gözetildiğinde, yaptığı hizmet sözleşmesinde yükleme kendisine atfedilen bir faaliyet ise taşıma işletmesi açısından yükleme operasyonu “*taşıma sürecinin başlangıcı*”; depo işletmesi açısından yükleme operasyonu ise “*lojistik faaliyetlerinin birbiriyle geçiş yaptığı aşama*” olarak değerlendirilebilir. Elbette bu senaryolar çoğaltılabilir. İşleyişte depo hizmeti ve taşıma hizmeti tek bir lojistik hizmet sağlayıcısı tarafından sunulabilir veya bu hizmetler tek bir müşteri ile yapılan münferit sözleşmeler olabilir. Her olay kendi süreci içerisinde değerlendirilmelidir.

Uygulamada her ne kadar yükleme operasyonundan sorumlu olacak taraf belirli sözleşmelerin, özellikle satış sözleşmesi ve taşıma sözleşmesine etkisi göz önüne alınarak tespit edilse de, sözleşmelerde bu operasyondan kimin sorumlu olduğunun belirtilmediği operasyon süreçlerine de sıklıkla rastlanabilir. Bu noktada, ilgili mevzuat içeriği irdelenmelidir.

Türk Ticaret Kanunu yükleme sürecine ilişkin tam olarak bu bakış açısı ile aşağıdaki maddeyi kural olarak tanımlamıştır:

“VIII - Yükleme ve boşaltma

MADDE 863- (1) *Sözleşmeden, durumun gereğinden veya ticari teamülden aksi anlaşılmadıkça; gönderen, eşyayı, taşıma güvenliğine uygun biçimde araca koyarak, istifleyerek, bağlayarak, sabitleyerek yüklemek ve aynı şekilde boşaltmak zorundadır. Taşıyıcı, ayrıca yüklemenin işletme güvenliğine uygun olmasını sağlamakla yükümlüdür.”*

TTK Md.863/1 içeriğinden anlaşılacağı üzere, taşınacak eşyanın/yükün taşıma güvenliğine uygun biçimde araca koyularak ifadesi ile yükleme süreci

kural olarak gönderene yüklenmiştir. Taşıyıcının bu noktadaki görevi ise yüklemeyi fiilen yerine getiren taraf olmadığı durumda dahi, taşıma aracının işletilmesi açısından güvenlik kontrolünün yapılmasından yükümlüdür. Madde içeriğinde belirtilen “Sözleşmeden, durumun gereğinden veya ticari teamülden aksi anlaşılmadıkça...” ifadesi ile bir koşullama yapılmıştır. Bu koşullama ifadenin devamında her ne kadar gönderene istifleme, yükleme, bağlama, sabitleme yetkisini yüklemiş olsa da, bu operasyonlarında tarafının değişebileceğini işaret etmektedir.

1.1.1 Gönderen Kavramı ve Taşıma Türlerinde Mevzuat Açısından Gönderen Kavramı

TTK Md.863/1 içeriğinde ifade edilen gönderen, taşıma sözleşmesi veya taşıma faaliyeti içeren bir lojistik hizmet sözleşmesi açısından, hizmeti alan taraftır. Bir ticari süreçte Gönderen sıfatına sahip olacak işletme satış sözleşmesi koşullarınca belirlenir. Satış sözleşmesinde gönderen sıfatına sahip işletmenin belirlenmesi; Incoterms terimlerinin rehberliği² ile gerçekleştirilecek veya satış sözleşmesinin alıcı-satıcı taraflarının aralarındaki anlaşmasıyla gerçekleşecektir. Bu tespit sonrasında kurulan taşıma sözleşmesi koşullarına göre taşıma işi fiilen gerçekleştirilir veya organize edilir. Taşıma türlerine göre uygulanacak hukuk, özellikle uluslararası taşımalar söz konusu olduğunda farklılık gösterebilmektedir. Uluslararası yük taşımacılığında (hukukta geçen adı ile eşya taşımacılığı) hukuksal düzen, farklı taşıma türlerine göre düzenlenen uluslararası konvansiyonlar veya bu konvansiyonlardan etkilenerek şekillenen ulusal kanun maddelerince sağlanmaktadır. Gönderen kavramı da bu hukuk yapılarındaki açıklamalarda farklı kavramlar ile ortaya çıkabilir.

Örneğin denizyolu taşımacılığında uygulama alanı bulan uluslararası konvansiyonların içerikleri göz önünde bulundurularak düzenlenen Türk Ticaret Kanunu (TTK)’nun Deniz Ticareti konulu Beşinci Kitabı hükümlerinden Md.1143’te;

“Sözleşme, yükleme limanı düzenlemeleri ve bunlar yoksa yerel teamül ile aksi öngörülmüş olmadıkça, eşyanın gemiye kadar taşıma gideri taşıtana, yükleme gideri ise taşıyana aittir...” belirtilmiştir.

Taşıtan kavramı denizyolu taşımacılığı açısından, çoğunlukla gönderen ile aynı eşdeğer kavram olarak ele alınmaktadır. Bir başka ifade ile gönderen kavramı denizyolu hukukunda çoğu zaman taşıtan kavramı kullanılır. Ancak belirtmek gerekir ki, denizyolu taşımacılığının kapıdan kapıya taşıma süreci olmaması, limanların gümrüksüz sahaları içermesi, limana giriş yetkileri, deniz aracına yüklemenin ayrı bir uzmanlık gerektirmesi vb. sebepler ile gönderen (taşıtan) her zaman gemiye teslim sürecini yürütemeyebilir. Bu sebeple gemiye veya denizyolu taşıma aracına yükleme sürecinin gerçekleştirilmesi için başka bir işletmenin hizmetine ihtiyaç duyulabilir. Benzer durum havayo-

2 Bknz. “2.1.2 Incoterms Terimleri ve Gönderen Üzerindeki Etkisi”

lu ve denizyolu taşımacılığı gibi, taşıma sürecinin başlangıç ve bitiş noktasında belirli tesis veya altyapı yatırımlarına ihtiyaç duyulan taşıma türlerinde de söz konusu olabilir. Dolayısıyla bu taşıma türlerine ait mevzuatlarda gönderen (taşıtan) kavramıyla belirli senaryoda eşdeğer sayılıp belirli senaryoda farklı bir işletme olarak ele alınabilecek yükleten kavramı da tanımlanmıştır. (Kula Değirmenci, 2013, s. 150)

TTK Md.1143 içeriğine bakıldığında, gemiye yükleme operasyonunun gönderen ile eşdeğer kavram olan Taşıtan tarafından masraflarının karşılanacağı açıkça kayıt altına alınmıştır. Bu durum hukuki olarak yüklemenin fiilen gerçekleşmesi veya gerçekleştirilmesinin organize edilmesi yükümlülüğünü taşıtan tarafa atfetmektedir.

Havayolu taşımacılığına dair düzenlenen Türk Sivil Havacılık Kanunu Md.110 içeriğinde;

“Yük taşıma sözleşmesinde, taşıyıcı yükletene aşağıdaki kayıtları içeren bir hava yük senedi vermekle yükümlüdür...” ve

“...Hava yük senedi üç nüsha olarak düzenlenir. Birinci nüshaya “Taşıyıcı için” yazılır ve yükleten tarafından imzalanır. İkinci nüshaya “Gönderilen için” yazılır ve taşıyıcı ile yükleten tarafından imzalanır. Üçüncü nüsha, taşıyıcı tarafından imzalanarak, yükün teslim alınmasından sonra, yükletene verilir...” belirtilmiştir.

Açıklamalardan anlaşıldığı üzere havayolu taşımacılığı açısından yükleten kavramı taşıma senedinin adına nüsha düzenlenen taraflarından biri olduğu, dolayısıyla gönderen kavramı yerine yükleten kavramının kullanıldığı anlaşılmaktadır.

Havayolu taşımalarına ilişkin gerek sivil havacılık kanununda gerekse Türkiye'nin de havayolu eşya taşımaları için taraf olduğu Montreal Konvansiyonu içeriğinde yükleme operasyonuna dair doğrudan bir atıf söz konusu değildir. Bu açıdan havayolu taşımalarında yükleme sorumluluğunun taşıma sözleşmesi açısından taşıyıcıda veya yükleten olup olmadığının değerlendirilmesi TTK Md.863/1 göz önüne alınarak, taşıma sözleşmesi koşullarına göre irdelenmelidir. Bu irdelenmenin sebebi denizyolu taşımacılığında olduğu gibi havayolu taşımacılığının kapıdan kapıya gerçekleştirilemeyen yapısı, havalimanı gibi altyapı tesislerine ihtiyaç duymasıdır. Ayrıca ICAO tarafından uluslararası standartları net olarak çizilen havayolu taşımacılığında, yükleme operasyonlarının belirli hizmetleri sunma yetki ve yeteneğine sahip işletmelerce sunulabileceği belirtilmektedir. Bu işletmeler Yer Hizmeti işletmeleri olarak tanımlanmış; ICAO tarafından Yer Hizmetleri işletmelerinin açık bir şekilde taşıyıcı ve/veya freight forwarder işletmeler adına hareket edebileceği belirtilmiştir. (ICAO & World Custom Organization, 2016, s. 6)

Uluslararası Karayolu ile Eşya Taşıma Konvansiyonu (CMR Konvansiyonu) Md.5 uyarınca,

“Sevk mektubu üç nüsha halinde düzenlenerek gönderici ve taşımacı tarafından imzalanır...” belirtilmektedir.

Söz konusu konvansiyon da gönderen ifadesi yerine açık bir şekilde gönderici kavramı kullanılmıştır. CMR Konvansiyonu içerisinde de yükleme operasyonunun kim tarafından yapılacağı açık şekilde belirtilmemiş olup; TTK Md.863/1 uyarınca yükleme sürecinin gönderen tarafından yapılması gerekeceği değerlendirilmelidir. (Karaman Coşkun, 2013, s. 282)

Uluslararası Demiryolu Taşımacılığında geçerli olan COTIF-CIM Md. 20/1 ve Md.20/2’de;

“...Paragraf 1 - Eşyanın taşımaya teslim işlemleri gönderici garda yürürlükte olan talimatlarca düzenlenir.

Paragraf 2 - Bileşik hükümler başka hükümleri içermedikçe veya taşıma belgesi gönderici ve demiryolu arasında yapılmış özel bir sözleşmeyi belirtmedikçe, yükleme, gönderici garda yürürlükte olan talimatlara göre ya demiryoluna ya da göndericiye aittir.

Yükleme göndericiye ait olduğunda göndericinin yükleme sınırına uyması gereklidir. Eğer taşımının yapıldığı hatlar farklı yükleme sınırları içeriyorsa parçurun tamamı için en düşük yükleme sınır geçerlidir.” Belirtilmektedir.

Demiryolu taşımacılığı açısından yükleme operasyonu ilgili hüküm içeriğinde de belirtildiği üzere gönderici veya demiryolu işletmesine bırakılmıştır. Bu sebeple demiryolu taşımacılığı açısından gönderici ile demiryolu işletmesi arasındaki anlaşmanın irdelenmesi gerekir. Gönderici ifadesi ilgili konvansiyonda Gönderen eşdeğeri kavram olarak kullanılmıştır.

Gerek TTK gerekse Uluslararası mevzuat kapsamaları değerlendirildiğinde taşıma sözleşmesi açısından yükleme operasyonunun genellikle gönderen veya operasyonel süreç açısından gönderen yerine geçebilen yükleten sorumluluğunda gerçekleştirileceği anlaşılmaktadır. Operasyonel olarak gönderen yerine geçecek yükleten kavramı özellikle havayolu ve denizyolu taşımacılığı gibi tesis ihtiyacı olan taşıma türlerinde söz konusu olmakta; bunun sebebi tesisin işletilmesi, tesisin gümrük açısından statüsü, yükleme operasyonun ayrıca uzmanlık gerektirdiği, yine yükleme operasyonunun yüksek maliyetlere sahip süreçler, teçhizat, altyapı, donanım yatırımı gerektirdiği taşıma türleri olmasıdır. Bu tür taşımalarda yalnızca yükleme veya boşaltma operasyonuna yönelik hizmetler veren, bu alanda donanım sağlayan ve işleten, bu alanda yatırım yapan işletmelerin çokluğu yükleme operasyonunun fiili sorumluluğunu değişken hale getirmektedir. Ancak belirtmek gerekir ki bu noktada da yükleme operasyonunu gerçekleştirecek üçüncü taraf olan ve bahsi geçen donanımları sağlayan işletmeler ile kimin anlaşma yaptığı da taşıma ilişkisinin kuruluşuna, gönderen sıfatına sahip olan işletmenin satış sözleşmesinden taşıma sözleşmesine yansıyan yükümlülüklerine göre irdelenmelidir.

2.1.1 Incoterms Terimleri ve Gönderen Üzerindeki Etkisi

Ticarette karmaşıklaşan ilişki ağı, çoğu zaman bu süreçlerde rol karmaşasına sebebiyet verebilmektedir. Bu rol karmaşaları ve operasyonel karışıklıkları azaltmak amacıyla ICC (International Chamber of Commerce) tarafından Incoterms terimleri geliştirilmiştir. Incoterms terimleri, temelde ticaretin gerçekleşmesine sebebiyet veren satış sözleşmesine dayanan çeşitli süreçlerin, çeşitli masrafların, bu sözleşmenin alıcı veya satıcı taraflardan hangisinin sorumluluğunda olacağını belirleyecektir. Alıcı veya satıcı tarafların sorumluluklarından bazıları, ürünün satışı sonrasında alıcı tarafa ulaştırılması için tedarik zinciri içerisindeki akışta ortaya çıkabilecek taşıma, depolama, gümrükleme vb. lojistik faaliyetler olarak örneklenebilir. Incoterms terimleri, bu faaliyetlerin yanı sıra dış ticaretin gerçekleşmesinde söz konusu olabilecek çeşitli masraflardan ve belgelerin düzenlenmesi veya düzenlettirilmesi gibi süreçlerden alıcı veya satıcı tarafların hangisinin sorumlu olacağını da belirleyebilir. Incoterms'in bu yapısı ICC tarafından çıkarılan Incoterms 2010 Kılavuzunda açık bir şekilde bu kuralların risklerin transferi ve maliyetlerin bölünmesiyle ilgili olduğu belirtilmektedir. (Ramberg, ICC Guide to Incoterms 2010: Understanding and practice use, 2011, s. 16) Ayrıca kılavuzun yazarı Ramberg (2011) tarafından kaleme alınan eserinde, Incoterms terimlerinin uluslararası ticaretin uygulamalarını okuyucu dostu olacak şekilde sadeleştirmek suretiyle, bu uygulamaların önem arz eden noktalarını açıklığa kavuşturduğu üzerinde durmuş ve bu terimlerin temel amacının uluslararası ticaret uygulamalarının yansıtmak olduğunu belirtmiştir. (Ramberg, Incoterms 2010, 2011, s. 380)

Incoterms terimleri hukuksal açıdan bakıldığında doğrudan bağlayıcılık içermeyen, süreç iyileştirmesi amacıyla kamuoyuna sunulan tavsiye niteliğindeki kurallardır. Özkan (2012) araştırmasında Incoterms terimlerinin uluslararası ticarete konu satış sözleşmelerinin alıcı ve satıcı tarafları arasındaki hak ve yükümlülüklerin neler olduğunu belirten kurallar olduğunu aktarmıştır. (Özkan, 2012, s. 2) Bu yönüyle Incoterms terimlerinin satış sözleşmesine etki eden bir uluslararası hukuk kuralı olmadığı, yalnızca faaliyet ve sorumluluklardaki temel konuların çözümlenmesi noktasında rol oynayan ve tespitler sağlayan kurallar olduğu anlaşılmaktadır.

Bu açıklamalardan Incoterms terimlerinin satış sözleşmesi kapsamında tespitinin, sözleşmenin alıcı ve satıcı taraflarının ortak kararı ile sağlanacağını söylemek yanlış olmayacaktır. Incoterms terimi belirlenmiş bir satış sözleşmesi, alıcı-satıcı yükümlülüklerini farklılaştırabilir.

Lojistik hizmeti, önceki bölümlerde de ifade edildiği üzere bir Lojistik Hizmet Sözleşmesi kapsamında sunulacak bir veya birden fazla faaliyeti kapsayabilir. Bu faaliyetlerin en bilinen ve sık karşılaşılan örneği taşıma hizmetidir. TTK Md.863/1 taşıma işlerini içeren 4. Kitap altında düzenlenmiş olup; madde içerisinde atıf yapılan sözleşme kavramının "Taşıma Sözleşmesi" olduğu

anlaşılmaktadır. Bir Lojistik Hizmet Sözleşmesi'nin kapsamı, taraflar arasındaki salt bir taşıma işini içeriyorsa, söz konusu Lojistik Hizmet Sözleşmesi'ni de Taşıma Sözleşmesi olarak değerlendirmek gerekecektir. Taraflar arasında akdedilecek bir Lojistik Hizmet Sözleşmesi ve/veya Taşıma sözleşmesinin tarafları ve şartları, satış sözleşmesinin tarafları ve şartları ile ilişkilidir. Dolayısıyla Incoterms terimlerinin satış sözleşmesi tarafları üzerindeki etkisinin, taşıma sözleşmesinin ve taşıma hizmetine odaklı düzenlenen Lojistik Hizmet Sözleşmeleri üzerinde de bir yansıması olacaktır. Bir başka ifade ile satış sözleşmesi sonucunda, ihtiyaç duyulacak taşıma hizmeti için anlaşmayı satıcı veya alıcı taraflardan hangisinin sağlayacağı belirsizdir. Taşıma hizmetini veren işletmeyi bularak kimin anlaşma sağlayacağı sorusunun cevabı; taşıma sözleşmesinin hizmet alan tarafın tespit edilmesini sağlayacaktır. Dolayısıyla, taşıma sözleşmesinin veya lojistik hizmet sözleşmesinin hizmet alan tarafı, Türk Ticaret Kanunu kapsamında da belirtilen ve taşıma hizmetinden faydalanan taraf olan “gönderen” sıfatını taşıyacaktır.

2.2 Lojistik Sektöründe Yükleme Hizmetini Sunabilecek İşletmeler

Lojistik operasyonlar, temelde bir satış sözleşmesi sonrasında ortaya çıkan yük hareketliliği ve bu hareketliliğin organize edilmesi için gerekli her türlü bilgi, belgelendirme, planlama ve uygulama süreçlerinden oluşabilir. Bu sebeple bir operasyon sürecinin farklı aşamaları, sürece dahil olan tarafların sorumluluk veya yürütme alanına girebilir. Lojistik hizmet sağlayıcıları, çoğu zaman birçok hizmet imkanını bünyesinde barındıran, müşterilerine talepleri doğrultusunda hizmet sunan işletmelerdir. Literatürde lojistik hizmet sağlayıcılarının taşıma, depolama ve konsolidasyon, istifleme, elleçleme, yeniden yükleme, izleme-kontrol gibi bir çok katma değerli lojistik hizmet faaliyetini sunan işletmeler olarak tanımlanmaktadır. (Persson & Virum, 2001, s. 54) Bazı çalışmalar ise lojistik hizmet sağlayıcıların faaliyetlerinin; müşterilerinin ihtiyaçları doğrultusunda lojistik faaliyetlerden taşıma ve depolama hizmeti başta olmak üzere en az ikisinin karşılanmasını kapsadığı, ihtiyaç duyulduğu durumda envanter yönetimi veya katma değerli hizmetleri faaliyetleri de kapsayabileceği belirtilmiştir. (Lai, 2004, pp. 385-386) Tanımlardan da anlaşılacağı gibi istifleme, bağlama, yükleme gibi süreçler lojistik hizmet sağlayıcılarının müşteri talepleri doğrultusunda sunduğu hizmetler arasında yer almaktadır. Dolayısıyla, sektörde lojistik hizmet sağlayıcısı olarak sınıflandırılacak, hizmet veren konumundaki tüm işletmeler (Taşıma İşleri Organizatörü, Lojistik İşletmeleri, Nakliye İşletmeleri, Terminal Operatörleri vb.) potansiyel olarak hizmet sözleşmesi kapsamında yükleme hizmetini sunabilir veya bu hizmetin gerçekleştirilmesi taahhüdünde bulunabilir.

Özellikle taşımacılıkta Intermodal uygulamaların örneği olan konteyner taşımacılığında, denizyolu konteyner terminallerinin odaklandığı temel faaliyetlerden biri yükleme operasyonudur. (Legato, Mazza, & Trunfio, 2010, s. 545) Bazı çalışmalarda, Intermodal Terminal Operatörlerinin yürüttüğü ticari

operasyonlar arasında yükleme ve boşaltma operasyonları olduğunu belirtmiş; operatörlerin yürüttüğü diğer süreçlerin bakım/onarım, gemi bunker işlemleri gibi endüstriyel operasyonlar, gümrük işlemleri gibi yönetim operasyonları ve ekip değişimi personel operasyonlarının yürütüldüğü irdelenmiştir. (Alessandri, Cervellera, Cuneo, & Gaggero, 2009, s. 61)

Bu görüşlerden de anlaşıldığı üzere, yükleme operasyonunun lojistik süreçlere dahil olan işletmelerden hangileri tarafından yürütülebileceği hususu taşıma türüne göre farklılık gösterebilmekte; lojistik hizmet veren sınıfına girebilecek işletmelerin bu hizmeti sözleşmesel boyutu ile sağlayabileceği sonucuna ulaşılmaktadır.

3 YÜKLEME KAVRAMI, TAŞIMA TÜRLERİ AÇISINDAN YÜKLEME OPERASYONU

3.1 Lojistik Sektöründe Yükleme Kavramı

Türk Dil Kurumu, yükleme ifadesini “*yüklemek işi*.” şeklinde tanımlamış; yüklemek fiilini ise “*Bir yere, taşınması için belli ağırlıkta eşya veya araç gereç koymak.*” şeklinde tanımlamıştır.³ Tanımda belirtilen “*taşınması amacıyla*” ifadesi görüşümüze, her yükleme sürecinin hukuken ve doğrudan bir taşıma sürecine; başka bir ifade ile taşıma sözleşmesine bağlı olduğu anlamına gelmeyecektir. Örneğin, Lojistik faaliyetler arasında yer alan depolama hizmeti veren bir işletme; bu hizmetin yerine getirilmesi için bir depo sahası içerisinde ürünün depolanacağı adrese taşınması veya ürünün depodan sevkiyatı talep edildiğinde, adresinden alınarak deponun sevk alanına forklift veya benzeri depo içinde kullanılan operasyonel araçlar ile taşınması, depolama hizmeti kapsamında tesis için yürütülen bir operasyon olacaktır. Bu işlemler için depolama hizmeti alan işletme ile depoyu işleten firma arasında herhangi bir taşıma sözleşmesi söz konusu olmayacaktır. Dolayısıyla TDK tarafından yapılan bu tanımlamaya, lojistik sektörü ve lojistik operasyonları perspektifinden bakıldığında “*taşınması*” ifadesi yerine “*yerinin değiştirilmesi / konumunun değiştirilmesi*” ifadelerinin kullanılması daha doğru olacaktır. Lojistiğin disiplinler arası yapısı göz önüne alındığında; hukuk açısından “*taşınması*” ifadesi yalnızca eşyanın yer değiştirmesi olarak nitelendirilemeyecek, ayrıca bir taşıma sözleşmesine bağlılığı da yansıtabilecektir. Dolayısıyla hukuk açısından bir eşyanın taşınması amacıyla yükleme yapılması söz konusu ise, kastedilen taşıma sözleşmesine dayanan somut bir taşıma sürecindeki yükleme operasyonu olacaktır. Bir başka ifade ile, hukuk açısından taşıma sözleşmesine bağlı olarak yürütülen bir yükleme operasyonu söz konusu ise TTK Md.863/1 hükümleri uyarınca hareket edilebilir. Ancak önceki örnekte bahsedildiği gibi bir depo sahası içerisinde veya üretim işletmesi tesisinde eşyanın taşınması (yerinin değiştirilmesi) amacıyla yapılan yüklemeler bu hüküm kapsamında değerlendirilemeyecektir.

3 (Türk Dil Kurumu, 2020)

Operasyonel perspektiften yükleme ifadesi, yürütülecek elleçleme operasyonunun bir parçası olarak değerlendirilebilir. Elleçleme kavramı, Gümrük Kanunu Md.22/3'te "22. "Elleçleme" deyimi, gümrük gözetimi altındaki eşyanın asli niteliklerini değiştirmeden istiflenmesi, yerinin değiştirilmesi, büyük kaplardan küçük kaplara aktarılması, kapların yenilenmesi veya tamiri, havalandırılması, kalburlanması, karıştırılması ve benzeri işlemleri" olarak tanımlanmıştır. İlgili kanun maddesi elleçleme kapsamındaki faaliyetlerin neler olabileceğini tek tek kaleme almıştır. Bu faaliyetlerin uygulanma şekli irdelendiğinde yükleme sürecinin özellikle eşyanın yerinin değiştirilmesine ilişkin faaliyetlerde sıklıkla uygulama alanı bulacağı açıktır. Ancak diğer elleçleme faaliyetlerinin gerçekleştirilebilmesi için ayrıca yükleme operasyonu söz konusu olabilir. Örneğin GK Md.22/3'te belirtilen elleçleme faaliyetleri açısından kapların yenilenmesi veya tamiri işlemi ele alındığında, kapların buldukları noktadan farklı bir yerde tamir ve/veya yenilenmesi gündeme gelebilir, dolayısıyla bir yükleme süreci söz konusu olabilir. Bu açıdan bakıldığında; yükleme faaliyetini lojistik açısından bir yükün veya eşyanın, farklı operasyonel amaçlar veya elleçleme operasyonları doğrultusunda bir taşıma aracına yerleştirilmesi olarak tanımlamak yanlış olmayacaktır.

3.2 Yükleme Operasyonunun Taşıma Türü Açısından Standartları

Taşıma türlerine göre yükleme, boşaltma, istifleme vb. hizmetlerin operasyonel uygulamaları farklılık gösterebilir. Bunun temel sebebi taşıma türüne göre kullanılacak taşıma aracının farklılaşması gösterilebilir; dolaylı sebepleri arasında ise farklılık gösteren taşıma araçlarına yükleme yaparken kullanılacak teçhizat ve yöntemlerin değişmesi, taşıma türünün farklılaşmasına bağlı tesis ve altyapı imkânları, taşıma aracının ölçülerinin (ağırlık, kapasite, boyutlar vb.) değişiklik göstermesi, taşıma türünün farklılaşması sonucu ünitelerinin ve taşıma kaplarının değişiklik göstermesi vb. kriterler sayılabilir. Bu noktada yükleme veya diğer katma değerli hizmetlerin lojistik hizmeti veren işletmelerce ne gibi standartlara bağlı kalınarak yapılacağı veya yaptırılacağı, değişiklik gösterecek olup; bölüm içerisinde bu standartların neler olabileceği açıklanacaktır.

3.2.1 Karayolu Taşımacılığında Taşıma Türü ve Taşıma Aracının İşletilme Güvenliğine İlişkin Avrupa Birliği Standartları

Karayolu taşımacılığına dair Avrupa Birliği tarafından çeşitli standartlar belirlenmiştir. Bu standartlar, Avrupa Birliği Genel Mobilite ve Taşımacılık Direktörlüğü ile Yol Güvenliği Birimi ortak çalışması sonucunda oluşturulmuş, "Karayolu Taşımacılığında Kargo Gönderi Güvenliği Kılavuzu" adı ile yayımlanmıştır. (Directorate-General for Mobility and Transport, Road Safety Unit, 2020) Bunun yanı sıra Uluslararası Karayolu Taşımacılığı Birliği (IRU) ile Sağlık ve Güvenlik Otoritesi (Health and Safety Authority)'nin çalışmaları ile "Karayolu Taşımacılığı için Güvenli Yükleme Uluslararası Kılavuzu" düzenlenmiştir. (IRU & Health and Safety Authority, 2020)

Yükleme ve boşaltma operasyonları ile araç üzerindeki yük güvenliğinin taşıyıcı ve gönderenlerce nasıl sağlanabileceği üzerinde durulan raporda, bu alandaki hukuksal uyumsuzlukları Directive 2014/47/EU kapsamı doğrultusunda yapılan denetimler ile giderilmeye çalışıldığı belirtilmiştir. (Directorate-General for Mobility and Transport, Road Safety Unit, 2020, s. 9) Taşıyan yüklerin taşıma süreci boyunca, kaymasını, yuvarlanmasını, devrilmesini, araç içerisinde hareket etmesini, önemli boyutta deforme olmasını ve dönmesini engellemek amacıyla kilitleme, bloke etme, bağlama veya bu metodların kombinasyonlarının kullanıldığını belirterek bu işlemlerin yükleme, boşaltma, aracın seyrüsefer süreci içerisinde diğer yol kullanıcıları ve kişileri korumak amacıyla kullanılan yöntemler olduğu belirtilmiştir. (Directorate-General for Mobility and Transport, Road Safety Unit, 2020, s. 9) Rapor içerisindeki yapılan yüklenme güvenliğini özellikle uygulamalar açısından çeşitli standartlara bağlamaktadır.

Avrupa Birliği ilgili direktörlüğü, yük taşıma süreci güvenliğinin tasarlanmasında dört farklı fiziksel kriterin söz konusu olduğunu, bunların; **hızlanma, sürtünme faktörü, emniyet faktörü ve test türleri** olduğunu, bu parametrelerle dair metodların EN12195-1 numaralı Avrupa Birliği Standardında açıklandığı üzerinde durulmuştur. (IRU & Health and Safety Authority, 2020, s. 12)

Standartlar içerisinde yüklemeye ilişkin doğrudan üzerinde durulan hususlardan bazıları şu şekildedir:

- **Yükleme dağılımı** : Yükleme aracına yük yerleştirilirken yükleme aracının boyutları, kapasitesi, maksimum ağırlık limiti, aks aralıkları gibi detayların dikkate alınmasına dayanmaktadır. Taşıma ünitelerinin, aks özelliklerine bağlı olarak frenleme ve seyrüsefere dayalı hareket kabiliyetleri sebebiyle ağırlık merkezlerinin konumuna göre yükleme yapılması gerekmektedir. Bir karayolu taşıma aracının uzunlaşmasına olan yapısı ve hareketliliği düşünüldüğünde içerisindeki ağırlık dağılımının, ağırlık merkezini ünitenin orta kısımlarına (aks ve lastik sayısındaki değişiklik göz önünde bulundurularak değişkenlik gösterebilir.) toplanacağı şekilde yük ağırlığının ünitenin ön ve arka kısımlarına azaltılarak araç içerisine istifleme yapılması gerekmektedir. Konuyla ilgili, Avrupa Birliği tarafından belirtilen rehberde aşağıdaki şekillere yer verilmektedir:

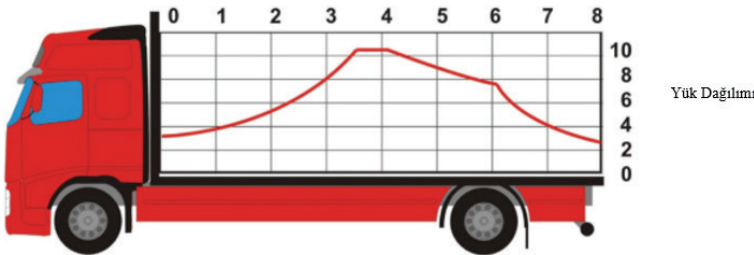

Şekil 1 İki Dingilli Bir Kamyonun, Taşıma Ünitesi İçerisindeki Yük Dağılım Diyagramı



Şekil 2 Üç Dingilli Bir Yarı-Römork İçerisindeki Yük Dağılım Diyagramı

Şekil I ve II'de görüldüğü üzere araçların dingil sayıları ve yapıları göz önüne alınarak, kargo dağılımı ağırlık merkezi doğrultusunda gerçekleştirilmiştir. Komisyon söz konusu yük dağılım tavsiyelerinin elbette taşıma aracı veya taşıma ünitesi üreten işletmelerin, bu vasıtaları üretirken EN12640, EN12641, EN12642 ve EN283 standartlarına uyduğunu ön koşul olarak kabul etmiştir.

- **Araç Yapısı:** Araç Yapısı kriteri AB tarafından hazırlanan rapor içerisinde yüklemeye doğrudan etki edeceği ifade edilen bir diğer kriter olarak ele alınmaktadır. Araçların AB EN12640, EN12641, EN12642 ve EN283 standartlarına uygun üretildiği koşulda taşıma ünitesinin yapısına ve inşasına göre dayanıklılık kriterlerinin değişebileceği üzerinde durulmuştur. Bu sınıflamalar şu şekilde yapılmıştır:

Tablo 1 Treyler Tiplerine Göre Yükleme Standartları

Kaynak: Directorate-General for Mobility and Transport, Road Safety Unit. (2020, 05 31). Mobility and Transport. European Commission s.15

Yapım Standardı	Kapalı Kasa Semi Treyler					
	Ön Duvar		Arka Duvar		Yan Duvarlar	
	Dayanabileceği Max. Yük Baskı Oranı (Araç içindeki Toplam Yük üzerinden)	Dayanabileceği Max. Kuvvet (Birim:daN)	Dayanabileceği Max. Yük Baskı Oranı (Araç içindeki Toplam Yük üzerinden)	Dayanabileceği Max. Kuvvet (Birim:daN)	Dayanabileceği Max. Yük Baskı Oranı (Araç içindeki Toplam Yük üzerinden)	Yan Duvar baskısında hesaba katılan yüklemeye yüksekliği oranı
EN 12642 L	40%	5000	25%	3100	30%	-
EN12642 XL	50%	Belirtilmemiş	30%	Belirtilmemiş	40%	75%

Yapım Standardı	Yarı Tenteli (Stake) Semi Treyler					
	Ön Duvar		Arka Duvar		Yan Duvarlar	
	Dayanabileceği Max. Yük Baskı Oranı (Araç içindeki Toplam Yük üzerinden)	Dayanabileceği Max. Kuvvet (Birim:daN)	Dayanabileceği Max. Yük Baskı Oranı (Araç içindeki Toplam Yük üzerinden)	Dayanabileceği Max. Kuvvet (Birim:daN)	Dayanabileceği Max. Yük Baskı Oranı (Araç içindeki Toplam Yük üzerinden)	Yan Duvar baskısında hesaba katılan yükleme yükseklığı oranı
EN 12642 L	40%	Belirtilmemiş	%24+%6	3100	30%	-
EN12642 XL	50%	Belirtilmemiş	30%	Belirtilmemiş	40%	75%

Yapım Standardı	Tenteli Semi Treyler					
	Ön Duvar		Arka Duvar		Yan Duvarlar	
	Dayanabileceği Max. Yük Baskı Oranı (Araç içindeki Toplam Yük üzerinden)	Dayanabileceği Max. Kuvvet (Birim:daN)	Dayanabileceği Max. Yük Baskı Oranı (Araç içindeki Toplam Yük üzerinden)	Dayanabileceği Max. Kuvvet (Birim:daN)	Dayanabileceği Max. Yük Baskı Oranı (Araç içindeki Toplam Yük üzerinden)	Yan Duvar baskısında hesaba katılan yükleme yükseklığı oranı
EN 12642 L	40%	5000	%24+%6	3100	0%	-
EN12642 XL	50%	Belirtilmemiş	30%	Belirtilmemiş	40%	75%

<u>KAPALI KASA SEMİ TREYLER</u>	<u>STAKE SEMİ TREYLER</u>	<u>TENTELİ SEMİ TREYLER</u>
		
Tüm duvarlar kapalı ve sert malzemeden	Yan duvarlar tenteli ve tenteli kenarların alt kısımları kısa metal yüzey ve metal çitalar ile destelenmiş	Yan ve üst duvarlar tenteli; kenarlarda metal çıta mevcut değil. (EN12642 XL standardında yan kenarda çıta desteği mevcuttur.

Şekil 3 Standartlar dahilinde açıklanan Yarı Römoör Türleri ve Yapıları

Tablo 1’de standartların detayları, Şekil 4’te ise bu standartlarda bahsi geçen Yarı Römorkların türleri ve temel özellikleri gösterilmiştir. Ayrıca Tablo 1 kapsamında renk kodları kullanılmış olup; Yeşil renkli treyler modellerin yan duvarları güçlü sınıf, Sarı renkli treyler sınıflarının yan duvarlarının kısmi güçlü olduğu, kırmızı sınıfın ise yalnızca hava koşullarından koruyucu nitelikte koruyuculuk sağladığı belirtilmiştir.

Tablo 1’de belirtilen renk kodlamalarında en zayıf olan standart tenteli semi treyler olup tablodan da anlaşılacağı gibi özellikle yan duvarlara baskı karşılama kuvveti yoktur. Bunun sebebi kasa yapısında metal plaka veya destek çitalarının yer almamasıdır. Öte yandan Stake tipi semi treyler detaylarında sarı renk almasının yan tarafında destek çitalarının olmasında önemi büyük olup; yine yan duvarın alt kısmında metal plakanın yer alması alt kısımlarda blokaj oranını arttırmaktadır. Dolayısıyla, bu tip semi treylerler için Tablo 1’de yan duvar baskı oranlarında verilen %6+%24 oranının sebebi budur; üst çitaların yük baskısını kaldırma oranı toplam yükün %6’sı iken alt plakanın yük baskısını kaldırma oranı %24 olarak hesaplanmıştır. Bu verilerden de anlaşıldığı üzere, AB standartları geliştirirken taşıma aracı veya taşıma ünitesi üreten işletmelerin uyması gereken standartları göz önüne alarak yükleme yapılırken yükün yüzeylere yaptığı baskı ve yüzeylerin direnç oranlarını hesaplamıştır. Bu noktada karayolu ile yapılacak taşımalarda sağlıklı bir taşıma operasyonu için bu koşullar altında yükleme planı oluşturulması gerektiği anlaşılmaktadır.

Komisyon tarafından hazırlanan kılavuz içeriğinde yüklemesi yapılacak ürünlerin paketlenmesi, taşıma araçlarının bağlama ve sabitleme düzenekleri, taşıma araçlarında özellikle bağlama konusunda ayrıca söz konusu olabilecek aparatlar ve teçhizatlar üzerine çeşitli standartlar belirtilmiştir. Ancak bağlama, istifleme, sabitleme gibi unsurların yükleme süreci içerisinde, yüklerin taşıma aracına yerleştirilmesinin hemen sonrasında söz konusu olan seyrüsefer emniyeti amacı güden faaliyetler olduğu değerlendirilmekte; dolayısıyla yükleme süreciyle doğrudan değil dolaylı olarak ilişkilendirildiği için çalışmada yer verilmemiştir. Yapılan araştırmada yalnızca yüklemenin doğrudan etkenleri üzerinden hareket edildiği için bu faaliyetler üzerinde ayrıca durulmayacaktır.

3.2.1.1 Taşıma Aracının İşletilmesi Açısından Söz Konusu Standartların Değerlendirmesi

Her ne kadar karayolu taşımacılığına ilişkin AB Standartları doğrultusunda üretilen bir taşıma aracı/ünitesi içerisinde yük dağılımının ağırlık merkezine uzaklık endeksine göre yapılması tavsiye edildiyse de; Türkiye’deki yükleme faaliyetlerinin planlama aşamasında bu koşulun ne kadar göz önüne alındığı muğlaktır. Nitekim bu durum, taşıma operasyonları sırasında yanlış yükleme dağılımı veya dengesiz yüklemeler sebebiyle meydana gelen yük hasarlanmaları, yük zayıtı, trafik kazaları vb. doğan maddi zarara ilişkin açılan dava konuları ile de sabittir.

Bu noktada belirtilen standartlar çoğunlukla taşıma işini yürütecek akdi taşıyıcı, alt taşıyıcı veya fiili taşıyıcının operasyonlarında uygulaması gereken düzenlemelerdir. Herhangi bir şekilde gönderici, gönderen, ihracatçı işletmenin bu araçların yüklenmesinde satış sözleşmesinden doğan bir yükümlülüğü varsa dahi; bu işletmeler yükün araç içerisindeki konumlandırması, yan duvarlara baskı yapıp yapmayacağı, yapacaksa da duvarların taşıma aracının türüne göre ne kadar kuvvete dayanabileceği gibi detayları bilmesi mümkün değildir. Bu durum TTK Hükümlerinde açıkça belirtilmiştir.

TTK Md.877 uyarınca taşıma işinin güvenle gerçekleşmesini sağlamak taşıyıcının yükümlülüğü olup, taşımanın teknik tüm aksamaları ve detayları ile taşımaya uygunluk ve taşımanın güvenliğini sağlayabilir düzeyde hazır edilmesi tamamen taşıyıcının yükümlülüğüne bırakılmıştır. (Kıran, 2016, s. 308) Dolayısı ile taşımaya uygun aracın sağlanması, bir başka ifade ile Tablo 1 kapsamında belirtilen semi treyler türleri ve bu tabloda yer almayan alternatif standartlara sahip semi treyler türlerinden hangisinin, hangi taşıma sürecinde kullanılması gerektiğini bilmek taşıyıcı tarafın yükümlülüğü altında olacaktır.

TTK Md. 863/1 içeriğinde “...*Taşıyıcı, ayrıca yüklemenin işletme güvenliğine uygun olmasını sağlamakla yükümlüdür.*” Bu madde içeriği uyarınca taşıyıcı yüklemeyi gerçekleştirirse dahi yüklemeye iştirak ederek yüklemenin belirlenen standartlar doğrultusunda yapılıp yapılmadığını irdelemez. Bu standartlar araştırma kapsamında AB'nin belirlemiş olduğu taşıma aracının işletilmesine yönelik standartların tümünü kapsayacaktır. Ayrıca taşımaya uygun aracın sevki ile taşıyıcının TTK Md.877 uyarınca belirtilen arıza veya aksaklıklara aracın fazla yüklenmesi, yükleme sırasında aracın kondisyonuna veya seyrüsefer emniyetine doğrudan etki edecek hususların söz konusu olduğu durumda da taşıyıcının bu durumları tespit etmiş olması gerekecektir.

Bu açıdan bakıldığında açık bir şekilde taşıyıcı rolünü üstlenen işletmelerin tamamının yükleme sürecinde özellikle taşıma aracının işletilmesinde açık yükümlülüğü bulunduğu, karayolu taşımalarında belirtilen standartlara uygunluğun bu işletmelerce yapılması gerektiği, her ne kadar TTK Md.863/1'de yükleme sürecinden aksi kararlaştırılmadıkça gönderen rolünü üstlenecek işletmenin sorumlu olacağı belirtilse de taşıyıcının yüklemeden kaynaklı sorumluluğunun tamamen ortadan kalkmadığı, yüklemeyi yapan olup olmamasına göre sorumluluk kapsamının değişeceği anlaşılmaktadır.

3.2.2 Havayolu Taşımacılığında Yükleme Standartları

Karayolu taşımacılığına ilişkin yapılan irdeleme Havayolu Taşımacılığı açısından farklılık gösterebilir. Bunun sebebi Havayolu Taşımacılığı sektörünün ICAO, IATA gibi kurumların düzenlemeleri ile doğrudan bağlı olması ve kontrol, denetim mekanizmasının diğer taşıma türlerine göre sınırlarının daha belirgin oluşturulmasıdır. Havayolu ve Denizyolu taşımacılığında kullanılan taşıma araçlarının yatırım bedellerinin yüksek olması sebebiyle, bu

tür taşımalarında taşıma araçlarına yatırım yapan işletme sayısı azdır. Araçların maddi değerinin yüksek olmasının bir başka sonucu da hava aracı sayısının, karayolu sektöründeki kadar taşıma aracı sayısından düşük olmasıdır. Sayılan sebepler nedeniyle bu taşıma türlerinde fiili taşımayı yapan işletmeler yüksek ihtimal ile taşıma aracına yatırım yapan taraf olup; karayolu taşımasında fiili taşımayı yapan işletmelere göre kendi taşıma türlerine ait taşıma sektörlerine daha fazla etki edebilmektedir.

Havayolu taşımacılığı operasyonel olarak bakıldığında havalimanı veya havaalanı gibi iniş, kalkış yapabileceği, taşıma faaliyetlerini yerine getirebilmek için destek faaliyetleri tedarik edebileceği, tesis ve altyapılara ihtiyaç duymaktadır.

IATA, yapısı gereği hava taşımacılığı yapacak olan havayolu işletmelerinin uyması gereken tüm düzenlemeleri organize etmekte olup; hava araçlarında söz konusu olacak havayolu elleçleme operasyonlarını da Aircraft Handling Manual kapsamında düzenlemiştir. Ancak söz konusu kurallar kitabı, havayolu işletmelerine dahi ücret karşılığında satılmaktadır. Bir başka ifade ile bu düzenlemeler kamuoyuna açık değildir. (IATA, 2020) Bu Manual ve benzeri süreçlerin standart eğitimleri IATA tarafından verilmektedir. Nitekim Sivil Havacılık Genel Müdürlüğü tarafından yayımlanan Havaalanı Yer Hizmetleri Yer Kitabı içeriği IATA'nın ilgili dokümanlarının çevirisi olarak hazırlanmıştır. (Sivil Havacılık Genel Müdürlüğü, 2020) Ancak belge içerisinde yükleme operasyonunun standartlarına veya operasyonda dikkat edilecek hususlara dair ilişkin kısmi detaylar üzerinde durulmakta olup; IATA'nın bu konuda verdiği eğitimler referans edilmektedir. Doküman içerisinde verilen standartlardan bazıları şu şekildedir: (Sivil Havacılık Genel Müdürlüğü, 2020, s. 10)

- *Doğru ağırlık ve denge şartlarını sağlamak için, dökme veya ULD parçaların hava aracına yüklenmesinin, yazılı yük talimatlarına göre yapılması gerekir.*

- *Sızıntının veya başka bir şekilde hasarlı kalemlerin ortaya çıkartılması için, yüklemeden önce ULD'ler dahil yükün durumu kontrol edilecektir. İçindekilerin sızıntı yaptığına dair herhangi bir belirti olan kalemlerin veya ULD'lerin YÜKLENMEMESİ GEREKİR. Hasarlı tehlikeli yüklerin YÜKLENMEMESİ GEREKİR.*

- *Büyük ve ağır parçalar, kargo kısmında ya da uçak içi mekanik bir yükleme sistemiyle donanımlı olmayan kargo tipi hava aracı olduğu takdirde kabin içinde manevra ettirilirken, hareket edebilir palet makara sisteminden yararlanılmalıdır. Levye ve benzeri aletler hava aracı ambar zemini üzerinde asla doğrudan kullanılmamalıdır.*

- *Paletler veya konteynırlar yüklenirken, kenarların ya yan raylarla döşenmiş ya da durdurma parçaları/kilitler/kılavuzların altının uygun olduğun-*

dan ve paletin yüksekliğinin kapı açıklığında yeterli emniyet aralığına olanak tanıdığından emin olun. ULD'lerin konumlarına intikalinin durdurma parçaları/kilitler/kılavuzlarla engellenmediğini de kontrol edin.

- *Konteynurlar ve paletler elle yüklenip/boşaltıldığında, yüksek hızda kilitlere veya durdurma parçalarına tesirleri hasara neden olabildiğinden tam kontrolleri sürdürülmelidir.*

Bu detaylardan da anlaşıldığı üzere, yükleme kamu otoritesinin, IATA standartları üzerinden hareket ile sunduğu standartlar, çoğunlukla yükleme operasyonunun nasıl yürütüleceğine dair olup; yükleme operasyonu yapılırken hangi teknik detayların ele alınacağı veya hangi standartlardaki teçhizatların kullanılacağına ilişkin herhangi bir detay içermemektedir.

Brandt (2017) yaptığı araştırmasında havayolu sektöründe hava kargo yükleme planlama problemi üzerine odaklanarak, yükleme operasyonunun teknik standartları üzerine eğilmiştir. Yazar çalışma kapsamında havayolu ve hava kargo sektörünü genel bakış açısıyla inceledikten sonra hava kargo süreçlerini yürüten havayolu işletmelerini tanımlamıştır. Havayolu sektöründe taşınan kargo sınıflarını Acil Gönderiler, Bozulabilir Gönderiler, Tehlikeli Gönderiler, Kıymetli Gönderiler olmak üzere 4 farklı sınıfa ayırmıştır. (Brandt, 2017, s. 9) Bu gönderilerin genellikle kutu veya koli haline getirilmiş (Box) ambalajlardan oluştuğunu, bu tür ürünler kadar olmasa da sıklıkla çuval, varil ve düzensiz şekle sahip ürünlerin de kargo gönderisi olarak sunulduğunu belirtmiş; genellikle kutulanmış ambalaja sahip yüklerin taşımaya gönderen tarafından paletlenmek suretiyle teslim edildiğini belirtmiştir. (Brandt, 2017, s. 9) Ambalaj türlerinin yanı sıra ULD (Unit Load Devices) olarak adlandırılan hava kargo sektöründe yolcu ve kargo uçakları ile bu uçakların gövde yapılarına göre ayrı sınıf grubu ve türlerde inşa edilen konteyner tipleri ve palet yapısı üzerinde durulmuştur. Yazar, bu bilgiler doğrultusunda yükleme aşamasında, ambalaj türlerine göre yüklerin heterojen dağıtılarak hava aracına yüklenmesinin aracın güvenliği ve alan verimliliği açısından önemli olduğunu; konteynerlerin ise daha küçük boyutlu gönderiler için tercih edildiğini, daha az elleçleme güvenliği açısından daha az efor sarf edilecek yapılar olduğunu belirtmiştir. (Brandt, 2017, s. 9) Yazarın bu bakış açısından havayolu kargo sektöründe ürünlerin temel fiziki özellikleri (ağırlık, boyutları, hacmi vb.) değerlerinin yanı sıra ambalaj yapısı, konteynerleştirilmesi veya paletlenerek üniteleştirilmesinin yükleme sürecinde son derece önemli etkenler olduğu anlaşılmaktadır. Brandt araştırmasında hava kargo yükleme operasyonunun planlama problemine ilişkin geliştirdiği modeli 2 temel aşamada işlemiştir:

- Gönderiye dayalı uçak yapılandırması: Bu aşamada geometrik olmayan yüklerin paletleştirilmesi, uygun yapıdaki ULD türünün belirlenmesi, geometrik olmayan hangi yüklerin seçimi yapılan ULD'lere yükleneceğinin tespiti aşamasıdır.

• Ağırlık ve Denge Tabanlı Hava Aracı Yapılandırması: Hava aracının taşıyabileceği ağırlık limitleri, seyrüsefer sırasındaki denge dağılımı göz önüne alınmıştır. Gönderiye Dayalı Uçak Yapılandırması aşamasında belirlenen ve içi hangi kargolar ile doldurulacağını tespit edilen konteynerlerin (ULD) Hava aracı içerisinde kargo ve konteynerler için ayrılan kompartımanlara dağılımı yapılarak ağırlık ve denge dağılımı simule edilmiştir.

Brandt (2017) yaptığı ve hazırladığı bu planlama modelinin verilerinden ve çalışma prensibinden de anlaşılacağı üzere hava kargo yüklemelerine ilişkin en önemli standartların; aşağıdaki kriterlerden oluştuğu, dolayısıyla yükleme sürecinin kriterler göz önüne alınarak planlanması gerektiğini söylemek yanlış olmayacaktır:

- ✓ Kargoların fiziksel şekli ve ambalaj yapısı
- ✓ Gönderilerin mümkün olduğunca konteynerleştirilmesi,
- ✓ Hava aracının ağırlık limitleri,
- ✓ Hava aracı içerisindeki ağırlık dağılımı.

Bu standartlar doğrultusunda bir hava kargo operasyonlarında, yüklerin mümkün olduğunca konteynerizasyon sürecine tabi tutulmaya çalışılmaktadır. Bu özellikle hava aracının fiziki yapısı ve dayanım limitleri yönünde gerçekleştirilmektedir.

3.2.3 Denizyolu Taşımacılığında Yükleme Standartları

IMO (Uluslararası Denizcilik Organizasyonu) tarafından denizyolu ile yapılacak taşımalarda yükleme güvenliği ve paketleme konusunda üç farklı kod kitapçığı organize etmiştir:

- Kargo İstifleme ve Güvenliğinde Emniyet Uygulama Kodu (CSS Code)
- Ahşap Güverte Yüğü Taşıyan Gemiler İçin Güvenli Uygulama Kodu (2011 TDC Code)
- IMO/ILO /UNECE Kargo Taşıma Birimlerinin Ambalajlanması Uygulama Esasları (CTU Code)

Bu kod dokümanları IMO tarafından güncellenecek şekilde organize edilerek satışa sunulmaktadır. Yükleme sürecine dair düzenlemeler her kod içeriğinde ayrı ayrı belirtilmiş olup; genel ve konteyner harici ambalaja sahip her türlü ürünün istiflenmesi ve güvenliğinin sağlanması için CSS Kodlarına uygun faaliyet yürütülmelidir. Bu noktada ülkeler denizyolu taşımacılığına ilişkin bu kodları baz alan kendi kod serilerini oluşturabildiği gibi, bu kod içeriklerinin yanlış yapılmasından doğacak hasarları azaltmak amacıyla farklı kurumlar veya işletmelerce de benzeri kodlar yayınlanmaktadır. ⁴ CTU Kodla-

4 İşletmelere örnek olarak, sıklıkla deniz sigorta işletmeleri tarafından hazırlanan rehberler örnek gösterilebilir. (Bliault & North, 2007) İngiltere kamu otoritesi tarafından (Denizcilik ve Sahil Güvenlik

rı ise havayolu taşımacılığında olduğu gibi denizyolu taşımacılığında da geniş bir uygulama alanı bulan konteynerizasyon süreçlerine ilişkindir.

CTU Kodları içeriğinde Kargo birimlerinin deniz taşıma araçlarına yüklenmesine ilişkin üzerinde başlıca hususlar, konteynerlerin iç yapısı, bağlama noktaları, konteyner doldurulurken yapılması gereken işlemler ve önlemlere dair detaylar yer almaktadır. Bu noktada IMO MSC/Circ.787 kodlu CTU direktifi içeriğinde aşağıdaki konular ve görseller ile konteynerleştirme sürecine ilişkin standartlar belirtilmiştir:

- Konteyner doldurulmadan önce, konteynerin belirli bölgelerinin görsel olarak kontrol edilmesi gerektiği belirtilmiştir. Bu kontrol ile konteynerin mevcut yük kapasitesi veya yükün baskısı karşısında yan duvarlar ve kapakların dayanıklılık kondisyonunun tespit edilmesi gerektiği anlaşılmaktadır.

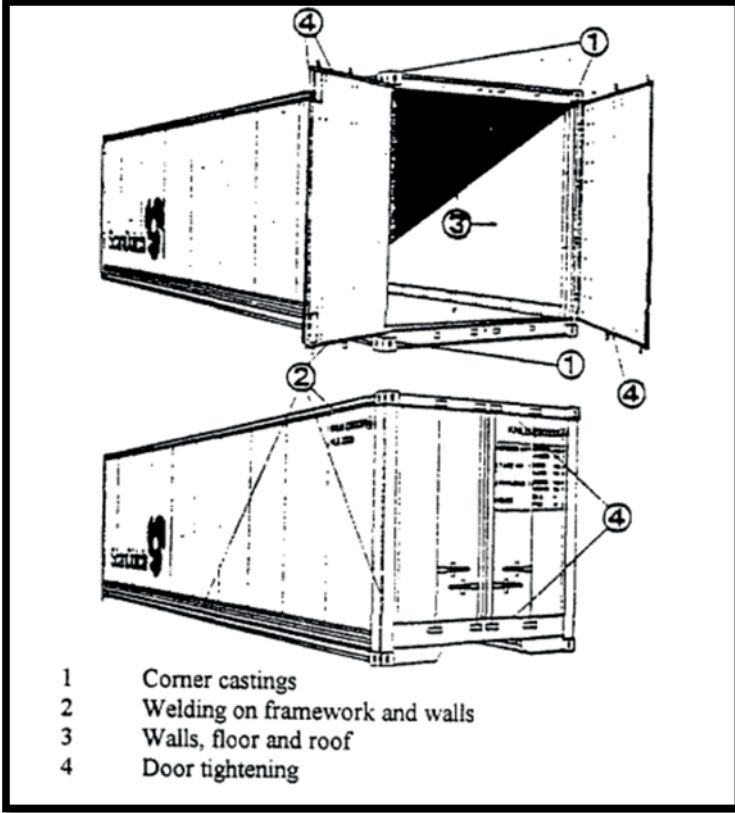

Şekil 4 Görsel Konteyner Kontrolü (Kaynak: IMO MSC/Circ1 787)

Ajansı) hazırlanan Denizyolu taşımacılığında dökme yük taşıyıcıları için emniyetli yükleme/boşaltma direktifi (EC DIRECTIVE 2001/96/EC) gibi standartlar ise yine IMO standartları gözlenerek oluşturulan direktiflere örnek olarak gösterilebilir.

Konteynerin ön kontrolleri tamamlandıktan sonra, konteyner içerisine yapılacak yüklemeye; CTU (Konteyner, swap body, semi treyler ünitesi)'nin taşıma standartları ve kapasite limitlerinin göz önüne alınması, CTU içerisine yüklenecek yüklerin bu ünitelerin dengesini bozacak şekilde dağılmaması, CTU içerisine yüklenecek yüklerin ünitenin kapaklarına yapacağı baskı kuvvetinin göz önüne alınarak planlanması üzerinde durulmuştur. (International Maritime Organization, 1997, s. 3.1) ⁵

Konteynerizasyon sürecinin planlanmasından sonra ise Packing and Securing başlığı altında konteynera yüklerin yüklenmesi sürecine ilişkin önem arz eden noktalara değinilmiştir. (International Maritime Organization, 1997, s. 3.2) ⁶ Değinilen noktalara şu şekilde örnekler verilebilir:

Belirsiz şekilli yükler konteyner içerisine yüklendiğinde, bu yüklerin konteyner içerisinde sabitlenmesi sağlanmalıdır. Sağlanmadığı takdirde yüke, CTU birimine, taşıma aracına zarar verebilir. Standartlar içerisinde lashing ve sabitleme operasyonlarının çeşitli varyasyonları ile konteynerleştirme sürecinde yükün konteyner içerisinde konumlandırılmasına dair düzenlemelerde bulunulmuştur:

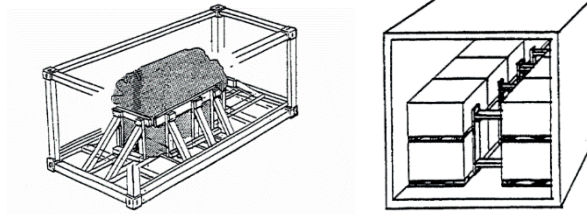

5 İşletmelere örnek olarak, sıklıkla deniz sigorta işletmeleri tarafından hazırlanan rehberler örnek gösterilebilir. (Bliault & North, 2007) İngiltere kamu otoritesi tarafından (Denizcilik ve Sahil Güvenlik Ajansı) hazırlanan Denizyolu taşımacılığında dökme yük taşıyıcıları için emniyetli yükleme/boşaltma direktifi (EC DIRECTIVE 2001/96/EC) gibi standartlar ise yine IMO standartları gözlenerek oluşturulan direktiflere örnek olarak gösterilebilir.

6 Standartlar her ne kadar paketleme ifadesi ile sunulsa da; Havayolu ve Denizyolunda kullanılan konteynerlerin paketlenmesinden kastedilen konteynerlerin içerisine farklı niteliklerdeki yüklerin yerleştirilmesi, bu yerleştirme sürecinin planlanması sonrasında fiilen çeşitli donanımlar veya teçhizatların da yardımıyla yüklerin konteynera yüklenmesi sürecini ifade etmektedir. Bu durum her ne kadar taşıma aracına yükleme operasyonu olarak değerlendirilmese de, taşıma aracına yapılacak yükleme operasyonunun seyrine, güvenliğine, emniyetine etki edeceği için yükleme operasyonu olarak değerlendirilmektedir.

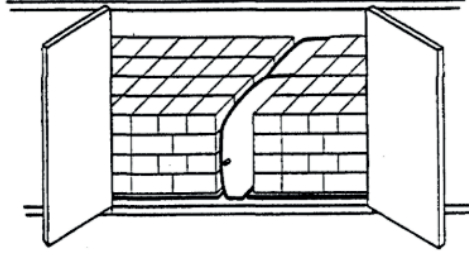

Şekil 5 Konteynerizasyon süresince (Soldan Sağa) Belirsiz Şekilli Yükün Sabitlemesi, Belirli şekilli ve paletlenmiş yüklerin sabitlemesi, Yükler arası boşlukların hava yastığı ile doldurulması (Kaynak: IMO MSC/Circl 787)

CTU Kodlar arasında sabitleme, bağlama (lashing) operasyonlarının yanı sıra, ürünlerin konteyner içerisinde istiflenirken boyut farklılığına göre gruplandırılarak istiflenmesi gerektiği, istiflenirken yine sabitlemeyi sağlayacak kaymaz taban veya örtülerin kullanılması gerekliliği, hem kapalı konteynerin lifting, yükleme aşamalarında hem de

Konteynerleştirme süreci sonrasında doldurulan ve kapatılan konteynerlerin lifting aşamasında dikkat edilmesi gereken standartlar ise CTU Kodları özetle içerisinde şu şekilde belirtilmiştir: (International Maritime Organization, 1997, s. 3.2)

- Kaldırma süreci için gerekli olan ve güvenli ekipmanlar ve donanımların tespit edilmesi,
- Kaldırma için belirlenen ekipmanların seçiminde, kaldırılacak ünite tipi ve boyutuna uygun donanım ve ekipmanın seçimi ISO 3874:1988 standartlarına uygun olmalı,
- Üniteleri kaldırmak için uygulanacak bazı yöntemler yalnızca boş üniteye uygulanabilecek yöntemlerdir. Bu sebeple ünitenin boş ve dolu olup olmadığı, dolu ise ne kadar dolu olduğu yönünde hareket edilmeli,
- Forklift veya benzeri çatalı araçlar için alt kısmında girintisi olan üniteler ile bu girintisi mevcut olmayan ünitelerin hiçbiri, hiçbir koşulda bu araçlar ile kaldırılmamalı,
- Grapples (Kıskaçlı Kaldırma Aracı) uyumlu olmayan hiçbir CTU'lar bu araçlar ile kaldırılmaya çalışılmamalıdır.

IMO'nun belirlediği standartlar üzerinde güncellemeler yapılmakta; bu sayede özellikle konteyner taşımacılığında meydana gelen hasarlanma veya kazaların önüne geçilmek amacıyla standartların geliştirilmesi sağlanmaktadır. UNECE/IMO/ILO tarafından 2014 yılında güncellenen CTU Kodlarında özellikle konteynerlerin yüklenmesine ilişkin ISO standartları üzerinden be-

lirli açıklamalar aşağıdaki şekilde detaylandırılmış ve güncellenmiştir:

- Bir yük konteynerini kaldırmak için en uygun yöntem bir üst kaldırma serpme (Spreader) makinesinin kullanılmasıdır. Spreader, yük konteynerinin üst köşe bağlantılarına döner kilitlerle kilitlenir. Bu araç ile kaldırma işlemi tüm konteyner tiplerine uygundur. Spreader doğrudan köşe bağlantı parçalarına takılmadığında, örn. çok yüksekte yük olması durumunda, kaldırma kuvvetinin dikey kalması için yayıcıya kayışlar veya zincirler kullanılabilir ve bağlanabilir.

- Konteynerin kaldırılması için yan bağlantı kaldırma işlemi boş konteynerlerin güvenle kaldırılması için oluşturulmuş bir yöntemdir. Tüm boş konteyner tiplerinde uygulanabilir. Doldurulmuş bir konteyner için uygulanacak ise yalnızca 10 ve 20 footluk konteynerler için uygundur.

- End-lift frame işlemi, 20 ve 10 footluk boş konteynerlerin kaldırılması için oluşturulmuş bir yöntemdir.

- A Top Lift Sling yöntemi her konteyner tipi için uygundur. Konteyner çatısının köşelerine uygulanan bağlantılar ile dikey hariç oluşan tüm kuvvetler yardımıyla kaldırılır. Dolu konteynerler için uygulanacaksa bağlantıların 60 derecelik açı ile yapılması gereklidir.

- Bottom sling Lifting işlemi konteynerin tabanındaki köşelerde kanca kullanılmadan yapılan bağlantılar ile gerçekleştirilir. Tüm boş konteynerlerin kaldırma işleminde kullanılır. Dolu konteynerlerde kullanılacak ise, 40 footluk konteynerler için köşelerdeki askı açıları 30 dereceden az; 20'lik konteyner için kullanılacaksa 45 dereceden az; 10'luk konteyner için ise 60 dereceden az olmamalıdır.

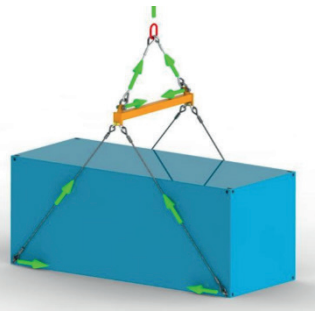

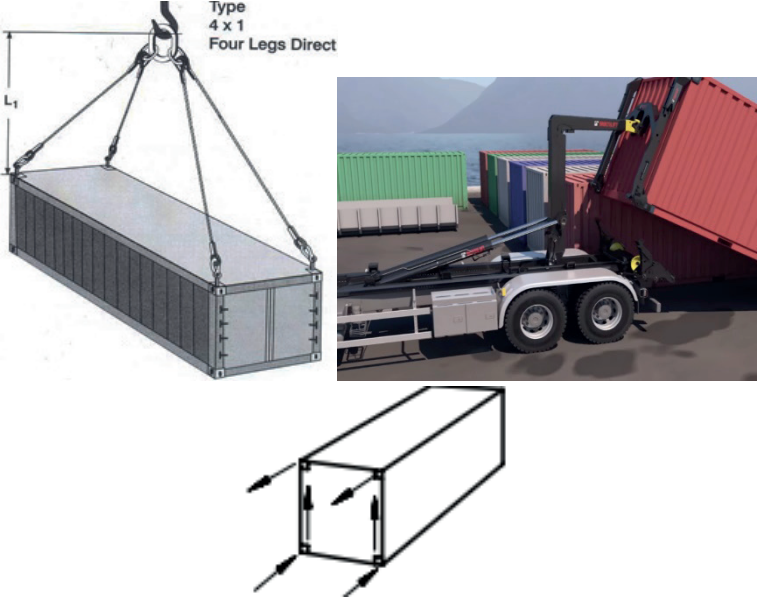

Şekil 6 (Soldan Sağa) 1. Spreader lifting, 2. Side End Lift Frame Lifting,
3. A top lift sling Lifting, 4. Bottom Sling Lifting 5. End-Lift

Konteynerlere ilişkin, belirlenen kaldırma, dolayısıyla yükleme standartları göz önüne alındığında konteynerleşme süreçlerindeki denge dağılımı ve yüklemeye bağlı istifleme, sabitleme, bağlama operasyonlarının ne derece önemli olduğu açık bir şekilde anlaşılmaktadır.

Her ne kadar denizyolu taşımacılığı kapsamında yalnızca konteyner taşımacılığı söz konusu değilse de; CSS Kodlarının kamuoyuna açık olmaması ve konteyner taşımacılığının baskın olması sebebiyle sigorta işletmeleri denizyolu işletmeleri vb. farklı işletme türlerinin konteyner taşımacılığına ilişkin CTU Kodlarına yönelik çalışması sebebiyle denizyolunda yükleme ve elleçleme süreçlerine ilişkin konteyner taşımacılığı perspektifinden verilere erişilmesi doğaldır. Belirtilen kısıtlar ve eğilimler sebebiyle işletmeler denizyolu taşımacılığında da konteyner yüklemeleri perspektifinden hareket edilmiştir.

Denizyolu taşımacılığında şu ana kadar bahsi geçen konular, taşıma ünitesinin yüklenmesi için gerekli standartlara ilişkin olup; donatanların işlettiği gemilere bu konteynerlerin nasıl yükleneceği veya hangi kriterlere göre yüklenmesi gerektiği noktaları da ayrıca irdelenmelidir. Belirtmek gerekir ki armatör işletmeler açısından son derece önem arz edecek bu konu; akademik çalışmalara da yansımıştır. Wilson & Roach (1999) yaptıkları araştırmada konteyner gemisi işletenlerin gemi içerisine istifleme ve yükleme süreçlerinin planlanmasını iki temel strateji üzerine yapılandığı belirterek bunları; Uzun vadeli (genelleştirilmiş) ve kısa vadeli (özelleştirilmiş) stratejiler olarak gruplandırmıştır. Yazarlara göre planlamacılar, uzun vadeli

stratejilerinde özellikle genel kargo taleplerinin rota üzerinde uğranacak limanlara göre farklılık göstereceği ve kesinliği olmadığını göz önüne alarak bu limanlardan alınacak genel kargo miktarını istatistiksel olarak tahmin etmekte; bu değerlendirme üzerinden genelleştirilmiş kargo düzenleme planı oluşturmaktadır. Çalışma kapsamında planlamacıların bu bakış açısından hareketle 352 TEU güverte kapasitesi ve 336 TEU güverte altı kapasitesi olan bir geminin 4 limanlı bir güzergâhta yükleme ve boşaltma planlamaları göz önüne alınmıştır. Planlama süreci içerisinde her limanda iki adet yükleme boşaltma vincinin çalışacağı, geminin balast koşullarının işletici tarafından belirleneceği, güverte altındaki konteyner kapasitelerinin ambarlara göre dağılımı, güverte üstü ve güverte altı konteyner kapasitelerinin konteynerlerin standart boyutlarına göre dağılımı çalışmanın sınırları ve kapsamının tespiti önemli değişkenler olarak ele alınmıştır. Wilson & Roach (1999) tarihli bu çalışmasından da anlaşılacağı üzere, konteyner taşıması yapan gemilerin kapasiteleri ve taşıyacakları yük niteliği (konteyner) açısından kapasitelerinin dağılımı özellikle armatör işletmelerin yükleme süreçlerinin planlanmasında önemli etkenler olacaktır. Balast ayarlaması çalışma içerisinde her ne kadar işletici inisiyatifine bırakıldıysa da, yükleme operasyonları açısından bakıldığında deniz aracının seyrüsefer sırasındaki dengesini ayarlayacağı, dolayısıyla yükleme operasyonunun havayolu araçlarında olduğu gibi kapasite-yük dağılımının dengeli şekilde yapılması ile doğrudan bağlantılı olduğu değerlendirilebilir. (Wilson & Roach, 1999)

3.2.4 Demiryolu Taşımacılığında Yükleme Standartları

Demiryolu taşımacılığı da havayolu ve denizyolu taşımacılığında olduğu gibi belirli tesis altyapısına ihtiyaç duyar. Bu taşıma türlerine göre farklılığı ise belirli standarda sahip bir yol üzerinde hareket etmesidir. Bu durum taşıma süreci boyunca taşıma aracı olan tren veya vagonların belirli bir ağırlık, hız, denge stabilizasyonunu diğer türlere göre ön plana çıkarmaktadır. Aksi bir planlamada üzerinde hareketini gerçekleştirdiği ray altyapısı ile teması kesilebilir ve zarar meydana gelebilir. Havayolu ve denizyolu taşımacılığında seyrüsefer sırasında denge stabilizasyonu ve ağırlık dağılımı her ne kadar önemli olsa da; bu taşıma türlerinin kalkış ve bitiş süreçleri haricinde (seyrüsefer sırasında) bu kriterlerden zararın meydana gelme süresi demiryoluna oranla daha düşük olabilir.

Demiryolu Taşımacılığı Birliği (UIC) tarafından belirlenen yükleme standartları temel olarak vagonların yüklenmesi, Intermodal taşıma ünitelerinin yüklenmesi olarak iki temel gruba ayırmıştır. Buna ek olarak yüklemenin yasal olarak verilen limitleri (yükseklik, ağırlık vb.) unsurları dahi belirlenmiş ve standartlaştırılmıştır.

Vagonların yüklenmesine ilişkin Birliğin getirdiği temel standartlardan bazıları özetle şu şekildedir: (International Union of Railway, 2020)

- Vagonların yükleme limitleri ve üzerindeki ağırlık ile gidebileceği li-

neer metre oranı her vagon için ayrı ayrı tespit edilmiş ve gruplandırılmıştır. Bu bilgiler vagonlar üzerinde kayıtlı haldedir.

	A	B1	B2	C2	C3 C4
S	00,0	00,0	00,0	00,0	00,0
SS	00,0				

Şekil 7 UIC Standartları Doğrultusunda Vagon Limitlerinin Örnek Gösterimi (Kaynak: UIC Loading Guideliness Vol.1.s.12)

- Yüklerin dağılımı, vagonların aks ve dingil yapıları, aks ve dingiller arasındaki mesafeler, dingile bağlı tekerlekler arasındaki mesafeler ve teker başına düşen ağırlık limitleri göz önünde bulunduran 3 farklı grup standartlaştırılmış formülasyon doğrultusunda hesaplanarak yapılmalıdır. Bu hesaplamalar doğrultusunda vagonun uzunluğu boyunca dingillerin taşıyabileceği maksimum ağırlık limitlerine göre uygun yük dağılımı veya vagonun genişliği boyunca yüklerin yığılması göz önüne alınarak vagonların raydan çıkma olasılığı düşürülmeye çalışılmıştır.

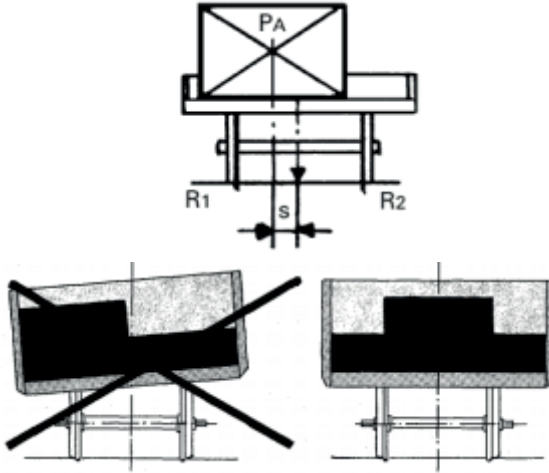

Şekil 8 Vagonlara Yükleme yapılırken ağırlık dağılımının hesaplanmasında kullanılan parametreler ve dağılım hatası (Kaynak: UIC Loading Guideliness Vol.1.s.17)

- Yük, güzergahın tamamındaki en küçük yükleme göstergesini (Tünel yüksekliği vb.) aşmamalıdır. Bu göstergeye uygunluk, düz bir çizgide yatay yolda ray seviyesinden ölçülmelidir.

- Seyrüsefer sırasında vagonun işletme güvenliği açısından ağır yükler (15 mm.den kalın ahşap yükler, taş, demir parçalar vb.), vagonun seyrüsefer

hareketinin ortaya çıkardığı salınım ve vibrasyon dolayısıyla vagonun düşebilir. Bu sebeple bu tür yükler yükleme aşamasında vagonun kenar yüksekliklerinden 10 cm. aşağıda üst limit olacak şekilde yüklenmeli, ağır olan yüklerin vagonun alt kısmına gelecek şekilde yüklemesi yapılmalıdır.

- Vagon içerisine yüklenen muhtelif türdeki paletlenmiş yüklerin arasında kalan boşluklar sabitleme amacıyla hava yastığı vb. olgular ile yükleme aşamasında doldurulmalıdır.

- Toz veya dökme cinsi yüklerin yığma şekilde üstü açık vagona koyduğunda vagonun kenar seviyesinden yüksekliği en fazla 50 cm. olmalıdır. Dökme yük vagonun orta hizasına gelecek şekilde kubbeleştirilmeli ve vagonun yan duvarlarına temas ettiği nokta ile yan duvarların üst noktası arasında 15 cm. mesafe olmalıdır.

Intermodal Taşıma Ünitelerinin yüklenmesine ilişkin Birliğin getirdiği temel standartlardan bazıları özetle şu şekildedir: (International Union of Railway, 2020)

- UIC Standartlarına uygun olan bir vagonun zemininin taşıma limiti 10 kg./cm²'dir. Diğer vagonlarda ise bu limit 5 kg./cm²'dir. Yükleme sırasında, vagonun zeminin taşıyabileceği ağırlık dağılımı, yüklerin zemine verebileceği zarar göz önüne alınarak yapılmalıdır.

- Rola süreçleri gibi intermodal taşıma süreçlerinde vagon üzerinde taşınacak araçlar için, tekerlek başına ağırlık limiti 5000 kg'dır.

- UIC tarafından endüstriyel iş makinelerinin demiryolu ile taşınmalarında vagonların taşıyacağı ağırlık açısından yasal limit bulunur. Bunlar tekerlek başına 3000 kg./vagon; 2760 kg. /vagon konteyner içerisindeki makinelerin taşınması şeklindedir.

- Sürgülü kapılar ve duvarlar, kapaklar ve çatılar yük tarafından engellenmemelidir. Bunları risksiz açmak mümkün olmalıdır. Sürgülü kapılar ve duvarlar sadece mukavemet sınırları dahilinde yük sabitleme amacıyla kullanılabilir. Onlarla temas eden malların bunlara karşı devrilmesine veya devrilmesine izin verilmemelidir.

- Taşınan malların doğru sabitlenebilmesi için en az 16 mm. Kalınlığında çelik halkalar veya kancalar kullanılmalıdır.

- Silindirik yükler destek duvarlarına dayalı şekilde üst üste yüklendiğinde birbirleri arasında gruplandırılarak bağlanmalıdır. Bu bağlama işlemi için kullanılan bağlama aparatı en az 1000 daN kuvvet birimine dayanabilir nitelikte olmalıdır.

UIC'nin kılavuzunun içeriği diğer taşıma türlerine göre son derece teknik ve hemen her durumu içeren, karşılaşılan her duruma dair bir yükleme hesaplaması öngören teknik yapıdadır. Bu durum, demiryolu taşımasının ayrı bir yol altyapısı üzerinde hareket etmesi ve seyrüsefer süreçlerindeki hassasiyetin

bu sebeple artmasıyla ilişkilendirilebilir.

4 SONUÇ ve ÖNERİLER

Çalışma sonucunda lojistik süreçlerde yükleme operasyonunun detaylarının neler olduğu ortaya koyulmaya çalışılmıştır. Yükleme operasyonu, uygulamada her ne kadar başlı başına bir lojistik faaliyet gibi ön plana çıkarılsa da bu operasyonun başta taşıma olmak üzere yükün veya ürünün yer değiştirmesi esasına dayalı her lojistik faaliyetinde bir şekilde söz konusu olabileceği çalışma kapsamından anlaşılmaktadır.

Yükleme operasyonunun taraflarının ve lojistik hizmet sözleşmeleri (dolayısıyla lojistik hizmet sağlayıcısı ile) olan ilişkisinin ortaya koyulmuştur. Türk Ticaret Kanunu açısından bakıldığında yükleme operasyonunun gönderen tarafından yürütülmesinin ön görüldüğü, ancak gönderen rolünü üstlenen işletmenin belirli koşullar doğrultusunda farklılaştığı açıktır. Satış Sözleşmesi ile Taşıma Sözleşmesinin ilişkisi, bu farklılığın temel sebeplerinden biri olarak açıklanabileceği gibi, uluslararası ticaret terimlerinin (Incoterms) kullanımı da bir taşıma sürecinde gönderen sıfatına sahip işletmenin kim olacağını etkileyebilmektedir.

Yüklemenin terimsel anlamı ile lojistik sektörü perspektifinden içerik yönünden kapsam farklılığı olduğu, sözlük veya kavramsal karşılığında yalnızca taşınması amacıyla yer değiştirmesi olduğu, lojistik operasyonlar ve hukuk uygulamaları gözetildiğinde, terim tanımındaki “taşıma” ifadesinin her zaman; yükleme sürecinin yalnızca taşıma sözleşmesi veya taşıma hizmetine odaklı bir lojistik hizmet sözleşmesi kapsamındaki yükleme operasyonuna dayanmayabileceği unutulmamalıdır.

Taşıma Türlerine göre yükleme operasyonunun planlanma sürecinin karmaşıklık yapısı farklılık gösterebilmektedir. Yükleme operasyonu hemen her taşıma türünde taşıma aracının dengesi ve hareket dinamiği gibi fizik kriterleri göz önünde bulundurularak yapılmaktadır. Yükleme operasyonlarında, taşıma araçlarının farklılaşmasına göre sürtünme katsayısı, savrulma oranı gibi fizik kriterlerinin etkisi göz ardı edilmemelidir. Yükleme operasyonu planlanırken ve fiilen gerçekleştirilirken bu kriterler gibi fiziki etkenler ve çevresel etkenler yükleme planına doğrudan etki edebilir. Konteyner taşımalarında oluşturulan ISO 3874 standartları konteynerin dolu ağırlığı, boş ağırlığı, lifting sırasında savrulması gibi fizik kuvvetlerinin etkileri göz önünde bulundurularak düzenlenmiştir.

Taşıma türü dolayısıyla taşıma aracının türe göre değişiklik göstermesi, taşıma aracının ağırlık dengeleme sürecinde hesaplama hassasiyetini değiştirmektedir. Taşıma sürecinin karma taşıma olup olmaması, (Unimodal-Multimodal) taşıma ünitesi kullanılıp kullanılmaması, yükleme süreçlerini net bir

şekilde etkilemektedir. Konteynerleştirilerek lojistik sürece tabi tutulan eşyaların yükleme süreçlerinde, konteyner ile kaldırma kriterleri ISO tarafından standart altına alınmıştır.

Yükleme standartlarına bakıldığında; özellikle hizmet sunan işletmeler tarafından oluşturulan birlikler veya Birleşmiş Milletler altında üyelerini ülkelerin oluşturduğu taşıma hizmetine endekli birliklerce çeşitli yükleme standartlarının söz konusu olabildiği görülmektedir. Söz konusu standartların, gerekirse lojistik hizmet sözleşmelerinin tasarımı veya oluşumu aşamasında gözetilerek buna göre taşıma, depolama, elleçleme hizmeti planlaması yapılması; lojistik süreçler açısından şüphesiz ki en sağlıklı mimariyi oluşturacaktır. Ancak özellikle hizmet sunan işletmeler tarafından oluşturulan birliklerce oluşturulan bazı standartların kamuoyuna açık nitelik taşımaması; ücretli olarak satılması ideal bir yükleme operasyonunun gözetilmesi önündeki önemli bir engel niteliğindedir.

Lojistik Hizmet Sözleşmeleri açısından, yükleme operasyonlarından doğacak sorumluluğa ilişkin gerekli tanımlamalar sürecin başında yapılabilir. Bu durumda yükleme operasyonu veya diğer operasyonlardan sorumlu olacak taraf hem netleştirilecek hem de olası zarar durumunda hukuki süreçlerin yansıtılacağı taraf açık şekilde tanımlanabilecektir. Özellikle sıklıkla taşıma sözleşmelerinde ortaya çıkan olası zararların önüne geçilebilmesi için, Her taşıma süreci için, yükleme boyutuna bakılmaksızın bir yükleme planı oluşturulmalı veya yükleme fizibilitesi yapılmalıdır. Lojistik Hizmet Sözleşmesinin yazılı olması şartı olmasa da; bu açıdan bir fizibilitenin yazılı olarak gerçekleştirilmesi, planlama çalışması, yükün nasıl, hangi teçhizatlar ile sabitlenebileceği, nasıl istiflenmesi gerektiği, nasıl bağlanması gerektiği, taşıma aracının türüne bağlı olarak yükün ağırlığı ve aracın ağırlık merkezi göz önüne alındığında dengeli bir yükleme için yükün aracın içerisinde konumlandırılması gibi soruların cevabının net bir şekilde verilebilmesini sağlayacaktır.

KAYNAKÇA

- Alessandri, A., Cervellera, C., Cuneo, M., & Gaggero, M. (2009). Management of logistics operations in intermodal terminals by using dynamic modelling and nonlinear programming. *Maritime Economics & Logistics*, 11(1), 58-76.
- Alkhatib, S. F., Darlington, R., & Nguyen, T. T. (2015). Logistics Service Providers (LSPs) evaluation and selection: Literature review and framework development. *Strategic Outsourcing: An International Journal*, 8(1), s. 102-134. doi:DOI 10.1108/SO-12-2014-0028
- ATEŞ, D. (2007). Sözleşme Özgürlüğü Yönünden Dürüstlük Kuralları. *Türkiye Barolar Birliği Dergisi Hakemli Makaleler*(72), s. 75-93.
- BABACAN, M. (2003). Lojistik sektörünün ülkemizdeki gelişimi ve rekabet vizyonu. *Ege Academic Review*, 3(1), s. 8-15.
- Bliault, C., & N. o. (2007). *CARGO STOWAGE AND SECURING*. Newcastle: North of England P&I Association.
- Brandt, F. (2017). *The air cargo load planning problem (Doctoral dissertation*. Karlsruhe Institut für Technologie (KIT). <http://dx.doi.org/10.5445/IR/1000075507>). adresinden alındı
- CANARSLAN, G. (tarih yok). VEKALET SÖZLEŞMESİNİN ÖRTÜLÜ KABUL İLE KURULMASI. *Erciyes Üniversitesi Hukuk Fakültesi Dergisi*, 15(2), s. 305-340.
- Directorate-General for Mobility and Transport, Road Safety Unit. (2020, 05 31). *Mobility and Transport*. European Commission Web Site: <https://op.europa.eu/en/publication-detail/-/publication/30c7c1dc-f26e-44af-bd4c-2434b43edd7e> adresinden alındı
- IATA. (2020, 06 21). *IATA Store*. IATA Web Site: <https://www.iata.org/en/publications/store/airport-handling-manual/> adresinden alındı
- ICAO & World Custom Organization. (2016). *Moving Air Cargo Globally: Air Cargo and Mail Secure Supply Chain and Facilitation Guidelines*. Montreal: ICAO.
- IMO/ILO/UNECE . (2014). *IMO/ILO/UNECE Code of Practice for Packing of Cargo Transport Units*. UNECE.
- International Maritime Organization. (1997). *IMO/ILO/UN ECE GUIDELINES FOR PACKING OF CARGO TRANSPORT UNITS (CTUs)*. IMO.
- International Union of Railway. (2020). *Loading Guidelines - Code of practice for the loading and securing of goods on railway wagons* (Cilt 1). UIC.
- IRU & Health and Safety Authority. (2020, 05 31). *International Guidelines on Safe Load Securing for Road Transport*. International Road Transport Union Web Site: <https://www.iru.org/sites/default/files/2016-01/en-safe-load-securing-8th.pdf> adresinden alındı

- Karaman Coşkun, Ö. (2013). *6102 sayılı Türk Ticaret Kanunu ile CMR Konvansiyonu Hükümlerinin Karşılaştırılması*. Türk-Çin Hukuk Zirvesi, Konferans Bildiri Kitabı.
- KILIÇ, A. H. (2017). Markaların Birlikte Var Olma Sözleşmesi. *Ticaret ve Fikri Mülkiyet Hukuku Dergisi*, 3(2), s. 77-96.
- Kıran, S. (2016). Karayoluyla Gerçekleştirilen Taşımalarda TTK'nın Taşıma İşleri Kitabında İhdas Edilen Hükümlerin Uygulanması Açısından Taşıt Kavramının Etkisi. *Ankara Yıldırım Beyazıt Üniversitesi Ticaret Hukuku Makale Koleksiyonu*, 299-318.
- Kula Değirmenci, N. (2013). Konişmentonun hukuki ilişkiyi belirleme işlevinin iki boyutu ve bu işlevin özellikle fob satışlar açısından değerlendirilmesi. *İstanbul Ticaret Üniversitesi Sosyal Bilimler Dergisi*, 12(24), 143-165.
- Lai, K.-h. (2004). Service capability and performance of logistics service providers. *Transportation Research Part E: Logistics and Transportation Review*, 385-389.
- Legato, P., Mazza, R., & Trunfio, R. (2010). (2010). Simulation-based optimization for discharge/loading operations at a maritime container terminal. , 32(3), . *OR Spectrum*, 32(3), 543-567.
- Özkan, Ö. (2012). Incoterms 2010 ile Getirilen Yenilikler. *Akademik Bakış Uluslararası Hakemli Sosyal Bilimler E-Dergisi*, 31, 01-15.
- Persson, G., & Virum, H. (2001). Growth strategies for logistics service providers: a case study. *The International Journal of Logistics Management*, 12(1), s. 53-64.
- Ramberg, J. (2011). *ICC Guide to Incoterms 2010: Understanding and practice use*. Paris: International Chamber of Commerce (ICC). doi:978-92-842-0082-5
- Ramberg, J. (2011). Incoterms 2010. *European Journal of Law Reform*, 13(3-4).
- Sivil Havacılık Genel Müdürlüğü. (2020, 06 23). *Havaalanı Yer Hizmetleri El Kitabı*. Sivil Havacılık Genel Müdürlüğü Web Sitesi: <http://web.shgm.gov.tr/tr/kurumsal-yayinlar/221-havaalani-yer-hizmetleri-el-kitabi> adresinden alındı
- Sivil Havacılık Genel Müdürlüğü. (tarih yok). *Havaalanı Yer Hizmetleri Kitabı*. İstanbul: Sivil Havacılık Genel Müdürlüğü.
- Türk Dil Kurumu. (2020, 05 21). *Türk Dil Kurumu Büyük Türkçe Sözlük*. Türk Dil Kurumu İnternet Sitesi: <https://sozluk.gov.tr/> adresinden alındı
- Wilson, I., & Roach, P. (1999). Principles of Combinatorial Optimization Applied to Container-Ship Stowage Planning. *Journal of Heuristics*, 5, 403-418. doi:<https://doi.org/10.1023/A:1009680305670>

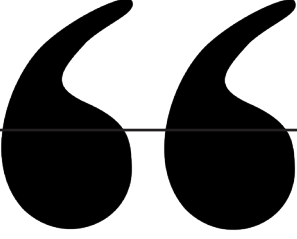

Bölüm 10

TR21 TRAKYA BÖLGESİ'NDE BULUNAN TURİZM PROGRAMLARININ DURUM ANALİZİ

Bahar DEVECİ¹

Bilal DEVECİ²

1 Dr. Öğr. Üyesi, Kırklareli Üniversitesi, PMYO, Seyahat-Turizm ve Eğlence Hizmetleri Bölümü ORCID: 0000-0001-6795-2477

2 Doç. Dr., Kırklareli Üniversitesi, Turizm Fakültesi, Gastronomi ve Mutfak Sanatları Bölümü, ORCID: 0000-0003-3125-6917

1. GİRİŞ

Turizm, sosyal, çevresel ve ekonomik etkileri olan toplumsal bir olgu şeklinde ifade edilmektedir. Turizm ile ilgili en çok üzerinde durulan ve ülkeler açısından da önem arz eden konuların başında ekonomik etkileri gelmektedir (Akdağ, Güler ve Çakıcı, 2019). Turizm endüstrisinin yıllar içerisinde küresel ekonomi açısından öneminin her geçen gün arttığı (Keung, 2000: 121) ve tartışmasız bir şekilde dünyanın en büyük endüstrilerinden biri haline geldiği bilinmektedir (Mbaiwa, 2005, 157). Bu denli büyük bir endüstri içerisinde turizm hareketlerine katılan turist sayısının her geçen gün artması istihdamı da önemli ölçüde etkilemektedir. Ülkeler için istihdam yaratma noktasında ön planda olan turizm endüstrisinde yaklaşık 290 milyon işgörenin çalıştığı belirtilmektedir (Yıldırım, 2024: 190).

Turizm endüstrisi emek yoğun bir hizmet alanıdır. Bu endüstride yer alan işletmelerin hem faaliyetlerini sürdürmek hem de rakipleri karşısında rekabet avantajı sağlayabilmek için turistik ürünü sunacak, işletecek ve yönetecek kaliteli işgörenlerin varlığına ihtiyacı bulunmaktadır (Amoah ve Baum, 1997: 5). Turizm endüstrisinde hizmet kalitesinin yüksek olmasında turistler ile hizmet üretimini sağlayan işgörenler arasındaki iletişimin sağlıklı olması oldukça önem arz etmektedir. Bu noktada turizm işgörenlerinin almış olduğu mesleki eğitimin önemi ön plana çıkmaktadır (Küçükahmetoğlu ve Oktay, 2024: 176). Çünkü turizmde kalitenin arttırılmasına yönelik temel unsurlardan biri işgörenlerin kendi alanları ile ilgili almış olduğu turizm eğitimidir (Pelit ve Güçer, 2006: 140). Turizm eğitimi; tüm düzeylerdeki öğrencilere turizm bilincini kazandırmak, turizm endüstrisi bünyesindeki sektörlerde çalışacak işgörelere genel ve mesleki bilgileri vermek, sektöre ara eleman, teknisyen, uzman, araştırmacı, yönetici vb. yetiştirmek amacıyla gerçekleştirilen faaliyetler olarak tanımlanmaktadır (Üzümcü ve Alyakut, 2017: 807). Türkiye'deki turizm eğitimi "örgün eğitim" ve "yaygın eğitim" olarak iki şekilde sürdürülmektedir. Christou (1999) tarafından da belirtildiği üzere örgün eğitim; vasıflı ve yetkin insan kaynağının sağlanması hususunda oldukça önemli bir rol oynamaktadır (Christou, 1999: 683). Bu nedenle bu çalışmada örgün turizm eğitimi üzerinde durulmakta ve TR21 Trakya Bölgesi'ndeki yükseköğretim düzeyinde turizm eğitimi veren programlar incelenmektedir.

2. TURİZM EĞİTİMİ

Eğitim en genel hali ile; önceden belirlenmiş amaçlar ile insan davranışlarında belirli gelişmeler sağlamaya yarayan ve planlı bir şekilde yürütülen süreçler toplamı olarak tanımlanmaktadır (Pelit ve Güçer, 2006: 141). Eğitim bireyin davranışlarında pozitif yönde değişim sağlayan bir süreç olarak nitelendirildiği için işgücüne önemli nitelikler kazandıran ve üretimdeki emeği daha verimli hale getirebilen bir güce sahip olduğu belirtilmektedir (Koçak, 2023: 58). Bu doğrultuda eğitim bir toplumun verimliliğini arttırma, kalkın-

ması için gerekli nitelik ve niceliklere sahip işgücünü sağlama ve kişilerin kendi yetenekleri doğrultusunda yetişme olanağı sağlama noktasında oldukça önemli bir araç olarak ifade edilmektedir. Turizm eğitimi ele alındığında üzerinde önemle durulan konu ise mesleki eğitim olarak karşımıza çıkmaktadır (Üzümcü ve Alyakut, 2017: 808). Mesleki eğitim; *“uzmanlaşmamış ya da yarı uzman işgücünü, uzmanlık gerektiren ve özel nitelikteki görevlere hazırlamak amacıyla yapılan çalışmaların bütünüdür”* (Olçay, 2008: 384).

Mesleki turizm eğitimi; turizm sektöründeki işletmelerin verimliliğini arttırmak adına hem bilimsel yöntemlerin oluşturulması hem de sektörün ihtiyaç duyduğu araştırma ve planlama çalışmalarını gerçekleştirerek sektöre nitelikli eleman yetiştirmek amacıyla yürütülen eğitim olarak tanımlanmaktadır (Hacıoğlu vd., 2008: 11). Türkiye’de mesleki turizm eğitimi; “örgün eğitim” ve “yaygın eğitim” olmak üzere iki şekilde yürütülmektedir. Örgün turizm eğitimi; ortaöğretim ve yükseköğretim düzeyinde turizm eğitimi veren kurumlar bünyesinde gerçekleştirilmektedir. Yaygın turizm eğitimi ise; resmi ve özel kurumlar bünyesinde verilen kısa süreli kurslar şeklinde yürütülmektedir (Ünlüöner ve Boylu, 2005: 15).

Ortaöğretim düzeyinde turizm eğitimi “Milli Eğitim Bakanlığı” bünyesindeki ortaöğretim kurumlarında verilmektedir. 1957 yılında gerçekleştirilen VI. Milli Eğitim Şurası’nda turizm endüstrisinde ihtiyaç duyulan nitelikli işgücü yetiştirmek adına mevzuatın düzenlenmesi ve bu işgücüne yönelik kursların açılması, uzun vadede turizm endüstrisinde istihdam edilecek turizm işgörenlerinin yetiştirilmesi için bir okul açılması önerisi ile 1961 yılında Ankara Otelcilik Okulu açılmıştır. Daha sonra 1967’de İstanbul ve 1975’te Kuşadası Otelcilik Okulu eğitim faaliyetlerine başlamıştır. 1975 yılında otelcilik okullarının ismi “Otelcilik ve Turizm Meslek Lisesi” olarak değiştirilmiş ve yıllar içerisinde birçok okul eğitim faaliyetlerine başlamıştır. 2011 yılında Milli Eğitim Bakanlığı’nın liselerde isim birliğine gitmesi ile birlikte ortaöğretim düzeyinde turizm eğitimi “Mesleki ve Teknik Anadolu Liseleri” bünyesinde verilmeye başlanmıştır. 2018 yılına gelindiğinde okul-sektör işbirliğini güçlendirmek adına “özel sektör kuruluşları” ve “Milli Eğitim Bakanlığı” arasında protokoller imzalanmıştır. Ancak protokoller tüm liseleri kapsamadığı için iki farklı programın uygulamaya koyulduğu görülmektedir. Bu doğrultuda “Anadolu Meslek Programı” uygulanan okullarda; “Konaklama ve Seyahat Hizmetleri” alanında “kat hizmetleri”, “önbüro” ve “rezervasyon” alanları yer alırken; “Yiyecek İçecek Hizmetleri” alanında “aşçılık”, “hosteslik”, “pasta ve tatlı yapımı” ve “servis” alanları yer almaktadır. Protokol okullarında ise; “Konaklama ve Seyahat Hizmetleri” alanında “konaklama”, “seyahat acenteciliği” ve “animatörlük” dalı yer alırken “Yiyecek İçecek Hizmetleri” alanında sadece “yiyecek içecek hizmetleri” bulunmaktadır. İlerleyen süreçte “Anadolu Meslek Programı” uygulayan okullarda da “Yiyecek İçecek Hizmetleri” alanında sadece “yiyecek içecek hizmetleri” dalı kaldığı görülmektedir (Ertürk,

2023: 723). Milli Eğitim Bakanlığı'nın güncel istatistikleri incelendiğinde "Konaklama ve Seyahat Hizmetleri" alanında 16.472 öğrenci; "Yiyecek İçecek Hizmetleri" alanında 93.772 öğrenci bulunmaktadır (url-1).

Yükseköğretim düzeyinde turizm eğitimi; "ön lisans", "lisans" ve "lisansüstü" düzeyde verilmektedir (Kozak, Kozak ve Kozak, 2021: 177). Ön lisans düzeyinde turizm eğitiminin temel amacı; sektörde yer alan işletmeler için ara eleman ya da orta kademe yönetici yetiştirmektir (Kozak, 2009: 2). Ön lisans düzeyinde turizm eğitimi, meslek yüksekokulları bünyesinde iki yıl süre ile verilmektedir. Ön lisans düzeyinde turizm eğitimi veren ilk okullar 1974 yılında Boğaziçi Üniversitesi ve Hacettepe Üniversitesi bünyesinde faaliyete geçmiştir (Kozak vd., 2021: 178). Günümüzde birçok üniversite bünyesinde ön lisans düzeyinde turizm eğitimi verilmektedir. Yükseköğretim Kurumu verileri incelendiğinde turizm eğitimi verilen ön lisans düzeyindeki program isimleri; "aşçılık", "deniz ulaştırma ve işletme", "deniz ve liman işletmeciliği", "ikram hizmetleri", "kültürel miras ve turizm", "marina ve yat işletmeciliği", "otobüs kaptanlığı", "pastacılık ve ekmekçilik", "raylı sistemler işletmeciliği", "sağlık turizmi işletmeciliği", "sivil hava ulaştırma işletmeciliği", "sivil havacılık kabin hizmetleri", "turizm ve otel işletmeciliği", "turizm ve seyahat hizmetleri", "turist rehberliği", "turizm animasyonu", "ulaştırma ve trafik hizmetleri" ve "yat kaptanlığı" şeklinde sıralanmaktadır.

Güncel veriler ışığında aktif olarak öğrencisi olan ön lisans programları incelendiğinde aşçılık programı 91 üniversite bünyesindeki 108 meslek yüksekokulunda; deniz ulaştırma ve işletme programı 9 üniversite bünyesindeki 9 meslek yüksekokulunda; deniz ve liman işletmeciliği programı 21 üniversite bünyesindeki 21 meslek yüksekokulunda; ikram hizmetleri programı 4 üniversite bünyesindeki 4 meslek yüksekokulunda; kültürel miras ve turizm programı 2 üniversite bünyesindeki 2 meslek yüksekokulunda; marina ve yat işletmeciliği programı 5 üniversite bünyesindeki 5 meslek yüksekokulunda; otobüs kaptanlığı programı 3 üniversite bünyesindeki 3 meslek yüksekokulunda; pastacılık ve ekmekçilik programı 6 üniversite bünyesindeki 6 meslek yüksekokulunda; raylı sistemler işletmeciliği programı 8 üniversite bünyesindeki 9 meslek yüksekokulunda; sağlık turizmi işletmeciliği programı 9 üniversite bünyesindeki 9 meslek yüksekokulunda; sivil hava ulaştırma işletmeciliği programı 38 üniversite bünyesindeki 40 meslek yüksekokulunda; sivil havacılık kabin hizmetleri programı 47 üniversite bünyesindeki meslek 47 yüksekokulunda; turizm ve otel işletmeciliği programı 81 üniversite bünyesindeki 119 meslek yüksekokulunda; turizm ve seyahat hizmetleri programı 24 üniversite bünyesindeki 33 meslek yüksekokulunda; turist rehberliği programı 27 üniversite bünyesindeki 31 meslek yüksekokulunda; turizm animasyonu programı 5 üniversite bünyesindeki 5 meslek yüksekokulunda; ulaştırma ve trafik hizmetleri programı 11 üniversite bünyesindeki 11 meslek yüksekokulunda; yat kaptanlığı programı ise 1 üniversite bünyesindeki 1

meslek yüksekokulunda yer almaktadır (url-2).

Lisans düzeyinde turizm eğitiminin temel amacı; sektör hakkında bilgi sahibi olan, yabancı dil bilen ve donanımlı bireyler yetiştirmektir. Diğer bir ifadeyle lisans düzeyinde turizm eğitimi veren kurumlar sektörde yer alan işletmeler için yönetici veya yönetici adayları yetiştirmeyi hedeflemektedir (Kozak, 2009: 2). Lisans düzeyinde turizm eğitimi fakülte ve yüksekokullar bünyesinde dört yıl süre ile verilmektedir. Lisans düzeyinde turizm eğitimi veren ilk okul ortaöğretim kurumlarında turizm dersi vermek üzere öğretmen yetiştirmeyi hedefleyen “Ticaret ve Turizm Yüksek Öğretmen Okulu”-dur. Bu okul 1982’de Gazi Üniversitesi bünyesinde “Ticaret ve Turizm Fakültesi” ismini almış, 2010 yılında ise “Turizm Fakültesi” olarak yapılandırılmıştır (Kozak vd., 2021: 178). Günümüzde lisans düzeyinde turizm eğitimi; “turizm işletmeciliği ve otelcilik yüksekokulları”, “turizm ve otel işletmeciliği yüksekokulları”, “uygulamalı bilimler yüksekokulları”, “güzel sanatlar fakülteleri”, “güzel sanatlar ve tasarım fakülteleri”, “güzel sanatlar tasarım ve mimarlık fakülteleri”, “iktisadi ve idari bilimler fakülteleri”, “işletme fakülteleri”, “mühendislik, mimarlık ve tasarım fakülteleri”, “sanat ve tasarım fakülteleri”, “sanat ve sosyal bilimler fakülteleri”, “mimarlık ve tasarım fakülteleri”, “sosyal ve beşerî bilimler fakülteleri”, “ticari bilimler fakülteleri”, “turizm fakülteleri” ve “uygulamalı bilimler fakülteleri” bünyesinde verilmektedir. Lisans düzeyindeki program isimleri; “gastronomi ve mutfak sanatları”, “rekreasyon yönetimi”, “seyahat işletmeciliği”, “seyahat işletmeciliği ve turizm rehberliği”, “turizm işletmeciliği”, “turizm ve otel işletmeciliği”, “turizm rehberliği” ve “yiyecek ve içecek işletmeciliği” şeklinde sıralanmaktadır.

Güncel veriler ışığında aktif olarak öğrencisi olan lisans programları incelendiğinde gastronomi ve mutfak sanatları programı 91 üniversite bünyesindeki 94 fakülte/yüksekokulda; rekreasyon yönetimi programı 20 üniversite bünyesindeki 21 fakülte/yüksekokulda; seyahat işletmeciliği programı 1 üniversite bünyesindeki 1 fakültede; seyahat işletmeciliği ve turizm rehberliği programı 2 üniversite bünyesindeki 2 fakültede; turizm işletmeciliği programı 57 üniversite bünyesindeki 62 fakülte/yüksekokulda; turizm ve otel işletmeciliği programı 1 üniversite bünyesindeki 1 fakültede; turizm rehberliği programı 34 üniversite bünyesindeki 36 fakülte/yüksekokulda; yiyecek ve içecek işletmeciliği programı 2 üniversite bünyesindeki 2 fakültede yer almaktadır (url-3).

Lisansüstü düzeyde turizm eğitimi enstitüler bünyesinde yüksek lisans ve doktora programları ile verilmektedir. Yüksek lisans eğitiminin temel amacı; kişinin kariyer gelişimine katkı sağlamak, sektöre orta ve üst düzey yönetici, araştırmacı, danışman ve eğitimci yetiştirmektir (Üzümcü ve Alyakut, 2017: 810). Yüksek lisans eğitimi; lisans derecesinin ardından bilim uzmanlığı derecesi vermek adına iki yıl süre ile verilen eğitimdir. Türkiye’deki ilk program 1981’de “Hacettepe Üniversitesi” bünyesinde açılmıştır. Günümüzde birçok

üniversitede farklı program adları ile turizm eğitimi veren yüksek lisans programları bulunmaktadır. Bu programlar genel olarak; “ekoturizm rehberliği”, “gastronomi ve mutfak sanatları”, “konaklama işletmeciliği”, “otel işletmeciliği”, “rekreasyon yönetimi”, “sağlık turizmi”, “sürdürülebilir turizm”, “sürdürülebilir turizm yönetimi”, “turizm işletmeciliği”, “turizm işletmeciliği ve otelcilik”, “turist rehberliği”, “turizm rehberliği” ve “turizm yönetimi” şeklinde sıralanmaktadır. Doktora eğitimi; lisans ya da yüksek lisans derecesinin alınmasının ardından verilen eğitimdir. Türkiye’deki ilk program İstanbul Üniversitesi bünyesinde açılmıştır. Günümüzde birçok üniversitede farklı program adları ile turizm eğitimi veren doktora programları bulunmaktadır. Bu programlar genel olarak; “gastronomi ve mutfak sanatları”, “rekreasyon yönetimi”, “turizm işletmeciliği”, “turizm işletmeciliği ve otelcilik” ve “turizm rehberliği” şeklinde sıralanmaktadır.

3. TR21 TRAKYA BÖLGESİNDE YÜKSEKÖĞRETİM DÜZEYİNDE TURİZM EĞİTİMİ

Trakya Bölgesi, ekonomik, sosyal ve kültürel anlamda kendi özellikleri ile dikkat çeken bir bölge konumundadır. Trakya Bölgesi zaman içerisinde Traklar’dan Osmanlılar’a kadar pek çok medeniyete ev sahipliği yapan çok kültürlü bir coğrafyaya sahip olma avantajı sağlamaktadır. Bu nedenle bölge içerisinde somut ve soyut birçok kültürel varlık ile karşılaşmak mümkündür. Bölgesel kalkınma noktasında turizm önemli bir rol oynamaktadır (TKA, 2016). TR21 Trakya Bölgesi; “Edirne”, “Kırklareli” ve “Tekirdağ” illerinden oluşmaktadır. Bu üç il bünyesinde üç adet devlet üniversitesi yer almaktadır. Bunlar; Edirne’de bulunan “Trakya Üniversitesi”, Kırklareli’nde bulunan “Kırklareli Üniversitesi” ve Tekirdağ’da bulunan “Tekirdağ Namık Kemal Üniversitesi” dir.

Edirne’de bulunan Trakya Üniversitesi 1982 yılında kurulmuş bir devlet üniversitesidir. Trakya Üniversitesi bünyesinde toplam “78 ön lisans”, “85 lisans”, “141 yüksek lisans” ve “55 doktora” programı bulunmaktadır. Bu programlarda eğitim gören toplam “13110 ön lisans”, “24853 lisans”, “2271 yüksek lisans” ve “647 doktora” öğrencisi bulunmaktadır (url-4).

Kırklareli’nde bulunan Kırklareli Üniversitesi 2007 yılında kurulmuş bir devlet üniversitesidir. Kırklareli Üniversitesi bünyesinde toplam “65 ön lisans”, “49 lisans”, “64 yüksek lisans” ve “15 doktora” programı bulunmaktadır. Bu programlarda eğitim gören toplam “10972 ön lisans”, “12180 lisans”, “1446 yüksek lisans” ve “81 doktora” öğrencisi bulunmaktadır (url-4).

Tekirdağ’da bulunan Tekirdağ Namık Kemal Üniversitesi 2006 yılında kurulmuş bir devlet üniversitesidir. Tekirdağ Namık Kemal Üniversitesi bünyesinde toplam “83 ön lisans”, “55 lisans”, “70 yüksek lisans” ve “33 doktora” programı bulunmaktadır. Bu programlarda eğitim gören toplam “13192 ön lisans”, “15433 lisans”, “2093 yüksek lisans” ve “240 doktora” öğrencisi bulunmaktadır (url-4).

TR21 Trakya Bölgesi'nde ön lisans düzeyinde turizm eğitimi üç üniversitedeki sekiz meslek yüksekokulu bünyesindeki programlarda verilmektedir. "Aşçılık" ile "turizm ve otel işletmeciliği" programlarının üç üniversite bünyesinde de yer aldığı görülmektedir. "Sivil havacılık ve kabin hizmetleri" programının sadece "Kırklareli Üniversitesi Sosyal Bilimler Meslek Yüksekokulu'nda", "deniz ve liman işletmeciliği" programının ise sadece "Tekirdağ Namık Kemal Üniversitesi Sosyal Bilimler Meslek Yüksekokulu'nda" yer aldığı dikkat çekmektedir. Trakya Üniversitesi'nde üç meslek yüksekokulunda üç program bulunduğu ve toplam 170 kontenjana sahip olduğu görülmektedir. Kırklareli Üniversitesi'nde iki meslek yüksekokulu bünyesinde üç program bulunduğu ve 160 kontenjana sahip olduğu görülmektedir. Tekirdağ Namık Kemal Üniversitesi'nde ise; üç meslek yüksekokulunda beş programın yer aldığı ve 310 kontenjana sahip olduğu görülmektedir. Toplam üç üniversitedeki kontenjanlar dikkate alındığında TR21 Trakya Bölgesi'nde turizm eğitimi verilen ön lisans programlarının 640 kontenjana sahip olduğu dikkat çekmektedir. Tablo 1'de TR21 Trakya Bölgesi'nde ön lisans düzeyinde turizm eğitimi veren meslek yüksekokulu ve program adlarına öğrenci kontenjanları ile birlikte detaylı olarak yer verilmektedir.

Tablo 1. TR21 Trakya Bölgesi'nde Bulunan Ön Lisans Düzeyindeki Turizm Programlarının Mevcut Durumu

İl	Üniversite	M.Y.O.	Program	Kontenjan
Edirne	Trakya Üniversitesi	Arda M.Y.O.	Aşçılık	60+4
		Edirne Sosyal Bilimler M.Y.O.	Turizm ve Otel İşletmeciliği	65+4
		Keşan M.Y.O.	Turizm ve Otel İşletmeciliği	35+2
Kırklareli	Kırklareli Üniversitesi	Pınarhisar M.Y.O.	Aşçılık	60+4
			Turizm ve Otel İşletmeciliği	30+2
		Sosyal Bilimler Meslek Yüksekokulu	Sivil Havacılık Kabin Hizmetleri	60+4
Tekirdağ	Tekirdağ Namık Kemal Üniversitesi	Marmara Ereğlisi M.Y.O.	Turizm ve Otel İşletmeciliği	50+4
		Sosyal Bilimler M.Y.O.	Deniz ve Liman İşletmeciliği	80+4
			Turizm ve Otel İşletmeciliği	60+4
		Şarköy M.Y.O.	Aşçılık	50+4
			Turizm ve Otel İşletmeciliği	50+4

Kaynak: *url-5'te yer alan web sitesinden yararlanılarak yazarlar tarafından derlenmiştir.*

TR21 Trakya Bölgesi'nde lisans düzeyinde turizm eğitimi iki üniversitedeki iki fakülte bünyesindeki programlarda verilmektedir. Trakya Üniversitesi'nde lisans düzeyinde turizm eğitiminin sadece "Uygulamalı Bilimler

Fakültesi” bünyesinde bulunan “turizm işletmeciliği” programı ile verildiği görülmektedir. Kırklareli Üniversitesi “Turizm Fakültesi” bünyesinde “gastro-nomi ve mutfak sanatları”, “rekreasyon yönetimi”, “turizm işletmeciliği” ve “turizm rehberliği” olmak üzere dört programda eğitim verilmektedir. Tekirdağ Namık Kemal Üniversitesi’nde ise lisans düzeyinde turizm eğitimi verilmediği görülmektedir. Kontenjan bazında incelendiğinde; Trakya Üniversitesi’nin bir program ile 37 kontenjanı bulunurken, Kırklareli Üniversitesi’nin dört program ile 199 kontenjanı bulunmaktadır. Toplam iki üniversitedeki kontenjanlar dikkate alındığında TR21 Trakya Bölgesi’nde turizm eğitimi verilen lisans programlarının 236 kontenjana sahip olduğu dikkat çekmektedir. Tablo 2’de TR21 Trakya Bölgesi’nde lisans düzeyinde turizm eğitimi veren fakülte ve program adlarına öğrenci kontenjanları ile birlikte detaylı olarak yer verilmektedir.

Tablo 2. TR21 Trakya Bölgesi’nde Bulunan Lisans Düzeyindeki Turizm Programlarının Mevcut Durumu

İl	Üniversite	Fakülte	Program	Kontenjan
Edirne	Trakya Üniversitesi	Uygulamalı Bilimler Fakültesi	Turizm İşletmeciliği	35+2
Kırklareli	Kırklareli Üniversitesi	Turizm Fakültesi	Gastronomi ve Mutfak Sanatları	55+4
			Rekreasyon Yönetimi	45+4
			Turizm İşletmeciliği	35+2
			Turizm Rehberliği	50+4

Kaynak: *url-5’te yer alan web sitelerinden yararlanılarak yazarlar tarafından derlenmiştir.*

TR21 Trakya Bölgesi’nde lisansüstü düzeyde turizm eğitimi iki üniversitedeki iki enstitü bünyesindeki programlarda verilmektedir. Trakya Üniversitesi “Sosyal Bilimler Enstitüsü” bünyesinde “turizm işletmeciliği ve otelcilik” doktora, tezli yüksek lisans ve tezsiz yüksek lisans programı olarak yer almaktadır. Kırklareli Üniversitesi “Sosyal Bilimler Enstitüsü” bünyesinde “turizm işletmeciliği” doktora ve tezli yüksek lisans programı, “gastro-nomi ve mutfak sanatları” tezli yüksek lisans programı ve “turizm rehberliği” tezli yüksek lisans programı bulunmaktadır. Tekirdağ Namık Kemal Üniversitesi’nde ise lisansüstü düzey turizm eğitimi verilmediği görülmektedir. Doktora programının Trakya Üniversitesi ve Kırklareli Üniversitesi bünyesinde verildiği dikkat çekmektedir. Toplam iki üniversitedeki programlar dikkate alındığında TR21 Trakya Bölgesi’nde turizm eğitimi verilen lisansüstü programlar bir doktora ve dört yüksek lisans programı olarak sıralanmaktadır. Tablo 3’te TR21 Trakya Bölgesi’nde lisansüstü düzeyde turizm eğitimi veren enstitü ve programlara detaylı olarak yer verilmektedir.

Tablo 3. TR21 Trakya Bölgesi'nde Bulunan Lisansüstü Düzeyde Turizm Bölümlerinin Mevcut Durumu

İl	Üniversite	Enstitü	Program
Edirne	Trakya Üniversitesi	Sosyal Bilimler Enstitüsü	Turizm İşletmeciliği ve Otelcilik (Doktora)
			Turizm İşletmeciliği ve Otelcilik (Tezli Y.L.)
			Turizm İşletmeciliği ve Otelcilik (Tezsiz Y.L.)
Kırklareli	Kırklareli Üniversitesi	Sosyal Bilimler Enstitüsü	Turizm İşletmeciliği (Doktora)
			Gastronomi ve Mutfak Sanatları (Tezli Y.L.)
			Turizm İşletmeciliği (Tezli Y.L.)
			Turizm Rehberliği (Tezli Y.L.)

Kaynak: url-6 ve url-7'de yer alan web sitelerinden yararlanılarak yazarlar tarafından derlenmiştir.

Trakya Üniversitesi'nde bir fakülte ve üç meslek yüksekokulu bünyesinde turizm eğitimi verilmektedir. Öğretim elemanı sayıları incelendiğinde; “Uygulamalı Bilimler Fakültesinde” sekiz, “Arda Meslek Yüksekokulu'nda” dört, “Edirne Sosyal Bilimler Meslek Yüksekokulu'nda” 3 ve “Keşan Meslek Yüksekokulu'nda” 4 olmak üzere üniversite genelinde toplam on dokuz öğretim elemanı bulunmaktadır. Kırklareli Üniversitesi'nde bir fakülte ve iki meslek yüksekokulu bünyesinde turizm eğitimi verilmektedir. Öğretim elemanı sayıları incelendiğinde; “Turizm Fakültesi'nde” yirmi yedi, “Pınarhisar Meslek Yüksekokulu'nda” beş ve “Sosyal Bilimler Meslek Yüksekokulu'nda” dört olmak üzere üniversite genelinde toplam otuz altı öğretim elemanı bulunmaktadır. Tekirdağ Namık Kemal Üniversitesi'nde üç meslek yüksekokulu bünyesinde turizm eğitimi verilmektedir. Öğretim elemanı sayıları incelendiğinde; “Marmara Ereğlisi Meslek Yüksekokulu'nda” bir, “Sosyal Bilimler Meslek Yüksekokulu'nda” beş ve “Şarköy Meslek Yüksekokulu'nda” beş olmak üzere üniversite genelinde toplam on bir öğretim elemanı bulunmaktadır. Tablo 4'te TR21 Trakya Bölgesi'nde bulunan ve aktif olarak öğrencisi bulunan turizm programlarındaki öğretim elemanı sayıları ve akademik unvan bazında dağılımları detaylı olarak yer almaktadır.

Tablo 4. TR21 Trakya Bölgesi'nde Bulunan Turizm Programlarındaki Öğretim Elemanı Sayıları ve Akademik Unvan Bazında Dağılımları

İl	Üniversite	Fakülte/M.Y.O.	Öğretim Elemanı Sayısı
Edirne	Trakya Üniversitesi	Uygulamalı Bilimler Fakültesi	3 Profesör 2 Doçent 1 Öğretim Görevlisi Dr. 1 Öğretim Görevlisi 1 Araştırma Görevlisi
		Arda M.Y.O.	4 Öğretim Görevlisi
		Edirne Sosyal Bilimler M.Y.O.	1 Doçent 2 Öğretim Görevlisi
		Keşan M.Y.O.	2 Öğretim Görevlisi Dr. 2 Öğretim Görevlisi
Kırklareli	Kırklareli Üniversitesi	Turizm Fakültesi	2 Profesör 10 Doçent 5 Dr. Öğretim Üyesi 2 Öğretim Görevlisi 8 Araştırma Görevlisi
		Pınarhisar M.Y.O.	2 Öğretim Görevlisi Dr. 3 Öğretim Görevlisi
		Sosyal Bilimler M.Y.O.	1 Öğretim Görevlisi Dr. 3 Öğretim Görevlisi
Tekirdağ	Tekirdağ Namık Kemal Üniversitesi	Marmara Ereğlisi M.Y.O.	1 Öğretim Görevlisi
		Sosyal Bilimler M.Y.O.	1 Doçent 2 Öğretim Görevlisi Dr. 2 Öğretim Görevlisi
		Şarköy M.Y.O.	5 Öğretim Görevlisi

Kaynak: [url-8'de yer alan web sitesinden yararlanılarak yazarlar tarafından derlenmiştir.](#)

4. SONUÇ

Araştırmadan elde edilen bulgular neticesinde üç üniversitede de ön lisans düzeyinde turizm eğitimi verildiği görülmektedir. Üç üniversitede de benzer olarak eğitim verilen programlar “aşçılık” ve “turizm ve otel işletmeciliği” olarak karşımıza çıkmaktadır. Nitekim Yükseköğretim Kurumu ön lisans verileri incelendiğinde de turizm ön lisans programları içerisinde meslek yüksekokullarında en çok bulunan programların “turizm ve otel işletmeciliği” ile “aşçılık” programı olduğu görülmektedir.

Lisans düzeyinde verilen turizm eğitimi incelendiğinde “Trakya Üniversitesi” ve “Kırklareli Üniversitesi” bünyesinde verildiği görülmektedir. Lisans düzeyinde verilen turizm eğitimi Trakya Üniversitesi bünyesindeki “Uygulamalı Bilimler Fakültesi’nde” bir bölümde; Kırklareli Üniversitesi’nde ise “Turizm Fakültesi’nde” dört bölümde sürdürülmektedir. Lisans eğitimine paralel

bir şekilde lisansüstü eğitimde “Trakya Üniversitesi” ve “Kırklareli Üniversitesi” bünyesinde verilmektedir. Yüksek lisans ve doktora programlarının her iki üniversitede yer aldığı görülmektedir.

Aktif olarak öğrencilerin bulunduğu tüm ön lisans ve lisans programları göz önünde bulundurulduğunda “Trakya Üniversitesi’nde” 19, “Kırklareli Üniversitesi’nde” 36, “Tekirdağ Namık Kemal Üniversitesi’nde” ise 11 öğretim elemanı bulunduğu görülmektedir. Kırklareli Üniversitesi’ndeki sayının daha fazla olması bünyesinde bulunan Turizm Fakültesi ile birlikte daha fazla programa sahip olması ile ilişkilidir.

Kırklareli Üniversitesi’nin diğer üniversitelerden sonra kurulmasına ve TR21 Trakya Bölgesi’ndeki en genç üniversite olmasına rağmen turizm eğitimine önem verdiği görülmektedir. Turizm fakültesinde bulunan bütün bölümlerin kısa süre önce hızla faaliyete geçirilerek öğrenci alınması sayesinde bölgede tercih edilebilirliğinin arttığı görülmektedir. Turizm eğitimi almak isteyen öğrencilerin çoğunlukla İstanbul, Edirne ve Tekirdağ illerinden geldiğini söylemek mümkündür.

TR21 Trakya Bölgesi’nde turizm fakülteleri bünyesinde verilecek turizm eğitiminin bölgenin ve ülkenin kalkınmasında önemli rol oynayacağı düşünülmektedir. Bu nedenle Trakya Üniversitesi ve Tekirdağ Namık Kemal Üniversitesi’nde de turizm fakültelerinin kurulması, bütün bölümlerin aktif edilmesi ve öğrenci alımının yapılması yükseköğretim rekabetinin oluşturulmasına katkı sağlayabilir. Meydana gelen rekabet aday öğrencilerin fakültelerin imkanlarına ve eğitim kadrolarına bakıp araştırarak bilinçli bir şekilde tercih yapmalarını teşvik edebilir.

Ön lisans ve lisans programlarında kontenjanların oldukça yüksek olduğu görülmektedir. Kurumların imkanları dahilinde daha kaliteli turizm eğitimi vermek için kontenjanların tavana yakın değil tabana yakın olarak belirlenmesi gerektiği düşünülmektedir. Kontenjanların azaltılması bir kayıp olmaktan çıkartılıp kaliteli turizm eğitiminin ön koşulu olarak düşünülmelidir.

Lisansüstü programların sayıca az olması nedeniyle sadece “turizm işletmeciliği” programında rekabetin olduğu görülmektedir. Onun dışında olan “gastronomi ve mutfak sanatları” ve “turizm rehberliği” yüksek lisans programlarında herhangi bir rekabet bulunmamaktadır.

Bu çalışmada TR21 Trakya Bölgesi’nde bulunan turizm programlarının analizi yapılarak mevcut durumun ortaya konulması amaçlanmıştır. Turizm programlarının güçlü, zayıf yönleri, fırsatlar ve tehditleri irdelenerek ortaya konulmuştur. Öğretim elemanı sayısının oldukça fazla olduğu ve neredeyse hepsinin turizm eğitimi aldığı görülmüştür. Trakya Üniversitesi ve Tekirdağ Namık Kemal Üniversitesi’nin turizm fakültesi olmaması turizm eğitimi açısından zayıf yön olarak kabul edilmektedir. Fırsatlar değerlendirildiğinde ise

turizm fakültelerinin açılarak öğrenci kabul edilmesi ve rekabet ortamının oluşturulması değerlendirilebilir. Tehditler ise Kırklareli Üniversitesi'nin kontenjanlarının azalabilecek olması, öğrenci ve mezun enflasyonu meydana gelmesi ve görece turizm eğitim kalitesinin düşmesi olarak ifade edilebilir.

KAYNAKÇA

- Akdağ, G., Güler, O. ve Çakıcı, C. (2019). Turizme genel bakış. C. Çakıcı (Ed.). *Kavramlar ve Örneklerle Genel Turizm* içinde (s.1-26). Ankara: Detay Yayıncılık.
- Amoah, V. A. ve Baum, T. (1997). Tourism education: policy versus practice. *International Journal of Contemporary Hospitality Management*, 9 (1), 5-12.
- Christou, E. S. (1999). Hospitality management education in Greece An exploratory study. *Tourism Management*, 20, 683-691.
- Ertürk, M. (2023). Cumhuriyet Dönemi'nde turizm eğitimi. *Gaziantep University Journal of Social Sciences*, Special Issue, 700-737.
- Hacıoğlu, N., Kaşlı, M., Şahin, S. ve Tetik, N. (2008). *Türkiye'de Turizm Eğitimi*. Ankara: Detay Yayıncılık.
- Keung, S. W. C. (2000). Tourists' perceptions of hotel frontline employees' questionable job-related behaviour. *Tourism Management*, 21, 121-134.
- Koçak, Z. (2023). 1988-2022 yılları arasında Türkiye'de turizm eğitimi alanında yayımlanmış tezlerin bibliyometrik değerlendirmesi. *Journal of Current Debates in Social Sciences*, 6 (1), 56-67.
- Kozak, M. A. (2009). Akademik turizm eğitimi üzerine bir durum analizi. *Muğla Üniversitesi Sosyal Bilimler Enstitüsü Dergisi*, Bahar (22), 1-20.
- Kozak, N., Kozak, M. A. ve Kozak, M. (2021). *Genel Turizm İlkeler-Kavramlar*. (23. Baskı). Ankara: Detay Yayıncılık.
- Küçükahmetoğlu, M. ve Oktay, K. (2024). Turizm eğitimi teorisindeki gelişmeler üzerine bir inceleme. *Selçuk Üniversitesi Akşehir Meslek Yüksekokulu Sosyal Bilimler Dergisi*, 17, 175-187.
- Mbaiwa, J. E. (2005). Enclave tourism and its socio-economic impacts in the Okavango Delta, Botswana. *Tourism Management*, 26 (2), 157-172.
- Olçay, A. (2008). Türk turizminde eğitimin yeri. *Gaziantep Üniversitesi Sosyal Bilimler Dergisi*, 7 (2), 383-390.
- Pelit, E. ve Güçer, E. (2006). Turizm alanında öğretmenlik eğitimi alan öğrencilerin turizm işletmelerinde yaptıkları stajları değerlendirmeleri üzerine bir araştırma. *Ticaret ve Turizm Eğitim Fakültesi Dergisi*, 2006, 1, 139-164.
- TKA (Trakya Kalkınma Ajansı. (2016). TR21 Trakya Bölgesi Strateji planı. Web: <https://www.trakyaka.org.tr/tr/33263/Trakya-Bolgesi-Bolge-Planlari> Erişim tarihi: 30.09.2024
- Ünlüönen, K. ve Boylu, Y. (2005). Türkiye'de yükseköğretim düzeyinde turizm eğitimindeki gelişmelerin değerlendirilmesi. *Elektronik Sosyal Bilimler Dergisi*, 3 (12), 11-32.
- Üzümcü, T. P. ve Alyakut, Ö. (2017). Turizm eğitimcileri perspektifinden turizm eğitimi. *Uluslararası Sosyal Araştırmalar Dergisi*, 10 (51), 807-823.

Yıldırım, İ. (2024). Görsel haritalama tekniği ile turizm eğitimi araştırmalarının bibliyometrik analizi. *Pamukkale Üniversitesi Sosyal Bilimler Enstitüsü Dergisi*, 62, 189-207.

İnternet Kaynakları

url-1: <https://meslekiegitimharitasi.meb.gov.tr/alanbilgi.php> (Erişim tarihi: 27.09.2024)

url-2: <https://yokatlas.yok.gov.tr/onlisans-anasayfa.php> (Erişim tarihi: 27.09.2024)

url-3: <https://yokatlas.yok.gov.tr/lisans-anasayfa.php> (Erişim tarihi: 27.09.2024)

url-4: <https://yokatlas.yok.gov.tr/universite.php> (Erişim tarihi: 27.09.2024)

url-5: <https://www.osym.gov.tr/TR,29532/2024-yuksekogretim-kurumlari-sinavi-yks-yuksekogretim-programlari-ve-kontenjanlari-kilavuzu.html> (Erişim tarihi: 28.09.2024)

url-6: <https://www.trakya.edu.tr/> (Erişim tarihi: 28.09.2024)

url-7: <https://www.klu.edu.tr/> (Erişim tarihi: 28.09.2024)

url-8: <https://akademik.yok.gov.tr/AkademikArama/> (Erişim tarihi: 28.09.2024)

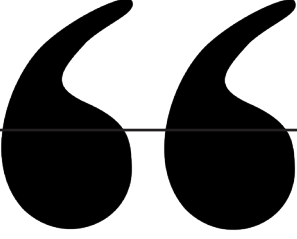

Bölüm 11

TURİSTLERİN SÜRDÜRÜLEBİLİRLİK BİLİNCİ¹

Oğuzhan DALMAZ²

Pınar ÇELİK ÇAYLAK³

1 Bu çalışma “Turistlerin Sürdürülebilirlik Bilinci ve Sorumlu Turizm Davranışlarının Yeşil Satın Alma Niyeti Üzerindeki Etkisi: Antalya Örneği” başlıklı yüksek lisans tezinden üretilmiştir. Tez danışmanı Doç. Dr. Pınar ÇELİK ÇAYLAK. *Akdeniz Üniversitesi Sosyal Bilimler Enstitüsü Turizm İşletmeciliği Anabilim Dalı.*

2 Uzman, Antalya Kumluca Ticaret ve Sanayi Odası, ORCID: 0000-0003-3095-5847, oguzhan@kumlucatsso.org.tr

3 Doç. Dr. Öğretim Üyesi, Akdeniz Üniversitesi Serik İşletme Fakültesi, ORCID: 0000-0003-0599-4086, pinarcelik@akdeniz.edu.tr

GİRİŞ

Küresel turizm endüstrisi son yıllarda önemli bir genişleme göstererek ekonominin en büyük ve en hızlı büyüyen sektörlerinden biri haline geldi. Bu büyüme, ekonomik kalkınma, istihdam yaratma ve kültürel değişim de dahil olmak üzere çok sayıda faydayı beraberinde getirdi. Ancak aynı zamanda çevresel ve sosyal etkilerine ilişkin endişeleri de gündeme getirerek sürdürülebilir turizm uygulamalarına olan ihtiyacın giderek daha fazla tanınmasına yol açtı.

Sürdürülebilir turizm, turizm faaliyetlerini çevre üzerindeki olumsuz etkileri en aza indirecek, kültürel mirası koruyacak ve yerel topluluklara fayda sağlayacak şekilde yönetme konusunda giderek daha kritik bir yaklaşım olarak kabul edilmektedir. Sürdürülebilirlik bilinci, bireylerin çevresel, sosyal ve ekonomik sürdürülebilirlik konularını anlamasını, ilgilenmesini ve bunlara bağlılığını ifade etmektedir (Gericke vd., 2019; 37).

Sürdürülebilir turizm bağlamında, turistlerin sürdürülebilirlik bilincinin etkisinin anlaşılmasına yönelik artan bir ilgi vardır. Turistlerin sahip olduğu bilgi, tutum ve davranışların ekonomik, çevresel ve sosyo-kültürel etkilerinin ortaya çıkarılması gibi, destinasyonun devamlılığı için ihtiyaç duyulan bilginin bu şekilde bir ilgiyle ortaya çıkarılması hedeflenmektedir.

LİTERATÜR

1. Sürdürülebilirlik

1970'lerin başlarında gerçekleştirilen Stockholm Konferansı, sürdürülebilirlik kavramının ilk ortaya çıktığı yerdir (Scoones, 2007; 590). Burada, kalkınma ve büyüme planlarının çevresel bozukluğa veya sosyal çöküntüye yol açabileceğinden yola çıkılarak, çevreyi korumak için gerekli önlemlerin atılmadığı sürece amaçlanan ekonomik büyüme ve kalkınma elde edilemeyeceği konusunda anlaşmaya varılmıştır (Gürer, 2009; 10). 1980'lerin sonlarından bu yana, insanlar her yıl dünyanın kaynak üretiminden, o yıl yeniden üretilebilecek olandan daha fazlasını kullanmaktadır. Bir başka deyişle, küresel toplumun ayak izi, dünyanın sağlama kapasitesini aşmaktadır. Bu limit aşımının sonuçları ise çok tehlikelidir. İnsanlığı, daha önce hiç yaşanmamış ve deneyimlenmemiş küresel ölçekte çeşitli sorunlarla karşı karşıya getirmektedir. Bunun ile başa çıkılabilmesi için ise yeni ve farklı bakış açıları, kültürel normlar, alışkanlıklar ve kurumlar gerekmektedir. Bu hasarların düzeltilmesi için de yüzyıllar ve belki de bin yıllara ihtiyaç vardır (Meadows vd., 2005; 3).

Sürdürülebilirlik, bir popülasyon ile çevresinin taşıma kapasitesi arasındaki etkileşim sürecinde, popülasyonun bağlı olduğu çevrenin taşıma kapasitesi üzerinde geri dönülemez, olumsuz etkiler üretmeden tam potansiyelini ifade etmek için geliştiği dinamik bir denge olarak tanımlanmıştır (Ben-Eli,

2005; 3). Çevresel, Sosyal-kültürel ve ekonomik boyutlar olmak üzere sürdürülebilirlik üç temel boyuttan oluşmaktadır (Faiz ve Yüzbaşıoğlu, 2019; 1257). Çevresel sürdürülebilirlik, insan ihtiyaçları için kullanılan hammaddelerin kaynaklarını korumayı ve zarar görmesini engellemeyi amaçlamaktadır (Menteşe, 2017; 383). Sosyal ve kültürel sürdürülebilirlik ise yalnızca sistematik toplum katılımı ve güçlü bir sivil toplum ile başarılabilir. Topluluğun uyumu, kültürel kimlik, çeşitlilik, dayanışma, nezaket, hoşgörü, alçakgönüllülük, şefkat, sabır, hoşgörü, kardeşlik, sevgi, çoğulculuk, genel kabul görmüş dürüstlük standartları, yasalar, disiplin gibi olgular önemlidir ve hepsi sosyal ve kültürel sürdürülebilirlik içindir. Ekonomik sürdürülebilirlik, ekonomik sermayenin istikrarlı olmasını amaçlamaktadır. Yaygın tanımı ise sermayenin korunması veya sermayeyi sağlam tutmak, ticaretin devamlılığını sağlamaktır (Goodland, 1995; 3).

2. Sürdürülebilir Kalkınma Kavramı

Sürdürülebilir kalkınma kavramı 1987 yılında yayınlanan ve kısaca Brundland Raporu olarak adlandırılan Birleşmiş Milletler Dünya Çevre ve Kalkınma Komisyonu (WCED) tarafından yayınlanan “Ortak Geleceğimiz” adlı bildirge sayesinde önem kazanmaya ve tartışılmaya başlanmıştır. Bu bildirgede sürdürülebilir kalkınma, gelecek nesillerin kendi ihtiyaçlarını karşılama yeteneğinden ödün vermeden bugünün ihtiyaçlarını karşılayan bir kalkınma olarak tanımlanmaktadır. Brundland Raporu ile sürdürülebilir kalkınma anlayışı kapsamında gerekli değişimlerin gerçekleştirilmesi için küresel bir gündem oluşturulması amaçlanmıştır (WCED, 1987).

Sürdürülebilir kalkınma, doğal çevrenin korunması, uygulanabilir ve dinamik bir ekonominin teşvik edilmesi, sosyal eşitliğin savunulması ve tarihsel-kültürel kökler ve gelenekler için karşılıklı olarak güçlendirici bir şekilde politikaların tasarlanmasını ve uygulanmasını gerektirmektedir (Vellecco ve Mancino, 2010; 2203). Avrupa Komisyonu, tüm politika kararları bağlamında sürdürülebilir kalkınma konusunda artan bir farkındalık göstermiştir: ekonomik, sosyal ve çevresel politikalar. Bu bağlamda, sürdürülebilir kalkınma paradigması üç kavramsal sütun üzerine oturmaktadır. Bu sütunlar ekonomik sürdürülebilirlik, sosyal sürdürülebilirlik ve çevresel sürdürülebilirliktir (Basiago, 1999; 149; Simion vd., 2013; 780; Munasinghe, 2019; 29). Bu şekilde bir ayrım, daha entegre ve dengeli bir yaklaşımı teşvik etmektedir. Her bir bakış açısı, kendi bölgesel itici güçleri ve hedefleri olan bir alana veya bir sisteme karşılık gelmektedir. Ekonomi, öncelikle mal ve hizmet tüketimindeki artışlar yoluyla insan refahını arttırmaya yöneliktir. Çevre alanı ise doğal kaynak sistemlerinin bütünlüğünün ve dayanıklılığının korunmasına odaklanmaktadır. Sosyal alan da insan ilişkilerinin zenginleştirilmesini ve bireysel-grup isteklerinin gerçekleştirilmesini vurgulamaktadır (Munasinghe, 2019; 29-30).

Birleşmiş Milletler Genel Kurulu Eylül 2015'te, gezegeni korumak, adaletsizlik ve eşitsizlik ile mücadele etmek, yoksulluğa karşı mücadele etmek ve tamamen ortadan kaldırmak hedefi ile 2030 yılında tamamlanacak bir yol haritası çizerek Sürdürülebilir Kalkınma Amaçlarını kabul etmiştir. Sürdürülebilir Kalkınma Amaçları, 17 küresel hedefi içinde barındıran ve gelişmişlik seviyeleri farklı ülkelere yönelik olan bir eylem planıdır (UN Global Compact, 2023).

3. Sürdürülebilirlik Bilinci

Sürdürülebilir kalkınma eğitimi, bireylerin sosyo-politik süreçlere katılımını ve dolayısıyla toplumlarını sürdürülebilir kalkınmaya doğru taşımasını sağlayan yeterlilikleri geliştirmeyi amaçlayan bir eğitim vizyonudur (Barth vd., 2016; 2). Sürdürülebilirlik bilinci, UNESCO tarafından 2014 yılında başlatılan sürdürülebilir kalkınma eğitiminin bir sonucu olarak görülmektedir (Gulzar vd., 2023; 2). UNESCO'nun tanımına göre ise sürdürülebilirlik bilinci, ekonominin, ekolojinin ve tüm toplulukların eşitliğinin uzun vadeli geleceğini dikkate alan kararların nasıl alınacağını öğrenme sürecidir (Kagawa, 2007; 318). Bir başka tanımda ise sürdürülebilirlik bilinci, çevreye, topluma ve ekonomiye ilişkin sürdürülebilirlik bilgisi, tutum ve davranışlarından oluşan bir kavram olarak tanımlanmıştır (Berglund ve Gericke, 2016; 1117).

Sürdürülebilir kalkınma eğitiminin beklenen bir sonucu olan sürdürülebilirlik bilinci, bilişsel ve duygusal öğrenmenin bir birleşimidir. Kavramsal temelleri bir kenara bırakırsak günlük dilde farkındalık, uyanıklık, uyarılara tepki verme yeteneği, dikkat gibi pratik ifadelerin yerini bilinç kavramı almaktadır. (Velmans, 1999; 547). Duygular, inançlar ve eylemlerle ilişkili algı ve deneyimleri içeren bir olgunun farkında olma durumuna ise bilinç denir. Bilgi, tutum ve davranışları birleştiren bir kavramdır (Berglund ve Gericke, 2016; 1118). Sürdürülebilirlik bilinci bilişsel ve duygusal bir yapı olduğundan bu bilinci geliştirmek, gerçek bilgiyi öğrenmekten ve bilişsel becerileri geliştirmekten çok daha karmaşıktır (Kalsoom ve Khanam, 2017; 1302). Dolayısıyla bilgi, tutum ve davranış kategorileri tarafından temsil edilen psikolojik bir yapıdır (Gericke vd., 2019; 37). Bu yapı çevresel, sosyal ve ekonomik konulara ilişkin içeriğin yanı sıra bu konulara yönelik bilgi, tutum ve davranışlarla ilgili psikolojik yapıları birleştirdiğinden sürdürülebilirlik hakkındaki bilgilerden daha fazlasıdır (Heeren vd., 2016; 615). Sürdürülebilirlik bilinci bireylerin duyguları üzerinde etkiye yol açmaktadır. Böylece bireyleri sürdürülebilir davranışlara yönelik tutumlarını değiştirmeye ve geliştirmeye zorlamaktadır (Pretty ve Ward, 2001; 211).

4. Sürdürülebilirlik Bilincinin Boyutları

Günümüzde çevre sorunları ve kaygıları, toplumsal ve ekonomik boyutları içinde barındıran, karmaşık veya kötü sorunlar olarak anlaşılmaktadır. Dolayısıyla çevre sorunları yalnızca çevre ile ilgili problemlere dikkat edile-

rek çözülemez. Bunun yerine bu sorunların çözümü için toplum ve ekonomi temelli çözümlere ihtiyaç vardır (Le Blanc, 2015; 178). İnsanların sadece çevre bilincini geliştirmeleri değil, aynı zamanda toplumsal ve ekonomik perspektifleri de içeren geniş bir sürdürülebilirlik bilinci geliştirmeleri gerekmektedir (Gericke vd., 2019; 37).

Çevre bilinci, insan bilincinin farklı bileşenlerini yansıtan kapsayıcı bir kavramdır (Gericke vd., 2019; 36). Bilgi, tutum ve davranış boyutları, çevre bilincinin dolayısıyla sürdürülebilirlik bilincinin farklı operasyonelleştirmelerini içermektedir. Bu yapılar genellikle endişeler, farkındalık, niyetler ve isteklilik olarak kategorize edilir. Yapılan çalışmalar incelendiğinde bu üç yapının birbirini tamamladığı olumlu bir yön ortaya çıkmıştır. Daha fazla bilgiye sahip olan bireyin, olumlu tutum ve çevre dostu hareket etme isteği vardır (Sanchez ve Lafuente, 2010; 750).

Sürdürülebilirlik bilinci, sürdürülebilirlik olgusunun deneyimini veya farkındalığını ifade etmektedir. Bunlar inançlar, duygular ve eylemler gibi genellikle bireyin kendisiyle ilişkilendirilen deneyim ve algıları içermektedir. Bireyin sahip olduğu bilginin beyne yayılacak kadar iyi bir şekilde bütünleşmesi sonucunda sahip olunan algının bilince dönüştüğü ortaya çıkmıştır (Velmans, 1999; 561).

Sürdürülebilirlik bilinci, bir kişinin çevre hakkındaki farkındalığını ve düşünceler, duygular ve davranışlar dahil olmak üzere sürdürülebilir gerçekler ve olaylar hakkındaki deneyimi veya bilgisini tanımlamak için kullanılan bir kelimedir (Gericke vd., 2019; 37). Uzun vadeli büyüme, kişilerin tutum ve davranışlarını etkileyecek olan sürdürülebilirlik bilgisinde sağlam bir temel gerektirir. Sürdürülebilirlik bilgisi ayrıca insanların çevresel ve kalkınma endişeleriyle başa çıkma becerilerini de geliştirir (Agbedahin, 2019; 671). Ancak, sürdürülebilirlik anlayışı yeterli değildir; tutum ve davranışa yansıtılmalıdır (Mihelcic vd., 2003; 5315). Sürdürülebilirlik bilinci, sürdürülebilirlik hakkındaki bilgi, tutum ve davranışın birleşimini ifade eder (Legault ve Pelletier, 2000; 245). Sürdürülebilirliği sağlamanın ilk adımı, sürdürülebilirlik bilincinin üç yapısını incelemektir. Ayrıca, çevresel kaygıların devam etmesi ve sürdürülebilir kalkınmayı başarmanın giderek imkansızlaşması, sürdürülebilirlik bilgisi, tutumu ve davranışı arasındaki ilişkinin yeniden incelenmesi ihtiyacını ortaya koymaktadır. Sürdürülebilirlik bilinci, nerede olduğumuzu değerlendirmemize ve nereye gitmek istediğimize karar vermemize yol açar. Dahası, içinde yaşadığımız karmaşık çevreyi anlamak ve dönüştürmek sürdürülebilirlik bilincini gerektirir (Wals ve Jickling, 2002; 222).

Turizm gelişimi, kültürel bütünlük, temel ekolojik süreçler, biyolojik çeşitlilik ve yaşam destek sistemleri korunurken ekonomik, sosyal ve estetik ihtiyaçların karşılanabileceği şekilde tüm kaynakların yönetimine yol açmaktadır (Speier, 2005; 71-72). Bunun yanında 1990'lı yıllarda turizmde

yaşanan gelişmeler ve turizme olan talebin artması sonucunda sürdürülebilirlik ve turizm arasında yakın bir ilişki ortaya çıkmıştır (Çalan, 2014; 17). Dünya Turizm Örgütü 2005 yılında sürdürülebilir turizmi, turistlerin, sektörün, çevrenin ve yerel halkın ihtiyaçlarına cevap verirken şimdi ve gelecekteki sosyo-kültürel, çevresel ve ekonomik etkileri dikkate alan turizmdir, şeklinde tanımlamıştır.

Sürdürülebilir turizm ve sürdürülebilirlik bilinci, turizm endüstrisinde birbirini etkileyen ve güçlendiren simbiyotik bir ilişkiyi paylaşmaktadır. Sürdürülebilir turizm özünde çevrenin korunmasını, yerel kültürlere saygıyı ve faydaların hedef topluluklar arasında adil dağılımını ön planda tutan uygulamaları ifade etmektedir (Boley ve Green, 2016; 38). Diğer taraftan sürdürülebilirlik bilinci, bireylerin çevresel, sosyal ve ekonomik sürdürülebilirlik konularını anlamaları ve bu endişeleri gidermek için sorumlu davranışlar benimseme konusundaki kararlılıkları ile ilgilidir. İlişkilerinin önemli bir yönü sorumlu davranışın teşvik edilmesinde yatmaktadır (Gulzar vd., 2023; 5).

5. Çevresel Bilinçten Sürdürülebilirlik Bilincine

Çevresel bilinçten sürdürülebilirlik bilincine geçiş, insan faaliyetleri ile doğal çevre arasındaki ilişkinin daha geniş ve daha bütünsel bir şekilde anlaşılmasını temsil etmektedir (Sola, 2014; 333).

Çevresel bilinç; kirlilik, ormansızlaşma, habitat kaybı ve türlerin yok olması gibi çevresel sorunların farkına varılmasıyla başlamaktadır. Çevre bilinci genellikle insan faaliyetlerinin ekosistemler ve biyoçeşitlilik üzerindeki anlık etkilerine odaklanmaktadır. Bireyler belirli çevre sorunları hakkında endişelenmekte ve geri dönüşüm, enerji tüketimini azaltma veya koruma çabalarını destekleme gibi eylemlerde bulunmaktadır (Chapin vd., 2000; 237).

Bireyler çevresel bilincini derinleştirdikçe çevresel, sosyal ve ekonomik sistemlerin birbiriyle bağlantılı olduğunu anlamaya başlamaktadırlar (Levin vd., 2012; 115). Çevresel sorunların genellikle sosyal adaletsizlikler, ekonomik eşitsizlikler ve sürdürülemez tüketim kalıplarıyla iç içe geçtiğini fark etmektedirler. Bu daha geniş perspektif, çevresel sorunların ele alınmasının altta yatan sistemik sorunların ele alınmasını gerektirdiğinin anlaşılmasına yol açmaktadır (Banzhaf vd., 2019; 186).

Daha önce de belirttiğimiz gibi sürdürülebilirlik bilinci ise insan toplumu ve doğal çevre arasındaki karmaşık etkileşimleri göz önünde bulunduran bir sistem düşüncesi yaklaşımının benimsenmesini içermektedir. Bireyler, insan faaliyetleriyle ilişkili geri bildirim döngülerini, devrilme noktalarını ve istenmeyen sonuçları anlamaya başlamaktadır (Hjorth ve Bagheri, 2006; 75). Çevre sorunlarına yönelik çözümlerin sosyal, ekonomik ve ekolojik boyutlar da dahil olmak üzere tüm sistemi dikkate alması gerektiğini kabul etmektedir

(Ostrom ve Cox, 2010; 455). Sürdürülebilirlik bilinci, uzun vadeli düşünme ve planlama ihtiyacının farkına varmayı içermektedir (Gericke vd., 2019; 38). Bireyler, kısa vadeli kazançların veya faydaların genellikle uzun vadeli sürdürülebilirlik pahasına geldiğini anlarlar. Gelecek nesillerin refahına öncelik verirler ve eylemlerinin gezegenin uzun vadede yaşamı destekleme kapasitesi üzerindeki etkilerini göz önünde bulundururlar (Steg ve Gifford, 2005; 61).

Sürdürülebilirlik bilinci, izole çevre sorunlarını ele almanın ötesine geçer ve çevrenin korunması, sosyal eşitlik ve ekonomik kalkınmayı dengeleyen bütünsel çözümler aramaktadır. Bireyler, sürdürülebilir çözümlerin etkili ve adil olabilmesi için çevresel, sosyal ve ekonomik hususları entegre etmesi gerektiğinin farkına varır (Pezzoli, 1997; 550). Sürdürülebilirlik bilinci genellikle çevresel etkiyi azaltmayı ve sürdürülebilir yaşamı teşvik etmeyi amaçlayan kişisel yaşam tarzı değişikliklerine yol açmaktadır. Bu, atıkların azaltılması, yenilenebilir enerji kullanımı, sürdürülebilir tarımın desteklenmesi, korumanın uygulanması ve politika değişikliklerinin savunulması gibi çevre dostu alışkanlıkların benimsenmesini içermektedir (Springmann vd., 2018; 453).

Sürdürülebilirlik bilinci, bireyleri sürdürülebilirliğin savunucuları ve toplumlarında değişimin temsilcileri olmaya motive etmektedir (Kim vd., 2014; 1337). Aktivizme katılabilir, çevre örgütlerini destekleyebilir, taban hareketlerine katılabilir veya yerel, ulusal ve küresel düzeylerde sürdürülebilir politikaları savunabilirler (McFarlane ve Boxall, 2003; 82).

Özetle, çevresel farkındalıktan sürdürülebilir farkındalığa geçiş, belirli çevresel sorunlara dar bir odaklanmadan sosyal, ekonomik ve çevresel sistemlerin birbirine bağlılığına dair daha geniş bir anlayışa geçmeyi içerir. Sistem düşüncesi yaklaşımını benimsemeyi, uzun vadeli sürdürülebilirliğe öncelik vermeyi, bütüncül çözümler aramayı, yaşam tarzı değişiklikleri yapmayı ve daha sürdürülebilir bir geleceği teşvik etmek için savunuculuk ve eylemde bulunmayı gerektirir.

SONUÇ

Bu çalışmada turistlerin sürdürülebilirlik bilinci üzerine literatür taraması yapılmıştır. Buna göre sürdürülebilirlik bilincinin eğitim durumu ile ilişkisinin yüksek derecede olduğu ortaya çıkmıştır. Turistlerin eğitim düzeylerinin artması sonucu sürdürülebilirlik bilincine sahip olmalarının oranı da artmaktadır.

Sürdürülebilirlik bilinci yüksek turistlerin yeşil satın alma niyetlerinin de yüksek olduğu yapılan birçok çalışmada ortaya konmuştur. Bu anlamda turistler, tatil destinasyonlarında geçirdikleri zamanda çevre dostu turizm ürünlerine ve hizmetlerine daha çok yönelmektedir. Bu anlamda turistlerin sahip olduğu sürdürülebilirlik bilincinin daha fazla olması destinasyonun geleceği adına önem arz etmektedir. Ayrıca sürdürülebilirlik bilinci yüksek

turistlerin doğal kaynaklara karşı saygı duyma ve doğal kaynakların kullanımını sınırlandırma, çevre üzerindeki etkiyi en aza indiren ulaşım araçlarını kullanma gibi davranışlarının olduğu ortaya çıkmıştır. Aynı zamanda bu turistlerin, çöp üretimini sınırlandırarak çevreye karşı bilinçli hareket ettiği sonucuna ulaşılmıştır.

Sürdürülebilirlik bilinci, turistlerde tatil destinasyonundaki turizm faaliyetlerini de çeşitlendirerek yerel halkın çeşitli yönleriyle ve özellikleriyle ilgilenmelerini sağlamaktadır. Bu açıdan bakıldığında karşılıklı kültürel bir etkileşimin ortaya çıktığı görülmektedir. İnsanlara ve yerel geleneklere karşı saygılı, yerel halkın geleneklerini ve kültürünü öğrenmeye karşı ilgili bir turist profili ortaya çıkıyor. Bununla birlikte destinasyonda yer alan tarihi ve arkeolojik alanlarında korunmasına yardımcı olur. Ekonomik boyutta bakıldığında ise bu turistlerin yerel ve tipik marketlerden alışveriş yaptığı, yerel işletmeleri ve yerel işçi çalıştıran işletmeleri tercih ettikleri ortaya çıkmıştır.

Yapılan çalışmalarda dikkat çeken bir diğer durum ise kadınların sürdürülebilirlik bilinçlerinin erkeklere göre daha fazla olduğudur. Kadın turistlerin erkeklere göre daha fazla sürdürülebilirlik bilincine sahip olması, kadınların geleceği daha fazla düşünmesi, hayatta kalıp çocuğunu veya ailesini koruma güdüsü ve belki de annelik özelliklerinden kaynaklandığı şeklinde yorumlanabilir.

KAYNAKÇA

- Agbedahin, A.V. (2019). “Sustainable Development, Education for Sustainable Development, and the 2030 Agenda for Sustainable Development: Emergence, Efficacy, Eminence, and Future”. *Sustainable Development*, 27(4): 669-680.
- Banzhaf, S., Ma, L., and Timmins, C. (2019). “Environmental Justice: the Economics of Race, Place and Pollution”. *The Journal of Economic Perspectives*, 33(1): 185-208.
- Barth, M., Michelsen, G., Rieckmann, M. and Thomas, I. (2016). “Introduction”. M. Barth, G. Michelsen, M. Rieckmann, and I. Thomas (Ed.). “*Routledge Handbook of Higher Education for Sustainable Development*”. Routledge, London, 1-7.
- Basiago, A.D. (1999). “Economic, Social, and Environmental Sustainability in Development Theory and Urban Planning Practice”. *The Environmentalist*, 19: 145-161.
- Ben-Eli, M. (2005). *Sustainability: Definition and Five Core Principles*. The Sustainability Laboratory, New York.
- Berglund, T. and Gericke, N. (2016). “Separated and Integrated Perspectives on Environmental, Economic and Social Dimensions – An Investigation of Student Views on Sustainable Development”. *Environmental Education Research*, 22(8): 1115-1138.
- Boley, B.B. and Green, G.T. (2016). “Ecotourism and Natural Resource Conservation: The ‘Potential’ for a Sustainable Symbiotic Relationship”. *Journal of Ecotourism*, 15(1): 36-50.
- Chapin, F.S., Zavaleta, E.S., Eviner, V.T., Naylor, R.L., Vitousek, P.M., Reynolds, H.L., Hooper, D.U., Lavorel, S., Sala, O.E., Hobbie, S.E., Mack, M.C. and Diaz, S. (2000). “Consequences of Changing Biodiversity”. *Nature*, 405: 234-242.
- Çalan, M. (2014). The Difference between Turkish and European Sustainable Tourism and Recommendations to Improve the Turkish Sustainable Tourism. Yayınlanmamış Yüksek Lisans Tezi. Akdeniz Üniversitesi Sosyal Bilimler Enstitüsü, Antalya.
- Faiz, M. ve Yüzbaşıoğlu, H.B. (2019). “Öğretmen Adaylarının Sürdürülebilir Kalkınma Farkındalıkları”. *Bolu Abant İzzet Baysal Üniversitesi Eğitim Fakültesi Dergisi*, 19(4): 1255-1271.
- Gericke, N., Pauw, J.B., Berglund, T. and Olsson, D. (2019). “The Sustainability Consciousness Questionnaire: The Theoretical Development and Empirical Validation of an Evaluation Instrument for Stakeholders Working with Sustainable Development”. *Sustainable Development*, 27(1): 35-49.
- Goodland, R. (1995). “The Concept of Environmental Sustainability”. *Annual Review of Ecology and Systematics*, 26(1): 1-24.
- Gulzar, Y., Eksili, N., Celik Caylak, P. ve Mir, M.S. (2023). “Sustainability Consciousness Research Trends: A Bibliometric Analysis”. *Sustainability*, 15, 16773.

- Gürer, N. (2009). *Dağlık Alanların Kalkınmasında Turizmin Katkısı; Erzurum, Erzurum, Bayburt Bölgesi Örnek Alanı*. Yayınlanmamış Doktora Tezi. Gazi Üniversitesi Sosyal Bilimler Enstitüsü, Ankara.
- Heeren, A.J., Singh, A.S., Zwickle, A., Koontz, T.M., Slagle, K.M. and McCreery, A.C. (2016). "Is Sustainability Knowledge Half the Battle? An Examination of Sustainability Knowledge, Attitudes, Norms and Efficacy to Understand Sustainable Behaviours". *International Journal of Sustainability in Higher Education*, 17(5): 613-632.
- Hjorth, P. and Bagheri, A. (2006). "Navigating towards Sustainable Development: A System Dynamics Approach". *Futures*, 38: 74-92.
- Kagawa, F. (2007). "Dissonance in Students' Perceptions of Sustainable Development and Sustainability: Implications for Curriculum Change". *International Journal of Sustainability in Higher Education*, 8(3): 317-338.
- Kaloom, Q. and Khanam, A. (2017). "Inquiry into Sustainability Issues by Preservice Teachers: A Pedagogy to Enhance Sustainability Consciousness". *Journal of Cleaner Production*, 164: 1301-1311.
- Kim, A., Kim, Y., Han, K., Jackson, S.E. and Ployhart, R.E. (2014). "Multilevel Influences on Voluntary Workplace Green Behavior: Individual Differences, Leader Behavior, and Coworker Advocacy". *Journal of Management*, 43(5): 1335-1358.
- Le Blanc, D. (2015). "Towards Integration at Last? The Sustainable Development Goals as a Network of Targets". *Sustainable Development*, 23(3): 176-187.
- Legault, L. and Pelletier, L.G. (2000). "Impact of an environmental education program on students' and parents' attitudes, motivation, and behaviours". *Canadian Journal of Behavioural Science*, 32(4): 243-250.
- Levin, S., Xepapadeas, T., Crepin, A., Norberg, J., Zeeuw, A., Folke, C., Hughes, T., Arrow, K., Barrett, S., Daily, G., Ehrlich, P., Kautsky, N., Maler, K., Polasky, S., Troell, M., Vincent, J. and Walker, B. (2012). "Social-ecological Systems as Complex Adaptive Systems: Modeling and Policy Implications". *Environment and Development Economics*, 18(2): 111-132.
- McFarlane, B. and Boxall, P.C. (2003). "The Role of Social Psychological and Social Structural Variables in Environmental Activism: An Example of the Forest Sector". *Journal of Environmental Psychology*, 23(1): 79-87.
- Meadows, D., Randers, J. ve Meadows, D. (2005). *Limits to Growth: The 30-Year Update*. Earthscan, London.
- Menteşe, S. (2017). "Çevresel Sürdürülebilirlik Açısından Toprak, Su ve Hava Kirliliği: Teorik Bir İnceleme". *Uluslararası Sosyal Araştırmalar Dergisi*, 10(53): 381-389.
- Mihelcic, J.R., Crittenden, J.C. and Small, M.J. (2003). "Sustainability science and engineering: the emergence of a new metadiscipline". *Environmental Science Technology*, 37(23): 5314-5324.
- Munasinghe, M. (2019). *Sustainability in the Twenty-First Century: Applying Sustainability to Implement the Sustainable Development Goals*. Cambridge University

Press, New York.

- Ostrom, E. and Cox, M. (2010). "Moving Beyond Panaceas: A Multi-tiered Diagnostic Approach for Social-Ecological Analysis". *Environmental Conservation*, 37: 451-463.
- Pezzoli, K. (1997). "Sustainable Development: A Transdisciplinary Overview of the Literature". *Journal of Environmental Planning and Management*, 40(5): 549-574.
- Pretty, J. and Ward, H. (2001). "Social Capital and the Environment". *World Development*, 29(2): 209-227.
- Sanchez, M.J. and Lafuente, R. (2010). "Defenición y medición de la conciencia ambiental". *Revista Internacional de Sociología*, 68: 733-755.
- Scoones, I. (2007). "Sustainability". *Development in Practice*, 17(4-5): 589-596.
- Simion, I.M., Ghinea, C., Maxineasa, S.G., Taranu, N., Bonoli, A. ve Gavrilescu, M. (2013). "Ecological Footprint Applied in the Assessment of Construction and Demolition Waste Integrated Management". *Environmental Engineering and Management Journal*, 12(4): 779-788.
- Sola, A.O. (2014). "Environmental Education and Public Awareness". *Journal of Educational and Social Research*, 4(3): 333-337.
- Speier, J.V. (2005). Sustainable Development and Tourism. Yayınlanmamış Doktora Tezi. Faculty of the School of Policy, Planning and Development University of Southern California, California.
- Springmann, M., Wiebe, K., Mason-D'Croz, D., Sulser, T.B. Rayner, M. and Scarborough, P. (2018). "Health and Nutritional Aspects of Sustainable Diet Strategies and Their Association with Environmental Impacts: A Global Modelling Analysis with Country-level Detail". *Planetary Health*, 2(10): 451-461.
- Steg, L. and Gifford, R. (2005). "Sustainable Transportation and Quality of Life". *Journal of Transport Geography*, 13: 59-69.
- UN Global Compact, "Sürdürülebilir Kalkınma Amaçları". <https://www.globalcompactturkiye.org/surdurulebilir-kalkinma-amaclari/>, (erişim tarihi: 13.11.2023).
- Vellecco, I. ve Mancino, A. (2010). "Sustainability and Tourism Development in Three Italian Destinations: Stakeholders' Opinions and Behaviours". *The Service Industries Journal*, 30(13): 2201-2223.
- Velmans, M. (1999). "When Perception Becomes Conscious". *British Journal of Psychology*, 90(4): 543-566.
- Wals, A.E. and Jickling, B. (2002). "Sustainability" in higher education: from doublethink and newspeak to critical thinking and meaningful learning". *International Journal Sustainability High Education*, 3(3): 221-232.
- WCED, Special Working Session. (1987). "World Commission on Environment and Development". *Our Common Future*, 17(1): 1-91.

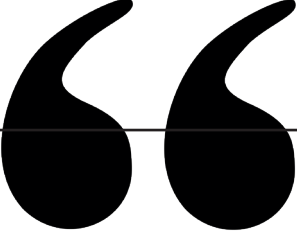

Bölüm 12

TÜRKİYE'DE UYGULANAN İHRACAT TEŞVİKLERİ

İhsan DENLİ¹

¹ İhsan Denli, Öğretim Görevlisi, Mardin Artuklu Üniversitesi Lisansüstü Eğitim Enstitüsü, ihsandenli7@gmail.com, 0000-0001-5128-4486.

GİRİŞ

Dışa açık büyüme modelini uygulayan ve aynı zamanda gelişme yolunda olan ülkeler grubunda yer alan ülkelerden biri Türkiye'dir. Dışa açık büyüme modeli ve gelişme sürecinde ihracatın gelişmesi önem kazanmaktadır. Türkiye, ihracatın gelişimi ile birlikte ülke ekonomisinde üretim, istihdam, teknolojik gelişme, rekabet gücü, refah düzeyi, faktör verimliliği yüksek olan ürünlerin sayısında ve ihracat oranı gibi makroekonomik göstergelerin gelişmesi, ülkeye döviz girişinin sağlanması, ekonomik sorunların giderilmesi, ödemeler dengesinin sağlanması amaçlanmaktadır.

Türkiye'de, özellikle ihracatçı işletmelere yönelik uygulanacak ihracat teşvikleri Ekonomik büyüme ve kalkınma açısından önem taşımaktadır. Türkiye, dış ticaret ekonomi politikası ve aynı zamanda maliye politikası araçlarından biri olan ihracat teşviklerini uygulamaktadır. Devlet ihracat teşvikleri, Eximbank kredileri desteği, dâhilde işleme rejimi desteği, hariçte işleme rejimi desteği, KDV istisnası desteği ve vergi, resim ve harç istisnası desteği şeklinde ihracat teşvikleri verilmektedir. Çalışmada, dışa açık büyümenin baş aktörlerinden biri sayılan ihracatçı işletmelere yönelik verilen ihracat teşvikleri kavramsal çerçevesi, Türkiye'de ihracat teşviklerin gelişimi ve Türkiye'de uygulanan ihracat teşvikleri analiz edilmeye çalışılacaktır.

2. İHRACAT TEŞVİK KAVRAMI

Literatüre göre teşvik terimi isteklendirme, cesaretlendirme, özendirme, yardım ve sübvansiyon şeklinde tanımlanmıştır (TDK, 2024). İktisatta ise teşvik kavramı; ekonomik faaliyetler içerisinde önem arz edenlerden bazılarının daha hızlı ve etkin bir şekilde ilerlemeleri için, merkezi yönetim tarafından sağlanan mali veya finans yardım, destek ve özendirmeler şeklinde tanımlanmaktadır (Eser, 2011: 1). İhracat teşvikleri, makroekonomik göstergelerden biri olan ihracat faktörünün gelişmesi amacıyla devletin ihracatçı işletmelere yönelik sağladığı bir takım cesaretlendirici ve teşvik edici faaliyetlerdir.

Tarihsel süreç içerisinde uluslararası iktisatta ülkeler gelişmişlik düzeylerine ve sahip oldukları ülke dinamikleri çerçevesinde merkezi yönetimler tarafından çeşitli kalkınma politikaları uyguladığı söylenebilir. Uygulanan bu politikalar arasında en yaygın olanları ithal ikamecilik sistemi ile ihracata dayalı sanayileşme stratejileri olarak görülmektedir (Seyidoğlu, 2013: 540-543).

İhracata dayalı sanayileşme stratejisi, 1980'den günümüze kadar dünyada yaygın bir şekilde uygulanan bir sanayileşme stratejisidir. Gelişmekte olan ülkeler açısından büyük önem taşıyan ekonomik kalkınma stratejileri ihracatı özendirerek katma değeri yüksek ürünleri üretmeyi teşvik etmek ve işletmeleri uluslararası pazarda rekabet etmelerini sağlamaktır (Soyyigit, 2011: 136). Singapur, Hong Kong, Güney Kore ve Tayvan ülkelerinin Doğu Asya Kap-

lanları olarak adlandırılmaları kalkınma yolunda sanayileşme stratejilerine dayalı politikalar izlemeleri sonucunda kalkınma yolunda başarı yakalamış olmalarıdır. Ülkelerin kalkınma yolundaki başarıları bu stratejinin önemini desteklemektedir. Bu ülkelerde ülke koşullarına dayalı ihracatı artırıcı teşvik politikaları uygulanmıştır (Palley, 2011: 3-4).

Günümüzde ihracatçı işletmeler, ihracat faaliyetlerini küreselleşme sürecindeki gelişmelere uyum sağlamaları gerekmektedir. Bu işletmeler, küresel piyasalarda rekabet güçlerini artırmayı amaçlarsa, küreselleşme sürecine uyum sağlamak durumundadır. Çünkü küreselleşme ortamında işletmeler birbirlerinin rekabet güçlerinden etkilenmektedir (Ozekicioğlu ve Ozekicioğlu, 2010: 38). İşletmelerin, küresel piyasalarda rekabet etmelerini sağlamak için kamu tarafından işletmelere bir takım teşvikler verilmektedir. Bunlardan biri olan ihracat teşvikleridir. Ülkelerin iç koşullarına ve dış ticaret hedeflerine göre farklılık gösterebilmekle beraber ihracat teşviklerinin bir takım amaç ve ilkeleri vardır. Bunları maddeler halinde sıralamak mümkündür (Askin, 2016: 209-212):

- İhracat potansiyelinin geliştirilmesi,
- Dış ticaret dengesinin sağlanması,
- İstihdamın artmasının sağlanması,
- Uluslararası piyasalarda işletmelerin rekabet gücünü artırmak,
- İhraç ürünlerin üretim kapasitelerinin artmasını sağlamak,
- Uluslararası piyasalarda ihraç ürünlerin pazarının artırılmasını sağlamak,
- Döviz rezervlerin artmasını sağlamaktır.

Küreselleşme sürecinde ihracatçı işletmeler, rekabet gücü, toplam faktör verimliliği yüksek ürün sayısı ve üretim oranı artışı ve rekabet etmelerini sağlayacak girdi ürünlerin maliyetlerini düşürücü yönde olmak üzere bir takım gelişmeler elde etmişlerdir. Bu bağlamda merkezi yönetimler tarafından ihracatçı işletmelere yönelik ihracatı özendirmeye yönelik dış ticaret politikaları uygulanmıştır. Bu politikalar ile işletmelerin verimliliklerini artıran, işletmelerin teknolojik gelişmelere daha hızlı uyum sağlamalarını sağlayan, uluslararası piyasalarda rekabet etmelerini sağlayan ve mali destek sağlayarak ihracatı özendiren önemli araçlardır (Kaya vd., 2015: 40).

3. TÜRKİYE'DE İHRACAT TEŞVİKLERİNİN GELİŞİMİ

Gelişmekte olan ülkelere biri olan Türkiye'de ekonomik kalkınmayı ve toplumun refah seviyesini yükseltmenin koşulu ihracat oranının artmasına bağlıdır. Bu bağlamda Türkiye'de, ihracatı teşvik edici farklı dönemlerde olmak üzere bir takım stratejiler geliştirilmekte ve politikalar uygulanmakta-

dır. Bu politikalara örnek olarak, bankalarca verilen ihracat kredileri, kamu kurumları tarafından verilen mali ve vergisel teşvikler ve kamunun doğrudan sağladığı ihracat teşvikleridir (Akça, 2011: 8).

Bölgesel kalkınma politika araçlarından biri ihracat merkezleri teorisine bağlı teşvik önlemleridir. Türkiye’de sanayileşmenin bir aracı olarak uygulanan teşvik stratejileri Osmanlı Döneminden beri uygulanmaktadır. Teşvik sistemi ile ilgili ilk gelişme 1913 yılında çıkarılan Teşvik-i Sanayi Kanunu olduğu söylenebilir (Şimşek ve Yazıcı, 2004: 123). Cumhuriyet döneminde 1923 tarihinde İzmir’de yapılan Birinci İzmir İktisat Kongresi kapsamında teşvik sistemi şekillenmiştir. Kongre kararları çerçevesinde Teşvik-i Sanayi Kanununun 1927 tarihinde uygulanması ile teşvik sistemi süreci varlığını sürdürmüştür. Bu kanun sayesinde sanayileşme yolunda önemli adımlar atılmıştır. Bir takım vergi istisnaları; gümrük muafiyetleri, üretim malları vergi muafiyeti ilk ihracat teşvikleri sayılabilir (Akça, 2011: 8). Bu dönemde yerli üretimin gelişmesi ve teşvikler yoluyla işletme sayısının artırılması hedeflenmiştir. Kaynakların verimli bir şekilde kullanımını sağlanarak sanayileşme süreci başlamıştır (Akdeve ve Karagöl, 2013: 337).

1950’li yıllarda ülkenin üretim seviyesi ve sahip oldukları doğal dinamikler belirlenmiş olup, özel sektörün gelişimine yönelik planlanmıştır. Özel sektörün yararlanmasına dönük kredi imkânlarının artırılması, tarımın geliştirilmesi, dış ticarete girişimcilik faaliyetlerin teşvikini amaçlayan politikaların uygulanmasıdır. Bu dönemde Kalkınmada Öncelikli Yöre (KÖY) pratiği uygulanmıştır. Bu uygulamaya göre ilk kez yatırım indirimi uygulanarak yirmi iki şehir üzerinde hayata geçirilmiştir (Aktürk ve Şenol, 2010: 377).

1950-1980 arası dönemde ülkenin ekonomik gücü ve sahip olduğu dinamikleri saptanmış olup, teşvik uygulamaları özel sektörün kalkınmasına yönelik planlanmıştır. Kredi olanaklarının özel sektörün gelişimine yönelik artırılması, dış ticarete girişimciliğin yaygınlaştırılması, ekonomik büyüme ve sürdürülebilirliğin sağlanmasını amaçlayan teşvik paketlerin uygulanması özel sektörün gelişimine yönelik uygulamalar olarak sayılabilir. 1960’lı yıllarda teşviklerin belirli planlar çerçevesinde oluşturularak bütün önlemlerin ve hedeflerin devlet tarafından gerçekleştirildiği bir döneme girilmiştir. Bu amaç çerçevesinde farklı yılları kapsayacak Beş Yıllık Kalkınma Planları (BYKP) hayata geçirilmiştir (Kışoğlu, 2010: 47).

1960-1980 yılları arasındaki uygulanan Beş Yıllık Kalkınma Planlarında ihracatın gelişmesine önem verilmiştir. Türkiye’de 22 ili kapsayan Kalkınmada Öncelikli Yöre (KÖY) uygulamasının sürdürülmesi ve ilk kez yatırım indirimi uygulamasına gidilmesi bu dönemde görülmüştür (Aktürk ve Şenol, 2010: 377).

Türkiye, 24 Ocak 1980 tarihinde neoliberal politikalara yönelik bir takım ekonomik kararların uygulanmasına gidilmiştir. Bu kararlar doğrul-

tusunda ihracat fazlasına dayalı bir dış ticaret anlayışının teşvik edilmesi, sermaye hareketlerinin kolaylaştırılması yanı sıra ekonomide toplam faktör verimliliği yüksek bir üretim anlayışına dayalı bir ekonomi politikası uygulanmaya başlanmıştır (Akdeve ve Karagöl, 2013: 330). Bu uygulama, ülke ekonomisinin küresel ekonomisi ile uyumlaştırmak amacıyla, ihracata dayalı bir ekonomik kalkınma ve büyüme anlayışı benimsemiştir. Bu dönemde KÖY uygulamasının sürdürülmesi ile birlikte ihracata vergi iadesi verilmesi. Kaynak Kullanımı Destekleme Fonu ve Destekleme Fiyat İstikrar Fon'undan destek sağlanmıştır.

1996 yılında Türkiye'nin Dünya Ticaret Örgütü (DTÖ) Antlaşması ve Avrupa Birliği ile Gümrük Birliği sürecine dâhil olmasından ötürü nakit teşvikler olarak adlandırılan doğrudan parasal yardımlar olarak bilinen bu teşvikler yürürlükten kaldırılmış ve yeni politikalarla ihracatın özendirilmesine yönelik düzenlemeler yapılmıştır (Mete ve Akyazı, 2017: 91). Bu kapsamda 1986'da Kaynak Kullanımını Destekleme Fonu, 1988'de İhracata Vergi İadesi, 1992'de Destekleme Fiyat İstikrar Fonu, 1993'te Kurumlar Vergisi İstisnası uygulamalarına son verilmiştir. Bunların yerine Türkiye, DTÖ ve AB uyum çerçevesinde ülke ekonomisi, bölgesel kalkınma ve ihracatçı işletmelerin gereksinimleri çerçevesinde yeni teşvikler hazırlanarak yürürlüğe konmuştur (Gürsoy, 2006: 295).

Günümüzde Türkiye'de uygulanmakta olan ihracat teşvikleri; ihracata yönelik devlet teşvikleri, dâhilde işleme rejimi, hariçte işleme rejimi, Türk Eximbank kredileri, KDV istisnası ve vergi, resim ve harç istisnası olmak üzere altı gruba ayrılmaktadır (Atayeter ve Erol, 2011: 3).

4. TÜRKİYE'DE UYGULANAN İHRACAT TEŞVİKLERİ

Ekonomiye yön veren politikalar para politikası, maliye politikası ve dış ticaret politikası olarak adlandırılır. Bu politikaların her birinin enstrümanları birbirinden farklıdır. Dış ticaret politikasının da birbirinden farklı olmak üzere enstrümanları bulunmaktadır. Bu enstrümanlardan biri de ihracat teşvikleridir. Literatürde geçerliliği son bulmuş ile halen geçerliliği bulunan ihracat teşvikleri bulunmaktadır. İhracat teşvikleri, ihracat ürünlerin uluslararası piyasalardaki rekabet gücünü korumak ve aynı zamanda artırmak hedefiyle gümrük tarifeleri uygulamak, ihracatta finans teşvikleri şeklinde prim desteği, vergi teşviki olarak KDV istisnası veya iadesidir.

Türkiye'de ihracatın özendirilmesine yönelik bir takım ihracat teşvikleri uygulanmaktadır. İhracat teşvikleri toplam 6 çeşit olmak üzere farklı kurum ve uygulamalar çerçevesinde yürütülmektedir. Bunlar; ihracata yönelik devlet teşvikleri, dâhilde işleme rejimi, hariçte işleme rejimi, Türk Eximbank kredileri, KDV istisnası ve vergi, resim ve harç istisnası olmak üzere altı gruba ayrılmaktadır (Atayeter ve Erol, 2011: 3).

4.1. Devlet İhracat Teşvikleri

Devlet tarafından geliştirilen ekonomi stratejilerin ve uygulanan ekonomi politikaların sürdürülebilir büyüme ve ekonomik kalkınma açısından önem kazanmaktadır. Bu stratejilerin geliştirilmesi ve politikaların uygulanması ülke ihracatını çok yönlü bir gelişim kazanması yönünde etkili olmuştur (Avcı, 2015: 42).

İhracata yönelik devlet teşvikleri; pazar araştırması, Araştırma-Geliştirme (AR-GE) desteği, çevre maliyetlerinin desteklenmesi, eğitim desteği, istihdam desteği, tasarım desteği, tarımsal ürünlerde ihracat iadesi desteği, yurtdışında gerçekleştirilen fuar katılımlarının desteği, uluslararası nitelikteki yurtiçi ihtisas fuar desteği, uluslararası rekabetçiliğin geliştirilmesi desteği, yurtdışı birim, marka ve tanıtım faaliyetleri desteği, Türk ürünlerinin yurtdışında markalaşması, Türk imajının yerleştirilmesi ve TURQUALITY'nin desteklenmesidir (Ticaret Bakanlığı, 2019; Avcı ve Çengel, 2018: 161-165).

4.1.1. Pazar Araştırması Desteği

İhracat faaliyetleri yürüten işletmelerin ihracatını sağlayacak ürünlere yönelik yeni pazar sahalarının bulmaları, pazar potansiyellerini geliştirmeleri ve pazarlama stratejilerin geliştirilmesi hedefiyle devlet tarafından özendirilmesidir (Kemer, 2003: 101). Bu destek türü çerçevesinde yapılacak faaliyetlere yönelik giderlerinin ilgili mevzuat çerçevesinde ihracatçı işletmeler tarafından gerekli belgelerin sunulması ile bu işletmelerin yaptıkları masraflar Destekleme ve Fiyat İstikrar Fonu (DFİF) tarafından sağlanması amaçlanmaktadır (Bağrıaçık, 2007: 332).

Pazar araştırması desteği kapsamında ihracatçı işletmelerin yurt dışında gerçekleştirmeleri koşuluyla ulaşım ve konaklama harcamalarının %70'i devlet tarafından finanse edilmektedir. Bu desteğin koşulu iş gezilerinin 2-10 günlük süreler arasında olup, aynı ülkeye en çok 2 kez gezi yapılabilir. Pazar araştırması desteğine başvurmak isteyen ihracatçı işletmeler başvuru yapacakları yer Ticaret Bakanlığı'dır (Atayeter ve Erol, 2011: 7-8).

4.1.2. Yurtdışı Fuar Desteği

İhracatçı işletmelerin uluslararası pazar paylarını genişletmelerini sağlayan yöntemlerden biri uluslararası fuarlara katılım sağlamalarıdır (Ali, 2011: 161). Bu destek programı devlet ihracat teşviklerinden biridir. Bu fuarlar ihracatçı işletmelerin tanıtımını gerçekleştirdiği, alıcı ve satıcıların karşılaştığı ve karşılıklı fikir alış verişin gerçekleştiği programlardır. Bu fuarlar işletmelere bir takım avantajlar sağladığı gibi bazı maliyetleri de beraberinde getirmektedir. Bu bağlamda işletmelerin, fuarlara katılımlarının sağlanması konusunda teşvik edilmesi önem kazanmaktadır (İlter ve Çetinkaya, 2014: 227). Türkiye'de kurulmuş ihracatçı birliklerine üye olan ihracatçı işletmeler ile Türkiye'de yerleşik bulunan üretici organizasyonlar yurtdışı fuar desteğinden

yararlanabilmektedir. Bu desteğin amacı işletmelerin ürünlerini tanıtılması, Pazar alanlarını genişletilmesine yönelik fuarlara katılmaları durumunda kendi belirledikleri ülkelerdeki fuarlarda yaptıkları giderlerin %50 oranı, Bakanlık tarafından belirlenen ülkelerdeki fuarlara katılarak yaptıkları giderlerin %70'e kadar olan oranı devlet tarafından sağlanmaktadır (GAİB, 2024).

4.1.3. Yurtiçi Fuar Desteği

Bu fuarların uluslararası alanlarda tanıtımının sağlanması ve yurtdışında faaliyet gösteren işletme temsilcilerinin katılımının artırılmasını amaçlayan bir devlet ihracat teşvik türüdür. Bakanlık tarafından destek koşullarını sağlayan işletmelerin tanıtım faaliyetlerine yönelik giderlerinin belirli bir oran ve miktarı DFİF tarafından sağlanmaktadır (Sarıhan, İncaz ve Yaprak, 2017: 757). Bu destek programından Türk Ticaret Kanunu çerçevesinde kurulmuş ve ihracatçı birliklerine üye olan ihracatçı işletmeler tarafından yapılan giderlerin %50 oranı kadar destek verilmektedir (GAİB, 2024).

4.1.4. Araştırma-Geliştirme (AR-GE) Desteği

İhracatçı işletmeler, uluslararası piyasalardaki Pazar paylarını artırmak ve rekabet güçlerini yükseltmek için üretim sürecinde her zaman yeniliği ön planda tutmak gerekmektedir. Günümüzde geleneksel üretim anlayışının yerini teknolojik gelişmelere entegre modern üretim anlayışı almıştır. Büyük ölçekli işletmeler, sermaye yapıları küçük olan işletmelere göre Ar-Ge yatırımlarına daha fazla önem vermektedirler. Fakat küçük ölçekli yapıya sahip olan işletmeler esnek yapıları sayesinde üretim sürecinde meydana gelen değişimlere daha hızlı bir şekilde uyum sağlayabildikleri için büyük ölçekli işletmelere göre daha başarılı olmaktadırlar (Örücü, Kılıç ve Savaş, 2011: 79).

Devlet, işletmelerin Ar-Ge faaliyetleri için bir takım teşvikler sağlamaktadır. Türkiye Bilimsel ve Teknik Araştırmalar Kurumu (TÜBİTAK) ile Türkiye Teknoloji Geliştirme Vakfı (TTGV) tarafından ihracatçı işletmelere Ar-Ge desteği verilmektedir. Bu desteğin amacı yeni fikir ve buluş geliştiren ihracatçı işletmelerin uluslararası piyasalarda rekabet güçlerinin ve toplam faktör verimliliği yüksek yeni bir takım ürünleri geliştirecek teknoloji alt yapısının kurulmasını sağlamaktır (Selen, 2011: 119). Ar-Ge desteğinden yararlanmak isteyen işletmelerin başvuruda bulunurken başvuru aşamalarında yer alan unsurları sağlamaları gerekmektedir. Başvuru aşamaları aşağıda maddeler halinde sıralamak mümkündür:

- Fikrini ileri bir düzeye çıkarmak,
- Ekonomik ve teknolojik yönünde gerekli araştırmasını yapmak,
- Laboratuvar ve saha çalışmalarını gerçekleştirmek,
- Tasarım ve çizim işlemlerini hazırlamak,
- Prototip imalatı gerçekleştirmek,

- Pilot üretim sürecinin kurulması,
- Test üretimlerin gerçekleştirilmesi,
- Patent ve lisans programların hayata geçirilmesi,
- Pazarlama sonrasında tasarımdan dolayı oluşacak problemlere çözüm getirecek çalışmalar yapmak.

Sanayi ve sicil belgesine sahip olan işletmeler, yazılım faaliyetleri yapan işletmeler ve katma değer yaratan özel sektör kuruluşlar Ar-Ge programlarına başvuruda bulunarak bu destek türlerinden yararlanabilirler (Ersan, 2012: 38).

4.1.5. İstihdam Desteği

Sektörel Dış Ticaret Şirketi bünyesinde ihracat faaliyetleri yürüten ihracatçı işletmelerin dış ticaret faaliyetlerini yürütmek amacıyla deneyim sahibi, üniversite eğitimi almış yönetici ve beşeri sermaye düzeyi yüksek olan eleman istihdamın sağlanması için geliştirilmiş bir destek türüdür. İstihdam desteği sosyal bilimlerde, hukuk, mühendislik, yabancı dil gibi bölümlerde üniversite mezunu veya alanında en az 3 yıl deneyim sahibi personelin maaşlarının bir bölümü devlet tarafından verilmektedir (Ersan, 2012: 45). Bu destek türünden yararlanacak ihracatçı işletmeler yeni istihdam edecekleri yönetici ve personellerinin brüt maaşlarının yöneticilerde 18 bin ABD \$, her bir personel için ise 9 bin ABD \$ geçmemek koşuluyla %75'i olmak üzere 1 yıl boyunca DFİF tarafından verilmektedir (Mete ve Akyazı, 2017: 95).

4.1.6. Tasarım Desteği

Tasarım desteği programı devlet ihracat teşvik türlerinden biridir. Bu desteğin amacı işletmelerde tasarım ve yenilik kültürünün artmasına yönelik tasarım işletmeleri ve işbirliği kuruluşlar tarafından yapılacak olan organizasyonların reklam, istihdam, danışmanlık, pazarlama gibi giderlerinin belli bir oranına kadar olanı DFİF tarafından sağlanmasıdır. Bu desteğe başvurmak isteyen ihracatçı işletmelerin mevzuatta belirtilen belgeler ve başvuru formlarını hazırlanarak Türkiye İhracatçılar Meclisi (TİM) Genel Sekreterliğine sunmaları gerekmektedir (Tayşı, 2012: 26).

4.1.7. Çevre Maliyetleri Desteği

Devlet ihracat teşvik türlerinden biri çevre maliyetleri desteğidir. Bu destek programın amacı ticari, sanayi, tarım, yazılım gibi sektörler olmak üzere Türkiye'de faaliyet yürüten ihracatçı işletmelerin uluslararası piyasalarda gerçekleştirilen; çevre, kalite ve insan sağlığına yönelik mevzuat koşulları çerçevesinde yerine getirilmesidir (Aktürk ve Şenol, 2010: 379). Bu destek programından yararlanacak olan işletmelerin gerçekleştirdikleri giderlerinin en fazla 50 bin ABD \$ kadarı olan %50 oranı devlet tarafından verilmektedir (Aslanertek ve Özgen, 2007: 167). Bu destek programından yararlanmak

isteyen ihracatçı işletmelerin gerekli olan sertifika ve belgeler ile birlikte 6 ayı aşmamak üzere bağlı oldukları İhracatçı Birlikleri Genel Sekreterliğine başvurmaları gerekmektedir (Avcı, 2015: 39).

4.1.8. Yurtdışı Birim, Marka ve Tanıtım Faaliyetleri Desteği

Bu destek programı devlet ihracat teşvik türlerinden biridir. Bu programın amacı sınai ve ticari alanlarda olmak üzere faaliyet gösteren işletmeler ile işbirliği kuruluşların ürünlerinin uluslararası piyasalarda pazarlanması ve markalaşması amacıyla tanıtım, marka, tescil, kira giderleri, Türk Ticaret Merkezi gibi giderlerinin DFİF tarafından sağlanmasıdır. Birim kira giderleri desteğinden Dış Ticaret Sermaye Şirketleri, Sektörel Dış Ticaret Şirketleri, yurtdışında faaliyet yürüten şirket ve şubelerin birim kira giderlerin en fazla 120 bin ABD \$ kadar olmak üzere %50 oranı kadar verilmektedir (Tekin, 2019: 69-70). Tanıtım faaliyetleri kapsamında yapılan giderlerin en fazla 150 bin ABD \$ kadar olmak üzere %60 oranına teşvik verilmektedir (Korkmaz ve Korkmaz, 2019: 93). Türkiye ticaret merkezlerin desteklenmesine yönelik olmak üzere ürünlerin yurtdışında markalaşması ve ihracat oranını artırmaya yönelik kira gideri veya satın alma bedelinin 6 milyon ABD \$ sınırına kadar olan %60 oranına destek verilmektedir (Vurdu, 2019: 91-92).

4.1.9. Tarımsal Ürünlerde İhracat İade Desteği

Üreticilerin, tarımsal ürünlerde fiyat belirleme noktasında, ürünlerin arz ve talep esnekliklerin düşük olmasından dolayı çok etkili olamamaktadır. Bu programın amacı Türkiye’de tarımsal ürünlerde yurtdışı rekabet gücünün ve ihracat oranının artırılması sağlanmaktadır (Şaşmaz ve Karamıklı, 2018: 2849). Bu destek programı kapsamında tarım ürünlerin bazıları, kümes hayvanları, sebze ve meyve çeşitleri, zeytinyağı, gıda ürünleri, meyve içecekleri gibi ürün sepetleri yer almaktadır (Ünal ve Marşap, 2018: 50). Bu destek programı kapsamında tarımsal ürünleri ihraç eden ihracatçı işletmelerin ihracat miktarı ve ödeme oranları kamu kurum ve kuruluşlarına yapmış oldukları SGK primleri, iletişim giderleri, enerji giderleri gibi ödemelerden hesap edilmiş alacaklara yönelik ihracat desteği verilmektedir (Kemer, 2003: 107).

4.1.10. Yurtdışında Türk Ürünlerin Markalaşması, Türk Malı İmajının Güçlendirilmesi ve TURQUALITY ‘nin Desteklenmesi Desteği

Ülkeler arasındaki ticarete dayalı sınırların ortadan kalkması ile birlikte mal, hizmet ve sermaye hareketlerin serbestleşmesini sağlayarak uluslararası piyasalara giriş ve çıkışlara imkân sağlamıştır. Uluslararası piyasalarda ürünlerini arz eden ihracatçı işletmelerin rekabet güçlerini ve pazar potansiyellerini artırmalarının koşulu ürünlerin markalaşması ile mümkündür (Özbaysal ve Onay, 2018: 181).

Bu program çerçevesindeki ilk adımlar 2004 yılında atılmış ve 2005 yılında Turquality Stratejik Planı ve Markalaşma Yol Haritası kapsamında bazı

sektörlere yönelik pilot çalışması uygulanmıştır. İleriki yıllarda alınan kararın kapsamı genişletilerek dayanıklı tüketim ürünleri, otomotiv, endüstriyel makine, hızlı tüketim ürünleri ve mücevherat gibi sektörler de dâhil edilmiştir (Yıldırım, 2019: 198). Pilot çalışması sonucunda 2006/6 sayılı “Türk Ürünlerinin Yurtdışında Markalaşması, Türk Malı İmajının Yerleştirilmesi ve TURQUALITY®’nin Desteklenmesi Hakkında Tebliğ” çerçevesinde yürütülmektedir.

Yurtdışında Türk malı imajının güçlendirilmesine yönelik destekler Marka Destekleri ile Turquality Destekler olmak üzere iki türü bulunmaktadır. Bu programların destek türleri birbirine benzerlik gösterirken Turquality Destek programlarının süresi ve destek miktarları Marka Destek programlarına göre daha fazla olmaktadır. Bakanlık tarafından yapılan değerlendirme sonucu işletmelere sağlanacak destek programı belirlenmektedir. İşletmeler ilk etapta Marka Destekleri programına alınarak belli bir performans ulaştıktan sonra Turquality Desteklerine geçebildikleri gibi aynı zamanda işletmeler doğrudan Turquality Destekleri programına alınabilmeleri olanağı sunmaktadır (Vurdu, 2019: 116).

4.2. Türk Eximbank Kredileri Desteği

Türkiye’de cumhuriyetin ilanı sonrasında ekonomide önemli adımlar atılmıştır. Bu adımlardan biri de ihracatın gelişimine yönelik olmuştur. İhracat üzerine büyümenin hedeflendiği bu dönemde, ihracatın sürdürülebilir olması için gerekli finansmanı sağlayabilecek kurumsal bir yapının varlığı önem kazanmıştır. Bu bağlamda kamu iktisadi teşebbüslerin yatırımlarına kredi ve fon sağlamak amacıyla 1964 yılında kurulan Devlet Yatırım Bankası yerine 1987 yılında Türk Eximbank bankası kurulmuştur (Oskay ve Kubar, 2008: 374). Türk Eximbank, ihracat teşvik türlerinden biridir. Eximbank’ın amacı ihracat potansiyelin artırılması, ihraç ürün ve hizmetlerin ürün yelpazesinin artırılması, uluslararası pazarlarda ihracatçı işletmelerin arttırılması, ihracatta pazar alanının genişlemesi, ihracatçı işletmelere rekabet gücü ve teminat imkanı sağlanması ve ihraç edilecek ürünlerin üretim ve pazarlanmasının desteklenerek özendirilmesidir (Öztürk, Sözdemir ve Koçbulut, 2007: 183).

Türk Eximbank bankası; kısa, orta ve uzun vadeli olmak üzere kredi, sigorta ve garanti programları çerçevesinde ihracatçı işletmelere yönelik bir takım teşvikler verilmektedir. Bu teşvik türü geliştirdiği programlar sayesinde ihracat sektörün gereksinimlerini karşılamaya yönelik bir çaba göstermektedir (Eximbank, 2022: 26).

Türk Eximbank bankası tarafından 2023 yılında toplam 13.167 işletmeye 19,6 milyar ABD \$, toplam 6.885 sigortalı ihracatçı işletmeye 22,4 milyar ABD \$ olmak üzere toplam 16.929 ihracatçı işletmeye 42 milyar ABD \$ kredi desteği sağlanmış olup, 2023 yılında verilen kredi desteklerden faydalanan

işletmelerin ihracat yaptıkları ülke sayısı toplam 214'tür (Eximbank, 2024). Türk Eximbank bankasının 2021 ve 2022 yıllarına ait kredi destekleri ile ilgili verileri bir tablo halinde göstermek mümkündür:

Tablo 1: *Türk Eximbank Bankası Tarafından Verilen Kredilerin Dağılımı*

Kredi Destekleri (Milyon ABD \$)		
	2021	2022
Kredi Kullanan Toplam İşletme Sayıları	10.935	11.976
Kredi Destek Tutarları (milyon ABD doları \$)	2021	2022
Kısa Vadeli Toplam Krediler	17.932	17.712
Kısa Vadeli TL Krediler	1.324	8.003
Kısa Vadeli Döviz Krediler	16.608	9.709
Orta ve Uzun Vadeli Krediler	4.575	1.856
Toplam Krediler	22.507	19.568

Kaynak: *Eximbank, 2022: 26-27.*

4.3. Dâhilde İşleme Rejimi (DİR) Desteği

Dâhilde İşleme Rejimi, Türkiye'nin Gümrük Birliği'ne girmesi sonucu uygulanmaya başlanan ihracat teşvik türlerinden biridir. DİR, ihracata konu olan ürünlerin üretiminde girdi olarak kullanılacak ürünlerin üretimi tamamlandıktan sonra ihraç edilmek koşuluyla girdi ürünlerin ithal etmelerine izin verilen bir uygulamadır. DİR, ihracat teşvik türlerinden biridir. İhracata konu olan ürünlerin üretiminde kullanılacak hammadde, ara mal, mamul, yarı mamul gibi girdiler için ileride ihraç edileceğine dair gerekli gerekli dokümanları ibraz edilmek koşuluyla ithalata konu olan vergiler için muafiyet oluşturmaktadır (Altunyıldız ve Başer, 1999: 18). DİR, şartlı muafiyet ve geri ödeme uygulamaları olmak üzere iki çeşidi bulunmaktadır (Tekin, 2017: 194-195).

Şartlı muafiyet, ihraç edilmek koşuluyla ürünlerin üretiminde ihtiyaç duyulan hammadde, mamul, yardımcı madde, yarı mamul, ambalaj vs. gibi girdilerin dâhilde işleme izin belgesi çerçevesinde ithalatı sağlanan ürünlerde ortaya çıkan vergi tutarı karşılığında teminat alınarak ihracat işlemine olanak sağlanmaktadır (Argun ve Eroğlu, 2015: 65).

Geri ödeme uygulamasında, ihraç edilmek üzere üretimde ihtiyaç duyulan girdilerin ithalatında alınan vergi tutarların iade edilmektedir. Bu uygulamanın koşulu ihracatı gerçekleştirilen ihracatçı işletmelerin 3 aylık süre içerisinde dâhilde işleme izin belgeleri ile birlikte gümrük idarelerine başvuru olarak daha önce ödedikleri vergilerin iadesi için başvurularını bulunabilir (İnanç, 2011: 205).

4.4. Hariçte İşleme Rejimi (HİR) Desteği

Hariçte İşleme Rejimi (HİR), Serbest dolaşımdaki bir ürünün onarmak, yenilenmek ve işlemek amacıyla geçici olmak üzere Türkiye Gümrük Bölgesi dışına/serbest bölgelere ihraç edilmesi durumunda ürünlere tam veya kısmi muafiyet işlemi yapılarak yeniden serbest dolaşıma girmesi durumudur. HİR, ihracat teşvik türlerinden biridir. Geçici bir şekilde ülke dışına çıkarılan ürünler için Hariçte İşleme İzin Belgesi sunmak zorundadır. Ülke dışına çıkarılan ürünler için sunulan izin belgesinde belirtilen süre içerisinde yeniden ülkeye getirilmesi gerekmektedir (Özcan, 2012: 75). Bu belgenin azami süresi 12 ay şeklinde düzenlenmiştir. Ancak işletmenin üye olduğu İhracatçı Birliği tarafından 12 ay olan süre ½ oranında uzatılabilmektedir.

4.5. Katma Değer Vergisi (KDV) İstisnası Desteği

Katma Değer Vergisi (KDV), harcama vergilerin bir türü olarak dolaylı bir vergi şeklinde adlandırılır. KDV, üretimden tüketim sürecine kadar her ekonomik işlemde katma değeri içeren bir vergi çeşidi olarak Türkiye’de ticari, tarımsal ve serbest meslek faaliyetleri çerçevesinde yapılan mal ve hizmetleri içermektedir (Kemer, 2003: 60).

3065 sayılı KDV kanununun 11. ve 12. maddeleri kapsamında KDV istisnasını içeren hükümler düzenlenmiştir. KDV dışında sayılan mal teslim ve hizmetler aşağıda maddeler halinde belirtilmektedir (Yılmaz ve Yıldız, 2020: 507):

- İhracat teslim ve hizmetler, yurtdışındaki alıcılara sunulan hizmetler, serbest bölgelerde faaliyet yürüten alıcılar için fason hizmetler ve yurtdışındaki alıcılara yönelik Türkiye’de verilen roaming hizmetleri.
- Türkiye’de ikameti bulunmayan yabancıların satın aldıkları malların KDV tutarı satıcı tarafından alınmaktadır. Fakat bu malların gümrükten çıkışları yapılırken ilgili malların fatura ve belgeleri ibraz etmeleri koşuluyla KDV’leri iade edilmektedir.

Türkiye’de ikametgâhı bulunmayan kişilerin sergi, panayır ve fuarlara katılarak satın alacakları mal ve hizmetlere yönelik giderlerinden KDV oranları karşılıklı bir şekilde iade edilmektedir.

4.6. Vergi, Resim ve Harç Muafiyeti İstisnası Desteği

İşletmeler ihracat oranını artırmak ve ihraç ürünlerin rekabet gücü ile pazar alanlarını geliştirmeye yönelik bir takım faaliyetler yürütürken damga vergisi, banka ve sigorta muameleri vergisi ve harç gibi giderlerden muaf tutulmasıdır (GAİB, 2024). Bu destek programından yararlanmak isteyen ihracatçı işletmeler bakanlıkça belirlenmiş vergi, resim ve harç istisnası belgesine sahip olması gerekmektedir. Ancak yetkili kurumlarca yayımlanacak olan tebliğler çerçevesinde belirlenen işlemler ve bu işlemlere yönelik düzenlenen belgelere yönelik resen vergi, resim ve harç istisnası desteği sağlanabilmektedir (Atayeter ve Erol, 2011: 20).

5. SONUÇ

Türkiye’de 1980 sonrası dönemde neoliberal politikalar çerçevesinde ihracata dayalı büyüme anlayışının önem kazandığı, ihracatın artırılması için, ihracata yönelik faaliyetlere doğrudan ödeme yapılması veya ihracatçıların giderlerinin kamu tarafından karşılanmasına yönelik politikalar uygulanmıştır. 1980 yılında ihracatın teşvik edilmesine yönelik uygulamalar sonucunda ihracat miktarı 3 milyon dolara ulaşırken, günümüzde ise ihracat miktarı 2024 yılın yarısında toplam 260 milyar dolara yükselmiştir.

Türkiye’de 1980-1995 yılları arasında ihracata yönelik teşvikler; doğrudan nakdi ödemeler, muafiyetler ve düşük vadeli krediler şeklinde sağlanmıştır. Türkiye’nin 1994’te DTÖ ‘ne üye olması ve 1996’da AB ile Gümrük Birliği anlaşmasını imzalaması sonucu ihracata yönelik verilen doğrudan nakdi teşvikler yerine uluslararası normlara uygun ihracata yönelik devlet teşvikleri verilmeye başlanmıştır.

1995 yılı sonrasında Eximbank tarafından ihracatçı işletmelere yönelik düşük faiz ve yüksek vade sürelerine sahip kredi, sigorta ve garanti uygulamaları verilmeye başlanmıştır. 1995 sonrasında ihracata yönelik uygulanan devlet ihracat teşvikleri ve Eximbank tarafından verilen kredi, sigorta ve garanti teşvikleri dışında dâhilde işleme rejimi desteği, hariçte işleme rejimi desteği, ihracatta KDV istisnası desteği ve vergi, resim ve harç istisnası desteği olmak üzere ihracat teşvikleri uygulanmaktadır.

Türkiye, dünyada başarı sağlamış ihracat teşvik uygulamalarını ülke koşulları ile uyumlu hale getirilerek yeni bir ihracat teşvik politikası uygulanması önem kazanmaktadır. İhracat teşvik mevzuatı günümüz koşullarına uygun olarak uygulanma süresi uzun, bir üst koordinasyon kuruluşuna sahip, hızlı ve etkin çözümler sağlanmalıdır.

Türkiye’de ihracatçı işletmelere mali destek sağlayan teşvikler Eximbank tarafından verilmektedir. Ancak günümüzde Eximbank’ın kaynak yetersizliğinden dolayı işletmelere verilen kredi miktarları düşük düzeydedir. Dolayısıyla, Eximbank’ın kaynak ihtiyacının artırılması ve aynı zamanda diğer kamu ve özel bankalar tarafından da ihracata yönelik finans araçlarının verilmesi sağlanmalıdır.

İhracat teşvik uygulamalarının bölgelerin gelişmişlik düzeyleri çerçevesinde verilmelidir. Gelişmişlik düzeyi düşük bölgelerde verilecek teşvikler iç dinamikleri harekete geçirerek üretimin, istihdamın, ihracatın ve refah düzeyinin artmasını sağlayabilecektir.

İhracat teşvikleri konularında ihracatçı işletmelere yönelik bağlı oldukları ticaret ve sanayi odaları, ihracatçı birlikleri, kalkınma ajansları ile üniversiteler tarafından verilecek seminer ve danışmanlık programları sayesinde işletmelerin ihracat teşviklerinden daha fazla faydalanmasını sağlayabilir.

KAYNAKÇA

- Akça, M. (2011). İhracat Teşviklerinin İşletmeler Üzerindeki Etkileri: Gaziantep İlinde Bir Uygulama. Gaziantep Üniversitesi, Sosyal Bilimler Enstitüsü, İktisat Anabilim Dalı, Yayınlanmamış Yüksek Lisans Tezi, Gaziantep.
- Akdeve, E. ve Karagöl, E. T. (2013). Geçmişten Günümüze Türkiye’de Teşvikler ve Ülke Uygulamaları. Dumlupınar Üniversitesi Sosyal Bilimler Dergisi, (37), 329-350.
- Aktürk, A. ve Şenol, H. (2010). KOBİ’ler Açısından İhracat Teşviklerinin Önemi ve Etkinliğinin Arttırılmasına Yönelik Öneriler. Süleyman Demirel Üniversitesi İktisadi ve İdari Bilimler Fakültesi Dergisi, 15(2), 375-391.
- Ali, A. (2011). Pazarlama Karması Açısından Yurtdışı Fuarlar: KOSGEB Yurtdışı Fuar Desteklerinden Faydalanan KOBİ’lere Yönelik Bir Araştırma. Gazi Üniversitesi İktisadi ve İdari Bilimler Fakültesi Dergisi, 13(3), 159-182.
- Altunyıldız, Z. ve Başer, F. (1999). Türkiye ve Avrupa Birliği’nde Dahilde İşleme Rejimi Uygulamaları. Dış Ticaret Dergisi, (13), 1-35.
- Argun, D. ve Eroğlu, N. (2015). Dâhilde İşleme Rejimi Kapsamında Gerçekleşen İşlemlerin Muhasebeleştirilmesi. Öneri Dergisi, 11(44), 61-81.
- Askin, S. (2016). Impact of Turquality Model on Branding and International Marketing. TEM Journal, 5(2), 209-216.
- Aslanertik, B. E. ve Özgen, I. (2007). Otel İşletmelerinde Çevresel Muhasebe. Dokuz Eylül Üniversitesi İşletme Fakültesi Dergisi, 8(2), 163-179.
- Atayeter, C. ve Erol, A. R. (2011). Türkiye’de Uygulanmakta Olan İhracat Teşvikleri. Kahramanmaraş Sütçü İmam Üniversitesi İktisadi ve İdari Bilimler Dergisi, 1(1), 1-26.
- Avcı, İ. (2015). İhracatta Uygulanan Teşviklerin Uluslararası Pazarlamaya Etkisi ve Bir Uygulama. İstanbul Ticaret Üniversitesi Sosyal Bilimler Enstitüsü, Yayınlanmamış Yüksek Lisans Tezi, İstanbul.
- Avcı, İ. ve Çengel, Ö. (2018). İhracata Yönelik Uygulanan Teşviklerin Etkinliği: Tekstil Sektöründe Bir Uygulama. The Journal of International Scientific Researches, 3(2), 157-178.
- Bağrıaçık, A. (2007). Etkin İhracat Yönetimi (2. Baskı). Ankara: Yaklaşım Yayıncılık.
- Eser, E. (2011). Türkiye’de Uygulanan Yatırım Teşvik Sistemleri ve Mevcut Sistemin Yapısına Yönelik Öneriler. Ankara: Devlet Planlama Teşkilatı, İktisadi Sektörler ve Koordinasyon Genel Müdürlüğü.
- Eximbank. (2024). 2024 Yılı Kredi Verileri. <https://eximbank.gov.tr/> Erişim Tarihi: 28.05.2024.
- Eximbank. (2022). 2022 Yılı Sürdürülebilirlik Raporu. <https://eximbank.gov.tr/2022-yili-surdurulebilirlik-raporu>, Erişim Tarihi: 13.05.2024.
- Ersan, A. (2012). İhracatta Devlet Yardımları. İstanbul: İstanbul Ticaret Odası (Yayın No: 2011-20).

- GAİB. (2024). 2023 Yılı Kredi Destek Verileri. <https://eximbank.gov.tr/>, Erişim Tarihi: 21.05.2024.
- GAİB. (2022). 2022 Yılı Sürdürülebilirlik Raporu. <https://eximbank.gov.tr/>, Erişim Tarihi: 21.05.2024.
- Gürsoy, Y. (2006). Dış Ticaret İşlemleri Yönetimi. Bursa: Ekin Kitabevi.
- İlter, B. ve Çetinkaya, M. (2014). KOBİ'lerin Ticari Fuar Teşviklerinden ve Dış Ticaret Fırsatlarından Yaralanma Düzeyi. Yönetim ve Ekonomi Araştırmalar Dergisi, 12(24), 226-249.
- İnanç, M. (2011). Dahilde İşleme veya Geçici Kabul İzin Belgesi Kapsamındaki Mal Teslimlerinde Tecil-Terkin Uygulamasında Son Durum. Mali Çözüm Dergisi, (106), 205-218.
- Kaya, K., Sevinç, G., Asoğlu, V. ve Sevinç, R. (2015). Cumhuriyet Dönemi (1923-1950) Tarım Sektöründeki Gelişmelerin Günümüze Kırsal Kalkınma Anlayışı İle Karşılaştırılması. Kamu-İş Kamu İşletmeleri İşverenleri Sendikası Dergisi, 14(1), 63-98.
- Kemer, O. B. (2003). Bir Dış Ticaret Politikası Aracı İhracat Teşvikleri: Teori-Uygulama. İstanbul: Alfa Basım Yayınevi.
- Kışoğlu, E. (2010). 1995 Sonrasında Türkiye'de Sanayi Sektörüne İlişkin İhracat Teşvikleri. Gazi Üniversitesi Sosyal Bilimler Enstitüsü İktisat Anabilim Dalı Uluslararası İktisat Anabilim Dalı, Yayımlanmamış Yüksek Lisans Tezi, Ankara.
- Korkmaz, Y. ve Korkmaz, E.V. (2019). Girişimcilere Yönelik Destekler. İstanbul: Eğitim Yayınevi.
- Mete, E. ve Akyazı, H. (2017). Avrupa Birliği ve Türkiye'de İhracata Yönelik Devlet Yardımları. Karadeniz Teknik Üniversitesi Sosyal Bilimler Enstitüsü Sosyal Bilimler Dergisi, (13), 85-109.
- Oskay, C. ve Kubar, Y. (2008). Türkiye'de Kamu Bankalarının Özeleştirilmesi. Karamanoğlu Mehmetbey Üniversitesi Sosyal ve Ekonomik Araştırmalar Dergisi, (1), 367-383.
- Ozekicioğlu, S., ve Ozekicioğlu, H. (2010). First Borrowing Period at Ottoman Empire (1854-1876): Budget Policies and Consequences. Business and Economic Horizons, 3(3), 28-46.
- Örücü, E. Kılıç, R. ve Savaş, A. (2011). KOBİ'lerde İnovasyon Stratejileri ve İnovasyon Yapmayı Etkileyen Faktörler: Bir Uygulama. Doğu Üniversitesi Dergisi, 12(1), 58-73.
- Özbaysal, T. ve Onay, M. (2018). Markalaşmanın Uluslararasılaşmaya Etkisi: Turquality Örneği. Uluslararası İktisadi ve İdari İncelemeler Dergisi, (20), 181-198.
- Özcan, Z. (2012). İhracat ve İhracat Kayıtlı Satışlar (2. Baskı). Ankara: Seçkin Yayıncılık
- Öztürk, S. Sözdemir, A. ve Koçbulut, Ö. (2007). Türk Eximbank Programlarının Türkiye İhracatına Etkileri ve AB/DTÖ'ye Uygunluğu. Süleyman Demirel Üniver-

sitesi İktisadi ve İdari Bilimler Fakültesi, 12(2), 179-197.

- Palley, T. (2011). *The Rise and Fall of Export-led Growth*. NewYork: The Levy Economics Institute.
- Sarıhan, A. Y., İncaz, S. ve Yaprak, B. (2017). Devlet Teşviklerinin Firmaların İhracat Performansına Etkisi: İstanbul İhracatçılar Örneği. *Atatürk Üniversitesi İktisadi ve İdari Bilimler Fakültesi Dergisi*, 31(3), 755-775.
- Selen, U. (2011). *Maliye Politikası Aracı Olarak Teşvik Uygulamaları*. Bursa: Ekin Yayınevi.
- Seyidoğlu, H. (2013). *Uluslararası İktisat*. İstanbul: Güzem Can Yayınları.
- Soyyigit, S. (2011). Türkiye’de İhracata Dayalı Sanayileşme Stratejisi Uygulamaları ve İmalat Sanayi Üzerinde Etkinliği: Nedensellik Analizi (1990-2008). *İstanbul Üniversitesi İktisat Fakültesi Mecmuası*, 60(2), 135-156.
- Saşmaz, M. Ü. ve Karamıklı, A. (2018). Türkiye’de İhracatı Teşvik Uygulamaları ve İhracat Potansiyelinin Artırılmasına Yönelik Değerlendirmeler. *İnsan ve Toplum Bilimleri Araştırmaları Dergisi*, 7(4), 2837-2867.
- Şimşek, M. ve Resül, Y. (2004). İhracat Teşviklerinin Etkinliğini Ölçmeye Yönelik Bir Analiz: Bilecik ve Eskişehir Örneği. *Osmangazi Üniversitesi Sosyal Bilimler Dergisi*, 5(2), 121-140.
- Tayşo, Ş. (2012). *Sınai Mülkiyet Hakları ve TRB1 Uygulamaları*. Fırat Kalkınma Ajansı Yayını.
- Tekin, Ü. (2017). Dahilde İşleme Rejimi’nin İhracat ve İthalat Üzerine Etkileri(1996-2016). *International Journal Of Academic Value Studies*, 3(16), 192-206.
- Ticaret Bakanlığı. (2019). *Devlet Yardımları Rehberi*. Ankara: Türkiye Cumhuriyeti Ticaret Bakanlığı, <https://www.ticaret.gov.tr>, Erişim Tarihi: 12.04.2024.
- TDK. (2024). <http://www.tdk.gov.tr/> Erişim Tarihi: 08.05.2024.
- Ünal, B. ve Marşap, B.G. (2018). Türkiye’de İhracatı Teşvik Politikaları Kapsamında KDV İadesi. *Yönetim, Ekonomi ve Pazarlama Araştırmaları Dergisi*, 2(4), 45-57.
- Vurdu, S. A. (2019). İhracata Yönelik Devlet Yardımları Kapsamında Marka Teşviğinin Uluslararası Pazarlama Performansına Etkisi Elektrik Elektronik Sektöründe TURQUALITY Desteği Üzerine Bir Araştırma, İstanbul Ticaret Üniversitesi Dış Ticaret Enstitüsü, Yayınlanmamış Doktora Tezi, İstanbul.
- Yıldırım, E. (2019). Yemek, Ulusal Kimlik ve Milliyetçilik İlişkisi Üzerine: “Çiya” Markası ve “Turquality” Programı Örnekleri Üzerinden Bir Yaklaşım Denemesi. *Ekonomi, Politika ve Finans Araştırmalar Dergisi*, 4(2), 188-203.

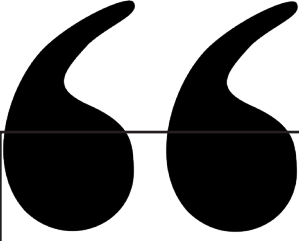

Bölüm 13

BOŞANMA MÜDAHALE PROGRAMLARI: EBEVEYNLER VE ÇOCUKLAR İÇİN

Esra IŞIK¹

¹ Doç. Dr. Esra Işık

Hitit Üniversitesi, Sağlık Bilimleri Fakültesi, Çocuk Gelişimi Bölümü

Giriş

Boşanma bireylerin yaşamlarında maddi ve manevi birçok değişikliğe neden olan toplumsal bir olaydır. Bu değişiklikler boşanma öncesi süreçte başlayıp, boşanma süreci ve sonrasında da devam eder. Birlikteliğin sonlandırılması, ortak yaşam alanının artık olmayışı, ebeveynlerden birinin iş sahibi olmadığı durumlarda karşılaşılabileceği ekonomik sorunlar, dava süreci, çocuğun velayeti vb. derken hem ebeveyn hem de çocuk için oldukça stresli olan bu dönemde bireyler çoğu zaman desteğe ihtiyaç duyar. Bireylerin uzlaşmaları halinde boşanma daha az çatışmalı geçse, boşanma yeni yaşama uyum ve süreçte karşılaşılan problemlerle başa çıkma gibi birtakım güçlükleri de beraberinde getirir.

Hiç kimse kurduğu hayata sonlandırmak için başlamaz. Ancak sağlıklı ilişkiler, sık ve yoğun yaşanan çatışmalar, eşler arasında meydana gelen iletişim problemleri vb. gibi sorunlar boşanmayı bazen tercih edilmesi gereken bir seçenek haline getirebilmektedir. Boşanma sürecine girmekle birlikte yaşamlarını yeniden yapılandırmak zorunda kalan ebeveynler ve çocuklar çoğu zaman birbirlerini olayın faili olarak suçlayabilmektedirler. Bu durum zaten stresli olan süreci ebeveynler arasındaki çatışmaların artmasıyla daha zorlu hale getirebilir. Çocuk sahibi olmayan ebeveynlerde boşanma süreci en çok eşleri ve eşlerin ebeveynlerini etkileyen bir yıpranmaya neden olurken, çocuk sahibi olan ebeveynlerde çocuğun velayeti, eğitimi, yaşam standartları, çocukla yapılacak olan görüşmeler vb. gibi konular hem ebeveynleri hem de çocuğu yıpratıcı bir süreç haline gelebilir. Kimi zaman ebeveynler boşanma sürecinin sorumlusu olarak söylemleriyle çocuğu işaret ederken, kimi zamanda öyle olmamasına rağmen evliliğin bitiş nedeni olarak çocuk kendini sorumlu hissedebilir.

Boşanma sürecinde bireyler yeni yaşamlarını düzene sokabilmek için desteğe ihtiyaç duyarlar. Bu duyulan ihtiyaç bazen eş-dost tesellisiyle bazen anne-baba ögüdüyle giderilmeye çalışılsa da üstesinden gelinemeyen ve direnç gösteren sorunlarla baş etmek için bu informal destek tek başına yeterli olmayacaktır. Hem ebeveynler hem de sürece dâhil olan çocuklar iyi oluş hallerinin devamını sağlayabilmek, stresi kontrol altında tutabilmek, çatışmaların üstesinden gelebilecek bilgi ve beceriye sahip olabilmek gibi durumlarla ilgili daha profesyonel bir desteğe ihtiyaç duyarlar. Bu ihtiyaç duyulan destek; sürecin olumsuzluklarını en aza indirmeye çalışarak bireylerin sürece ilişkin dayanıklılıklarını artırmak amacıyla geliştirilen müdahale programları ile sağlanmaya çalışılır. Sürece ilişkin bilgi edinme, beceri kazanımı, benzer durumda olan ebeveyn ve çocuklarla bir arada olma, paylaşımında bulunma gibi müdahale deneyimleri bireye katkı sağlar.

Boşanmanın olumsuz etkileri ve süregelenliği göz önünde bulundurulduğunda, boşanma süreci müdahale programlarının ebeveynler ve çocuklar

için gerekli olduğu aşikârdır. Bu kitap bölümünde yabancı literatürde yer alan boşanmış ebeveyn ve çocuklarına uygulanan ve etkilikleri değerlendirilmiş müdahale programlarının bazılarını yer verilecektir.

1. Boşanmanın Tanımı ve Yaygınlığı

Çok genel bir tanımla '*Boşanma, evlilik kurumundan beklentilerini karşılayamayan çiftlerin yasal yollara başvurarak evlilik kurumunu sonlandırması durumudur*' (Can ve Aksu, 2016). Boşanma olayları neredeyse tüm dünyada giderek artış göstermektedir. Avrupada İngiltere, Fransa ve Almanya'dan sonra boşanma oranlarının en çok olduğu ülke İspanya'dır. İspanya özellikle son 28 yılda boşanma oranının en çok arttığı ülkedir (Martínez-Pampliega, Aguado, Corral, Cormenzana, Merino ve Iriarte, 2015). Ülkemizde de her geçen gün artan boşanma olaylarıyla Türkiye de boşanmanın yoğun görüldüğü ülkelere benzer bir tablo oluşturmaktadır. Nitekim Türkiye İstatistik Kurumu'nun (TÜİK) verilerine göre son yıllarda boşanma oranlarının geçmişe kıyasla arttığı belirtilmiştir. TÜİK istatistiklerinin en güncel verilerine bakıldığında; 2023 yılında evlenen çiftlerin sayısı 565 bin 435 iken, boşanan çiftlerin sayısının 171 bin 881 olduğu görülmektedir (Türkiye İstatistik Kurumu, 2024a). Bu verilere bir de çocuk istatistikleri açısından bakıldığında; 2023 yılında kesinleşen boşanma davaları sonucunda 171 bin 213 çocuğun velayete verildiği, çocukların velayetinin büyük çoğunluğunun (%74,9) anneye, %25,1'inin ise babaya verildiği belirtilmiştir (Türkiye İstatistik Kurumu, 2024b). Paylaşılan verilere göre 2023 yılında boşanan ebeveyn sayısının evlenenlerin üçte biri olduğu ve neredeyse boşanan çift sayısı kadar velayete verilen çocuk olduğu raporlanmıştır. Bu durum göz önünde bulundurulduğunda boşanmanın bireyler üzerindeki etkilerini azaltmaya yönelik müdahale programlarına duyulan ihtiyaç bariz bir şekilde görülmektedir.

2. Boşanma ve Ebeveynler

Ebeveyn müdahale/eğitim programları yeni bir uygulama olmasa da, boşanan ailelerin ihtiyaçlarına yönelik düzenlenmiş müdahale programları nispeten daha yenidir. Boşanmaya ilişkin müdahale programları içeriğine sahip ilk uluslararası kongre 1994 yılında Chicago'da Aile ve Uzlaştırma Mahkemeleri Derneği tarafından desteklenmiş ve kongreye 400 katılımcı katılım sağlamıştır (Arbuthnot ve Gordon, 1996).

Yabancı literatüre bakıldığında konuya ilişkin yapılan çalışmaların her geçen yıl artış gösterdiği görülmektedir. Yapılan bu çalışmalarda ebeveynlere uygulanan programlar ve içeriklerine yer verilmiştir. Kullanılan bir müdahale programı benzer çalışmalarda da kullanılarak, müdahale programının etkililiği değerlendirilmiştir. Böylece hem uygulanan program, hem uygulayıcı, hem de uygulanan kişilerin programdan fayda sağlayıp sağlamadığına dair veriler elde edilmiştir. Nitekim Grych (2005) boşanmaya ilişkin uygulanan ebeveyn eğitim programlarından hem ebeveynlerin hem de mahkeme yet-

kililerinin yüksek düzeyde memnuniyet bildirdiklerini belirtmiştir. Ancak yine de bu programların etkililiklerinin değerlendirildiği sınırlı sayıda çalışma bulunduğu belirtilmektedir.

Boşanma programlarında ebeveynlere süreçle ilgili bilgi sağlamanın yanı sıra süreçte karşılaştıkları çatışmalarla işlevsel bir şekilde nasıl baş edebileceklerine dair becerilerin de kazandırılması amaçlanır. Ebeveynlerin aralarındaki çatışmayı nasıl çözdüğü ve süreci nasıl yönettiği çocuklar için hem model teşkil etmesi, hem de olumsuz tekniklerin kullanılmasıyla süreçte yıpranma yaşayan çocukların mağduriyetlerini azaltması bakımından önem arz eder. Nitekim Grych (2005) ebeveynler arası çatışmaya ilişkin araştırmalarda; çocuklarda görülen asıl sorunların ebeveynler arasındaki çatışmaların değil bu çatışmaların nasıl ifade edildiği ve nasıl yönetildiği ile ilgili olduğunu belirtmiştir. Ebeveynler arasındaki çatışmaların çözümünde saldırganlık, öfke, aşağılama vb. gibi işlevsel olmayan yöntemlerin kullanılması çocuklar için olumsuzluk teşkil ederken, sakin ve saygı çerçevesinde çözümlenen çatışmaların çocukları olumsuz etkilemesinin çok olası olmadığı belirtilmektedir. Ancak genel bağlamda değerlendirildiğinde ebeveyn anlaşmazlıkları ebeveyn-çocuk ilişkisinin kalitesini olumsuz yönde etkileyebileceğinden, ebeveynlere ilişkilerinde çatışmayı yönetmelerine ilişkin etkili yollar öğreten önleme programlarında stresi azaltarak ebeveyn-çocuk ilişkilerini daha iyi yürütebilecekleri beceriler kazandırılması amaçlanır (Grych, 2005).

3. Boşanan Ebeveynler İçin Müdahale Programları ve Etkililikleri

Boşanma sonrası uygulanan çoğu müdahale programının temel amacı, ebeveynler arası çatışmayı azaltmak ve ebeveyn çatışmalarının çocukların ruh sağlığı üzerindeki etkileri konusunda ebeveynleri eğitmektir (Cookston ve Fung, 2011). Bu kapsamda pek çok farklı müdahale programı uygulanmıştır. Kullanılan bu müdahale programlarından bazıları sadece ebeveynlere hitap ederken, bazıları uygulama sürecine hem ebeveynleri hem de çocuklarını dahil etmiştir. Uygulama kadar uygulama sonrası yapılan program değerlendirmeleri ve değerlendirmelerin gerçeği yansıtması da oldukça önemlidir. Psikososyal literatürle tutarlı deneysel çalışmalarda, çoğu çevresel stres etmenlerinin ve koruyucu faktörlerin çocuktan ziyade ebeveyn kontrolünde olmasından dolayı ebeveynler değişim sürecindeki ideal kişiler olarak görünmektedir (Wolchik, West, Westover, Sandler, Martin, Lustig, Tein ve Fisher, 1993). Dolayısıyla boşanmaya ilişkin müdahale programlarının çoğunda hedef kitle ebeveynlerdir. Ebeveynlerin tek hedef kitle olmaması gerektiği gibi, uygulanan program değerlendirmelerinde de görüşü alınan tek taraf olması gerekir. Bu kapsamda Grych (2005) uygulanan müdahale programlarının sadece ebeveynler tarafından değerlendirilmesinin bu konuda eğitim alan ebeveynlerin çatışmayı çözmeye iyi bir iş çıkarttıklarını göstermek amacıyla gerçekçi olmayan paylaşımlarda bulunabileceklerine ve programa ilişkin objektif olmayan sonuçların elde edilebileceğine dair endişesini dile getirmiştir.

Dolayısıyla bu tarz programların değerlendirilmesinde (varsa) ebeveynlerin çocuklarının değerlendirmelerinin de alınması programın sonuçlarının doğruluğu açısından önemlidir.

Yurt dışında konuya ilişkin uygulanan çok fazla boşanmış ebeveynler için müdahale programları olmasına karşın, programlardan en yaygın olan ve etkililikleri değerlendirilen birkaçına yer verilecektir.

3.1. Boşanmış Çocukların Ebeveynlik Müdahalesi (The Children of Divorce Parenting Intervention)

Bu program Wolchik vd. (1993) tarafından geliştirilen ve uygulanan ebeveyn temelli bir müdahale programıdır. Programa son iki yılda boşanmış ve 8-15 yaş aralığında en az bir çocuğu olan anneler dahil edilir. Programın geliştirilmesinde literatüre dayanan 'Küçük Bir Teori' (Lipsey, 1990) kullanılarak program geliştirilmiş ve uygulanmıştır. Annelerin katıldığı müdahale programı haftalık oturumlar şeklinde 10 grup ve 2 bireysel oturumdan meydana gelmektedir. Bireysel oturumlar 3. ve 6. grup oturumlardan sonra yapılır. Müdahale programı, beceri kazanımı ve geliştirilmesine vurgu yapmaktadır. Programın her oturumunda kısa bir bilgilendirmenin yanı sıra beceri gösterimi ve uygulamaları yer alır ve ailelere ev ödevi verilir. Ayrıca oturumlarda ailelerin programda öğretilen becerileri evde uyguladıklarında karşılaştıkları güçlüklerle ve başarılarla da yer verilmektedir.

Müdahale programının uygulanmasında katılımcılara haftalık 1,5 saat süpervizyon desteği sağlanır. Katılımcıların program becerilerini kullanmada yaşadıkları sorunlara ve ödevlere uyumu artırma yollarına odaklanmalarına yardımcı olan süpervizörler 10 yıldan fazla çocuklar ve ebeveynlerle çalışma deneyimi olan klinik psikologlardır.

Programın oturumlarına ve kullanılan müdahale tekniklerine Tablo 1'de yer verilmiştir.

Tablo 1 Oturumlar ve Müdahale Teknikleri

Oturumlar	Müdahale Teknikleri
Anne çocuk ilişkisinin kalitesi	Olumlu aile etkinlikleri Kaliteli zaman İstenen davranışlar için olumlu ilgi Dinleme becerileri
Ebeveynler arası çatışmayı da içeren boşanmayla ilgili olumsuz olaylar	Öfke kontrolü becerileri Dinleme becerileri
Velayeti olmayan ebeveyn ile iletişim	Baba-çocuk ilişkisinin önemine dair farkındalık Babanın çocukla iletişimini sürdürmesinde engellerin azaltılması

Ebeveyn olmayan yetişkinlerle iletişim	Sosyal iletişim ağı değerlendirmesi Potansiyel kaynakların belirlenmesi Çocuğun sosyal iletişim ağını genişletme girişimleri ile ilgili problemlerin çözülmesi
Disiplin stratejileri	Kuralların ve beklentilerin netleştirilmesi İstenmeyen davranışların ve sonuçlarının izlenmesi Tutarlı disiplin kullanımı

Programın uygulanma sürecinde her oturumun ne kadar sürdüğü, oturum içinde yer alan diğer faaliyetlerin ne kadar zaman aldığı kaydedilir. Uygulama sürecinde her oturumdan sonra liderler kendilerinin ve yardımcı liderlerin bilgi düzeylerini ve katılımcılara programın uygulanmasına ilişkin yardımcı olma noktasında sağladıkları katkıyı değerlendirir. Ayrıca liderler de müdahaleye katılan katılımcılar tarafından uygulamanın ortasında ve sonunda olmak üzere iki kez değerlendirilir.

Uygulanan müdahale programı annelerin ruh sağlığını iyileştirmenin yanı sıra ebeveynlik becerilerini değiştirmeye odaklanır. Müdahale sonrasında uygulamaya katılan (deney grubu) anneleri uygulamaya katılmayan (kontrol grubu) annelerine göre daha kaliteli anne-çocuk ilişkileri ve disiplin becerileri sergilemişlerdir (Sigal, Wolchik, Tein ve Sandler, 2012; Wolchik vd. 1993). Ayrıca programa katılan annelerde boşanmanın olumsuz etkileri daha az görülürken, ruh sağlığı sonuçlarının da programa katılmayan annelere kıyasla daha iyi olduğu görülmüştür (Wolchik vd., 1993). Uygulanan müdahale programında en büyük değişim; çocukla geçirilen kaliteli zaman, iletişim becerileri (Sigal vd., 2012; Wolchik vd., 1993) tutarlı kurallar ve sonuçları ile olumlu farkındalık becerilerinde görülmüştür. En az değişim ise yetişkinlerden yardım isteme ve babayı şiddetle eleştirme olarak görülmüştür. Programın değerlendirilmesinde hem annelerin hem de çocukların görüşleri alınır. Böylece programın annelere sağladığı katkının yanı sıra, gelişen becerilerin çocuk üzerindeki etkisi de değerlendirilir. Ebeveyn odaklı bu müdahale programının sonuçları umut vericidir (Wolchik vd., 1993).

3.2. Boşanma Sonrası Çocukların Korunması: Ebeveynlere Yönelik Bir Müdahale Programı Olan Egokitzen'in Çocukların Uyumunu Üzerindeki Etkisi (Protecting Children After a Divorce: Efficacy of Egokitzen-An Intervention Program for Parents on Children's Adjustment)

Egokitzen, boşanmış ebeveynlere uygulanan bir psikoeğitim müdahale programıdır. Geliştirilmesi yıllar süren bu program (Egokitzen) pilot testler ve uyarılma çalışmaları yapıldıktan sonra yayınlanmıştır. Yakın zamanda yayınlanan program, aile işleyişine sistematik şekilde yaklaşan üç ana bileşenden meydana gelmekte ve her bir oturumu 1,5 saat süren 11 oturumdan meydana gelmektedir. Tüm oturumlar klinik psikoloji ve aile müdahalesi konusunda uzmanlaşmış iki psikolog tarafından yürütülür. Programın üç ana

bileşeni; boşanma ve etkisi (b) ebeveynler arası çatışma ile (c) ebeveynlik tarzları ve disiplindir.

Egokitzen; önleyici, psikoëğitimsel, terapötik ve grup yapısına sahip bir program niteliğindedir. Önleyici niteliği; programın çatışmadan ve diğer risk faktörlerinden kaynaklanan sorunlardan kaçınmayı amaçlaması ile ilişkilidir. Psikoëğitimsel niteliği; ebeveynlerin çocuklarını stresten korumalarını ve çatışmayla sağlıklı bir şekilde başa çıkma becerilerini artırmalarını sağlayan bilgi ve beceriler kazandıran bir program olmasıyla ilişkilidir. Bu kapsamda katılımcılara olumlu iletişim, duygusal destek, sorunlarla başa çıkma, ayrılık veya boşanma süreci ve sonuçları hakkında bilgi ile ebeveynlik becerileri eğitimi verilmektedir. Terapötik yapısı; benzer problemlere sahip bireylerin bir arada olmalarını sağlayarak bireylerin yaşadıkları deneyimleri birbirleriyle paylaşarak problemin normalleştirilmesi ve bireylere değişim için bir sistem sunmasından kaynaklanmaktadır. Grup yapısı ise; katılımcılar arasında duygusal destek ve paylaşımlı öğrenmeyi teşvik etmesinden kaynaklanmaktadır.

Egokitzen programı, ebeveynler arası çatışma ve çocukların uyumu arasındaki ilişkiyle ilgili yapılan araştırmalarda belirlenen faktörlere odaklanarak boşanmanın etkisini en aza indirgeyen ve dayanıklılığı artıran faktörlere odaklanan bir müdahale programıdır. Programın tüm oturumları katılımcıların aktif katılımını sağlayacak şekilde tasarlanmıştır ve oturumlarda grup etkinlikleri, tartışma ve rol oynama gibi uygulamalara yer verilir. Programın uygulandığı çalışmada; Egokitzen'in algılanan çatışmanın azalmasına katkı sağladığı, ebeveyn ve çocuk semptomlarında azalmalara neden olduğu ve en önemlisi de programın uygulama sonrasındaki altı aylık takip sürecinde ebeveynler arasındaki ilişkilerde çatışma yaşanmadığı ve çocukların ruh sağlığında iyileşmeler olduğu bulgusunu elde etmesidir (Martínez-Pampliega vd., 2015).

Martínez-Pampliega vd. (2015) tarafından programın uygulamasının yapıldığı çalışmaya 2-23 yaş aralığında 51 çocuk ve 34 ebeveyn katılmıştır. Programın uygulanışından altı ay sonra yapılan izlem testinde algılanan çatışma ve çocukların ruh sağlığı semptomları açısından anlamlı farklılıklar bulunmuştur. Yapılan çalışmada programın, ebeveynleri boşanma sürecinden geçen çocukların sağlıklı psikolojik gelişimlerinin önündeki engelleri kaldırmada ve sağlıklı gelişimi teşvik etmede oldukça umut verici olduğu görülmüştür. Ayrıca çalışmada ebeveynlere yönelik psikoëğitim programlarının toplumda en çok tercih edilen programlar olduğunu ancak İspanya'da programların sayıca az olduğunu belirtmişlerdir.

3.3. Ortadaki Çocuklar (Children in the Middle)

Ortadaki Çocuklar Programı (Children in the Middle), mahkeme tarafından boşanan ebeveynler için zorunlu kılınan iki saatlik eğitim programıdır. Program Güneydoğu Ohio'nun Appalachian bölgesinde bulunan Athens

ilçe merkezindeki mahkeme tarafından boşanma veya yasal ayrılık davası açan veya karar sonrası işlem başvurusunda bulunan küçük çocukların ebeveynlerine duruşmanın planlanması için zorunlu kılınmıştır. Tamamen ücretsiz olan programda yer alan derslerden biri hafta içi akşam, diğeri ise hafta sonu yapılı ve derslere katılım sağlamak için ebeveynler kendi randevularını oluştururlar. İki saat süren dersin sonunda tüm ebeveynlere ders sonrası değerlendirme formu verilir ve ebeveynlerden formu doldurmaları istenir. Programın uygulaması, ilçe koruyucu (çocuk) hizmet kurumunda yürütülür (Arbuthnot ve Gordon, 1996).

Ortadaki Çocuklar Programı, hem öğretici hem de deneyimsel bir programdır (Arbuthnot ve Gordon, 1996). Program büyük ölçüde boşanan ailelerdeki çocukların ihtiyaçlarına ve bu ihtiyaçların karşılanmasına odaklanır. Ayrıca boşanan aile çocuklarının ebeveynlerin yaşadıkları zorlukların ortasında kalmalarından kaynaklanan stresi en aza indirmeye yönelik ebeveynlik becerilerine de odaklanır (Arbuthnot ve Gordon, 1996; Grych, 2005).

Programda öncelikle toplumdaki boşanma sorunu ve boşanmanın çocukların genel gelişimi üzerindeki etkileri hakkında bilgilendirme yapılmakta, sonrasında ise videolar gösterilmekte ve tartışılmaktadır. Videoların amacı, senaryoda konu edinen olayların çocuklar üzerindeki etkilerini net bir şekilde göstererek ebeveynleri strese neden olan davranışlarına karşı duyarlı hale getirmek ve iletişim becerileri konusunda eğitmektir (Arbuthnot ve Gordon, 1996). Eğitim, çocukların ebeveynler arasında yaşanan çatışmaların ortasında kaldığı en yaygın nedenlerden olan iletişim, para, sadakat sorunları ve bilgi toplamayı konu edinen bir video (Ortadaki Çocuklar) etrafında şekillenir (Arbuthnot ve Gordon, 1996). Videoda boşanmış aile çocukları kendileri için en stresli oldukları 4 durumu belirtir ve bu durumlar ebeveyn-çocuk etkileşimleri açısından hem işlevsel hem de işlevsel olmayan biçimde ele alınarak yarım saatlik bir video ile senaryolaştırılır (Gordon ve Arbuthnot, 1988; aktaran Arbuthnot ve Gordon, 1996). Senaryolardaki sahneler tek bir istisna dışında bu durumları yaşayan, profesyonel olmayan boşanmış ebeveyn ve çocukları tarafından canlandırılmıştır. Canlandırmalarda çocukların öfkeli ebeveynler arasında stresli mesajları taşımak için kullanılması, çocukların diğer ebeveynin düşmanca ifadelerine ve aşağılamalarına maruz bırakılması, çocukların ebeveynler arasında boşanmayla ilgili parasal sorunlara dahil edilmesi ile çocukların diğer ebeveynin özel hayatı hakkında sorgulanmasını içeren problem durumlar yer almaktadır (Arbuthnot ve Gordon, 1996).

Programda ebeveynlere bir anlaşmazlığı çözerken geçmişe takılı kalıp geçmişteki sorunları gündeme getirmemeye, suçlayıcı 'sen' ifadeleri yerine 'ben' ifadeleri kullanmaya, diğer ebeveyni küçümsemekten ve çocukları casus olarak kullanmaktan kaçınmaya kadar geniş bir yelpazede sunulan beceriler öğretilir. Program kapsamında, ebeveyn anlaşmazlıklarında üçgenleşmeyi önleyerek çocukların yıkıcı çatışmaya maruz kalmasını azaltma söz konu-

sudur. Program, çocukları ebeveyn anlaşmazlıklarından uzak tutmanın yanı sıra boşanmanın çocuklar üzerindeki etkileri ve onlara sunulan yasal seçenekler hakkında da bilgi sağlar (Grych, 2005).

Ayrıca program kapsamında eğitimcilere ve ebeveynlere çeşitli konuları içeren kitapçıklarla destek sağlanmıştır. Tabii ki ebeveynlerin bu kitapçıkları okuyup okumadıklarına ilişkin net bir bilgi elde edilememektedir. Ancak kitapçıklar ebeveynlere sorunlar yeniden ortaya çıktığında ya da ebeveynlerin karşılaştıkları sorunlara ilişkin ne yapmaları gerektiğini hatırlamak istediklerinde başvuracakları kaynaklar olarak sunulur (Arbuthnot ve Gordon, 1996). Uygulama sonrasında; ebeveynler programı faydalı bulduklarını, çocuklarının içinde buldukları stresli duruma ilişkin farkındalıklarının artarak ebeveynlik ve iletişim becerilerinin geliştiğini, ayrıca diğer ebeveynin ebeveynlik rolünde daha fazla hoşgörü gösterdiğine dair olumlu değişiklikler elde ettiklerini belirtmişlerdir (Arbuthnot ve Gordon, 1996). Program, boşanma sonrası ebeveynler arası çatışmalarda sürekli olarak olumlu etkiler göstermiştir (Arbuthnot ve Gordon, 1996; Arbuthnot, Kramer ve Gordon, 1997; Kramer ve Kowal, 1998). Ortadaki Çocuklar Programı etkililiğini bir programa katılmamış ebeveynlerle karşılaştırmak yerine başka bir eğitim programıyla karşılaştıran tek programdır (Grych, 2005).

3.4. Yeni Başlangıçlar Programı (New Beginnings Program (NBP))

Yeni Başlangıçlar Programı (New Beginnings) ebeveynlerin boşanmasıyla ilgili çeşitli olumsuzlukları azaltmak için geliştirilmiştir. Bu kapsamda çocukların ruh sağlığı problemleri, madde kullanımı ve sosyal problemlerini de ele alan boşanma sonrası olumsuz sonuçlara neden olabilecek risk ve koruyucu faktörler değiştirilmeye çalışılır (Wolchik vd., 1993).

Programın iki versiyonu bulunmaktadır (Dawson-Mcclure, Sandler, Wolchik ve Millsap, 2004). Programın bir versiyonu hem anneler hem çocuklar için, bir diğeri yalnızca anneler içindir (Grych, 2005). Hem anne hem çocuk versiyonu olan program, çocukların boşanmaya uyumunu şekillendiren faktörlere ilişkin teori ve araştırmalara dayanan evrensel bir önleme programıdır (Wolchik vd., 1993). Programın uygulandığı çalışmalardan elde edilen sonuçlarda sadece anneleri içeren gruplar ile anneler ve çocukları için olan program sonuçlarının benzer etkilere sahip olduğu görülür. Program katılımcılarda daha az psikolojik sorun görülmesine neden olmuştur (Dawson-Mcclure vd., 2004).

Program farklı araştırmacılar tarafından çeşitli araştırmalarda kullanılmış ve programın hem ebeveynler hem de çocuklar üzerinde etkili olduğuna ilişkin sonuçlar elde edilmiştir. Sigal vd. (2012) tarafından yapılan çalışmada Yeni Başlangıçlar Programı kullanılmış ve programın gençlerin eğitim ve mesleki hedefleri üzerinde etkisi olup olmadığı değerlendirilmiştir. Ayrıca çalışmada; programın eğitim ve mesleki hedefler üzerindeki etkileri, uygula-

nan programın anne-çocuk ilişki kalitesine etkisi, etkili disiplin ve gençlerin içselleştirme ve dışsallaştırma problemleri ile öz saygı ve akademik başarı ile olan ilişkisi incelendi. Yapılan çalışmada; ailelere programın uygulanmasından 3 ay, 6 ay ve 6 yıl sonra ulaşılarak izlem çalışmaları yapıldı. Çalışmada; programa katılım sağlayan annelerin çocuklarıyla daha iyi ve kaliteli ilişkiler kurduğu ve gençlerde düşük öz saygı ve akademik başarı ile davranış problemlerinin (dışsallaştırılmış ve içselleştirilmiş) daha az görüldüğü tespit edildi. Ayrıca program boşanmış aileler için bir önleme programı olan Yeni Başlangıçlar Programı'nın boşanma sürecinde yüksek risk grubunda olan ergenlerin eğitim beklentileri ve mesleki istekleri üzerinde boylamsal (6 yıllık sürede) etkilerinin olduğunu ortaya koymuştur. Wolchik vd. (2007) tarafından yapılan ve programın etkisinin değerlendirildiği bir diğer çalışmada; uygulama sonrası 6 yıllık takipte ergenlerde daha az madde kullanımı ile daha düşük dışsallaştırılmış ve içselleştirilmiş problemler görülmüştür. Ayrıca programın uygulandığı ergenlerin uygulanmadığı kontrol grubundaki ergenlere göre daha yüksek öz saygıya ve not ortalamalarına sahip olduğu belirtilmiştir (Sigal vd., 2012). Programın uygulandığı bir diğer çalışma Dawson-Mcclure vd. (2004) tarafından yapılan ve Yeni Başlangıçlar Programı'nın etkilerinin incelendiği boylamsal bir çalışmadır. Çalışmada 9-12 yaş ile 15-19 yaş arasındaki gençler 6 yıllık boylamsal bir çalışma kapsamında değerlendirilmiştir. Programın uygulandığı grup üzerindeki etkisinin 6 yıllık takip sonrasında hala devam ettiği, programa katılan ergenlerin katılmayan ergenlere göre daha düşük düzeyde dışsallaştırma sorunları ile daha az psikolojik bozukluk belirtisi gösterdiği bulgusu paylaşılmıştır. Çoğu müdahale programı, uygulanan programın değerlendirilmesi sürecine ebeveynleri dahil etmektedir. Bu kapsamda Yeni Başlangıçlar Programı ve değerlendirmeleri bir istisnadır (Grych, 2005).

4. Boşanma ve Çocuklar

Gerçek şu ki, her yıl milyonlarca çocuk kritik bir yaşam olayı olan boşanmadan etkilenmektedir (Stathakos ve Roehrl, 2012). Boşanma sürecine uyum sağlamada hem çocuklar hem de ebeveynler güçlük yaşar. Bu süreçte birçok ebeveyn çocuklarını eski eşleriyle devam eden çatışmalara ve çözülmemiş evlilik sorunlarına bilerek veya bilmeyerek dahil etmektedir (Arbuthnot ve Gordon, 1996).

Boşanma sürecinde bozulan ebeveyn-çocuk ilişkisine ek olarak, ebeveynler arasındaki anlaşmazlıklara tanık olmanın çocuklar üzerinde doğrudan etkiye sahip olduğu söylenebilir (Grych, 2005). Boşanmada yaşanan çatışma doğrudan bireyleri etkilemenin yanı sıra, ebeveynlik tarzı ya da ebeveyn-çocuk ilişkisinin kalitesi yoluyla da çocukları dolaylı yünden etkiler (Lipscomb vd., 2011). Boşanma sürecinde ebeveynler arasındaki anlaşmazlıktan kaynaklanan tartışmaların sıklığı, içeriği, tartışmadaki öfke ve saldırganlık düzeyleri, ebeveynlerin tartışmayı çözme şekli çocuklar tarafından algılanan tehdit

düzeyini etkileyen değişkenlerdir (Martínez-Pampliega vd., 2015). Ebeveynler arasında meydana gelen tartışma ya da yaşanan çatışmalar çocuğu doğrudan etkilemese bile çocuklar yaşanan çatışmadan, ebeveynlik tarzlarından ve ebeveyn-çocuk ilişkilerinin kalitesinden dolayı olarak da etkilenirler (Lipscomb vd., 2011).

Ebeveynleri çatışma halinde olan bütün çocuklar için en temel risk ebeveynlerin boşanmasıdır. Diğer taraftan ebeveynleri boşanmış olan çocukların ebeveynler arasındaki tartışmalara dahil edilmesi ve ebeveynler arasındaki düşmanlığın çocuğun ebeveyniyle ilişkisini etkilemesi nedeniyle bu çocuklar daha fazla risk altında olabilirler (Grych, 2005). Son yıllarda boşanma konusunda yapılan çalışmalarda; boşanma sürecini anlamaya, bu süreçte çocukları etkileyen risk ve koruyucu faktörleri belirlemeye odaklanılmıştır (Martínez-Pampliega vd., 2015). Boşanmış çocuklara yönelik çoğu önleme programı doğrudan çocuklarla çalışarak uyumu artırmayı amaçlar (Wolchik vd., 1993). Boşanma sürecinde ebeveynler arası anlaşmazlıkların bir çoğu velayet ve çocuğu ziyaret konularını içerdiğinden çocukların kendilerini sorunlara neden oldukları için suçlu hissetme ve sorunu çözüme noktasında sorumlu hissetmesi muhtemeldir. Ebeveynler arası çatışmanın çocuk uyumsuzluğuna yol açtığını ortaya koyan çalışmalarda; ebeveyn müdahale programlarının ebeveynler arasındaki çatışmayı azaltması ve çocukların ebeveyn anlaşmazlıkları arasında kalmaları önlenebilirse, çocukların boşanmaya uyum sağlamalarında boşanma sürecinde kendilerini sorumlu hissetmelerinden alıkoyulabilir ve karşılaştıkları zorlu durumlarda baş etme becerileri geliştirmelerine katkı sağlar (Grych, 2005).

Boşanma çocuklar üzerinde hem kısa hem de uzun vadede olumsuz etkileri olan bir sorundur. Grych (2005) çocuklara yönelik önleme programlarının içinde buldukları zorlu aile koşullarına direnebilmeleri için etkili yöntemler geliştirmeleri ve bu koşullarla başa çıkma yetenekleri konusunda kendilerine güvenmelerini sağlayarak ebeveyn anlaşmazlıklarının olumsuzluklarını en aza indirmeye konusunda çocuklara katkı sağladığını ifade etmiştir. Sigal vd. (2012) tarafından yapılan çalışmada da; boşanmış çocuklar ve ebeveynleri için geliştirilen programların gençlerde akademik performansı ve ruh sağlığını iyileştirdiği, riskli davranışları ve madde kullanımını azalttığı görülmüştür.

Boşanma çocuklar üzerinde akademik, sosyal ve davranışsal gibi çok yönlü olumsuz etkilere sahiptir. Yapılan araştırmalarda boşanmanın çocuklar üzerindeki etkilerinden bahsedilmiştir. Boşanmanın neden olduğu olumsuz ebeveyn ilişkileri ve çatışmanın, çocukların diğer bireylerle olan yakın ilişkilerinin kalitesini etkilediği, eğitim sürecinde performans düşüklüğü ile içselleştirilmiş ve dışsallaştırılmış problem davranışlara neden olma gibi uzun vadeli ve yaygın etkileri olduğu belirtilmiştir (Davies, Martin ve Cicchetti, 2012; Taylor, Purswell, Lindo, Jayne ve Fernando, 2011). Konuya ilişkin

Amato (2001) tarafından boşanmış ebeveynlerin çocuklarına ilişkin yapılan çalışmaların incelendiği meta analizde; boşanmış ebeveynlerin çocuklarının boşanmamış ebeveynlerin çocuklarına kıyasla daha düşük akademik başarıya, öz saygıya, psikolojik uyuma ve sosyal ilişkilere sahip olduğu belirtilmiştir. Çalışmada ayrıca ebeveynlerin boşanmasının çocuklarda görülen içselleştirilmiş problemlerle ilişkili olduğu bulgusu elde edilmiştir.

Boşanma çocuklarda içselleştirilmiş ve dışsallaştırılmış problem davranışların görülmesine neden olabilir. Çoğu zaman görülen bu problem davranışlar, çocukların yaşantısında bir dizi olumsuzluğu da beraberinde getirebilir. Nitekim Masten vd. (2005) çocuklardaki davranış problemlerinin çocuğun öğretmenine ve arkadaşlarına yabancılaşmasına ve öğrenmeyi engellenebileceğine neden olabileceğini, bu durumun ise çocuğun ilerleyen yaşam dönemlerinde eğitimsel ve mesleki aksaklıklara neden olabileceğini öne sürmüştür. Öne sürdükleri bu varsayımı değerlendirmek amacıyla tam yirmi yıllık süreyi içeren yaptıkları boylamsal çalışmada; katılımcılar çalışmanın başlangıcında ve sonrasında takip eden 7., 10. ve 20. yıllarında değerlendirilmişlerdir. Araştırmada çocuklukta yaşanan dışsallaştırma problemlerinin 7 yıl sonra katılımcılar ergen olduğunda düşük yeterlilik ve akademik başarıyla ilişkili olduğu bulgusunu elde etmişlerdir. Stathakos ve Roehrl (2012) tarafından yapılan meta analiz çalışmasında; uygulanan boşanma müdahale programlarının en çok 9-12 yaş aralığındaki çocuklara katkı sağladığı belirtilmiştir. Bu gruba katkı sağlaması yazarlar tarafından ergenliğe geçiş döneminin 9-12 yaş arası çocuklara ek bir yük getirdiği gerekçesi ile açıklanmıştır. Aynı çalışmada küçük yaş gruplarına ilişkin uygulanan programların küçük çocuklara yeterli katkı sağlamayı ise muhtemelen programların küçük çocukların özel gelişimsel ihtiyaçlarına yeterince uyarlanmadığının sonucu olabileceği şeklinde yorumlanmıştır. Benzer şekilde Boring vd. (2015) tarafından yapılan çalışmada da; uygulanan programın (CoD-CoD) gençlerin bildirdiği ruh sağlığı sorunlarını iyileştirdiği ve özellikle yüksek riskli gençlerin başa çıkma becerilerini artırmada etkili olduğu belirtilmiştir.

Boşanma sürecinde çocuk ve ebeveynler arasında üçgenleşme süreci yaşanmaktadır. Bu durumda çocuklar bir ebeveynin yanında iken ebeveyn diğer ebeveyn hakkında bilgi edinmeye çalıştığında ya da diğer ebeveyni kötülediğinde çocuklar sadakat çatışması yaşar. Çoğu zaman ebeveyn sorduğu sorularla çocuğu zorda bıraktığını farketmez. Her ne kadar boşanma sürecinde ebeveynlerin eski eşlerine karşı olumsuz duygularını kontrol etmeleri zor olsa da öncelik çocuk ve ihtiyaçları olmalıdır. Önleme programları ebeveynlere çocukların ihtiyaçlarını kendi ihtiyaçlarından ayrı tutma konusunda yardımcı olurken çocuğa da kendi rolünü ve sınırını belirleyerek ebeveynlerin oluşturduğu üçgenlemeden kendini kurtarmaya çalışması bakımından katkı sağlar (Grych, 2005).

5. Boşanan Çocuklar İçin Müdahale Programları ve Etkililikleri

Boşanma sürecinde ebeveynlerin çatışmalarının ve birbirlerine besledikleri düşmanlığın çocuğun boşanma sürecine uyum sağlamasını güçleştirdiği bilinmektedir. Bu sürecin çocuklar üzerindeki olumsuz etkileri göz önüne alındığında önleme programının işlevselliği ve programlara kaynak ayırmanın önemi açıkça görülmektedir (Grych, 2005). Boşanmış çocuklara yönelik uygulanan müdahale programlarının boşanma öncesi, sırası ve sonrası şeklinde koordineli bir şekilde verilmesi daha faydalı olabilir (Stathakos ve Roehrle, 2012). Stathakos ve Roehrle (2012) tarafından yapılan meta analizde; uygulanan müdahale programının boşanmadan/ayrılıktan sonraki ilk 30 ay içinde yapılmasının daha sonraki bir dönemde yapılmasına kıyasla daha faydalı olduğu ve boşanmış ailelerin çocuklarına yönelik müdahalelerin sonuçlarının istikrarlı bir şekilde verimli olduğu bulgusu elde edilmiştir.

Boşanmış çocuklar için bir şeyler yapılması gerektiği bir gerçektir. Boşanmış çocuklara yönelik mevcut hizmetler sürdürülerek daha da geliştirilmelidir (Stathakos ve Roehrle, 2012). Bu bağlamda yabancı literatürde yer alan ve uygulamaları değerlendirilerek etkililiklerine bakılan boşanan çocuklar için müdahale programlarından birkaçına yer verilecektir.

5.1. Boşanma Çocukları Müdahale Programı (The Children of Divorce Intervention Program) (CODIP)

Program, boşanmış ebeveynlerin çocuklarına yönelik zamanında yapılan müdahalenin kısa ve uzun vadede önemli faydalar sağlayabileceği varsayımına dayanan okul tabanlı bir önleyici müdahale programıdır (Pedro-Carroll ve Cowen, 1985; Pedro-Carroll, 1997). Boşanma Çocukları Müdahale Programı, ebeveyn boşanmasında çocuğun verdiği tepkilerin çocuğun yaşına ve gelişimsel dönem özelliklerine göre farklılaştığı görüşünü savunan gelişimsel teori temelli bir programdır (Pedro-Carroll, 1997). Program gelişimsel temeline, zor zamanlar geçiren çocuklar için sağlanan destek ve çabanın koruyucu faktör olarak çocuğun refahını teşvik edebileceğini öne süren dayanıklılık teorilerine dayanan önleyici bir müdahaledir (Vygotsky, 1978; aktaran Pedro-Carroll, 1997).

Programın merkezinde yer alan iki temel özellik; ebeveyn çatışmasının ve boşanmanın olumsuz etkilerinden korunmayı artırmak ve çocuğun sağlıklı gelişimsel kilometre taşlarında ustalaşmasını kolaylaştırmaktır. Programın ilk müdahalesi boşanmış anne babaların 4. ila 6. sınıf banliyö (taşra) çocuklarının (9-12 yaş) gelişimsel özelliklerine göre yarı yapılandırılmış ve etkileşimli oyun tabanlı aktiviteler içeren bir program olarak uygulanmıştır (Pedro-Carroll, 1997). Pedro-Carroll ve Cowen (1985) tarafından uygulanan bu pilot çalışmanın olumlu sonuçları, programın daha sonrasında farklı yaş ve sosyodemografik geçmişe sahip çocuklar için uyarlanmasına neden olmuştur. Bu kapsamda programın anaokulu ve birinci sınıf; ikinci ve üçün-

cü sınıf; dördüncü ila altıncı sınıf ve yedinci ila sekizinci sınıf olmak üzere dört farklı versiyonu geliştirilmiştir. Her yaş grubunun gelişimsel ihtiyaçlarına uyması ve müdahalenin hedeflerini desteklemesi için oyun tabanlı farklı teknikler geliştirilmiştir. Küçük çocukların oyunlarında yarı yapılandırılmış oyun daha yaygın olarak kullanılırken, okul çağındaki daha büyük çocuklar için yaratıcı yazma ve motivasyonu geliştirmeye yönelik aktiviteler yer almaktadır. Programda her bir yaş grubuna yönelik yapılan uyarılama, çocukların yaş grubuna özgü ihtiyaçlar ve oyun pratikleri üzerine inşa edilmiştir (Pedro-Carroll, 1997).

Programın (CODIP) başarısı, programın uygulanmasında görevli grup liderlerinin becerilerine bağlıdır. Grup liderinin oluşturduğu güvenilir ortam, çocukların duygularını ifade etme ve etkinliklere katılımı teşvik eden beceriler kazandırır. Ayrıca grup liderinin duygusal problemlerle başa çıkma becerisi de grubun gelişimine katkı sağlar. Grup liderlerinin biri erkek diğeri kadındır. Bu durum karma olan eğitim gruplarında çocuklara aynı cinsiyetten bir yetişkinin rol model olmasını sağlar. Grupta iki liderin olması, bir liderin gözünden kaçan durumları diğerrinin görmesi ve karşılaşılabilir davranış yönetimi sorunlarını yanıtlama açısından liderlere kolaylık sağlar. İki lider görev ve süreç rollerini paylaşır. Program liderleri program içeriği ile ilgili eğitilmiş olmanın yanı sıra, becerileri ve duyarlılıkları için seçilirler. Liderler geniş bir mesleki yelpazeden oluşmakta olup müdürler, öğretmenler, rehber danışmanlar, psikologlar, sosyal hizmet görevlileri ve hemşireler vb. gibi meslek elemanlarından oluşur (Pedro-Carroll, 1997).

Programa katılım sağlayan çocukların evliliğin bitmesine ilişkin verdikleri tepkiler, bireysel farklılıklara rağmen çocukların yaşına ve gelişim düzeyine göre şekillenir. Çocuğun gelişim düzeyi çocuğun ebeveynlerine ve aile içi değişikliklere ilişkin algılarını, başa çıkma ve savunma stratejilerini derinden etkiler. Dolayısıyla CODIP'te seansların süresi ve içeriği çocukların gelişimsel özelliklerine göre uyarlanır. Örneğin programda küçük yaş grubuna ilişkin seanslar 12 ila 16 haftaya dağıtılır ve 45 dakikalık seanslar şeklinde ele alınır. Daha büyük olan çocuk grubunda ise 12 ila 14 hafta boyunca 1 saatlik grup seansları şeklinde uygulanır (Pedro-Carroll, 1997).

Toplamda 10 oturumdan meydana gelen program üç temel konuya odaklanmıştır. 1. ve 3. oturumların odak noktası duygusal bileşenden oluşmaktadır. Bu oturumlarda çocuklara birbirlerini tanımaları için fırsatlar verilerek deneyimlerini ve boşanmayla ilişkili duygularını birbirleriyle paylaşmaları sağlanır. Ayrıca çocuklar boşanmayla ilgili endişeleri hakkında konuşmaya teşvik edilir ve bu aile değişikliğinin ebeveynlerin duygu ve davranışlarını nasıl etkilediğini anlamalarına yardımcı olunur. Skeçler ve rol oynama tekniği duyguların ifade edilmesini kolaylaştırmak için kullanılmıştır (Pedro-Carroll ve Cowen, 1985).

Üçüncü oturumda boşanmanın gerçekliğini, çocuklarda yarattığı duyguları, affetme ve suçlama konuları da dahil olmak üzere yetişkinlerin ayrılma nedenlerini ve gelecekle ilgili endişeleri anlatan canlı bir film şeridi gösterilir (Pedro-Carroll ve Cowen, 1985). Bu ilk oturumlar, boşanmayla ilgili duyguların ifade edilmesini ve ortak deneyimlerin paylaşılmasını teşvik etmek üzere tasarlanmıştır. Oturumların amaçları çocukların izolasyon, damgalanma ve farklı olma duygularını azaltmaktır (Pedro-Carroll ve Cowen, 1985; Pedro-Carroll, 1997).

Bilişsel beceri geliştirmeye odaklanan 4. ve 6. oturumlarda çocuklara beş aşamada kişilerarası problemleri çözmeye yönelik beceriler öğretilir. Ayrıca ev ödevi olarak çocuklardan boşanmayla ilgili belirli sorunları yazmaları istenerek sonra bu sorunlar çözüm odaklı olacak şekilde canlandırılır. Sorunlar arasında çocukların kontrolü dışında olan ve dolayısıyla çözülemeyen sorunlar (örneğin; ebeveyn uzlaşması) ve kendi kontrollerinde olan sorunlar (örneğin; duyguların uygun iletişim yolları) arasında önemli bir ayırım yapılır. Problemlerin çözümünün grup üyeleri tarafından empatik ve destekleyici bağlamda tartışılması grup uyumunu daha da güçlendirirken, canlandırmalarda güçlü duygu ifadeleri görülür (Pedro-Carroll ve Cowen, 1985).

7. oturumdan 9. oturuma kadar öfke ifadesi ve kontrolü ele alınır. Bu süreçte ilk olarak öfkeyi tetikleyen koşullar ile öfkeyi kendilerinde ve başkalarında tanımlamanın yolları öğrenilir. Sonrasında çocuklar yaşadıkları öfke demeyimlerini tanımlar. Öfkeyi uygun ve uygun olmayan şekilde ifade etmenin yolları ve sonuçları tartışılır. Öfkeyi uygun şekilde ifade etme sürecinde alternatif yollar ortaya konularak rol oynama tekniği ile canlandırmalar yapılır ve bununla ilgili geri bildirimler verilir. Bu oturumlar, boşanmanın tetiklediği doğal öfke duygularını ve bununla baş etmenin uygun yollarını belirlemeyi amaçlar. Programın son oturumu ise grup deneyimini değerlendirme teması üzerine kurulur. Programın sona ermesiyle ilgili duyguların da paylaşılmasını içeren son oturumda ayrıca programı deneyimlemenin olumlu ve olumsuz yönleri paylaşılır. Ayrıca program sona erdikten sonra programda edinilen arkadaşlıkları ve desteği sürdürmenin yolları da değerlendirilir (Pedro-Carroll ve Cowen, 1985).

Programın sona ermesinden sonra çocuklarda görülen uyum değişiklikleri öğretmenler, ebeveynler, grup liderleri ve programa katılan çocuklar tarafından değerlendirilir. Program uygulaması sonucunda, çocukların kaygı düzeylerinde ve boşanma sürecine ilişkin olumsuz tutum ve algılarında önemli ölçüde düşüş yaşanmıştır. Ebeveyn değerlendirmelerinde ise çocukların yaşadıkları sorunları daha profesyonel çözdükleri, çocukların ebeveynleriyle olan iletişimlerini geliştirdikleri ve boşanmadan kendini sorumlu tutmaya ilişkin suçluluk duygusundan kurtularak daha özgüvenli oldukları belirtilmiştir (Pedro-Carroll ve Cowen, 1985).

5.2. Sıra Çocuklarda (Kids Turn)

1988'den beri San Francisco'nun Körfez bölgesindeki beş ilçede sürekli olarak sunulan ve mahkeme sistemi tarafından desteklenen Sıra Çocuklarda (Kids Turn) Programı, çocukların boşanmayla başa çıkmalarına yardımcı olmayı amaçlayan yenilikçi bir grup programıdır (Bolen, 1993; Cookston ve Fung, 2011; Gilman, Schneider ve Shulak, 2005). 1988 yılında San Francisco County Aile Mahkemesi Hakimi Ina Gyemant tarafından aile hukuku avukatları Ann VanBalen ve Jennifer Jackson Gordon ile birlikte geliştirilen program, boşanma ve/veya ayrılma sürecindeki ebeveynler ve çocuklar için geliştirilen bir programdır (Gilman vd., 2005). Bu program bölgenin etnik ve sosyoekonomik çeşitliliğine hizmet etmek amacıyla sürekli olarak revize edilir (Cookston ve Fung, 2011).

Çoğu boşanma eğitimi programının aksine, Kids' Turn çocuk odaklı bir psiko-eğitim programı olarak geliştirilmiştir. Programı geliştirenler yetişkinlerin boşanma sürecinde yaşadıkları problemleri paylaşabilecekleri arkadaşları, arabulucuları ve yetkin avukatları varken çocukların böyle bir imkanı olmadığına inanmaktaydılar (Gilman vd., 2005). Kids Turn başlangıçta ortamın çocuklar için nasıl olduğunu görmeleri amacıyla ebeveynleriyle birlikte gelebilecekleri ve aynı süreçleri yaşayan diğer çocuklarla konuşabilecekleri bir yer olarak çalışmalara başladı (Kid's Turn Curriculum, 1999; aktaran Gilman vd., 2005).

Programın temelindeki amaç; çocukların ebeveyn ayrılığı ve/veya boşanma nedeniyle yaşadıkları duygusal sorunlar, aile durumuyla ilgili yaşadıkları karmaşa, sonunu düşünmeden yaptıkları davranışlar (acting-out behavior) ile okul başarısı ve uyumunun düşük olması konularını ele almaktır (Kelly, 2000). Programın temel amacı kapsamında çocukların ve ergenlerin yaşadıkları ayrılık ve boşanmanın kendi yaşamlarına ve ailelerine getirdiği bozulmalarla başa çıkmalarına yardımcı olmak amaçlanır (Kid's Turn Curriculum, 1993; aktaran Gilman vd., 2005).

Programın müfredatında (Kid's Turn Curriculum, 1999) programın özel hedefleri altı temel başlık halinde ele alınmıştır:

1. Boşanmış ebeveynlere ve çocuklarına başa çıkma, iletişim ve problem çözme becerileri kazandırmak
2. Daha sağlıklı bir bakış açısı kazandırmak için ayrılık süreci ile ilgili belirsizlikleri ve etiketlenmeyi ortadan kaldırmak
3. Çocuklara duygularını ve düşüncelerini tartışabilecekleri güvenli bir ortam sağlamak
4. Hizmet verilen ailelerin kültürel ve etnik çeşitliliğine duyarlı bir program sunmak

5. Çocuklara ve ebeveynlerine hizmet veren diğer toplum kuruluşlarıyla ilişkiler geliştirmek

6. Çocuklara ve ebeveynlerine toplumlarında mevcut olan diğer hizmetler hakkında bilgi sağlamak (aktaran Gilman vd., 2005).

Ebeveynlerin de yer aldığı programda çocuk ve ebeveynlerin duygularını tartışabilecekleri güvenli bir ortam sağlamanın yanı sıra iletişim ve problem çözme becerileri öğretilir (Bolen, 1993). Programın hedef kitlesini hem ebeveynler hem de 4-14 yaş arası boşanmış aile çocukları oluşturur. 6 hafta ve 12 saatlik bir çerçevede yer alan program müfredatı çocukların yaşlarına (4-6, 7-9 ve 10-14 yaş) ve gelişimsel becerilerine göre değişmektedir (Kid's Turn Curriculum, 1993; aktaran Gilman vd., 2005).

Programın uygulama sürecinde çocuklar özellikle boşanmanın kendi hataları olmadığını öğrenirler. Yaşadıkları ailevi durumlarla başa çıkmalarına yardımcı olacakları becerileri edinmeleri için gelişimlerine uygun olarak hazırlanmış egzersiz ve aktivitelere katılan çocuklar bireysel deneyimlerini paylaşma ve grup liderlerinden geri bildirim alma şansına sahip olurlar. Liderler etkili problem çözme teknikleri ve boşanmayla ilişkili değişiklikler hakkında konuşurlar (Gilman vd., 2005).

Programın birinci oturumunda; çocukların yaşlarına göre yer alacağı oturumlar ile ebeveynlerin her grupta yaklaşık olarak eşit sayıda kadın ve erkek olarak dağılılabilecekleri eğitim grupları oluşturulur. İkinci oturumda; ebeveynlere çocukların boşanma sürecine nasıl uyum sağladığı, çocukların boşanmaya verdikleri tepkilerin gelişimsel düzeylerine göre nasıl kendilerine özgü (unique) olabileceği ve boşanma sürecine uyumun çocuk tarafından davranışsal olarak nasıl ifade edilebileceği konularında bilgilendirme yapılır. Üçüncü oturum, ebeveynin çocuğuyla ve çocuğun diğer ebeveyniyle etkili iletişim kurmasını sağlamaya yönelik beceri geliştirmeye odaklanır. Ebeveyn-ebeveyn ilişkisi ve ortak ebeveynliğe odaklanılan dördüncü oturum ödevlerin gözden geçirilmesiyle başlar ve çatışmanın çözümü konusuna giriş yapılır. Oturumun sonunda ebeveynlere oturumda uygulanan etkinlikleri evde uygulamaları, bir sonraki oturumun konularını okumaları ve çocuklarının yetişkin olduğunda kim olacağını düşünmeleri şeklinde verilen ev ödevi ile oturum sonlandırılır. Beşinci oturum ebeveynlik becerilerine ve boşanmada çocuğun bakış açısını ele almaya odaklanır. Ebeveynler küçük grup çalışmaları ile yetkili ebeveynlik tekniklerini uygulamaları için teşvik edilir. Oturumda ebeveynler programın parçası olan çocukları tarafından hazırlanan haber bültenini inceleyerek çocuklarının boşanmaya verdikleri tepkiler konusunda farkındalık oluşturulmaya çalışılır. Oturum ebeveynin diğer ebeveynle arasındaki çatışmayı azaltacağını belirten bir taahhüt yazmasıyla sonlanır. Son oturum olan altıncı oturumda, önceki oturumlarda uygulanan aktiviteler tartışılır. Programın genelini değerlendirilmesine ilişkin değer-

lendirmeler tamamlanır ve program sonlandırılır. Sonrasında ebeveynler ve çocukları kendileri için hazırlanan ve 45 dakika süren mezuniyet yemeğine katılırlar. Programın uygulandığı çalışmada ebeveynler arası çatışmanın sıklığında ve yoğunluğunda önemli bir azalma olduğu görülür (Cookston ve Fung, 2011).

5.3. Boşanmış Çocuklar – Boşanmayla Başa Çıkma (Children of Divorce – Coping with Divorce) (CoD-CoD)

Boşanmış Çocuklar-Boşanmayla Başa Çıkma (CoD-CoD), ayrılmış veya boşanmış ebeveynlerin çocuklarının boşanma sonrası sürece uyum sağlama becerilerini geliştiren çevrimiçi başa çıkma becerileri programıdır. Beş oturumdan oluşan program hem çocuklara hem de ergenlere hitap eder. Erken ergenlik (12-14 yaş) ve geç ergenlik (15-18 yaş) dönemindeki çocuklar programın hedef kitesidir. Programda boşanmış aile çocuklarının kısa vadeli ruhsal sağlık sorunlarının önlenmesi amaçlanır (www.onlineparentingprograms.com).

Program, çocuk ve ergenlerin boşanma sonrası süreç ve bu süreçte karşılaşılan güçlüklerle başa çıkma becerisini güçlendirmek amacıyla tasarlanmıştır. Bilişsel-davranışsal bir çerçeveye dayanan programda dört başa çıkma becerisinin güçlendirilmesi gerektiği belirtilerek bu becerileri çocuk ve ergenlere kazandırmaya yönelik başa çıkma müdahaleleri kazandırılması amaçlanmıştır (Boring vd., 2015). Programın müdahale programı unsurlarına ve hedeflenen başa çıkma ve değerlendirme değişkenlerine ilişkin bilgi Tablo 1’de paylaşılmıştır (Pedro-Carroll, 2005).

Tablo 2 Boşanmış Çocukların Boşanmayla Başa Çıkma Program Öğeleri ile Başa Çıkma ve Değerlendirme Değişkenleri Arasındaki Bağlantılar

Müdahale Programı Unsurları	Hedeflenen Başa Çıkma ve Değerlendirme Değişkenleri
Problem çözme eğitimi	Aktif başa çıkma
Pozitif bilişsel yeniden yapılandırma	
Psiko-eğitim	
Farkındalık hissi	Kaçınmacı başa çıkma
Rahatlama	
Dikkati dağıtan şeyle başa çıkma	
Stres faktörlerinin kontrol edilebilirliği	Başa çıkma yeterliliği
Hayalperestliği azaltma	
Akran referansları	
Simüle edilmiş başa çıkma pratiği	Boşanma değerlendirmeleri
Pozitif bilişsel yeniden yapılandırma	
Boşanma bilgisi	

Programda, kullanıcıların programa katılımını ve programın tamamlanmasını en üst düzeye çıkarmak için birden fazla strateji kullanılır. Yapısal olarak programın içeriği; a) program boyunca desteklenen kullanıcı tarafından oluşturulan bir program hedefi içeren (b) katılımcıların seçtikleri içerik alanlarına odaklanmalarını sağlamak için program materyalini kişiselleştiren (c) her modülün sonunda bir video oyununda avantajlar sağlayarak ve koşullu geri bildirimlerle program becerilerinin gösterilmesini ödüllendiren oldukça etkileşimli bir çerçeve içinde sunulmaktadır (Boring vd., 2015).

Programın yürütülmesinde bir erkek ve bir kadın rehber görevlidir. Toplam beş modülden oluşan programda ilk ve son modüller, katılımcıları programa ve kapsayıcı hedeflere yönlendirmek ve ardından sırasıyla kazanımları ve becerileri pekiştirmek için tasarlanmış giriş ve toparlama oturumları olarak tasarlanmıştır. Programın diğer modülleri ise yeni beceriler ve uygulama teknikleri öğrenme, içerik kapsamında sunulan video gösterimleri, program rehberleri tarafından anlatılan kişisel hikayeler, program faaliyetleri sırasında beceri kullanımı ve ev ödevlerinin tamamlanması gibi bilgi ve beceri kazandırmaya ilişkin içeriklerden meydana gelir (O'Hara, Boring, Sandler ve Beck, 2022).

Toparlamak gerekirse; boşanma gibi zorlu ve stresörlerin fazla olduğu süreçte bireylerin ihtiyaç duydukları profesyonel desteğe ulaşabilmelerinde boşanma müdahale programları oldukça etkilidir ve yapılan çalışmaların bulguları da bu yöndedir. Zamanında ve ihtiyaca yönelik sağlanan destek; bireyin ruh halini iyileştirici, yaşamını kolaylaştırıcı ve çatışmaların şiddetini ve sıklığını azaltıcı bir etkiye sahiptir. Boşanma sürecini daha sağlıklı ve en az hasarla yönetebilen birey yaşamının ilerleyen dönemlerinde de bu sürece ilişkin daha az iz taşır. Bu bağlamda bireylerin yaşamlarında oluşabilecek olumsuzlukları elimine ederek önleyici müdahale niteliğinde olan bu programların her kültürde, ihtiyacı karşılamaya yönelik farklı türlerde, yaş ve gelişim seviyesine uygun olacak şekilde geliştirilmesinin ve ihtiyaç duyulan kitleye ulaştırılmasının birey ve toplum refahı açısından oldukça önemli olduğu düşünülmektedir. Boşanmanın bireylerin yaşamlarında sağlıksız ilişkilerin sonlandığı ve sağlıklı ilişkilerin başladığı yeni bir yaşam öyküsünün ilk sayfası olması umulmaktadır.

KAYNAKÇA

- Amato, P. R. (2001). Children of divorce in the 1990s: An update of the Amato and Keith (1991) meta-analysis. *Journal of Family Psychology, 15*(3), 355–370.
- Arbuthnot, J., & Gordon, D. A. (1996). Does Mandatory Divorce Education Work: A Six-Month Outcome Evaluation? *Family Court Review, 34*(1), 60–81. <https://doi.org/10.1111/j.174-1617.1996.tb00400.x>
- Arbuthnot, J., Kramer, K. M., & Gordon, D. A. (1997). Patterns of Relitigation. *Family Court Review, 35*(3), 269–279. <https://doi.org/10.1111/J.174-1617.1997.TB00469.X>
- Bolen, R. (1993). Kids' Turn: Helping Kids Cope With Divorce. *Family Court Review, 31*(2), 249–254. <https://doi.org/10.1111/J.174-1617.1993.TB00296.X>
- Boring, J. L., Sandler, I. N., Tein, J.-Y., Horan, J. J., Vélez, C. E., & Sandler, N. (2015). *Children of Divorce-Coping With Divorce: A Randomized Control Trial of an Online Prevention Program for Youth Experiencing Parental Divorce*. <https://doi.org/10.1037/a0039567>
- Can, Y., & Aksu, N. B. (2016). Boşanma Sürecinde ve Sonrasında Kadın. *Elektronik Sosyal Bilimler Dergisi, 15*(58), 888–902. <https://doi.org/10.17755/esosder.25593>
- Cookston, J. T., & Fung, W. W. (2011). The Kids' Turn Program Evaluation: Probing Change Within A Community-Based Intervention For Separating Families. *Family Court Review, 49*(2), 348–363. <https://doi.org/10.1111/J.1744-1617.2011.01376.X>
- Davies, P. T., Martin, M. J., & Cicchetti, D. (2012). Delineating the sequelae of destructive and constructive interparental conflict for children within an evolutionary framework. *Developmental Psychology, 48*(4), 939–955. <https://doi.org/10.1037/A0025899>
- Dawson-Mcclure, S. R., Sandler, I. N., Wolchik, S. A., & Millsap, R. E. (2004). Risk as a Moderator of the Effects of Prevention Programs for Children From Divorced Families: A Six-Year Longitudinal Study. *Journal of Abnormal Child Psychology, 32*(2), 175–190.
- Gilman, J., Schneider, D., & Shulak, R. (2005). Children's ability to cope post-divorce: The effects of Kids' Turn intervention program on 7 to 9 year olds. *Journal of Divorce and Remarriage, 42*(3–4), 109–126. https://doi.org/10.1300/J087V42N03_07
- Grych, J. H. (2005). Interparental conflict as a risk factor for child maladjustment. Implications for the development of prevention programs. *Family Court Review, 43*(1), 97–108. <https://doi.org/10.1111/J.1744-1617.2005.00010.X>
- Kelly, J. B. (2000). Children's Adjustment in Conflicted Marriage and Divorce: A Decade Review of Research. *Journal of the American Academy of Child & Adolescent Psychiatry, 39*(8), 963–973. <https://doi.org/10.1097/00004583-200008000-00007>

- Kramer, L., & Kowal, A. (1998). Long-Term Follow-Up of a Court-Based Intervention for Divorcing Parents. *Family Court Review*, 36(4), 452–465. <https://doi.org/10.1111/J.174-1617.1998.TB01090.X>
- Lipscomb, S. T., Leve, L. D., Harold, G. T., Neiderhiser, J. M., Shaw, D. S., Ge, X., & Reiss, D. (2011). Trajectories of Parenting and Child Negative Emotionality During Infancy and Toddlerhood: A Longitudinal Analysis. *Child Development*, 82(5), 1661–1675. <https://doi.org/10.1111/J.1467-8624.2011.01639.X>
- Martínez-Pampliega, A., Aguado, V., Corral, S., Cormenzana, S., Merino, L., & Iriarte, L. (2015). Protecting Children After a Divorce: Efficacy of Egokitzen—An Intervention Program for Parents on Children’s Adjustment. *Journal of Child and Family Studies*, 24(12), 3782–3792. <https://doi.org/10.1007/S10826-015-0186-7>
- Masten, A. S., Roisman, G. I., Long, J. D., Burt, K. B., Obradović, J., Riley, J. R., ... Tellegen, A. (2005). Developmental cascades: Linking academic achievement and externalizing and internalizing symptoms over 20 years. *Developmental Psychology*, 41(5), 733–746. <https://doi.org/10.1037/0012-1649.41.5.733>
- O Hara, K. L., Boring, J. L., Sandler, I. N., & Beck, C. J. (2022). Enhancing daily affect in youth experiencing high-conflict parental divorce: A multiple baseline trial of an online prevention program. *Family Court Review*, 60(3), 458–473. <https://doi.org/10.1111/fcre.12654>
- Pedro-Carroll, J. A. L. (2005). Fostering Resilience in the Aftermath of Divorce: The Role of Evidence-Based Programs for Children. *Family Court Review*, 43(1), 52–64. <https://doi.org/10.1111/j.1744-1617.2005.00007.x>
- Pedro-Carroll, J. A. L., & Cowen, E. L. (1985). The Children of Divorce Intervention Program. An Investigation of the Efficacy of a School-Based Prevention Program. *Journal of Consulting and Clinical Psychology*, 53(5), 603–611. <https://doi.org/10.1037/0022-006X.53.5.603>
- Pedro-Carroll, J. L. (1997). *The children of divorce intervention program: Fostering resilient outcomes for school-aged children*. Retrieved from <https://www.children-resilience.net/sites/default/files/documents/children-resilience-chapter.pdf>
- Sigal, A. B., Wolchik, S. A., Tein, J. Y., & Sandler, I. N. (2012). Enhancing Youth Outcomes Following Parental Divorce: A Longitudinal Study of the Effects of the New Beginnings Program on Educational and Occupational Goals. *Journal of Clinical Child and Adolescent Psychology*, 41(2), 150–165. <https://doi.org/10.1080/15374416.2012.651992>
- Stathakos, P., & Roehrl, B. (2012). The Effectiveness of Intervention Programmes for Children of Divorce - a Meta-Analysis. *International Journal of Mental Health Promotion*, 5(1), 31–37. <https://doi.org/10.1080/14623730.2003.9721894>
- Taylor, D., Purswell, K., Lindo, N., Jayne, K., & Fernando, D. (2011). The impact of child parent relationship therapy on child behavior and parent-child relationships: An examination of parental divorce. *International Journal of Play Therapy*, 20(3), 124–137. <https://doi.org/10.1037/A0024469>
- Türkiye İstatistik Kurumu (TÜİK). (2024, February 22). Evlenme ve Boşanma İstatis-

tikleri, 2023. Retrieved 10 October 2024, from <https://data.tuik.gov.tr/Bulten/Index?p=Evlenme-ve-Bosanma-Istatistikleri-2023-53707>

Türkiye İstatistik Kurumu (TÜİKb). (2024, April 19). İstatistiklerle Çocuk, 2023. Retrieved 10 October 2024, from <https://data.tuik.gov.tr/Bulten/Index?p=Istatistiklerle-Cocuk-2023-53679>

Wolchik, S. A., West, S. G., Westover, S., Sandler, I. N., Martin, A., Lustig, J., ... Fisher, J. (1993). The children of divorce parenting intervention: Outcome evaluation of an empirically based program. *American Journal of Community Psychology*, 21(3), 293–331. <https://doi.org/10.1007/BF00941505>

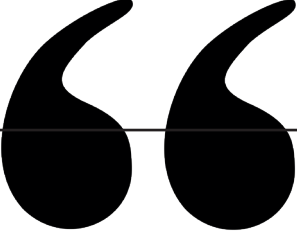

Bölüm 14

TÜRKİYE’NİN GÖÇ VE NÜFUS POLİTİKALARI UYGULAMASI VE ÖNERİLER

Abdurrahman OLGUN¹

Uğur MAZLUM²

1 Öğr. Gör. Gümüşhane Üniversitesi, Mülkiyet Koruma ve Güvenlik Bölümü, aolgun@gumushane.edu.tr, ORCID ID: 0000-0001-9901-2703

2 Öğr. Gör. Gümüşhane Üniversitesi, Mülkiyet Koruma ve Güvenlik Bölümü, ugurmazlum@gumushane.edu.tr, ORCID ID: 0000-0003-4916-5992

Giriş

İnsanların farklı coğrafyalar arasındaki hareketi bireysel ya da küçük topluluklar halinde olabileceği gibi, özellikle savaş dönemlerinde kitlesel ölçekte de olabilir. Kısaca göç, insanların ekonomik, sosyal veya siyasi nedenlerle bireysel veya kitlesel olarak yer değiştirmesi olarak tanımlanmaktadır (Şahin, 2001: 59). Türkiye, coğrafi konumu, kültürel zenginliği ve stratejik önemi nedeniyle tarih boyunca göç hareketlerinin merkezinde yer almıştır. Türkiye'nin göç ve nüfus politikalarının tarihsel gelişimine bakıldığında, Türkiye'nin göç geçmişinin Osmanlı İmparatorluğu'na kadar uzandığı görülmektedir. Osmanlı İmparatorluğu çok kültürlü yapısı ve geniş topraklarıyla farklı etnik ve dini grupları bir arada barındırmıştır. Cumhuriyet'in ilanından sonra Türkiye'nin göç politikası modernleşme ve ulus inşası süreciyle şekillenmiştir.

1923'te Cumhuriyet'in ilanından sonra Türkiye'nin göç politikası büyük ölçüde mübadele ve iskân politikaları ile şekillenmiştir. 1923'te imzalanan Lozan Antlaşması ile Yunanistan ve Türkiye arasında nüfus mübadelesi yapılmış ve yüz binlerce insan yeniden yerleştirilmiştir. Bu dönemin Türkiye'nin demografik yapısı üzerinde önemli bir etkisi olmuştur. Türkiye 1950'lerden bu yana kırsal alanlardan kentlere doğru yoğun bir iç göç dalgası yaşamıştır. Bu dönemde sanayileşme ve ekonomik kalkınma politikalarının bir parçası olarak büyük şehirlerdeki nüfus yoğunluğu artmıştır. 1980'lerde Türkiye'nin dış göç hareketleri artmış, başta Almanya olmak üzere Avrupa ülkelerine işgücü göçü yaşanmıştır.

Genel olarak nüfus politikaları, nüfusu kontrol altında tutma çabalarına dayanmaktadır. Ancak bu durum tarihsel süreç içerisinde ülkelerin genişleme stratejisine, buldukları konum ve alanlara göre değişkenlik göstermektedir. Doğumlar, ölümler, göçler ve bazı rekreasyonel olaylar sonucunda yaşayan insan sayısı her an değişmekte, azalmakta ve artmakta ve bu insanların dağılımı da değişmektedir" (Tanoğlu, 1969:31). Değişen ekonomik koşullar, siyasi mücadeleler ve şiddetli çatışmalar bağlamında yeni göç akımları ortaya çıkabilmektedir. Dünyadaki genel göç eğilimlerini dört başlık altında toplamak mümkündür (Castles ve Miller, 2008:12):

a. Göçün küreselleşmesi: Son zamanlarda giderek daha fazla ülke uluslararası göç eğilimlerinden etkilenmektedir. Göç alan ülkeler farklı sosyal, ekonomik, kültürel ve siyasi geçmişlere sahip göçmenlerin sorunlarıyla karşı karşıya kalmaktadır.

1980'li yıllarda Türkiye yeni göç türleriyle karşı karşıya kalmış, 1990'lı yıllarda ise küreselleşmeye bağlı olarak uluslararası göçün artması Türkiye'ye yönelik göçün yoğunlaşmasına yol açmıştır. Yönetmeliğin yürürlüğe girmesiyle birlikte Avrupa dışından gelenler mülteci olarak kabul edilmemiş ve sadece geçici bir süre için sığınma hakkı verilmiştir (Bozkaya ve Kınçal, 2018:107-108). Sonraki süreçte yaşanan bölgesel krizler ve savaş ortamı küresel anlamda Tür-

kiye'yi göç dalgası ile baş başa bırakmıştır. Milyonlarca insanın Türkiye'ye akın etmesi hem yönetimi zor durumda bırakmıştır hem de Türk halkına oldukça fazla yük yüklemiştir.

b. Göçün hızlanması: Uluslararası göç hareketleri artmaktadır.

c. Göçün farklılaşması: İşgücü göçü, mülteci göçü veya kalıcı yerleşim için göç, göçü çeşitlendirmektedir. Göçün çeşitlenmesi kavramı, göç akışlarının ve göçmen profillerinin artan çeşitliliğini ifade etmektedir. Hem göçün nedenlerini hem de göçmenlerin kökenleri, varış noktaları, demografik özellikleri ve göç kalıpları açısından çeşitlenmesini kapsar. Göç nedenlerinin çeşitlenmesi kavramına bakacak olursak, ekonomik nedenlerin yanı sıra savaşlar, siyasi baskılar, çevresel felaketler, eğitim ve daha iyi yaşam koşulları gibi çeşitli faktörler de göçe neden olabilmektedir. Değişen göçmen profili içerisinde göçmenler arasında yaş, cinsiyet, eğitim düzeyi, meslek ve sosyal statü gibi demografik özelliklerde çeşitlilik görülmektedir.

Göç örüntülerinin çeşitlenmesi de önemli bir faktör haline gelmiştir. Zorunlu göç, gönüllü göç, geçici göç, kalıcı göç gibi farklı göç biçimleri bulunmaktadır. Göçmenler hem yasal hem de yasadışı olarak hareket edebilirler. Bu farklılaşma hem göç politikalarını hem de toplumların göçmenlere yönelik tutumlarını daha karmaşık hale getirmektedir. Bu çeşitliliğin dikkate alınmasıyla göç politikaları daha esnek ve kapsayıcı hale gelmiştir.

d. Göçün kadınlaşması: Göçmenlerin önemli bir bölümünü kadınlar oluşturmaktadır.

Bu makale Türkiye'nin göç ve nüfus politikalarına genel bir bakış sunmakta ve Türkiye'nin bu alandaki politikalarının sadece ulusal düzeyde değil, bölgesel ve küresel düzeyde de önemli hedefleri olduğunu vurgulayarak, küresel anlamda izlenmesi gereken nüfus ve göç politikalarına bir bakış açısı sunmaktadır.

Günümüz Göç ve Nüfus Politikaları

Birçok gelişmekte olan ülkede olduğu gibi göç, bir ülkenin başlıca sorunları arasında yer almaktadır. Bunun temeli ise köy yaşamında makineleşmeye geçilmesi ve sanayileşmenin ülkede daha fazla değer kazanmasıdır. Ayrıca eğitim şartlarının yetersizliği de insanları şehre sürüklemiştir. Sağlık koşullarının köylerde yeterli düzeyde olmaması da göçün başlıca etkenleri arasında yer almaktadır (Vikipedi,2024).

Göç, gönüllü veya zorunlu olabilir. Göçü gerektirecek bir risk ve önemli bir risk almakla ilişkili bir motivasyona / nedene dayalı olarak gerçekleşebilir. (Adıgüzel, 2016:3). Göç olgusu dinamik bir yapıya sahiptir. Sosyal, ekonomik, kültürel yapılarına göre tanımlanabilir. Bu, göçün açık ve net bir tanımıdır (Yılmaz, 2020:37). Ancak göç üzerine yapılan birçok çalışma göçün, 'bir bire-

yin gelecekteki yaşamının tamamını veya bir kısmını ülkesi dışında geçirme kararı' olarak tanımlanır veya yaşamlarının bir bölümünü yaşadıkları yerden uzakta geçirmeleri' bir yerleşim yerine hareket' olarak ele alınmaktadır (Tümtaş ve Ergun, 2016:1348).

Göç sistemleri teorisinin temel ilkeleri aşağıdakileri içerir (Birleşmiş Milletler, 2019)

Göç süreçleri karmaşıktır: Göç sadece bir neden veya sonuç değil, birçok faktörün etkileşiminin bir sonucudur. Ekonomik, sosyal, siyasi ve kültürel faktörler göç süreçlerini karmaşıklaştırır ve farklı şekillerde etkileşime girebilir. Göç süreçleri sürekli ve döngüseldir: Göç tek yönlü bir hareket olarak değil, kaynak bölgeler ile hedef bölgeler arasında sürekli bir etkileşim içinde gerçekleşen döngüsel bir süreç olarak görülmektedir. Göç süreçleri kaynak bölgelerden hedef bölgelere ve hedef bölgelerden kaynak bölgelere doğru sürekli olabilir (Castles ve Miller, 2008). Göç süreçleri çok yönlüdür: Göç sadece bir yönde değil, birden fazla yönde de gerçekleşebilir. Örneğin, göç süreçleri kırsal alanlardan şehirlere, şehirlerden kırsal alanlara, ülkeler arasında ve hatta kıtalar arasında gerçekleşebilir. Göç sistemleri ekonomik, sosyal, siyasi ve kültürel faktörler tarafından yönlendirilir: Göç sistemleri, ekonomik, sosyal, siyasi ve kültürel faktörler

Göç olgusunun ve dinamiklerinin, gerçekleştikleri dönemlerin siyasi, ekonomik ve kültürel belirleyicileri tarafından şekillendirildiği gerçeği, göç teorilerinin tarihsel olarak dünya genelinde dönemselsel ekonomi politikaları ve uygulamalarından etkilendiğinin altını çizmektedir. Göç süreci bireysel inisiyatifin bir parçası olarak yorumlanırken, bölgeler arasındaki eşitsizlikler işgücü arz ve talebi yoluyla çözülebilecek geçici dengesizlikler olarak görülmektedir. 1990'lardan itibaren ekonominin küreselleşmesi ve uluslararası iletişim ve ulaşım kaynaklarının gelişmesinin uluslararası göç sürecinde yarattığı karmaşıklıkla birlikte yapısal faktörlerin yanı sıra kültür, aile, etnisite ve ilişki ağları da göç analizlerine dahil edilmiştir (Güllüpınar, 2012:55).

YILLARA GÖRE YAKALANAN DÜZENSİZ GÖÇMEN SAYISI



YILLARA GÖRE YAKALANAN DÜZENSİZ GÖÇMENLERİN İYİLEME ORANLARI

Kaynak: Göç İdaresi Başkanlığı, 2024

Yıllar içinde yakalanan göçmen sayısındaki değişimler ülkeler arasında ve siyasi, ekonomik ve sosyal koşullar arasında farklılık gösterme eğilimindedir. Bu veriler, özellikle sınır güvenliği ve göç politikası açısından önemli bilgiler sağlamaktadır. Türkiye'de yakalanan düzensiz göçmen sayısı yıllar içinde önemli dalgalanmalar göstermiştir. Genel olarak, 2010'lu yılların başından itibaren Türkiye'ye yönelik düzensiz göçün arttığı gözlemlenmiştir. Bu artışın temel nedenleri arasında Suriye iç savaşı, Orta Doğu'daki istikrarsızlık, ekonomik göç, Türkiye'nin coğrafi konumu ve Avrupa'ya geçiş noktası olması sayılabilir. 2015, 2019 ve 2022 yıllarında sırasıyla yaklaşık 146.485, 454.662 ve 285.027 düzensiz göçmen yakalanmıştır. Bu rakamlar, Türkiye'nin göç politikaları ve sınır güvenliği tedbirlerinin yanı sıra uluslararası olaylara ve krizlere bağlı olarak değişiklik gösterebilmektedir.

Birleşmiş Milletler raporlarında yayınlanan rakamlara göre, 2000 yılında dünyada uluslararası göç hareketlerine 174,7 milyon kişi katılmıştır ve bunun da yaklaşık 15,8 milyonunu mülteciler oluşturmaktadır. Yine 2002 yılında 185 milyon insan, en az 12 ay doğduğu ülkenin dışında yaşamak zorunda kalmıştır (Castles ve Miller, 2008: 8).

Suriye'de 2011 yılında başlayan iç savaş, Türkiye'yi büyük bir göç dalgasıyla karşı karşıya bırakmıştır. Savaş başladığından bu yana Türkiye, mültecilere kapılarını açmıştır. Türkiye 2021 yılına kadar yaklaşık 3,6 milyon Suriyeli mülteciye ev sahipliği yapmaktadır. Bu durum Türkiye'nin göç politikasında önemli değişikliklere yol açmıştır. Türkiye, Suriyeli mültecilere geçici koruma statüsü vermiş ve sosyal entegrasyonları için çeşitli politikalar geliştirmiştir.

2011 yılından bu yana Türkiye sınırına gelen tüm Suriyelilerin ülkeye girişine izin verilmiş, pasaportlarıyla giriş yapanların yanı sıra herhangi bir belgesi olmadan gelenler de Türkiye tarafından kurulan geçici barınma merkezlerine kabul edilmiştir (Dinçer vd., 2013:11). Türkiye ile Avrupa Birliği arasında 2016 yılında imzalanan anlaşma, Türkiye'nin göç yönetiminde önemli bir dönüm noktası olmuştur. Anlaşma, Türkiye'nin AB'ye yasadışı yollardan geçen mültecileri mali destek karşılığında geri almasını öngörüyordu. Anlaşma, Ege Denizi üzerinden yasadışı geçişleri önemli ölçüde azaltmıştır.

Türkiye'nin nüfusu genç ve dinamiktir. Ancak doğurganlık oranları son yıllarda düşmektedir. Türkiye İstatistik Kurumu'na (TÜİK) göre doğurganlık oranı (bir kadının doğurduğu dönem boyunca doğurabileceği ortalama çocuk sayısı) 2023 yılında 1,51 olmuştur. Doğurganlığın nüfusun yenilenme düzeyi olan 2,10'un altında kaldığını göstermektedir. Bu durum, Türkiye'nin uzun vadeli nüfus politikasını yeniden gözden geçirmesini gerektirmektedir.

Geleceğe Yönelik Stratejiler

Entegrasyon ve sürdürülebilir göç politikası kapsamında Türkiye'ye gelen Suriyeli ailelerin çoğunun savaşta bazı yakınlarını kaybettiği ya da yaralandığı düşünüldüğünde, bu insanların büyük bir travma ile karşı karşıya olduğu bilinmektedir (AFAD, 2013:35-36). Sosyo-ekonomik gelişmişliğin düşük olduğu ülkelerde nüfus ve yerleşim hareketleri çok yoğundur. İnsanlar varoluşlarından bu yana bir coğrafi konuma bağlı olarak yaşamışlardır. Bir coğrafi ortamda insanlar bazen küçük gruplar halinde bazen de büyük gruplar halinde yaşarlar. Dünyanın bölgeleri arasındaki göçler ve doğumlar nüfus hareketlerini oluşturmaktadır. Bir yerleşim alanının elverişli ve elverişsiz koşulları, genel olarak bu alanın nüfusunu ve nüfus hareketlerini doğrudan etkilemektedir" (Doğan, 2009:68).

Göçmenlerin ve mültecilerin topluma entegrasyonu, Türkiye'nin uzun vadeli göç politikasının merkezinde yer almaktadır. Eğitim, sağlık, istihdam ve sosyal uyum alanlarında geliştirilen politikalar, göçmenlerin topluma katkı sağlamasını ve toplumsal barışın korunmasını amaçlamaktadır.

Uluslararası Göç Küresel Komisyonu, ulusal göç politikalarına bir katkı olarak hazırladığı raporunda aşağıdaki politika önerilerinde bulunmuştur (Koser, 2005:27-28):

Sürdürülebilir göç politikaları aşağıdaki ilkelere dayanmalıdır;

- Düzensiz göçün nedenlerini ve etkilerini ele alan uzun vadeli bir yaklaşım

- Bireysel hakları devlet egemenliği ile uzlaştıran dengeli bir yaklaşım

- Farklı hükümet organları arasında, hükümet ile STK'lar ve sivil toplum arasında ve farklı ülkelerin hükümetleri arasında diyalogu teşvik eden bütün-

cül bir yaklaşım.

Sürdürülebilir göç politikaları aşağıdaki unsurları içermelidir

- Politika ve mevzuatın uygulanmasının izlenmesi
- Düzenli ve organize göç programları
- Geri dönüş programları
- Göçmen/sığınmacı kaçakçılığı ve insan ticareti ile mücadele stratejileri
- Büyük göçmen/sığınmacı hareketlerinde sığınmacıların korunmasına yönelik özel programlar

Türkiye'nin göç ve nüfus politikası kapsamında Suriyeli sığınmacılarla ilgili yapılması gereken çalışmalara bakacak olursak; eğitim alanında, göçmen ve mülteci çocuklara yönelik eğitim programları güçlendirilmelidir. Türkçe dil eğitimi ve kültürel uyum kursları bu çocukların okulda daha başarılı olmalarına yardımcı olabilir. Türkçe dil eğitimi: Suriyeli çocuklar ve yetişkinler için Türkçe dil kursları düzenlenmelidir. Dil engelinin aşılması, eğitimde ve işgücü piyasasında başarılı olmalarını sağlayacaktır. Eğitime erişim ve eğitim kalitesi: Suriyeli çocukların Türk eğitim sistemine entegrasyonunu kolaylaştırmak için ek destek programları ve rehberlik hizmetleri sağlanmalıdır. Bu, akademik başarılarını artıracak ve sosyal uyumlarını destekleyecektir. Kültürel uyum sağlanması için kültürel entegrasyon programları, Suriyeli sığınmacıların Türk kültürel ve sosyal normlarına uyum sağlamalarına yardımcı olabilir. Kültürel etkinlikler, seminerler ve topluluk projeleri bu süreçte etkili olabilir.

İstihdam faaliyetleri çerçevesinde, göçmenlerin işgücü piyasasına entegrasyonunu kolaylaştıracak programlar geliştirilmelidir. Mesleki eğitim ve istihdam desteği yoluyla ekonomik bağımsızlıkları teşvik edilmelidir. Kasım 2011 itibariyle, Türkiye ile Suriye arasında hızla artan ticaret hacmi 2,6 milyar dolara ulaşmıştır. Suriye'deki iç savaşın Türk ekonomisi üzerinde de olumsuz bir etkisi olmuştur. Suriye'deki iç savaş öncesi sınır ticaretinin net geliri bilinmemekle birlikte, sadece Gaziantep ve Hatay illerinin Suriye ile 2 milyar dolara yakın bir ticaret hacmine sahip olduğu belirtilmektedir (Dilan, 2013:72). İş Bulma Programları oluşturularak Suriyeli mülteciler için iş arama ve mesleki eğitim programları oluşturulmalıdır. Bu programlar, işgücü piyasasına katılmalarına ve ekonomik bağımsızlıklarını sağlamalarına yardımcı olabilir. Serbest meslek desteği sağlanmalı, Suriyeli girişimciler için mikro-kredi programları ve iş geliştirme eğitimleri düzenlenmelidir. Bu onların kendi işlerini kurmalarına ve ekonomik kalkınmaya katkıda bulunmalarına yardımcı olabilir. Sosyal uyumun teşvik edilmesi amacıyla göçmenlerin yerel halkla bütünleşmesine yardımcı olmak için kültürel etkinlikler ve toplum merkezleri kurulmalıdır.

Yasal ve Düzenleyici Çerçeve kapsamında; göç yönetimi alanında, yasadışı göçle mücadele etmek için sınır güvenliği güçlendirilmeli ve yasadışı ge-

çişleri önlemek için teknolojik sistemler geliştirilmelidir. Yasal statü ve haklar alanında, göçmenlerin ve mültecilerin yasal statülerinin belirlenmesi ve haklarının korunması için kapsamlı bir yasal çerçeve oluşturulmalıdır. Bu, onların uzun vadeli entegrasyonunu ve sosyal uyumunu kolaylaştıracaktır. Oturma ve çalışma izinleri ile ilgili olarak, oturma ve çalışma izinlerinin verilmesi süreci hızlandırılmalı ve kolaylaştırılmalıdır. Bu, sığınmacıların daha istikrarlı ve güvenli bir yaşam sürmelerine olanak sağlayacaktır. Uluslararası destek bağlamında, uluslararası kuruluşlar ve donör ülkelerle işbirliği içerisinde Suriyeli sığınmacılar için ilave finansman ve kaynak sağlanmalıdır. Bu, Türkiye'nin üzerindeki yükü azaltabilir ve sığınmacılara daha iyi hizmet verilmesini sağlayabilir. AB ile işbirliği çalışmaları yapılarak Avrupa Birliği ile yapılan anlaşmalar kapsamında mali ve teknik destek arttırılmalı ve mevcut programlar genişletilmelidir.

Nüfus Artışı Politikaları çerçevesinde; aile destek programları açısından, aileleri daha fazla çocuk sahibi olmaya teşvik etmek için mali ve sosyal destek programları geliştirilmelidir. Doğum izni, çocuk bakım hizmetleri ve vergi imtiyazları gibi teşvikler artırılabilir. Kadınların işgücü piyasasına katılımı: Kadınların işgücü piyasasına katılımını desteklemek için esnek çalışma saatleri ve iş-yaşam dengesi politikaları uygulanmalıdır. Bu hem doğurganlık oranlarını artırabilir hem de ekonomik büyümeye katkıda bulunabilir.

Uluslararası İşbirliği ve Destek programları aracılığıyla; AB ile ilişkiler çok önemlidir. AB ile yapılan göç anlaşmalarının gözden geçirilmesi ve güncellenmesi gerekmektedir. Türkiye, mülteci krizinin yükünü paylaşmak için AB'den daha fazla mali ve teknik destek isteyebilir. BM ve diğer uluslararası kuruluşlar; Türkiye, BM ve ilgili diğer uluslararası örgütlerle iş birliğinde göç yönetimine yönelik global en iyi uygulamaları benimseyerek hayata geçirebilir.

Demografik Verilerin İzlenmesi ve Analizi de oldukça önemlidir. Veri toplama ve analizi çok önemlidir. Demografik ve sosyo-ekonomik verilerin düzenli olarak toplanması ve analiz edilmesi, politika yapımcıların bilinçli kararlar almasına yardımcı olacaktır. Araştırma ve geliştirme: Göç ve nüfus politikalarının etkisini değerlendirmek ve iyileştirmek için akademik araştırmalar ve saha çalışmaları teşvik edilmelidir. Kamu bilincinin artırılması bağlamında, Türk toplumunda Suriyeli mültecilere ilişkin farkındalık kampanyaları düzenlenmelidir. Bu kampanyalar önyargıları azaltabilir ve sosyal uyumu teşvik edebilir. Medya ve iletişim de çok önemlidir. Suriyeli mültecilerin hikâyeleri ve katkıları medya aracılığıyla vurgulanmalıdır. Bu, toplumda olumlu bir algı oluşturabilir ve empatiyi güçlendirebilir.

Konut ve Sosyal Hizmetler alanında yapılan çalışmalar da düzensiz göçmenlerin barındırılması açısından oldukça önemlidir. Konut politikası da sosyalleşme açısından çok önemlidir. Göçmen ve mültecilerin yoğun olarak yaşadığı bölgelerde uygun fiyatlı konut projeleri geliştirilmelidir. Barınma ko-

şullarının iyileştirilmesi sosyal uyumu da teşvik edecektir. Sağlık hizmetleri açısından, göçmenlerin ve mültecilerin sağlık hizmetlerine erişimini kolaylaştıracak politikalar uygulanmalıdır. Bu hem bireysel sağlığı koruyacak hem de kamu sağlığına katkıda bulunacaktır. Sağlık hizmetlerine erişim kolaylaştırılmalı ve Suriyeli mültecilerin sağlık hizmetlerine erişimini artırmak için özel sağlık programları oluşturulmalıdır. Bu, temel sağlık hizmetlerinden faydalanmalarını ve genel sağlık durumlarını iyileştirmelerini sağlayacaktır. Travma geçirmiş sığınmacılara psikososyal destek hizmetleri sağlanmalıdır. Bu, ruh sağlıklarını korumalarına ve sosyal uyumlarını artırmalarına yardımcı olacaktır.

Barınma ve Sosyal Hizmetler Kapsamında Bölgeye Hakim İdare Tesis Edilmesi Kapsamında Yapılması Gereken Çalışmalar

Farklı bölgeler arasındaki kitlesel göçler yeni şehirlerin ve ülkelerin kurulmasına yol açmıştır. 16. yüzyıldan itibaren Avrupa'dan çok sayıda insan yeni bir yaşam umuduyla okyanus ötesinde keşfedilen Amerika kıtasına göç etmiş ve yerleşmiştir. Bu göçlerin arkasındaki itici güç ekonomik faktörlerdi; yeni kıtanın geniş topraklarında tarım yapma imkanı ve deniz aşırı ticaretin büyümesi kitlesel yerleşime yol açtı. 15. ve 18. yüzyıllar arasında Afrika'dan 15 milyon insan köle olarak çalıştırılmak üzere Amerika'ya taşınmış; 19. yüzyılda Çin ve Hindistan'dan milyonlarca insan Amerika ve Avrupa'ya sözleşmeli işçi olarak gönderilmiş; 20. yüzyıldaki iki büyük dünya savaşı milyonlarca insanı yerinden etmiştir (Giddens, 2010: 522). İkinci Dünya Savaşı'ndan sonra Avrupa hem siyasi hem de fiziksel olarak yeniden şekillenmiş ve bu süreçte Avrupa'ya bir işgücü akını yaşanmıştır. Türkiye bu süreçte en fazla göçmeni Almanya'ya göndermiştir. Siyasi sonuçları olmayan bu göç hareketleri, insanların bireysel istekleri çerçevesinde gerçekleşmiş ve genellikle ekonomik kazanç için yapılmıştır.

Türkiye'nin komşularının savaş halinde olması göç akımları üzerinde önemli bir etkiye sahiptir. Savaş ve iç çatışmalar, insanların güvenlik ve daha iyi yaşam koşulları arayışıyla ülkelerini terk etmelerine neden olmuştur. Türkiye, coğrafi konumu nedeniyle bu tür göç dalgalarına sıklıkla maruz kalmaktadır. Özellikle Suriye'deki iç savaş Türkiye'ye büyük bir mülteci akınına yol açmıştır. Benzer şekilde, diğer komşu ülkelerdeki çatışmalar da Türkiye'ye yönelik göç hareketlerini tetiklemektedir. Göç dalgasının etkileri ekonomik, sosyal ve siyasi sorunlar içermektedir. Mültecilerin barınma, sağlık hizmetleri, eğitim ve istihdam olanaklarına erişimi gibi konular ev sahibi ülkeler için ciddi zorluklar yaratmaktadır. Büyük göç dalgaları aynı zamanda sosyal huzursuzluk ve uyum sorunlarına da yol açmaktadır. Bu nedenle, Türkiye'nin komşularındaki çatışma ve savaşların önemli insani ve siyasi etkileri bulunmaktadır.

Bugün Türkiye hem göç veren hem de göç alan bir ülke konumundadır. Geniş kara ve deniz sınırları, Türkiye'yi sadece ekonomik nedenlerle göç eden-

ler için değil, aynı zamanda mülteciler ve yasadışı göçmenler için de bir varış noktası haline getirmekte ve Türkiye'yi göç için hem bir köprü hem de bir varış noktası yapmaktadır (Südaş ve Mutluer, 2008: 52). Son yıllarda nispeten istikrarlı bir ekonomik ve siyasi konuma sahip olan Türkiye, komşu ülkelerden gelen hem ekonomik hem de siyasi amaçlı göçe maruz kalmaktadır. Küreselleşmenin hız kazanması ve 1990'larda iletişim ve ulaşım alanındaki gelişmelerle birlikte bu göçmen gruplarına yeni ve farklı bir grup daha eklenmiştir. Turizm sektörünün gelişmesi sayesinde Türkiye, kuzey ve batı Avrupa ülkelerinden göç almaya başlamıştır. (İçduygu, 2009:8).

Uluslararası göçte dil, din, gelenek, kültür vb. açılardan tamamen farklı geçmişlere sahip insanlar aynı ortamda yaşamak zorunda kalmaktadır. Bu durum çok çeşitli iletişim ve uyum sorunlarını beraberinde getirmekte; zamanla çözümü zorlaşan sorunlar yaratmakta ve hatta ülkelerin siyasi, sosyal, ekonomik ve kültürel dengelerini bozmaktadır (Akkayan, 1979:21). Dil, din, gelenek ve kültür açısından farklı geçmişlere sahip insanların aynı ortamda yaşayabilmeleri için çeşitli adımların atılması gerekmektedir. Bu adımlar hem toplumsal uyumun sağlanması hem de bireylerin huzurlu ve güvenli bir şekilde yaşamlarını sürdürebilmeleri için önemlidir. Göç dalgasının her yıl devam ettiği aşikârdır ve bu noktada devletin farklı bir politika benimseyerek göç dalgasını kırmayı ve kendi topraklarında huzurlu bir ortam yaratması gerekmektedir.

Bu anlamda yapılacak en önemli girişimlerden biri İdlib, Münbiç, Musul, Halep ve Kerkük'ün Türkiye topraklarına katılması ve göçmenlerin bu bölgelerde istihdam edilmesi çok karmaşık ve hassas bir süreç olmasına rağmen bir devlet politikası olarak ele alınmalıdır. Böyle bir girişimin hem ulusal hem de uluslararası düzeyde önemli siyasi, hukuki ve diplomatik sonuçları olabilir ancak bu varsayımsal senaryo üzerinde düşünürken gerekli çalışmalar ve adımlar şu şekilde ele alınmalıdır:

Türkiye'nin İdlib, Münbiç, Musul, Halep ve Kerkük bölgelerinde göçmenler için yaşam alanı oluşturması ve komşu ülkelerin toprak bütünlüğünü koruyarak oluşturulan yaşam alanlarının yönetimini üstlenmesi uluslararası hukuk çerçevesinde yapılmalı, Birleşmiş Milletler, Avrupa Birliği ve ilgili diğer uluslararası kuruluşlarla koordinasyon sağlanmalıdır. Suriye ve Irak hükümetleri, bölgedeki diğer aktörler ve uluslararası toplum ile diplomatik görüşmeler ve yakın ilişkiler sürdürülmeli, göç dalgasının Avrupa'ya daha fazla zarar vermemesi için gerekli tedbirler alınmalıdır. Zira içinde bulunduğumuz süreçte AB'nin yaşadığı sıkıntılı süreç ortadadır.

Güvenlik ve istikrar açısından kamu düzeninin sağlanması çok önemlidir. Bölgede güvenlik güçlerinin varlığı arttırılarak kamu düzeni tesis edilmelidir. Bölgedeki silahlı grupların etkisiz hale getirilmesi ve silahlı gruplar üzerinde kontrol sağlanarak silahsızlanma programlarının uygulanması elzemdir. İn-

sani yardım konusunda, göçmenlerin temel ihtiyaçlarının karşılanması için kapsamlı insani yardım programları geliştirilmelidir.

Altyapı ve barınma konusunda söz konusu bölgelerde gerekli çalışmalar yapılmalı ve göçmenlere huzurlu bir yaşam sağlanmalıdır. Konut projeleri sağlanmalı ve göçmenler için kalıcı ve güvenli evler inşa edilmelidir. Altyapı çalışmaları da çok önemlidir. Su, elektrik, sağlık ve eğitim gibi temel altyapı hizmetleri sağlanmalıdır. Göçmenler ekonomik kalkınma açısından yalnız bırakılmamalıdır. İş yaratma açısından tarım, inşaat, sanayi ve hizmet alanlarında istihdam olanaklarının sağlanması önemlidir. Mesleki eğitim açısından, göçmenlerin işgücü piyasasına katılmaları için mesleki eğitim programları düzenlenmelidir. Göçmenlere küçük ve orta ölçekli işletmeler oluşturarak kendi işlerini kurmaları için finansal destek ve danışmanlık hizmetleri sağlanması istihdam açısından etkili sonuçlar doğuracaktır. Eğitim ve sağlık alanlarında da gerekli çalışmalar yapılmalıdır; göçmen çocukların eğitimlerine devam edebilmeleri için okullar inşa edilmesi ve mevcut okulların kapasitelerinin artırılması önemlidir. Sağlık hizmetleri açısından, göçmenlerin sağlık hizmetlerine erişimini kolaylaştırmak için sağlık merkezleri kurulmalıdır.

Sosyal uyum ve kültürel entegrasyon açısından gerekli destek sağlanmalıdır. Göçmenlerin Türkçe öğrenebilmeleri için dil kursları düzenlenmelidir. Göçmenlerin yerel halkla bütünleşmesini sağlamak için kültürel etkinlikler düzenlenmelidir. Toplumsal destek programları oluşturularak göçmenlerin sosyal uyum süreçleri kolaylaştırılmalıdır. Yerel yönetim ve idari düzenlemeler açısından yapılacak çalışmalar da çok önemlidir. İdlib, Münbiç, Musul, Halep ve Kerkük yerel yönetimleri güçlendirilerek Türkiye'nin idari sistemine entegre edilmelidir. Yasal düzenlemelere de ihtiyaç vardır. Göçmenlerin yasal statülerinin düzenlenmesi ve haklarının garanti altına alınması önemlidir. Uluslararası destek ve işbirliği açısından Dünya Bankası, IMF gibi uluslararası finans kuruluşları ve donör ülkeler tarafından mali destek sağlanmalıdır. Bu kadar büyük bir mali görevi tek başına yürütmek çok zordur. Sivil toplum işbirliği de önemli ve olumlu sonuçlar getirecektir. Bölgede insani yardım ve kalkınma projelerinin hayata geçirilmesi için ulusal ve uluslararası STK'larla birlikte çalışmak hem destek hem de gönüllülük açısından çok değerlidir.

Bu adımlar İdlib, Münbiç, Musul, Halep ve Kerkük'ün Türkiye'ye entegrasyonu ve bu bölgelerdeki göçmenlerin istihdamına yönelik kapsamlı ve stratejik bir planın parçası olabilir. Ancak bu süreç uzun vadeli bir planlama ve dikkatli bir uygulama gerektirmektedir. Adımlar zaman içinde kararlılıkla atılmalı ve Avrupa'yı saran göç dalgasının önüne geçilmelidir.

Brettell ve Hollifield'in göç üzerine çalışmaları sürdürülebilir bir göç politikası oluşturmada yol gösterici olabilir. Onlara göre (Brettell ve Hollifield, 2008, s. 4), Suriyeli sığınmacılara yönelik başarılı bir göç politikası için gerekenler aşağıdaki gibi olabilir

- Antropolojik bir bakış açısıyla, göçün kültürel değişimi ve etnik kimliği ne ölçüde etkilediği,
- Demografik bir perspektiften bakıldığında, göçün yerleşik nüfus yapısında nasıl bir değişikliğe yol açtığı,
- Ekonomik bir bakış açısıyla; göçe yol açan nedenlerin ve etkilerin belirlenmesi,
- Coğrafi yönler; göçün mekânsal yöneliminin nedenleri,
- Tarihsel bir perspektiften; göçmenlerin deneyimleri hakkında bilgi edinmenin yollarını vurgulamak,
- Yasal yönler; göçü etkileyen yasal dayanaklar,
- Siyaset bilimi perspektifinden bakıldığında, devletlerin göçü kontrol etmedeki başarısızlığının nedenleri,
- Sosyolojik bir perspektiften bakıldığında, bir topluluğa dahil olmaya veya topluluktan dışlanmaya yol açan nedenlerin incelenmesi, göç politikalarının oluşturulmasına rehberlik edebilir.

SONUÇ

Türkiye'nin göç ve nüfus politikaları tarih boyunca sürekli değişim ve dönüşüm geçirmiştir. Günümüzde Suriyeli mülteciler ve Avrupa ile yapılan anlaşmalar gibi faktörler Türkiye'nin göç yönetiminde yeni dinamikler yaratmaktadır. Gelecekte, entegrasyon politikaları ve nüfus artış stratejileri Türkiye'nin sosyal ve ekonomik kalkınmasında önemli bir rol oynayacaktır.

Güvenli ve daha iyi bir yaşam umuduyla Türkiye'ye gelen Suriyeliler, güvenlik, beslenme ve sağlık gibi temel ihtiyaçlarının karşılanmasında birçok sorunla karşılaşmaktadır (Oytun vd., 2014:36).

Türkiye göç ve nüfus politikalarını geliştirirken bütüncül ve çok boyutlu bir yaklaşım benimsemelidir. Entegrasyon, yasal düzenlemeler, doğurganlık teşvikleri ve uluslararası işbirliği gibi alanlardaki politikalar hem göçmenlerin topluma entegrasyonunu kolaylaştıracak hem de Türkiye'nin demografik ve ekonomik hedeflerine ulaşmasını sağlayacaktır. Geleceğe yönelik stratejik planlama ve sürekli iyileştirme süreçleri Türkiye'nin bu alandaki başarısını arttıracaktır. Türkiye, Suriyeli mültecilere yönelik kapsamlı ve çok boyutlu bir yaklaşım benimsemelidir. Eğitim, istihdam, sağlık, barınma ve sosyal uyum gibi alanlardaki çabalar, sığınmacıların topluma entegrasyonunu kolaylaştıracak ve Türkiye'nin sosyal ve ekonomik kalkınmasına katkıda bulunacaktır. Uzun vadeli stratejiler ve uluslararası iş birlikleri, bu sürecin sürdürülebilir ve başarılı olmasını sağlayacaktır.

Suriyelilerin Türkiye'ye gelmesinden sonra, özellikle sınır illerinde, işçi ücretleri önemli ölçüde düşmüş ve bu durum işçiler için sorun yaratırken,

ucuz işgücü kullanımı işverenlerin kârlarını artırmıştır. Suriyelilerin yerleştiği birçok şehirde kiralar ve pazar fiyatları da artmış, bu durum yerel hak gruplarının tepkisine yol açmıştır. Bu durum birçok şehirde kiracılar ve ev sahipleri arasında sorunlara yol açmıştır (Oytun vd., 2014, s. 16). Gaziantep'te kadınların (çocuk yaştaki kız çocukları da dahil olmak üzere) satıldığı veya fuhuş yaptırıldığı bildirilmiştir. Suriye'den göçün ardından Türkiye'de dilencilik ve adi suçlar da artmıştır. Suriye plakalı sigortasız araçların trafik kazalarına neden olduğu ve bu kazaların neden olduğu hasarı Türk sürücülerin ödemek zorunda kaldığı yönünde şikayetler bulunmaktadır. Güvenlik güçleri ise Suriyeli sürücülere yaptırım uygulayamamakta, Arapça plakaları okuyamamakta ve Suriye plakalı araçları denetleyememektedir (Dinçer vd., 2013:35).

Türkiye'nin göç ve nüfus politikaları bağlamında, göçmenlerin geri gönderilme biçimi, uluslararası hukuk ve insan hakları standartlarıyla uyumlu, insani ve sürdürülebilir bir yaklaşım olmalıdır. Bu süreçte izlenmesi gereken bazı temel adımlar şunlardır:

Gönüllü iade: Geri dönüş süreçleri öncelikle gönüllülük esasına dayanmalıdır. Göçmenler gönüllü ve güvenli bir şekilde geri dönmeye teşvik edilmelidir. Göçmenlerin geri dönüşü, hayatlarını veya özgürlüklerini tehlikeye atmayacak şekilde gerçekleştirilmelidir. Mülteciler, zulüm görecekları veya insan haklarının ihlal edileceği ülkelere zorla geri gönderilmemelidir. Geri dönüş için hazırlık: Göçmenlere, menşe ülkelerine döndüklerinde karşılaşacakları zorluklara hazırlanmaları için eğitim, mesleki beceri ve psikososyal destek sağlanmalıdır. Mali ve lojistik destek: Göçmenlere geri dönüş sürecinde mali destek, ulaşım ve yeniden yerleşim desteği sağlanmalıdır. Bu destek, ülkelere döndüklerinde daha iyi bir başlangıç yapmalarına yardımcı olabilir.

Menşe ülkelerle işbirliği: Göçmenlerin geri gönderildikleri ülkelerle ikili anlaşmalar imzalanmalıdır. Bu anlaşmalar geri dönüş sürecinin düzenli, güvenli ve insani olmasını sağlayacaktır. Uluslararası kuruluşlarla işbirliği: Birleşmiş Milletler Mülteciler Yüksek Komiserliği (UNHCR) ve Uluslararası Göç Örgütü (IOM) gibi uluslararası kuruluşlarla işbirliği yapılmalıdır. Bu kuruluşlar geri dönüş sürecinde teknik yardım ve izleme hizmetleri sağlayabilir.

Göçmenlerin geri döndükleri ülkelere durumları düzenli olarak izlenmelidir. Bu izleme, geri dönüş politikalarının etkinliğini değerlendirmek ve olası insan hakları ihlallerini önlemek için gereklidir. Göçmenlerin geri dönüş süreçleri hakkında geri bildirimde bulunabilecekleri mekanizmalar oluşturulmalıdır. Bu geri bildirimler politikaların iyileştirilmesine katkıda bulunabilir.

Bilgilendirme kampanyaları: Göçmenler geri dönüş süreci hakkında bilgilendirilmelidir. Bu kampanyalarda göçmenlerin hakları, geri dönüş sürecindeki adımlar ve sağlanacak yardımlar hakkında net bilgiler verilmelidir. Geri dönüş süreci hakkında toplumla etkili bir iletişim kurulmalıdır. Bu, geri dönen göçmenlerin sosyal kabulünü ve entegrasyonunu kolaylaştırabilir. Geri dönüş

sürecinde göçmenlere insanca muamele edildiğinden emin olunmalıdır. Geri dönüş merkezlerinde temel insani ihtiyaçlarının karşılanması ve haklarının korunması önemlidir. Göçmenlerin menşe ülkelerine güvenli bir şekilde geri dönmelerini sağlamak için gerekli seyahat düzenlemeleri yapılmalıdır. Bu, onların güvenliğini ve onurunu koruyacaktır.

Menşe ülkelere destek: Göçmenlerin geri döndükleri ülkelerdeki yaşam koşullarının iyileştirilmesi için uluslararası yardım artırılmalıdır. Bu yardım, geri dönenlerin yeniden yerleşme sürecini kolaylaştırabilir ve yeniden göç etmelerini önleyebilir. Menşe ülkelerde kalkınma projeleri tasarlanmalı ve uygulanmalıdır. Bu projeler, ekonomik fırsatları artırarak insanların göç etme nedenlerini azaltabilir.

Türkiye'nin göçmenleri geri göndermesi, insani ve uluslararası standartlara uygun, dikkatli bir şekilde planlanmış bir politika ile gerçekleştirilmelidir. Gönüllü geri dönüş, yasal hükümler, uluslararası işbirliği ve geri dönüş sonrası izleme gibi faktörler bu sürecin başarısı için kritik öneme sahiptir. Göçmenlerin haklarını koruyan ve insani bir yaklaşımla uygulanan bir geri dönüş politikası, Türkiye'nin uluslararası itibarını artıracak ve göç yönetiminde uzun vadeli etkinlik sağlayacaktır.

Suriyeli göçmenleri Güneydoğu'da tutmak ve entegre etmek için çeşitli alanlarda kapsamlı çabalar gösterilmelidir. İşte bu konuda atılabilecek bazı adımlar:

Barınma: Güneydoğu'daki kalıcı ve geçici barınma olanaklarının iyileştirilmesi ve prefabrik evler ve konteyner kentler gibi hızlı çözümlerle desteklenmesi. Göçmenlerin sağlık hizmetlerine kolayca erişebilmeleri için sağlık merkezlerinin sayısının ve mevcut merkezlerin kapasitesinin artırılması. Göçmen çocukların eğitimlerine devam edebilmeleri için okul sayısının artırılması ve mevcut okulların kapasitesinin genişletilmesi.

İstihdam: Göçmenlerin istihdam edilebileceği alanların yaratılması, mesleki eğitim programlarının sağlanması ve girişimciliğin desteklenmesi. Göçmenlerin tarım ve sanayi sektörlerinde çalışmaları için projeler ve teşvikler geliştirilmesi. Kendi işlerini kurabilmeleri için mikro kredi programları ve danışmanlık sağlanması.

Dil eğitimi: Göçmenlerin Türkçe öğrenmeleri için dil kursları düzenlenmesi. Göçmenlerin yerel halkla bütünleşmesini sağlamak için kültürel ve sosyal faaliyetler düzenlemek. Yerel halkın göçmenler hakkında sahip olduğu olumsuz klişeleri yıkmak için bilinçlendirme ve bilgilendirme kampanyaları düzenlemek. Göçmenlerin yasal kimlik ve ikamet belgelerine kolay erişiminin sağlanması. Göçmenlerin eğitim, sağlık, barınma ve çalışma haklarına erişimlerinin sağlanması.

Uluslararası destek: Birleşmiş Milletler ve Avrupa Birliği gibi uluslararası kuruluşlardan mali ve teknik destek. Sivil toplum kuruluşlarıyla ortaklaşa göçmenlerin ihtiyaçlarına yönelik projeler geliştirilmesi ve uygulanması. Güvenlik önlemleri: Göçmenlerin ve yerel halkın güvenliğini sağlamak için güvenlik önlemlerinin güçlendirilmesi. Göçmenlerin sosyal hizmetlere erişimini kolaylaştıracak düzenlemelerin yapılması.

Bu adımlar, Suriyeli mültecilerin Güneydoğu'da barış içinde yaşamaları ve topluma katkıda bulunmaları için elverişli bir ortam yaratılması açısından önemlidir. Böylesi entegre ve kapsamlı bir yaklaşım, göçmenlerin entegrasyon sürecini kolaylaştırabilir ve bölgenin genel refahını artırabilir.

KAYNAKÇA

- Adıgüzel, Y. (2016). “Göç Sosyolojisi, 1.Baskı”, Ankara: Nobel Yayınları.
- AFAD, (2013). “Türkiye’deki Suriyeli Sığınmacılar, 2013 Saha Araştırması Sonuçları”. T.C. Başbakanlık Afet ve Acil Durum Yönetimi Başkanlığı. 15 Eylül 2017 tarihinde https://www.afad.gov.tr/upload/Node/3925/xfiles/syrian-refugees-in-turkey-2013_baski_30_12_2013_tr.pdf
- Akkayan, T. (1979). “Göç ve Deime”, İstanbul: İ.Ü. Edebiyat Fak. Yay. No. 2573.
- Bozkaya, Ö. ve Kıncal, A. (2018). “Türkiye-Avrupa Birliği İlişkileri ve Suriyeli Yerinden Edilmiş Kişiler Bağlamında Türkiye’nin Göç Politikasındaki Gelişimin Değerlendirilmesi”, Göç Araştırmaları Dergisi, 4 (2), pp.90-126.
- Brettell, C. B. ve Hollifield, J. F. (2008). “**Migration Theory: Talking Across Disciplines**”
- Castles, S. ve Miller, M. J. (2008). “Göçler çağı: Modern dünyada uluslararası göç hareketleri”, (B. U. Bal ve İ. Akbulut, Çev.). İstanbul: İstanbul Bilgi Üniversitesi Yayınları.
- Dilan, H. (2013). “Suriye İç Savaşı’nın Hatay İline Etkileri. Suriye İç Savaşının Türkiye ve Hatay’a etkisi içinde” (pp. 64–77). Ankara: Türk Tabipleri Birliği Yayınları. http://www.ttb.org.tr/kutuphane/fsayek2013_savas.pdf
- Dinçer, B. O., Federici, V., Ferris, E., Karaca, S., Kirişçi, K. ve Çarmıklı, Ö. (2013). “Suriyeli mülteciler krizi ve Türkiye: Sonu gelmeyen misafirlik”. <https://www.brookings.edu/~media/research/files/reports/2013/11/18%20syria%20turkey%20refugees/usakbrookings%20report%20final%20version14november13.pdf>
- Doğan, M. (2009). “Demographic Movements in the Township of Büyükçekmece”, Management and Education Academic Journal, 5(2), pp.66-75.
- GIDDENS, A. (2010). “Göçmenlerin Emek Piyasası Üzerindeki Etkisi”, Sosyoloji Başlangıç Okumaları, Ed. Anthony Giddens, Ankara: Say Yayınları, pp.522-527.
- İçişleri Bakanlığı, Göç İdaresi Başkanlığı, <https://www.goc.gov.tr/duzensiz-goc-istatistikler>
- Güllüoğlu, F. (2012). “The Economy-Politics of Migration and a Review of The Theories of International Migration”, Anadolu Üniversitesi, Edebiyat Fakültesi Sosyoloji Bölümü.
- İçduygu, A. (2009). “International Migration and Human Development in Turkey”, UNDP Human Developments Research Paper 2009/52, http://hdr.undp.org/en/reports/global/hdr2009/papers/HDRP_2009_52.pdf
- Koser, K. (2005). “Irregular Migration, State Security and Human Security: A Paper Prepared for the Policy Analysis and Research Programme of the Global Commission on International Migration”, Geneva: Global Commission on International Migration, 3.

- Oytun, O., Pirinççi, F., Erkmen, S., Maden, T. E., Kılıç, S., Duman, B. ve Özdemirci, A. S. (2014). “Suriye’ye komşu ülkelerde Suriyelimültecilerin durumu: Bulgular, sonuçlar ve öneriler” (No:189). Ankara: ORSAM. http://www.orsam.org.tr/eski/tr/trUploads/Yazilar/Dosyalar/201452_189tur.pdf
- Südaş, İ., Mutluer, M. (2008). “Ekonomik Etkileri Açısından Türkiye’nin Turizm Merkezlerine Yönelik Avrupalı Göçleri”, Ege Coğrafya Dergisi, 17/1-2, 51-59, http://goc.bilgi.edu.tr/documents/Sudas_Mutluer_2008.pdf
- Şahin, C. (2001). “Yurt Dışı Göçün Bireyin Psikolojik Sağlığı Üzerindeki Etkisi İlişkin Kuramsal Bir İnceleme”, G.Ü. Gazi Eğitim Fakültesi Dergisi 21 (2), pp.57-67. <http://www.gefad.gazi.edu.tr/window/dosyapdf/2001/2/2001-2-57-67-5cen-gizcacin.pdf>
- Tanoğlu, A. (1969). Nüfus ve Yerleşme, İstanbul Üniversitesi Edebiyat fakültesi Coğrafya Enstitüsü Yayınları, Cilt I, İstanbul.
- Tümtaş, M. S. ve Ergun, C. (2016). “Göçün Toplumsal ve Mekânsal Yapı Üzerindeki Etkileri”, Süleyman Demirel Üniversitesi İktisadi ve İdari Bilimler Fakültesi Dergisi, 21 (4), pp.1347-1359.
- United Nations, (2019). “World Migration Report 2020”, International Organization for Migration.
- Vikipedi, (2024). “İnsan Göçleri”, https://tr.wikipedia.org/wiki/%C4%B0nsan_g%C3%B6%C3%A7leri
- Yılmaz, V. (2020). “Suriyeli Göçmenlerin Yaşam Memnuniyetlerinin Malatya İli Öze- linde Araştırılması”, V. Yılmaz ve Y. Atmaca (Ed.). Türkiye’de Göçün Kentler Üzerindeki Etkileri ve Yönetimi İçinde, (pp. 35-64). Ankara: Ekin Yayınları.

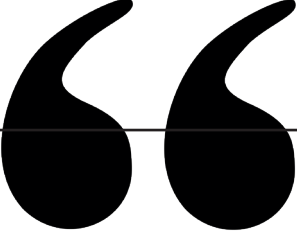

Bölüm 15

MİLAS İLÇESİNİN (MUĞLA) ARAZİ KABİLİYET SINIFLAMASI VE ARAZİ KULLANIMI¹

Volkan Tavas²

Kadir Tuncer³

¹ Bu çalışma, Burdur Mehmet Akif Ersoy Ün. Sosyal Bilimler Enstitüsü, Coğrafya ABD'da "Milas İlçesinin (Muğla) Arazi Kabiliyeti Sınıflaması" adıyla hazırlanan yüksek lisans tezinden üretilmiştir.

² Burdur Mehmet Akif Ersoy Ün. Sosyal Bilimler Enstitüsü, Coğrafya ABD, Burdur, <https://orcid.org/0009-0003-8232-4083>

³ Burdur Mehmet Akif Ersoy Ün. Fen Edebiyat Fak. Coğrafya Bölümü, Burdur. <https://orcid.org/0000-0002-8222-0116>

1. GİRİŞ

Dünya nüfusunun çok hızlı bir şekilde artış göstermesinden dolayı, bu nüfusun besin tüketim ihtiyacının karşılayabilmesi için araziden çok daha fazla ürün elde edilmesi ve varolan arazilerin elverişli bir biçimde faydalanılması hedeflenmelidir (Çelebi, 1973: 127). Bu sebeple arazinin mevcut özelliklerinin bilinerek bir kullanım raporu yani arazi kabiliyet sınıflaması haritası ortaya çıkartılmalıdır. Bu haritaya göre sürdürülebilir arazi kullanımı oluşturularak gelecek nesillere aktarılabilir.

Arazi kabiliyet sınıflandırması, arazinin verimli kullanımı için doğru bir planlama imkânı sunmaktadır. Arazinin doğal ortam şartlarına göre en doğru şekilde faydalanabilmeyi sağlamak hedeflenmelidir. Bu duruma göre sahanın en yüksek verim ile kullanım şekli belirlenerek tarımsal, ormanlık veya meralık (otlak) arazi ya da doğal bitki örtüsünde yoksun işe yaramayan sahalara olarak ayırmak mümkündür (Gülersoy, 2008: 258-259). Arazinin varolan durumu göz önünde bulundurularak planlanması, sürdürülebilir bir şekilde kullanılması ve yönetilmesi sayesinde en yüksek seviyede verim elde edilmektedir (Gülersoy vd., 2015: 18). Bu sayede arazinin daha doğru ve güvenilir bir şekilde tarım, orman, otlak olarak kullanılacak yerler ile yerleşim yerleri ve sanayi tesisleri gibi beşerî faaliyetlerin kurulacağı sahalara planlanabilmektedir. Verimli tarım arazilerinin yerleşme ve sanayi gibi faaliyetlerde kullanılması geri dönülemez sonuçlar doğuracaktır (Topçu, 2012: 2). Bu kabiliyet sınıflandırılmasının uygulanmadığı veya araziye uygun bir kullanım şeklinin oluşturulmadığı sahalarda heyelan, erozyon, sel ve taşkın gibi problemler ortaya çıkmaktadır. Ortaya çıkan bu sorunlar hem can ve hem de mal kaybının artmasına ve toprağın kaybedilmesine neden olmaktadır. Örneğin; çok eğimli, ormanlık arazi kullanımına uygun sahalarda ağaçların kesilerek ya da yakılarak mera ya da tarım faaliyetlerinin yapılması, erozyona şiddetini arttıracaktır. Bu durum toprağın taşınmasına, ana kayanın yüzeye çıkmasına ve sahanın VIII. sınıf arazi sınıfına dönüşmesine yol açmaktadır. Artık bu araziden tekrar yararlanmak çok zordur (Gülersoy, 2008: 263). Bu sebeple bu sahalarda yapılacak faaliyetlerde ivedilikle hareket etmek gerekir.

Türkiye'nin toprakları yaklaşık 9-10 bin yıl önce ilk yerleşim ve ilk tarımsal faaliyetin yapıldığı alanları oluşturmaktadır. Uzunca bir süre Anadolu toprakları yoğun bir şekilde bitkisel ve hayvansal üretim yapmak amacıyla yararlanılmış ve günümüzde de yararlanılmaya devam edilmektedir. Bu şekildeki yoğun kullanım topraklarımız üzerinde farklı sorunları ortaya çıkarmıştır (Sarı, 2006: 17). Bu tahribatın en üst seviyede olması topraklardan tekrar yararlanma ihtimalini en aza indirmiştir. Bu arazilerdeki toprağın aşırı bir şekilde aşınması ve bunun sonucunda yüzeyde görülen ana materyal ve farklı iklim koşullarının arazi kullanımı üzerindeki belirleyici etkisi yeterince göz önünde bulundurulmamıştır. Türkiye'de bulunan arazilerin 1/3'ü tarımsal faaliyet için elverişli iken geri kalan üçte ikisi tarıma uygun olmayan

araziler içerisinde bulunmaktadır (Atalay & Gökçe Gündüzoğlu, 2015: 9-11-75). Bunun gibi benzeri nedenlerden dolayı arazi kabiliyet sınıflandırmasının daha düzgün bir şekilde oluşturulabilmesi için farklı bilim dallarının ortaya koyduğu öneriler ifade edilmiştir (Özcan & Şenol, 1995: 152-162; Şenol vd., 2011: 97-99). Bu durumu ifade edenlerden biri de Coğrafya biliminin öncü akademisyenlerinden İbrahim Atalay'dır. Arazi kabiliyet sınıflaması için yeni bir metod oluşturmuştur. *Atalay yöntemi* olarak adlandırılan (Özşahin vd., 2016: 302; Coşkun & Uzun Turan, 2016: 225) bu metod Türkiye'nin varolan ekolojik koşulları göz önünde bulundurularak oluşturulmuştur. Bu kabiliyet sınıflaması, topografya (eğim, bakı, yükselti) ve yerçekimleri, ana materyal, iklim, toprak, bitki örtüsü ve sahanın sosyo-ekonomik koşulları göz önünde bulundurularak sahanın kapsamı geniş ve sistemli bir şekilde arazi kabiliyet sınıflamasının oluşturulması gerekmektedir (Atalay & Gökçe Gündüzoğlu, 2015; Atalay, 2016). Bu çalışmada Milas ilçesinin coğrafi koşulları göz önünde bulundurularak arazi kabiliyet sınıflaması "*Atalay Yöntemi*"ne göre yapılmıştır. Yapılan arazi kabiliyet sınıflaması günümüzdeki kullanımla ilişkilendirilmiş ve sonuçlandırılmıştır. Ayrıca arazi kabiliyet sınıflamasına göre önerilerde bulunulmuştur. Ortaya konan öneriler kamu kurum ve kuruluşlarla paylaşılacaktır. Çünkü arazi kullanım planlaması yapılırken bu önerilerin bilinmesi ve uygulanması kamu kurum ve kuruluşların inisiyatifindedir. Bu planlamalar yapıldığında ve takip edildiğinde araziden uzun yıllar verim alınacaktır.

Bu çalışmada günümüz arazi kullanımını tespit etmek amacıyla 1/25.000 ölçeğindeki topografya haritaları ile Maden Tetkik ve Arama Genel Müdürlüğü'nden alınan 1/100.000 ölçeğindeki jeoloji haritalarından, orman amenajman, toprak envanter, hidrojeoloji, sulama planlama vb. gibi haritalardan ve Google Earth arayüzünden faydalanılmış, bu verilerin düzenlenmesinde Coğrafi Bilgi Sistemleri (Arc-GIS 10.6) programından yararlanılmıştır. Google Earth arayüzündeki geçmiş zaman uydu görüntüleri de incelenmiştir. Ortaya konan haritalar arazi çalışmalarında kontrol edildikten sonra düzeltilmiştir.

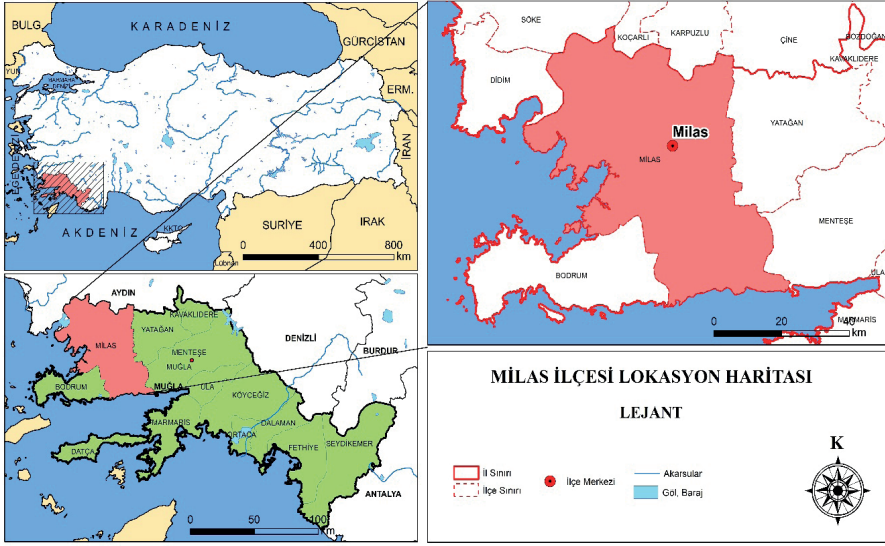

Şekil 1. Araştırma sahasının lokasyon haritası

Milas ilçesi, Türkiye'nin güneybatı köşesini kaplayan Muğla ilinin batı kesiminde yer almaktadır. İlçenin D-B yönlü en geniş mesafesi 111 km, K-G yönlü en geniş mesafesi ise 70 km'dir. Doğusunda Yatağan ve Muğla merkez ilçesi, batısında Bodrum, Güllük Körfezi, kuzeyinde Aydın ili, güneyinde ise Gökova Körfezi bulunmaktadır (Şekil 1). İlçenin toplam yüzölçümü 2.167 km²'dir. Bu alan Muğla ilinin toplam yüzölçümünün (13.358 km²) %16,2 kadarını oluşturmaktadır.

Milas ilçesinde dağlar yüksek ve çok engebelidir ve birbirine alçak sırtlarla yayvan tepelerden oluşan rölyefle bağlanmaktadır (Şekil 2; Foto 1). Dağlar doğudan batıya havza ortalarından Güllük Körfezi'ne doğru yüksekliklerini kaybederler. Milas'ın kuzeyinde Beşparmak Dağları (Çatal T. 1277 m), doğuda, sarp ve dik yamaçlı Bozdağ (777 m), Kurukümes Dağı (1356 m), Kocadağ ve Hasan Dağı yükselmektedir. Kurukümes Dağı'ndaki 1356 m yüksekliğindeki Aksivri Tepe, ilçenin en yüksek noktasıdır (Foto 1). İlçenin batısında yer alan Ilbır Dağı, Bafa Gölü'nün güneyinden, güneydoğu yönünde Yaşyer Ovası'na kadar uzanmaktadır. Milas'ın güneyinde yer alan Kavak ve Yaran dağları da araştırma sahasının engebeli bölümlerini oluşturmaktadır (Şekil 2).

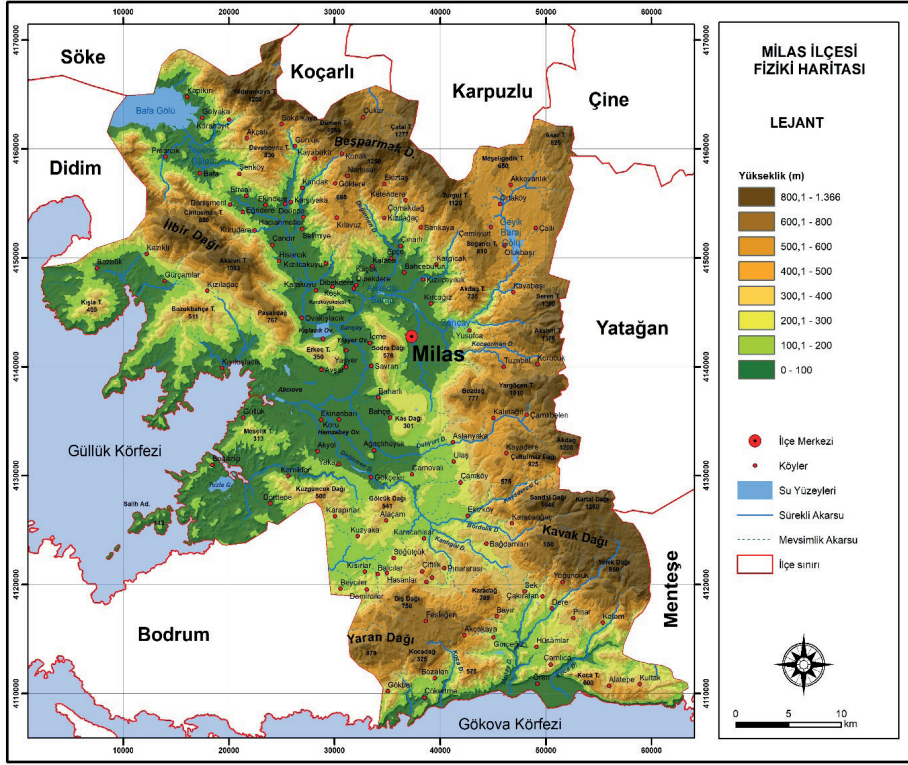

Şekil 2. Milas ilçesinin fiziki haritası



Foto 1. Milas Ovasını çevreleyen engebeli araziler (Sodra Dağı'ndan bakış)

2. MİLAS İLÇESİ ARAZİ KABİLİYET SINIFLANDIRMASI

Topraklardan en verimli şekilde yararlanmak ve yönetmek, ayrıca verimliliklerinin devamını sağlamak, onların sahip oldukları karakteristikliklerine göre belirli bir kullanım planlamasının yapılmasına bağlıdır. Bu planlamaların en önemli olanlarından bir tanesi de arazi kabiliyet sınıflamasıdır. Bilindiği gibi toprak ve bitki, insan dahil tüm canlıların yaşam kaynağını oluşturmaktadır. Toprak, iklim bölgelerine göre bitki dahil tarım ürünlerinin yetişmesini sağlayan ana faktörü oluşturur. Toprağın sürdürülebilir halde kullanılabilmesi için amacına uygun kullanılması gerekir. Arazi yeteneğine göre sınıflandırma çalışmasında, daha laboratuvarında yapılan analiz sonuçları

ile arazi çalışmalarından yararlanılmasının yanı sıra diğer kurum ve kuruluşların yapmış oldukları çalışmalar göz önünde bulundurulmuştur.

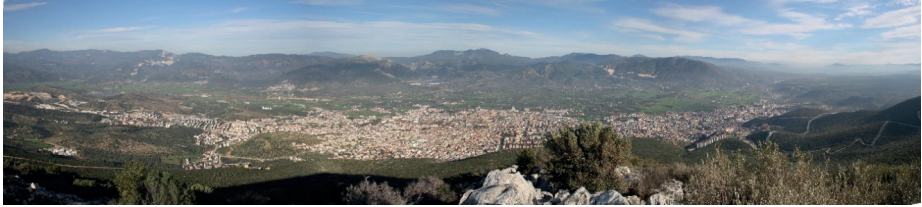
Arazi kabiliyet sınıflaması 8 kabiliyet sınıfı, 4 alt sınıf ve 3 ünite içerir. Bu kabiliyet sınıflamasına göre I., II., III. ve IV. sınıf araziler, değişken özelliklere sahip olmakla birlikte tarıma uygun alanlar olarak ifade edilmektedir. V., VI. ve VII. sınıf araziler sadece mera, orman, çayır ve yaban hayatı için uygun görülmektedir. VIII. sınıf araziler ise yaban hayatına ayrılması gereken, eğlence, dinlenme ve avlanma alanları olarak faydalanılmasına imkân sağlayan yerleri ifade etmektedir (Tablo 1). Daha genel ifade ile bu sistemdeki 8 arazi kullanma kabiliyeti sınıfından ilk dördü tarıma uygun olan, son dördü de tarıma uygun olmayan ve devamlı olarak vejetasyon örtüsü altında bulunması gereken arazileri nitelendirmektedir (Uzunsoy & Görçelioğlu, 1984: 61).

Tablo 1. *Arazi kullanım kabiliyet sınıfları ve uygun kullanım şekilleri (Uzunsoy & Görçelioğlu, 1984)*

ARAZİ KULLANIM ŞEKİLLERİ	İŞLEMELİ TARIMA ve DİĞER TARIMSAL KULLANIMLARA UYGUN SINIFLAR			İŞLEMELİ TARIMA KISITLI, DİĞER KULLANIMLARA UYGUN SINIF	İŞLEMELİ TARIMA UYGUN OLMAYAN, DİĞER KULLANIMLARA UYGUN SINIFLAR			
	I	II	III	IV	V	VI	VII	VIII
EĞLENCE, DİNLENCE, AV YERİ								
MERA (KISITLI OTLATMA), ORMAN								
MERA (ORTA OTLATMA), ORMAN								
MERA (YOĞUN OTLATMA), ORMAN								
KISITLI EKİM – DİKİM								
ORTA EKİM – DİKİM								
YOĞUN EKİM – DİKİM								
ÇOK YOĞUN EKİM – DİKİM								

2.1. Arazi Sınıflamasında Kullanılan Ölçütler

Arazi sınıflamasında arazinin sahip olduğu eğim ve yükselti koşulları sınıflamayı etkilemektedir. I. sınıf, II. sınıf, III. sınıf ve IV. sınıf kabiliyetindeki araziler eğimin az olduğu alanlardır. V., VI., VII. ve VIII. sınıf araziler ise eğim değerlerinin fazla olduğu alanlardır. Atalay yöntemine göre eğim ve yükselti koşulları dolaylı olarak toprak ve iklim koşullarını etkilemektedir. Bu nedenle arazi sınıflamasında bu koşulların göz önünde bulundurulması gerekmektedir.

2.1.1. Topografya Özellikleri (Eğim ve Yükselti koşulları)

Dağ, plato ve ova halinde ayırt edilen topografya birimleri; herşeyden önce arazinin nasıl bir görünümde olduğunu, eğimin nasıl farklılaştığını ve buna bağlı olarak iklim koşullarının yerel olarak nasıl değiştiğini, toprak oluşumunu ve bitkilerin nasıl dağılışı gösterdiğini ana hatlarıyla ortaya çıkarır.

Dağların yükseltiye bağlı olarak iklim koşullarında nasıl bir değişme gösterdiği ve bunların arazi sınıflandırılmasındaki etkilerinin nasıl olduğu belirlenir. Yükseltiye bağlı olarak vejetasyon dönemi kısalmaktadır. Bu durum tarım faaliyetlerinin, yaşam şekillerinin ve yerleşmelerin değişmesine neden olmaktadır (Günel, 1993). Eğim faktörü toprak oluşumunu ve toprak katlarındaki farklılığı etkiler (Oakes, 1958: 6). Bu durum tarım faaliyetlerini yani arazi kabiliyet sınıflamasını etkiler. Örneğin dağlık alanlar genellikle eğimli oldukları için tarıma uygun olmayan VI.-VII. sınıf arazi kapsamına girer. Plato alanları, iklim ve toprak özelliğine göre III.-IV. sınıf kapsamındadır. Şöyle ki, sıg toprak katının olduğu yerler otlak olarak belirlenen VI. sınıf, sulu tarım yapılan kesimler III., kuru tarım yapılan yerler IV. sınıf arazi halindedir. Ovalık alanlarda ise genellikle tarıma uygun olan I.-IV. sınıf araziler yer alır. Ancak ovanın fizyografya özellikleri, arazi sınıflamasındırmasında bir anahtar rolü oynar. Şöyle ki, taban suyu seviyesinin yüksek olduğu terk edilmiş menderesler otlak ve kısmen ağaçlık alan olarak kullanılmaya uygun VI. sınıf; bataklık alanlar VIII. sınıf; ana nehir yatağı kenarındaki kumlu setler, özelliğine göre V. ve VIII. sınıf; akarsuların taşkın yaptığı ve birikinti konilerinin oluştuğu dağ eteğinde ve ovaların kenarlarındaki yerler V. sınıf kapsamına alınabilir. Böylece ilk bakışta fizyografya birimleri, ana hatlarıyla arazinin hangi kabiliyet sınıfında yer aldığını ortaya çıkarır (Atalay & Gökçe Gündüzoğlu, 2015).

Çalışma sahasının topoğrafya koşulları göz önünde bulundurulduğunda düz sahaların yanı sıra çok eğimli sahalar da bulunmaktadır. Bu nedenle ilçe topraklarında her sınıfa ait arazileri görmek mümkündür. Araştırma sahası eğim haritası incelendiğinde yükseltinin az olduğu birbirlerinin devamı niteliğindeki Milas, Selimiye, Yaşyer, Damlıboğaz, Koru, Avşar ovaları sahip olduğu topoğrafik koşullar nedeniyle I. sınıf arazi kapsamında değerlendirilir. İlbir Dağı, Menteşe Dağları, Yaran Dağı, Kavak Dağı ve diğer tepelik alanların bulunduğu çevreler ise yükselti ve dalgalı topoğrafya koşulları nedeniyle V., VI., VII. ve VIII. sınıf arazilerin ortaya çıkmasına neden olmuştur (Şekil 3).

Milas ilçesi, 2.167 km²lik yüzölçümüne sahiptir. Bu alanın %15,77'lik kısmı düz ya da az eğimli arazi (0° - 5° arasında), %10,48'lik kısmı hafif eğimli (5,1° - 10° arasında), %22,45'i eğimli arazi (10,1° - 20° arasında), %22,04'ü çok eğimli (20,1° - 30° arasında) geri kalan %29,26'lık kısım sarp (30° ve üzeri) arazidir. Arazinin engebeli oluşu bakı durumunuda etkilemiştir (Şekil 3).

Arazi sınıflamasında eğim koşulları tek başına etkili değildir. Arazideki toprak, iklim ve ana materyal gibi etkenlerde göz önünde bulundurulmalıdır. Ancak önemli bir etkidir. Çünkü arazi üzerinde yapılacak faaliyetler eğim koşullarına göre şekillenir. Düz arazilerde ekili tarım yapılırken eğimin artması durumunda dikili tarım faaliyetleri yapılmaktadır. Araştırma sahasında da eğimin az olduğu alanda ekili tarım faaliyetleri yapılırken eğimin arttığı alanlarda dikili tarım faaliyeti yapılmaktadır.

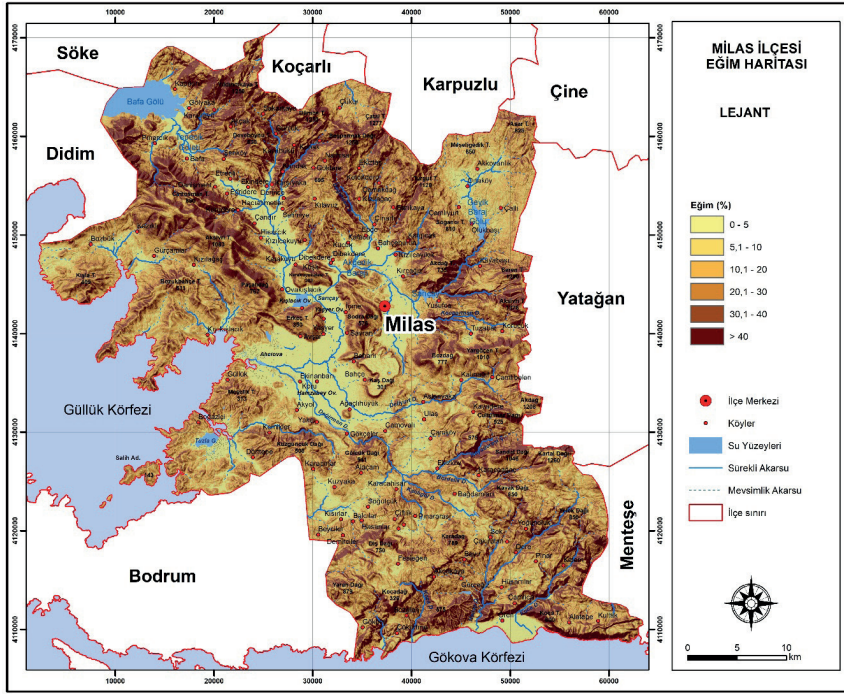

Şekil 3. Milas ilçesinin eğim haritası

Tarım faaliyetlerinin gerçekleştirilmesi ilgili arazinin eğim değerleriyle yakından ilişkilidir. Belli bir noktaya kadar olan eğim, tarım etkinliklerinin gerçekleştirilmesi için taban suyu seviyesinin yükselmesini sağlar. Bu durum toprağın nemli saklamasını engeller. %2 ile %5 arasındaki eğim değerleri, bahsi geçen hususlar bakımından ideal değerlerdir (Doğanay & Coşkun, 2012: 47). Milas'ta Derince Çayı vadisi, Milas, Hamzabey ve Yaşyer ovaları eğim değerleri %0 ile %3 arasındadır (Şekil 3). Tarıma dayalı faaliyetler de sıralanan alanlarda gerçekleşmektedir. Eğim oranının %9'a çıktığı sahalarda yer yer zeytinlikler görülmektedir. Eğim değerinin daha da yükseldiği alanlarda küçükbaş hayvancılık yapılabilmektedir. Yüksek eğim değerleri erozyon riskini arttırmaktadır. Bununla birlikte toprağın gerektiği kadar nemlenememesi, tarım faaliyetlerinin yapılacağı toprakların aşınması ve taşınması söz konusudur. Tüm bu olumsuzluklara karşı korunabilme en önemli sorunlardan birisidir. Eğimin yüksek olduğu yerlerde teraslama metodu uygulanırsa tarım faaliyetleri gerçekleştirilebilir. Teraslama ile erozyon da önlenir. Yöntem, yüzeysel akış hızını yavaşlatacağı için suyun toprağa geçebilmesi de kolaylaşır. Fakat bu durum maliyetleri yükseltecektir. Dolayısıyla bu tip fazla eğimli arazilerin tarım için sürülüp ekilmesinden ziyade otlak arazisi şeklinde değerlendirilmesi daha uygundur (Doğanay & Coşkun, 2012: 47). Arazinin bazı bölümlerinde teraslama yöntemi uygulanarak eğimi az alanlar elde edilmiştir. Bu alanlarda tarım faaliyetinin yapıldığı görülmektedir.

Bakı güneşten gelen radyasyonun alınması açısından önemlidir. Yamaçlarda farklı ısınmalara yol açmaktadır. Ülkemizde kuzey ve güney yamaçların farklı ısınması ekolojik bölge dağılımında son derece etkilidir. Kuzey ve güney yamaçlarda farklı vejetasyonların oluşmasına neden olmaktadır. Ayrıca vejetasyonun yetiştirme süresini de etkilemektedir. Bu durum arazi kabiliyet sınıflamasında da etkilidir. Araştırma sahasının bakı durumu incelendiğinde %15,36 ile batı yönün hâkim olduğu görülür. Denize dönük olan bu yamaçlarda yağış miktarının arttığı görülmektedir. Bakı yönleri sırasıyla güneybatı %14,96, güneydoğu %13,76, güney %12,37, kuzeybatı %12,07, kuzeydoğu %9,79, doğu %9,70, kuzey %9,65 ve düz alanlar %2,33 şeklindedir.

2.1.2. İklim

Herhangi bir bölgede arazinin tarım, orman ve otlığa uygunluğunu iklim koşulları belirler. Soğuk iklim bölgesindeki bir arazi ne kadar düz, toprak ne kadar kalın olursa olsun tarıma uygun değildir. İklimin etkili olduğu sınırlandırmalar (sıcaklık, yağış ve nem) arazi kabiliyeti üzerinde etkili olmaktadır. Ekstrem derecede bitki hayatını etkileyen düşük sıcaklıklar ve kısa vejetasyon süresi, yüksek enlemlerde ve dağlarda sınırlayıcı faktördür (Atalay & Gökçe Gündüzoğlu, 2015).

İklim kavramı yeryüzünde kıyaslanabilir atmosfer şartlarını belirtir. Bir başka anlatımla iklim, dünyada herhangi bir noktada atmosfer olaylarının ortalamasını belirleyen meteorolojik olayların tamamıdır (Akman, 2011). Bir bölgenin iklimi, temelde enlem, deniz seviyesine göre yükseklik ve okyanusa olan mesafeyle belirlenir. İklim koşulları hakkında gerçekçi bilgiler edinebilmemiz için verilerin standart ortalama süresi en az 30 yıl olmalıdır. Fakat diğer süreler amaca göre kullanılabilir. İklim olgusu uzun vadede belli bir bölgede sıcaklığın, nemin, atmosferik basıncın, rüzgârın, yağışların ve daha pek çok diğer meteorolojik unsurların istatistiklerini içine alır (Demircan, 2019).

Sulanmayan alanlarda nemin sınırlı, ya da yetersiz olduğu yarınemli, yarıkurak ve kurak iklimlerde arazi kabiliyetini etkilemektedir. Herhangi bir yerde iklim açısından sınıflandırma, bitkilerin verimliliği iklim ve toprakla olan ilişkisine bağlıdır. Örneğin yarınemli iklimde suyun kısa sürede sızmasını sağlayan kumlu topraklar; V., VI. ya da VII. sınıf arazi olarak sınıflandırılır; buna karşın çok daha fazla nemli iklimde kumlu toprak III. ya da IV. sınıfa dahil edilir. Nemlilik faktörü yarıkurak ve kurak iklimlerdeki arazi sınıflandırmasında önemli bir faktör olarak dikkate alınır. Yağışın azalmasına bağlı olarak arazi kabiliyet sınıfı da düşer (Atalay & Gökçe Gündüzoğlu, 2015).

İklim koşullarının belirlenmesinde öncelikle yağışın ve sıcaklığın yıl içerisindeki dağılışı, havadaki bağıl nem, kar örtüsünün yerde kalma süresi önemli rol oynar. Benzer toprak kalınlığı ve topografyaya sahip alanlarda yağış ve sıcaklığın tarım ürünlerinin yetişmesine uygun kesimlerde III. sı-

nıftaki bir arazi, kuraklığın ve sıcaklık yetersizliğinin etkili olduğu IV. sınıfa dönüşür (Atalay & Gökçe Gündüzoğlu, 2015).

Sahada Akdeniz iklim tipi görülmektedir. Bölgenin kıyıya yakın olmasından dolayı Ege Denizi'nin ılıman etkisi iç kesimlere kadar girmektedir. Araştırma alanında yaz ve kış mevsimleri içinde bilhassa yağış koşullarındaki farklılıkların ortaya çıkmasındaki en önemli neden basınç koşulları ile cephe sistemlerinde görülen farklılıklardır. Yazın araştırma alanı tamamıyla Tropikal hava kütlelerinin etkisi altındadır. Bu dönemde yaz kuraklığı oluşur. Kış mevsimine girildiğinde ise Tropikal ve polar hava kütleleri karşılaşır ve bunun neticesinde Akdeniz havzası tamamıyla bir konverjans sahası haline gelmektedir. Bu önemli değişikliğin temel nedeni bu mevsimde etrafına kıyasla Akdeniz'in bir alçak basınç haline geçmesi, Asor yüksek basınç hücrelerinin güneye doğru kaymasıdır. Fakat buna karşın kuzeyde, bilhassa Doğu Avrupa karası üzerinde basıncın termik nedenlerle yükselmesidir. Söz konusu koşullarda oluşan basınç gradyanı hem kuzeyde hem de güneyde Akdeniz'e doğrudur. Böylece kuzeydeki kutbi, güneydeki Tropikal hava kütlelerinin Akdeniz'e doğru, bu deniz üzerinde karşılaşmak üzere yönelmeleri sonucu ortaya çıkmaktadır (Erinç, 1996: 298). Bahsi geçen cephesel olaylar neticesinde araştırma alanında hava şartlarında süratli ve sürekli bir farklılaşma ortaya çıkmaktadır. Basınç farklılıkları yükselir, kararsız hava şartları etkili olur. Sağanaklar şeklinde orajlı yağışlar görülmektedir. İlkbahar mevsiminde kademeli olarak etkisini kaybeder. En geç mayıs ayı bitimine değin bölge üstünden kalkar (Koçman, 1993: 14). Yaz mevsimine girildiğinde polar hava kütleleri kuzeye çekilmektedir. Türkiye de bütünüyle tropikal hava kütlelerinin etkisine girer (Erinç, 1996: 296). İlkbahar sonunda ve yaz başlangıcında Orta ve Doğu Avrupa artık ısınmaya başlamıştır ve batı rüzgarları sistemine bağlı olarak yüksek basınç merkezlerinin kuzeye çekilmesiyle birlikte cephe oluşumları daha kuzeye doğru ilerler. Netice itibariyle saha üzerinde cephe oluşum şartları azalır. İlgili dönemde Basra siklonunun genişlemesi ile alakalı olarak Anadolu platosu üzerinde kuzeybatıdan güneydoğuya bir sirkülasyon sistemi de doğmuş olur. Ancak bu sirkülasyonda kuzey sektörlü hava akımları polar kökenli olmasına rağmen, karalar üstünden geçerken ısınır ve git gide kuraklaşır (Koçman, 1993: 14). Bahsi geçen koşullar altında araştırma alanında yaz kuraklığı egemen olmaktadır. Bu dönem de ortalama olarak ekim kadar sürer. Ekimden itibaren Orta ve Doğu Avrupa düzlükleri üstünde yüksek basınç merkezleri tekrar genişler. Balkanlar üstünde Batı Anadolu'ya doğru sokulur. Diğer taraftan Akdeniz üstünden Ege Bölgesi'ne kadar ulaşan hava akımları Ege ovalarına etki etmeye başlar. Aralık ayına değin açık, sıcak ve sakin hava durumuyla kuzey sektörlü serin, soğuk ve kimi zaman yağışlı hava etkili olmaktadır (Koçman, 1993: 14). Söz konusu cephe oluşum koşulları araştırma sahası ikliminin tüm elemanları üstünde önemli derecede bir etkiye sahiptir. Yaz ayları içinde sıcak ve kurak, kış ayları içinde ise ılık ve

yağışlı tipik Akdeniz iklimi özellikleri görülür. Diğer tüm iklim elemanları, sene içindeki bu durumla açıklanabilir.

Araştırma sahası sene içerisinde Azor ve Sibirya termik yüksek basıncı ile İzlanda ve Basra alçak basıncının etkisinde kalmaktadır. Bu duruma bağlı olarak etkin iki mevsim yaşanmaktadır. Soğuk mevsimde; Sibirya antisiklonu ile polar ve Akdeniz cephesine bağlı depresyonların etkilediği sahayı, kontinental polar ve Akdeniz hava kütleleri etkisi altına almaktadır. Ara sıra Doğu Avrupa'dan, Balkanlar üzerinden Ege'ye gelen kontinental polar ve Arktik hava kütleleri sıcaklıkları azaltmaktadır. Orta Akdeniz'den Ege ve Marmara üzerinden Batı Karadeniz'e giden depresyonlarda batı kısımlarda ılık-soğuk, orajlı ve sağanak yağışlı hava oluşmaktadır. Sıcak mevsimde ise kontinental Tropikal ve kontinental polar hava kütlelerinin etkisinde kalmaktadır. Akdeniz cephesinin olmamasından dolayı sahada yağışlar azalarak sıcak-kurak ve hava şartları açısından daha kararlı hava tipleri hâkim olmaktadır (Temuçin, 1991: 135).

Araştırma alanının yağış etkinliğini ortaya koymak için incelediğimiz iki formülden elde ettiğimiz ortak sonuçlara göre, havzada kış mevsiminde düşük sıcaklıklara karşılık yüksek yağış değerleriyle karakterize edilen nemli bir devre etkili olurken yaz mevsiminde yüksek sıcaklık değerlerine karşılık yağışın çok az veya hiç olmadığı çok kurak bir devre hüküm sürmektedir. İlkbahar ve sonbahar mevsimlerinde ise kurak ve nemli devrelerin geçişini yansıtan yarı nemli şartlar söz konusudur.

Milas'ta yazın kimi zaman Basra alçak basıncının etkisiyle güney yönünden esen sıcak ve kuru rüzgâr havanın çok fazla ısınmasına sebep olur. Bilhassa Milas ilçe merkezi ve çevresinin dağlarla çevrili olması nedeniyle deniz etkisinin buralara sokulamadığı görülmektedir. Bunun neticesinde iç kesimlerde bulunan alanlar kıyı kesimlere nazaran daha kolay ısınır ve soğur, karasal etkiler ortaya çıkar. Gözlem süresince en yüksek sıcaklık değeri 45,7°C ile 16.07.2012 tarihinde ölçülmüştür. Sıcaklığın 40°C'nin üstünde olması kimi tarım ürünlerini de negatif yönde etkilemektedir. Yüksek sıcaklıklara neden olan güney sektörlü rüzgarlar, kış aylarında ortaya çıktığında alanda sıcaklıkların ortalama 20°C çıkmasına sebep olur.

2.1.3. Bitki Örtüsü

Herhangi bir bölgede bozkır, çayır, orman gibi bitki toplulukları, arazi sınıflandırması açısından önemli veriler sağlar. Başka bir anlatımla doğal bitki örtüsü, arazinin kabiliyet sınıflarının ortaya çıkarılmasında anahtar özelliğindedir. Çünkü bitki örtüsü, toprağın korunması açısından önemli bir yere sahiptir. Örneğin düzlük bir arazisi, iklimin de sınırlandırıcı etkisinden dolayı genellikle tahılların yetiştirildiği IV. sınıf arazi olarak ayırt edilebilir; buna karşın, orman yetişme sınırı üzerindeki çayırlar ile karasal iklim bölgesindeki uzun boylu bozkır ve çayırlar, orman sınırının üstündeki alpin ve

yarı alpin çayırlar VI. sınıf otlak olarak dikkate alınabilir. Ormanların yetiştiği eğimli araziler VII. sınıf arazi kapsamındadır. Böyle bir arazinin tarıma uygun araziye alınması, eğim şartları yönünden ve tarımsal verimlilik yönünden uygun değildir. Ülkemizdeki ormanın yetiştiği dağlık yerlerde yerleşme alanları çevresinde açılan tarlalarda verim düşüktür. Bu nedenle böyle yerlerde açılan tarım alanları hem verim düşüklüğünden hem de erozyondan dolayı terk edilmektedir (Atalay & Gökçe Gündüzoğlu, 2015).

Araştırma alanı “Akdeniz Fitocoğrafya Bölgesi” içerisinde yer almaktadır. Söz konusu bitki bölgesinde ışığı seven, sıcaklık isteği fazla, kurakçıl, sert yapraklı, her mevsim yeşil, çalı ve ağaççık toplulukları ile iğne yapraklı ormanlar egemendir. Ormanların tahrip edilmesiyle yayılış gösteren makilik alanlar, makilik alanların tahrip edilmesiyle gariglerin görüldüğü alanlar bölgede görülmektedir (Atalay, 1994: 119; Atalay & Efe, 2015: 167).

İnceleme alanı önemli bir konumda bulunduğu için çeşitli sebeplerden dolayı tarihi devirlerden beri doğal bitki örtüsü tahrip edilerek değiştirilmiştir. Günümüze kadar devam eden bu tahribat, ovalık alanlardan sonra dağlık alanların alt kısımlarında ve yaylalarda ağaçlık alanları tahrip ederek yukarılara doğru çıkmaya başlamıştır. Ormanların tahrip edilmesiyle makilerin ortaya çıktığı bu kesimlerde nüfusun yiyecek ihtiyacını karşılayabilmek için makilik alanlar da tahrip edilerek yerine zeytin, ceviz, şeftali gibi meyve ağaçları dikilmiştir (Foto 2). Böylece Milas Ovası’nda doğal bitki örtüsünün yerini pamuk, tütün gibi tarla bitkileri, sebzeler ve bağlar, zeytin gibi meyve ağaçları almıştır (Foto 3).



Foto 2. İlbir Dağı'nın üst yamaçlarında kızılçamlar, alt yamaçlarda makilikler, eteklerde zeytinlikler



Foto 3. Milas Ovası doğu yamaçlarında zeytin tarımı

Akdeniz Fitocoğrafya Bölgesi'nde bakı ve yükseltiye bağlı olarak sıcaklık, yağış gibi ortam şartlarının değişmesinden dolayı farklı vejetasyon kuşakları ayırt edilmiştir. Kızılçamların yayıldığı alanlar Ege alt bölümü, hemen üzerinde nemli, yarı nemli ormanların olduğu kısım Akdeniz (Ege) dağ bölümü, ağaç yetişme sınırının üzerinde ise yarı alpin çayır bölümü olarak ayırt edilmektedir. Karaçam Akdeniz (Ege) dağ kuşağı ile İran-Turan step kuşağının arasında geçiş özelliği göstermektedir. Bu kuşak Ege Bölgesi'nde kızılçam or-

manlarının üzerinde yer almaktadır. Karaçama ek olarak meşe, kestane gibi ağaç birlikleri de Akdeniz dağ kuşağı içerisinde yer almaktadır (Atalay, 1994: 123; Atalay, 2014: 156-167). Buna göre araştıma sahasında 850 m yüksekliğe kadar Akdeniz iklim bölgesinin belirgin olan kızılçamlardan dolayı Akdeniz bitki formasyonu, 850 m yükseklikten sonra Akdeniz dağ iklim kuşağının özelliklerini gösteren bitki formasyonu görüldüğü için Akdeniz dağ bitki kuşağı ayırt edilmiştir.

2.1.4. Ana Materyal

Ana materyalin arazi sınıflamasındaki etkisi, toprakların aşınmasıyla yüzeye çıktığı kısımlarda görülmektedir. Yüzeye çıkan ana materyalin fiziksel ve kimyasal özellikleri bitki yetişmesini önemli oranda etkilediği için ana materyal ortama hâkim duruma geçmektedir (Atalay & Gökçe Gündüzoğlu, 2015: 19-20). Örneğin; volkan tüfleri, metamorfikler, volkanitlerin ayrışması sonucunda gelişen topraklar tarım faaliyeti için uygun olmadığından VII. sınıf orman arazisi şeklinde, birikinti konileri ve konglomeralar üzerinde oluşan taşlı, çakıllı topraklar, bağ-bahçe tarımına uygun olan V. sınıf arazi olarak değerlendirilmesi gerekmektedir. Ayrıca sahada bulunan kayaların litolojik özellikleri ile istiflenme şekli, sahanın toprak oluşumu ve tipleri, jeomorfolojik şekilleri ile arazi kullanımı ve yetenek sınıflarını etkilemektedir. Sahanın bitki örtüsüne bakılması bu durumun anlaşılmasını sağlamaktadır (Gülersoy, 2008: 196-262).

Arazide bulunana farklı ana materyaller farklı toprakların oluşmasında oldukça etkilidir. Bu nedenle arazi kabiliyet sınıflamasında oldukça önem arz etmektedir. Arazinin sahip olduğu farklı ana materyaller arazi kabiliyet sınıflamasında farklı sınıfların ortaya çıkmasına neden olmuştur.

Araştırma sahasının Milas Ovası bölümünde Kuvaterner alüvyonları en fazla alan kaplayan ana materyal türüdür. Bu birimin ovalık araziye karşılık geldiği görülmektedir. Sahanın Akgedik Barajı bölümünden Bafa Gölü'ne doğru uzanan Beşparmak Dağlarının batı eteklerinde ve yamaçlarında Üst Paleozoyik dönemine ait metamorfizma etkisine maruz kalmış kuvarsit, şist ve fillit kayaları yüzeylenir (Foto 4). Sarıçay vadisinin orta bölümünde Jura-Kretase dönemine ait mermerler görülür. Beşparmak Dağları ise Prekambriyen dönemine ait granit ve granitoyit kayalar daha fazla yer kapladığı görülür (Foto 5).



Foto 4. Şenköy köyü önlerinde kuvarsit ve şistler üzerinde zeytinlikler



Foto 5. Sakarkaya köyü önlerinde granitler üzerinde fıstık çamları ve zeytinlikler

2.1.5. Toprak Özellikleri

Toprağın kalınlığı, fiziksel ve kimyasal özellikleri, arazi sınıflamasının esasını oluşturur. Herhangi bir sahanın iklim bitki örtüsü özelliklerine göre oluşmuş zonal ya da iklimik toprak tipleri, arazinin nasıl kullanılması gerektiğini açıkça ortaya çıkarır. Örneğin yarıkurak iklim koşullarında oluşmuş kahverengi ve kestane renkli topraklar, sulanmanın yapılmadığı yerlerde kuru tarımın yapılmasına uygun IV. sınıf, sulanan kesimler III. sınıf arazilerdir. Karadeniz Bölgesi'nde olduğu gibi nemli iklim ve orman örtüsü altında koşullarında oluşmuş asit reaksiyonlu orman toprakları, düzlük alanlarda bile tarıma uygun olmayan arazi sınıfları içerisinde yer alır. Yazları yağışlı, kışları karlı ve soğuk geçen çayır vejetasyonu altındaki çernozyomlar, genellikle otlak olarak kullanılan VI. sınıf arazi kapsamındadır. Bitkilerin yetişmesini engelleyen tuzlu ve alkali topraklar, VIII. sınıftaki işe yaramaz araziler içerisinde yer alır. Eğimli yerlerde toprakların aşınarak ara materyalin etkisini yansıtan vertisol, rendzinalar, iyi bir toprak ıslahı ve amenajmanı ile tarıma alınabilir. Kumlu olan volkanik ve tortul regosollar, düzlük alanlarda yumrulu bazı kültür bitkilerinin yetiştiği IV. ve V. sınıf arazi kapsamında değerlendirilir. Oyuntuların olduğu eğimli sahalar ise VII. hatta oyuntularla doğal dengesini kaybetmiş sürekli aşınan yerler VIII. sınıftadır (Atalay & Gökçe Gündüzoğlu, 2015).

Toprağın fiziksel ve kimyasal özellikleri ile kalınlığı da arazi sınıflamasında oldukça önemlidir. Çünkü herhangi bir sahanın iklim ve bitki örtüsü altında oluşan iklimik toprak türleri arazinin kullanılma biçimini göstermektedir. Örneğin; yarıkurak iklim şartlarında oluşan kahverengi ve kestane renkli topraklar, sulamanın yapıldığı arazilerde III. sınıf arazi kapsamında değerlendirilirken sulamanın yapılmadığı arazilerde IV. Sınıf arazi kapsamında değerlendirilmektedir.

Araştırma sahasının iklim koşulları ve topoğrafya koşulları farklı toprak örtülerinin oluşmasına neden olmuştur. Arazinin bazı bölümleri eğim koşulları nedeniyle toprak örtüsünden yoksundur. Sahada Milas Ovası'nın Sarıçay'ın geçtiği kesimlerde, Selimiye, Kışlacık, Yaşyer, Hamzabey ve Alıcıo-

va ovalarında alüvyal ve kolüvyal topraklar yaygın olarak bulunurken (Foto 6) Akgedik Barajı çevresinde rendzina topraklara rastlanılır. Aksivri Tepe'ye doğru olan bölümde kireçsiz kahverengi toprak görülmektedir. Akgedik Barajı'nın üst kısmında kırmızımsı kahverengi toprak görülmektedir. Geyik Barajı'nın olduğu kısımda ise kırmızı kahverengi Akdeniz ve kırmızı Akdeniz toprağı yaygındır. Arazinin Yaşyer Ovası bölümünde verimli alüvyal toprakların yaygın olduğu görülür. Güllük Körfezi'ne yakın olan bölümde ise taban su seviyesinin yüksek olmasına bağlı olarak hidromorfik topraklara rastlanır. Kocaçay'ın denize döküldüğü Gökova Körfezi'nde delta oluşmuştur. Buradaki topraklar da alüvyalden oluşmaktadır. Genel olarak toprak tiplerine bakıldığında tarım yapma olanağına sahip toprakların olduğu görülür. Arazi kabiliyet sınıflaması yapılırken toprak tiplerinin verimliliği dikkate alınmıştır. Araştırma alanında eğim derecesinin düşük, toprak kalınlığının fazla olduğu ovadaki alüvyon ve kolüvyal topraklar üzerinde tarım faaliyetine uygun I., II. ve III. sınıf araziler bulunurken, eğim derecesinin arttığı, toprak tabakasının incelendiği dağlık alanda tarıma uygun olmayan V., VI., VII. ve VIII. sınıf ormanlık, fundalık ve kayalık arazilere geçilmektedir (Şekil 4).



Foto 6. Kuzey kesimleri kolüvyal, güney kesimleri alüvyallerden oluşan Selimiye Ovası

Arazi kabiliyet sınıflamasını etkileyen faktörlerden biri de erozyon durumudur. Sahanın erozyon durumuna bakıldığında Milas Ovası çevresinde erozyon şiddetinin düşük olduğu, Sarıçay vadisinin üst kısmına doğru eğimin artması nedeniyle erozyon şiddetinin arttığı görülür. Çalışma sahasında bulunan Kavak ve Yaran dağlarındaki eğim koşulları nedeniyle erozyon şiddetlidir. Çalışma sahasında erozyonun şiddetli olma sebeplerinden biri de kış ve ilkbahar aylarında meydana gelen şağanak yağışlardır. Bu yağışlar araziye aşındırmada son derece etkilidir. Bu alanda erozyonun şiddetli olması arazi kullanımını da etkilemektedir. Arazi kabiliyet sınıflamasında erozyon durumu da dikkate alınmıştır (Şekil 4). Erozyona neden olan nedenlerden biri de beşerî faaliyetlerdir. Yaşyer ovasına alüvyal taşıyan akarsuların önüne setler kurularak burada biriken materyaller başka alanlara taşınmaktadır (Foto 7). Bu nedenle ovada, toprak ve verim kaybı yaşanmaktadır.



Foto 7. Sarıçay kum toplama alanı

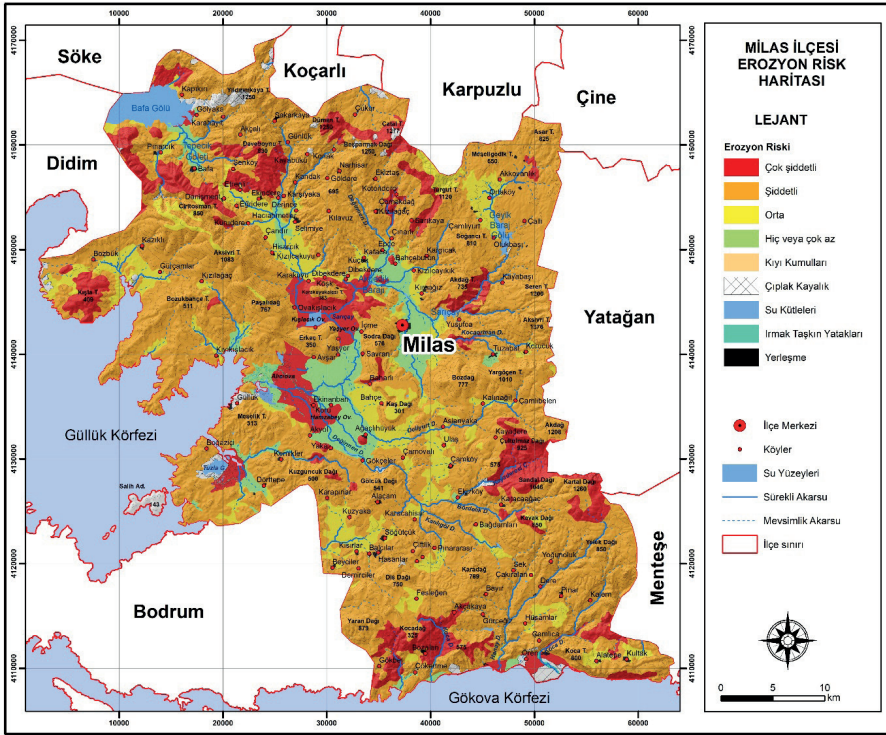

Şekil 4. Milas ilçesinin erozyon haritası

2.1.6. Sosyo-Ekonomik Özellikler

Araştırma sahasındaki en büyük yerleşim birimi Milas ilçesidir. İlçenin sahip olduğu nüfus 145.000 civarındadır (2021). Muğla'nın 2012 yılında büyükşehir ilan edilmesiyle köy yerleşmeleri mahalle statüsüne çevrilmiştir. Şehirsel alanda üçüncül faaliyetler yoğun olarak yapılırken, kırsal kesimde birincil faaliyetler yoğunudur. Yapılan gözlemlerde Milas Ovası'nda ekili ve dikili tarım yapılmaktadır. Eğimin arttığı Sarıçay vadisinde dikili tarım yapıldığı görülmüştür. Geyik Barajı çevresinde hayvancılık faaliyetleri için meraların yaygın olduğu, ayrıca arazide arıcılık, ormancılık, hayvancılık ve

madencilik faaliyetlerinin yapıldığı görülmüştür. Çalışma sahasında bulunan Ören ve Güllük beldelerinde turizm faaliyeti yoğundur. Ören’de Alatepe köyündeki 600 m yükseklikteki Koca Tepe, paraşüt severlerin uğrak noktalarından biridir (Foto 8 ve 9). Ören ve Güllük beldelerine açılan limanlar sayesinde yerli ve yabancı tekne sahiplerinin de bölgeye ziyaretini sağlamıştır.



Foto 8. Ören sahilleri



Foto 9. Koca Tepe’den Ören deltası

2.2. Milas İlçesinde Mevcut Arazi Kullanım Kabiliyet Sınıflandırması

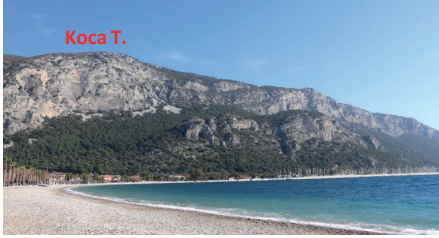
Bu kısımda açıklanan parametreler yönünde yapılan değerlendirmelerle araştırma sahasının varolan ekolojik koşulları göz önüne alınarak arazi kabiliyet sınıflandırması yapılmıştır. Sahadaki farklı ekolojik koşullar arazi kabiliyet sınıflaması çeşitliliğini arttırmıştır. Bu değerlendirme sonucunda sahada sekiz farklı arazi kabiliyet sınıfı da görülmüştür. Arazi kabiliyet sınıfları oluşturulurken, Atalay yönteminde açıklanan kriterler dikkate alınmıştır. Bu kriterler doğrultusunda, her bir sınıf ayrımı yapılırken kullanılan kriterler, arazi kabiliyet sınıfının özellikleri ile bu sınıflara ait sahada gözlemlenen bulgular verilecektir (Şekil 5).

I. sınıf araziler tarımsal faaliyetlerde iklimin kısıtlayıcı etkisinin olmadığı, eğim değerinin 0°-2° aralığında olan düz ve düze yakın özellik gösteren, erozyonun ve taşkınımın olmadığı, toprak kalınlığının fazla, işlenmesi çok kolay, sularını drene edebilen entisol ve alfisol gruba ait toprak türlerinin bulunduğu arazileri ifade etmektedir. (Atalay & Gökçe Gündüzoğlu, 2015: 156). Ekolojik şartlar tarımsal faaliyetin çok kolay bir şekilde yapılmasına imkân sağlamaktadır. Bitkilerin yetişme süresi 240 günden fazla olduğu, sulusal faaliyetlerin yapılabilirdiği, yıl içerisinde iki ürün yetiştirilebilen, yoğun tarımsal faaliyetlerin yapıldığı arazilere karşılık gelmektedir. Bu arazilerde ekonomik değeri yüksek olan yonca, pamuk, arpa, buğday, mısır, yonca üzüm ile domates, kabak, salatalık, patlıcan biber, kavun, karpuz gibi daha pek çok farklı sebze ve meyve üretilmektedir. I. sınıf arazilerde görülen toprağın kalınlığı 90 cm ve üzeridir (Yüksel, 1995).

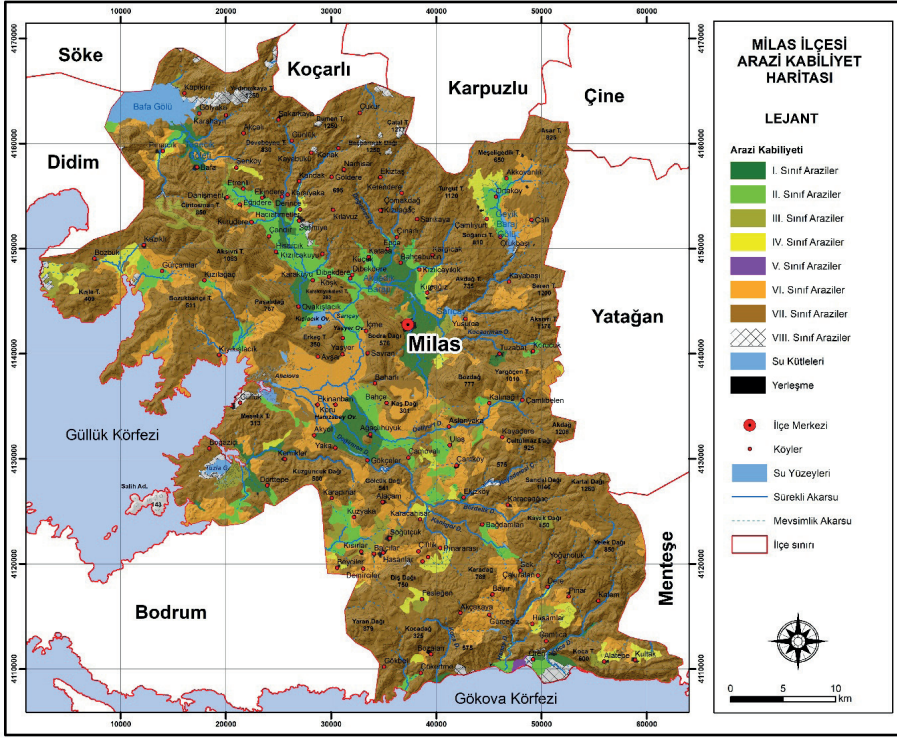

Şekil 5. Milas ilçesinin arazi kabiliyet sınıflaması haritası (TRGM, 2020 verilerinden yararlanılarak çizilmiştir)

Çalışma sahasında Milas, Selimiye, Ağaçalıhöyük, Ören ve Dörttepe ovaları çevresinde bu arazilere rastlanmaktadır (Foto 10 ve 11). Bu arazilerde yoğun bir şekilde tarım yapılmaktadır. Ancak bazı alanlarda bu sınıfa uymayan arazi kullanımının yapıldığı görülmektedir. Ekili tarım için uygun olan bu arazide yerleşme ve dikili tarımın yapıldığı görülmektedir. İlçede nüfusun hızla artması bu alanların yerleşime açılmasına neden olmaktadır.



Foto 10. Selimiye Ovasında I. sınıf arazilerde ekili alanlar



Foto 11. Milas Ovasında I. sınıf arazilerde dikili tarım alanlar

II. sınıf araziler, bu kabiliyet sınıfındaki araziler Akdeniz iklim şartlarının yaşandığı, iklim koşullarının tarım faaliyetlerini kısıtlayıcı etkinin çok

fazla olmadığı, bitkilerin yetişme süresinin 240 günden fazla olduğu, eğimin 2° - 6° arasında, az eğimli özellik gösteren, işlenmesi zahmetsiz, sularını drene edilebildiği, toprak kalınlığı orta derecede olan entisol ve inceptisol grubuna ait toprakların bulunduğu alanları ifade etmektedir. Bu arazilerde pek çok tarım ürünü yetiştirilmektedir. Örneğin; mısır, yonca, ayçiçeği, pamuk, arpa, buğday, üzüm ve çeşitli sebze ve meyve gibi birçok tarım ürünü üretilmektedir (Atalay & Gökçe Gündüzoğlu, 2015: 156-160).

Çalışma sahasında I. sınıf arazilerin çevresinde II. sınıf arazilerin olduğu görülmektedir. Bunun nedeni az da olsa arazi eğiminin artmasıdır (Şekil 5 ve 6; Foto 12). Yine bu arazilerde tarımsal faaliyetler yoğun olarak yapılmaktadır. Ancak bu sınıfa uymayan arazi kullanımı oldukça yaygındır. Arazi çalışmalarında bu araziler üzerinde yerleşme, sanayi ve maden gibi faaliyetlerin yapıldığı görülmüştür. Verimli olan bu sahaların bu tür faaliyetler ile kaybedilmemesi gerekir. Yine bu araziler üzerinde ekili tarım faaliyetleri yapılarak daha fazla gelir ve ürün elde edilebilir. Ancak bu sahalarda devirli bir bitki olan zeytin ağacı tarımının yapıldığı görülmektedir. Bu durum II. sınıf arazi kullanımına uymamaktadır.



Şekil 6. Kırcağız köyü önlerinde II. sınıf ve Kızılcayık-Bahçeburun köyleri önlerinde I. sınıf araziler (Google Earth, 2021)



Foto 12. Sarıçay'ın alüvyallerinden oluşan Damlıboğaz Taşkın Ovası'nda II. sınıf araziler

III. sınıf araziler; eğim değerlerinin 6° - 12° arasında orta derecede eğimli yapı gösterdiği ve erozyon problemine rastlanıldığı plato yüzeylerindeki ovalık alanları ifade etmektedir. Kolaylıkla işlenebilen tortul malzemenin bulunduğu Neojen yaşlı sedimanter kayalar üzerindeki mollisol grubuna ait toprak türünün bulunduğu sahalar, akarsu kıyılarının ara sıra taşkın olduğu kısımlar, Akdeniz iklim şartlarının yaşandığı kesime karşılık gelen alanlardır. (Atalay & Gökçe Gündüzoğlu, 2015: 157-159).

Milas ilçesi arazi yapısı incelendiğinde III. sınıf arazilere II. sınıf arazilerin çevresinde yayıldığı görülmektedir (Şekil 5). Arazi eğiminin artması nedeniyle bu sınıf arazi ortaya çıkmıştır. Bu sınıf arazi alanlarında yoğun olarak zeytin tarımının yapıldığı görülür (Foto 13 ve 14).



Foto 13. Milas Ovası doğusunda III. sınıf arazide yapılan zeytin tarımı



Foto 14. Selimiye Ovası kuzeyinde III. sınıf arazide yapılan zeytin tarımı

IV. sınıf araziler, eğim derecesinin 12° - 20° aralığında olan dik eğim özelliğine sahip, yüksek düzlüklerdeki arazilerde buğday, arpa gibi kuru tarım faaliyetlerinin yapıldığı sahaları ifade etmektedir. Erozyonun şiddetli olması sebebiyle taşlı, çakıllı topraklar yüzeye çıkmıştır. Mollisol grubuna ait toprakların bulunduğu sahalarda görülmektedir. Bu sahalarda tarımsal faaliyetler, birtakım tedbirler göz önünde bulundurularak yapılmaktadır. Bu sahalarda kiraz, elma, zeytin, badem, gibi su ihtiyacı az olan ağaçlı tarımsal faaliyet yapılmalıdır (Atalay & Gökçe Gündüzoğlu, 2015: 159-160).

Çalışma sahasında IV. sınıf arazilere Menteş yerleşimi çevresinde, Geyik Barajı üst kısımlarında, Şenköy civarında, Pınarcık ve Bozbük köylerinde görülmektedir. Bu alanlarda arazi sınıfının IV olmasında eğim koşulları etkili olmuştur. Bu araziler erozyon şiddetinin arttığı sahalara karşılık gelmektedir. Yine bu arazilerde zeytin tarımının yoğunlaştığı görülmektedir (Şekil 5 ve 7; Foto 15). Fotoğraflarda görüldüğü üzere zeytinler geniş aralıklarla dikilmektedir. Ayrıca zeytinler maki ve kızılçam ormanlarının tahrip edildiği alanlara dikilmektedir. Bu durum toprağı tutan bitki örtüsünün azalmasına neden olmaktadır. Sellenme ve eğim koşulları nedeniyle erozyon şiddeti artmaktadır.



Foto 15. Şenköy köyü güneyinde alçak eğimli düzlükler üzerine IV. sınıf araziler



Şekil 7. Beçin çevresinde IV. sınıf araziler (Google Earth 2021)

V. sınıf araziler, yamaçlarda oluşan birikinti konileri ve yelpazelerinin bulunduğu, eğimin 0° - 2° ile 2° - 6° arasında olan arazileri ifade etmektedir. Entisol grubundaki topraklar üzerinde teşkil etmektedir. Çoğunlukla zeytin ve üzüm gibi çalı görünümünde tarımsal faaliyetlerin yürütüldüğü sahalardır (Atalay & Gökçe Gündüzoğlu, 2015: 160).

Çalışma sahasında V. sınıf arazi sadece Ören kıyısında rastlanılmaktadır. Çünkü V. sınıf arazi için gerekli olan koşullar bu sahada oluşmuştur. Sahadaki toprak örtüsü eğimli ve engebeli alanlardan gelen malzemedir. Bu malzemenin devamlı süpürülmesi horizonlaşmayı engellemektedir. Bu toprakların genç oluşumu, içerisinde organik madde miktarının az olmasına yol açmaktadır. Bu nedenle tarım potansiyeli düşüktür.

VI. sınıf araziler, eğim değeri 2° - 6° ve 6° - 12° değerleri arasında olan, erozyon probleminin görüldüğü, otlak ya da otsu bitkilerin büyümesine elverişli arazilere karşılık geldiği görülmektedir. Alfisol, inceptisol, mollisol ordosuna ait topraklar üzerinde ayırt edilmiştir (Atalay & Gökçe Gündüzoğlu, 2015: 161-163).

Çalışma sahasında VI. sınıf arazilere Akgedik Barajı, Yusufça yerleşimi, Kayabaşı yerleşimi, Çallı yerleşimi ve Yaşyer Ovası çevrelerinde bu sınıf arazilere rastlanır. Bu sınıf arazilerin çalışma sahasında görülmesinin temel sebebi erozyon şiddetinin fazla ve bitki örtüsünün tahribatıdır (Şekil 5; Foto 16 ve 17).



Foto 16. Sakarkaya köyü mevkiinde yangın sonrası



Foto 17. Akgedik Barajı çevresinde VI. sınıf arazi

VII. sınıf araziler, eğim değerlerinin fazla olduğu, tarımsal faaliyetler için kısıtlı olan, orman, fundalık, çalı, vejetasyonunun yaşamasına elverişli alanları ifade etmektedir. Alfisol, İnceptisol, Mollisol toprak gruplarının görüldüğü, erozyon şiddetinin fazla ve çok aşırı görüldüğü sahaları kapsamaktadır (Atalay & Gökçe Gündüzoğlu, 2015: 163-164).

Çalışma alanımızın büyük bir kısmı VII. sınıf araziden oluşmaktadır. Topoğrafyanın engebeli oluşu bu sınıf arazinin geniş alanda ortaya çıkmasına neden olmuştur. Akgedik Barajı'ndan, Sarıçay Vadisi boyunca Geyik Barajına kadar olan alanda, Kavak Dağı, Yaran Dağı, Beşparmak Dağları ve İlber Dağı'nın çevrelerinde VII. sınıf araziler görülür. Bu arazi sınıfının oluşmasında eğim derecesinin fazla olması etkili olmuştur. Aynı zamanda bu alanın orman ve makiler ile kaplı olması arazinin VII. sınıf olmasında etkili olmuştur (Şekil 5; Foto 18 ve 19).



Foto 18. Kayabaşı köyü yolunda VII. sınıf arazi



Foto 19. VII. sınıf arazideki ormanlar (İlbir Dağı)

VIII. sınıf araziler, eğim değerlerinin $12-20^{\circ}$, $20-30^{\circ}$ ile 30° ve üzerinde olduğu, dağlık alanlarda toprak örtüsünün görülmediği, erozyonun çok aşırı gerçekleştiği, bitki örtüsünden yoksun, kayalık ve çıplak araziler ile vejetasyonun oluşmasını sınırlandıran toprağın tuzlu-alkali olduğu, taban su seviyesinin yüksek, kumul sahalarda ya da maden sahalarında görülmektedir. Bu sahalarda tarımsal ekonomik faaliyetler açısından kısıtlıdır. Fakat bu sahalarda dağcılık, yamaç paraşütü ve tırmanma gibi turizm faaliyetleri yapılabilmektedir. Örneğin Ören'de bulunan Koca Tepe'de yamaç paraşütü yapılmaktadır.

Çalışma sahasında VIII. sınıf arazileri Geyik Barajı çevresinde, Bafa Gölü, Ören, Boğaziçi kıyılarında ve Beşparmak Dağları'nda görülmektedir (Şekil 5; Foto 20 ve 21). Geyik Barajı çevresinde sahanın oluşmasında baraj yapımı esnasında anakayanın ortaya çıkması etkili olmuştur. Ancak dar alanlarda erozyon şiddetine bağlı olarak anakaya yüzeye çıkmış, bu nedenle yer yer VIII. sınıf arazilerin varlığı saha çalışmalarının da görülmüştür. Taban su seviyesinin yüksek olduğu Güllük Körfezine yakın olan sahalarda bu sınıf araziler görülmektedir. Kıyılarda bu arazilere rastlanılmasının nedeni tuzlu topraklardır.



Foto 20. Kayabaşı köyü çevresinden eğimli araziler



Foto 21. Bafa Gölü güneydoğu kıyılarında VIII. sınıf araziler

Arazi kullanım haritası incelendiğinde Milas Ovası'nın büyük bölümünde sulu ve kuru tarım faaliyetleri yapılmaktadır. Soda Dağı yamaçlarına doğru olan alanlar ise yerleşim alanı haline getirilmiştir. Milas Ovası çevre-

sinde eğimin arttığı alanda dikili tarım faaliyeti yapılmaktadır. Bu alanda zeytin tarımının yoğunlaştığı görülür. Sarıçay Vadisi yamaçlarının büyük bir kısmını ormanlık araziler kaplamaktadır. Milas Ovası ile Aksivri Tepesi arasındaki yamaçlarda makiler yayılış göstermektedir. Gökova Körfezi'ne doğru olan Neojen havzasında ise linyit çıkarma sahası yer almaktadır. Selimiye, Yaşyer ve Hamzabey ovalarında yoğun bir şekilde sulu tarım faaliyetleri yürütülmektedir. Yine bu ovaların kenarlarındaki çorak ve taşlı arazilerde zeytinlikler bulunmaktadır (Şekil 8).

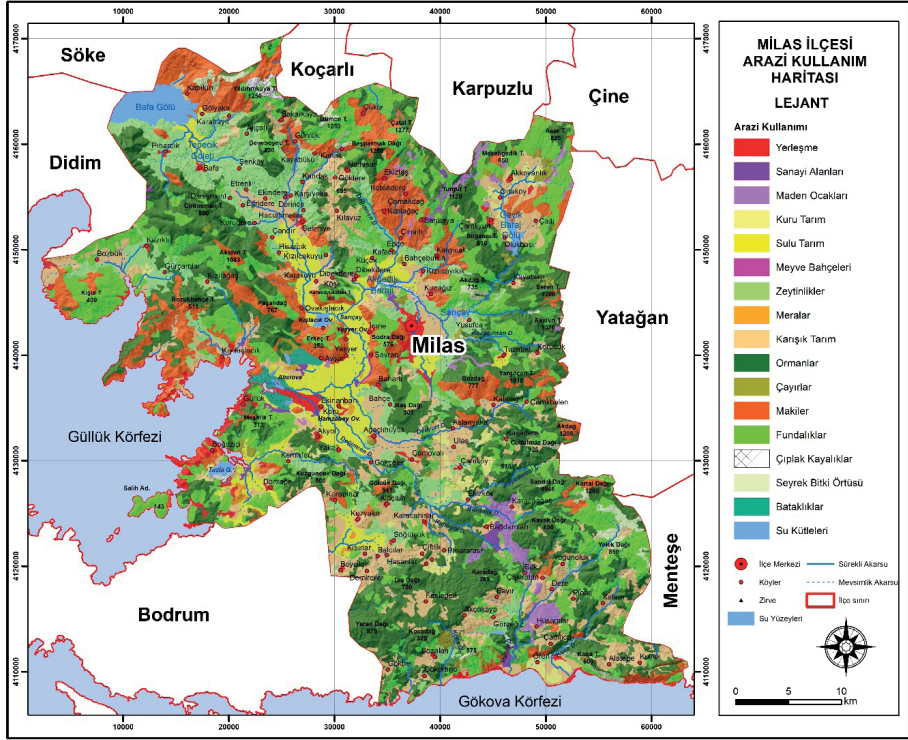

Şekil 8. Milas ilçesinin arazi kullanım haritası

3. SONUÇ VE ÖNERİLER

Bu araştırma, Milas ilçesinde Atalay yönteminin uygulanması ile ortaya çıkarılmış verileri kapsamaktadır. Bu verilere göre araştırma sahasında bütün arazi kabiliyet sınıflarının varlığı görülmüştür. Bu kabiliyet sınıflaması, Milas ilçesinin coğrafi konumu, coğrafi özelliklerin fazlalığı ve sahada farklı arazi kullanım faaliyetlerinin yürütülmesi ile alakalıdır. Çalışma sahasının sahip olduğu ortam özellikleri göz önünde bulundurularak incelendiğinde genel olarak Akdeniz ikliminin hâkim olduğu, ova, plato, dağ gibi ana yer şekillerinin bulunduğu, farklı ana materyaller üzerinde farklı toprak türlerinin geliştiği, çeşitli sosyo-ekonomik etkinliklerin yürütüldüğü, yoğun tarımsal faaliyetlerin yürütüldüğü bir alan özelliği bulundurmaktadır.

Atalay yönteminden faydalanılarak ortaya çıkarılan arazi kabiliyet sınıflamasında çalışma sahasının %3,96'sı I. sınıf arazilerin varlığı saptanmıştır. I. sınıf arazi, iklimin tarımsal faaliyetler üzerinde kısıtlayıcı etkinin olmadığı, bitkilerin yetişme süresinin 240 gün ve üzerinde olduğu, yoğun tarımsal faaliyetlerin uygulanmasına elverişli, ova arazilerine karşılık gelmektedir. II. sınıf araziler, çalışma sahasının %5,3'üne karşılık gelmektedir. İklimin kısıtlayıcı faktörlerin çok az olduğu, eğimin az, verimli alüvyal toprak türünün olduğu sahalarda tarımsal faaliyetlerin yoğunlaştığı alanları ifade etmektedir. III. sınıf araziler, sahanın %3,25'lik kısmını kapsamaktadır. Eğimin orta derecede ve erozyon probleminin oluşmaya başladığı, mollisol toprak grubunun yaygın sahalara ve akarsuların taşkın yaptığı alanlara karşılık gelmektedir. IV. sınıf araziler, sahada %2,85'e karşılık gelmektedir. Bu sınıftaki arazi eğim derecesi yüksek olan, buğday ve arpa gibi kuru tarımsal faaliyetlerin yürütüldüğü alanları ifade etmektedir. V. sınıf arazi çalışma sahasında dar bir alanda (%0,95) sınırlıdır. VI. sınıf araziler, sahanın %13,84'lük değere karşılık gelmektedir. Eğim derecesinin 0^0-2^0 ve 2^0-6^0 arasında olan, otlak veya otsu vejetasyonun gelişmesine uygun sahaları ifade etmektedir. VII. sınıf araziler, sahanın %68,38'lik bir kısmına karşılık gelmektedir. Arazinin büyük bir kısmı bu sınıfa aittir. Tarımsal faaliyetlere elverişsiz olan, orman, funda ve çalı vejetasyonunun gelişmesi için uygun sahalara karşılık gelmektedir. İlçede bu sahalardan bir kısmı, makiliklerin açılıp içlerindeki delicelerin aşılmasıyla oluşturulmuş zeytinliklerle kaplıdır. VIII. sınıf araziler, sahada %1,24'lük alan kaplar (Tablo 2). Eğim derecesinin fazla olduğu, ana kayanın yüzeye çıktığı araziler ile taban su seviyesinin yüksek olduğu bataklık, kumul sahaları, maden sahaları ve tuzlu-alkali araziler görülmektedir.

Tablo 2. Arazi sınıflarının kapladığı alan

Yetenek	Oran (%)	Alan (Ha)
I. Sınıf Araziler	3,96	8.581,32
II. Sınıf Araziler	5,53	11.983,51
III. Sınıf Araziler	3,25	7.042,75
IV. Sınıf Araziler	2,85	6.175,95
V. Sınıf Araziler	0,95	2.058,65
VI. Sınıf Araziler	13,84	29.991,28
VII. Sınıf Araziler	68,38	148.179,46
VIII. Sınıf Araziler	1,24	2.687,08
Toplam	100	216.700

Çalışma sahasında hızla artan nüfus arazinin sınıflamaya uygun olmayan şekilde kullanılmasına yol açmaktadır. Ekili tarıma uygun olan arazilerin yerleşme ya da dikili tarımda kullanıldığı görülmektedir (Şekil 5, 9 ve 10; Foto 23).



Şekil 9. Milas yerleşiminin 2004 yılında kapladığı alan (Google Earth, 2004)



Şekil 10. Milas yerleşiminin 2021 yılında kapladığı alan (Google Earth, 2021)



Foto 23. Milas yerleşim alanı (Sodra Dağı'ndan), 2021

Şekil 8 ve 9'u incelediğimizde Milas yerleşim alanının Milas Ovasına doğru genişlediği görülmektedir. Bu nedenle araziden gelecekte tarımsal verim alınamayacağı öngörülmektedir. Çünkü yerleşimin ovaya doğru kayması, verimli tarım topraklarının tahribatını ve çevre kirliliğini arttıracak, böylece üretim ve verimde azalmalar yaşanacaktır.

Sahada A/C horizonlu genellikle kumlu-çakıllı bir yapıyı barındıran derin ve orta seviyede derin olan kolüvyal topraklar mevcuttur. Derinliğe bağlı olarak toprak üretkenliği sınıflandırması ele alındığında bu tip toprakların azami üretkenlik oranı %50-75 arasındadır. Fakat infiltrasyon hızının fazla olmasından ötürü toprağın su ve bitki besin maddelerini tutabilme kapasitesinin düşük olduğunu bu noktada verimin de aynı şekilde düşük olduğunu söylemek mümkündür. Havalanma konusunda toprakta sorun yoktur. Sulama problemi olan bu tip arazilerde genellikle zeytin tarımı ön planda tutulmaktadır. Erozyon tehlikesi çalışmanın pek çok yerinde de vurgulandığı üzere yüksektir. Milas Ovası'nın doğusunda yer alan Eskihisar Mahallesi taraflarında sığ toprakların olduğu alanlar III. sınıf araziler şeklinde belirti-

lilebilir. Bu sınıfta değerlendirilen araziler, toprağın orta seviyede kalın olduğu veya sürülebilen yumuşak yapılı tortulların olduğu arazileri içerir.

Sıcaklıkların tarımsal etkinlikleri kısıtlayıcı önemli bir etkisi bölgede yoktur. Bu durum, Milas ovalarında drenaj, ıslaklık, tuzluluk ve alkalilik gibi toprakla ilgili sorunların olmadığı alanlarda yıl boyunca zirai faaliyetler sürdürülebilir. Bu topraklar I. ve II. yetenek sınıfı içinde yer almaktadır.

Çalışma sahasındaki bitki örtüsünün aşırı tahribi erozyonu arttıran en temel faktördür. Dağların bazı eğimli yamaçlarında makiliklerin yerini zeytinliklerin alması ve geniş alanları tahrip eden orman yangınları ilçe arazilerinde zamanla erozyonu arttıran en önemli etkenlerdendir. Bu nedenle yakın zamanda arazi sınıflamaları değişecek, mevcut tarım yapılabilen arazilerin alanlarında ve oranlarında düşmeler olacaktır.

Yamaçlardaki bitki örtüsünün olduğu arazilerle bitki örtüsünün olmadığı o araziler VII. yetenek sınıfı içinde yer almaktadır. Yamaç arazilerinin sınıflamasında bitki örtüsünün erozyonu nedeniyle toprağın sığ olması, taşlılık gibi problemleri azaltıcı etkileri ve sağladığı verimlilik dikkate alınmamıştır. Yamaçlardaki arazilerden bitki örtüsünün olduğu sahalarda VII. yetenek sınıfında yer alırken, tam aksine bitki örtüsünün olmadığı alanlar VIII. yetenek sınıfında değerlendirilmektedir. VII. yetenek sınıfı içinde yer alan arazilerde yani doğal bitki örtüsünün az olduğu sahalarda koruma önlemlerinin artırılması şarttır. Bitki örtüsünün ortadan kaldırılması ve zeytin tarımı için açılan sahalarda ise toprak ve suyun korunmasına dair gerekenlerin yapılması önemlidir. Teraslama uygulamaları bu konuda doğru bir yaklaşım olacaktır. Bu tip çalışmalar yağmur sularının yüzeysel akışını düşürerek hem erozyonu önleyecek hem de suyun toprakta saklanmasına destek olacaktır. Metamorfik şistler üstünde oluşan kumlu yapının hâkim olduğu kireçsiz kahverengi orman topraklarının bulunduğu yamaç arazilerinde sağlıklı gelişim gösterebilen fıstık çamlarının dikimi yapılabilir. Bitki örtüsünün çok fazla tahrip olmasından ötürü hâkim dikenli türlerin olduğu arazilerde temizlik yapılarak fıstık çamı tarımına yapılabilir. Bu açıdan söz konusu arazilerin de doğal ortam potansiyelleri değerlendirilmiş olur.

Türkiye'nin var olan ekolojik koşulları dikkate alınarak Atalay yöntemi oluşturulmuştur. Bu metod Türkiye'nin coğrafi özelliklerini daha kapsayıcı ele alındığı için çalışma sahasındaki arazi kabiliyet sınıflamasında daha doğru sonuçların ortaya çıktığı görülmektedir. Türkiye arazilerinin ekolojik koşullara göre sınıflandırılması son derece önemlidir. Ancak bu şekilde arazilerin daha doğru, güvenilir, sürdürülebilir ve uzun süreli olarak kullanılabilmesi farkına varılmalıdır. Bu çalışma ile araştırma sahasının arazi kabiliyet sınıflamasına göre kullanılması gerekliliği vurgulanmıştır.

Arazi kullanım kabiliyeti belirleme işi tek disiplin tarafından yapılacak bir iş değildir. Arazi kabiliyet sınıflaması oluşturulurken ziraatçı, pedolog,

klimatolog, hidrolog, kartograf, ormancı, jeolog vb. bilim dalları birleşerek çalışmaya destek vermesi gerekir. Oluşan bu uzmanlar grubunda kesinlikle kendini geliştirmiş coğrafyacının olması gerekir.

Çalışma sahasındaki koşullar dikkate alınarak üretilen bu coğrafi verilerin, belediye, kaymakamlık ile diğer kamu kurum ve kuruluşların planlamalar yapılırken dikkate alarak oluşturması gerekir. Çalışma sahasında yerleşimlerin büyüme planlamalarının doğru ve sürdürülebilir bir şekilde yapılmasına acilen ihtiyaç duyulmaktadır.

Bölgedeki madencilik faaliyetleri ivedilikle kontrol altına alınması gerekmektedir. Çevreye en az zarar veren metodlar uygulanmalıdır. Özellikle linyit madenlerinin yerini alacak alternatif enerji kaynaklarına yönelmek gerekir.

Eğim değerlerinin fazla olduğu VII. sınıf arazilerde mutlaka ormanlık alanlarını korumak gerekir. Özellikle beşerî faaliyetlerin yoğunlaştığı Milas ilçesinde, ormanlık alanlar tahrip edilmektedir. Araştırma sahasının ikliminin yazları çok sıcak ve kurak geçmesi orman yangını ihtimalini arttırmaktadır. Yangınlardan sonra bölgedeki kızılçam ormanlarının tekrar oluşması çok zordur. Bu ormanların yerini hızlı bir şekilde maki bitki örtüsünün kapladığı görülmektedir. Bunların tahrip edilmesi hem fiziken hemde yasal olarak daha kolaydır. Tahrip edilen alanlarda erozyon şiddeti artmakta, ana kaya yüzeye çıkmaktadır. Bu durum arazi sınıfını düşürmektedir.

Son yıllarda zeytin ve zeytinyağının ekonomik değeri artmıştır. Bu durum yöre halkını zeytincilik faaliyetine yönelmesine neden olmuştur. Buna bağlı olarak her sınıf arazide zeytin faaliyeti yapılmaktadır. Ancak zeytinlerin geniş aralıklarla dikilmesi, erozyonu önleyici tedbirlerin alınmaması, arazideki toprak örtüsünün süpürülmesine neden olmaktadır. Zaman içerisinde ana kayanın yüzeye çıkmasıyla da araziden artık verim alınamamaktadır. Bu durum arazi kabiliyet sınıflamasını düşürmektedir. Bu durumu engellemek adına çiftçi eğitilmeli ve zeytin dikim alanları kontrol altına alınmalı, bu konuda çiftçilere rehberlik edilmelidir.

Bölge tarım faaliyetleri yoğun bir şekilde yapılmaktadır. Ancak çiftçiler gübreleme, ilaçlama, sulama ve araziyi sürme vb. konularda bilinçsiz hareket etmektedir. Bu durum arazi tahribatını yükseltmektedir. Bu nedenler, çiftçi eğitimini zorunlu kılmaktadır.

Dünyadaki en büyük problemlerden birisi çevreye geliş güzel bırakılan atıklardır. Bu durum Milas ilçesinde de malesef görülmektedir. Çevreye bırakılan bu atıklar suya ve toprağa karışarak kirlilik yaratmaktadır. Bu durum arazinin sınıfına uygun kullanımını engellemektedir. Çevre kirliliğini azaltmak adına kurum ve kuruluşlar gerekli çalışmalarını yapmalıdır. Geri dönüşüm çalışmalarına ağırlık verilmeli, atık toplama merkezleri kurulmalı ve denetimler sıkılaştırılmalıdır.

Sahip olduğumuz bu arazileri korumak ve gelecek nesillere aktarmak görevimiz olmalıdır. Kabiliyet sınıfını kaybeden bir araziye tekrar geri getirmek çok zordur veya çok masraflıdır. Tarih boyunca yaşanan kıtlıkların sebebi toprağın verimsizleşmesidir. Tekrar bu afeti yaşamamak adına sadece Milas ilçesi değil, Türkiye’de arazi kabiliyet sınıflaması oluşturarak bu alanları korumak ve planlı kullanmak gerekir.

YARARLANILAN KAYNAKLAR

- Akman, Y. (2011). *İklim ve biyoiklim: Biyoiklim metodları ve Türkiye iklimleri*. Palme Yayınları.
- Atalay, İ. (1994). *Türkiye vejetasyon coğrafyası*. (I. Baskı). Ege Üniv. Basımevi.
- Atalay, İ. (2014). *Türkiye'nin ekolojik bölgeleri*. (Genişletilmiş 2. Baskı). Meta Basım Matbaacılık Hizmetleri.
- Atalay, İ., & Efe, R. (2015). *Türkiye biyocoğrafyası*. (1. Baskı). Meta Basım Matbaacılık Hizmetleri.
- Atalay, İ., & Gökçe Gündüzoğlu, A. (2015). *Türkiye ekolojik koşullara göre arazi kabiliyet sınıflandırması*. (1. Baskı). Meta Basım Matbaacılık Hizmetleri.
- Atalay, İ. (2016). A new approach to the land capability classification: Case Study of Turkey. International Conference – Environmet at a Crossroads: SMART approaches for a sustainable future. *Procedia Environmental Sciences*, (32): 264-274, Elsevier. <https://doi.org/10.1016/j.proenv.2016.03.031>
- Coşkun, M., & Uzun Turan, A. N. (2016). The Comparison of the forms of land capability classification of Atalay and USA in Eskişehir province (Turkey). *Journal of Geoscience and Environment Protection*, (4), 72-92.
- Çelebi, H. (1973). Toprak tasnifinin tarihçesi, gayeleri ve kullanıldığı sahalara. *Atatürk Üniv. Ziraat Fakültesi Dergisi – Journal of the Faculty of Agriculture*, 4(3), 127-140.
- Demircan, M. (2019). İklim değişikliği: Sektörel iklim ürünleri ve coğrafi bilgi sistemi (CBS). 17. *Türkiye Harita Bilimsel ve Teknik Kurultayı*, (25-27 Nisan), TMMOB Harita ve Kadastro Mühendisleri Odası, Ankara.
- Doğanay, H., & Coşkun, O. (2012). *Tarım Coğrafyası*. Pegem Akademi Yayınları.
- Erinç, S. (1996). *Klimatoloji ve metodları*. Alfa Basım Yayın Dağıtım.
- Günel, N. (1993). Marmara ve Ege bölgelerinde kır yerleşmelerinin yükselti kademelerine göre dağılışı. *Türk Coğrafya Dergisi*, (28), 143-154.
- Gülersoy, A. E. (2008). Bakırçay Havzası'nda doğal ortam ile arazi kullanımı arasındaki ilişkiler (Yayın No: 220315). [Doktora Tezi, Dokuz Eylül Üniv. Eğitim Bilimleri Enstitüsü], YÖK Dökümantasyon Merkezi.
- Gülersoy, A. E., Gümüş, N., Sönmez, M. E., & Gündüzoğlu, G. (2015). Relations between the land use and capability classification in Küçük Menderes River basin. *Journal of Environmental Biology*, (36), 17-26.
- Koçman, A. (1993). *Ege ovalarının iklimi*. Ege Üniv. Edebiyat Fak. Yayınları No: 73
- Oakes, H. (1958). *Türkiye Toprakları*. Ege Üniversitesi Matbaası.
- Özcan, H., & Şenol, S. (1995). Yeni bir sayısal, bilgisayarda uygulanabilir sulu tarıma uygunluk arazi sınıflandırma yöntemi. *İlhan Akalan Toprak ve Çevre Sempozyumu*, (1), 152-162.

- Özşahin, E., Pektezel, H., Eroğlu, İ. (2016). Tekirdağ şehri ve yakın çevresinde arazi kullanımının zamansal ve mekânsal değişimi. *Zeitschrift für die Welt der Türken / Journal of World of Turks*, 8(1), 307-326.
- Sarı, M. (2006). Arazi kullanımı ve erozyon ilişkisi (Konu: 3). http://web.firat.edu.tr/cevremuh/bilgi/data2/Arazi_KulveErozyon_Iliskisi.pdf, (Erişim 20.03.2017)
- Şenol, S., Koca, Y. K. & Doran, İ. (2011). Toprak Koruma ve Arazi Kullanım Kanunu Uyarınca Hazırlanan Toprak ve Arazi Sınıflaması Standartları Teknik Talimatı ve İlgili Mevzuata İlişkin Değerlendirmeler. *Prof. Dr. Nuri Munsuz Ulusal Toprak ve Su Sempozyumu*, (s.93-100).
- TRGM (Tarım Reformu Genel Müdürlüğü) (2020). Milas sayısallaştırılmış verileri <http://tad.tarim.gov.tr/Tadportal>, (Erişim 20.01.2020)
- Temuçin, E. (1991). *Manisa-Akhisar Ovalarında İklim ve Ortam İlişkileri (Uygulamalı Bir Coğrafya Araştırması) (Yayın No: 16151) [Doktora Tezi, Ege Üniv. Sosyal Bilimler Enstitüsü], YÖK Dökümantasyon Merkezi.*
- Topçu, P. (2012). *Tarım arazilerinin korunması ve etkin kullanılmasına yönelik politikalar. [Uzmanlık Tezi]. T.C. Kalkınma Bakanlığı, İktisadi Sektörler ve Koordinasyon Genel Müdürlüğü.*
- Uzunsoy, O., & Görçelioğlu, E. (1984). *Havza ıslahında temel ilke ve uygulamalar. İstanbul Üniv. Orman Fak. Yayın No: 371.*
- Yüksel, M. (1995). *Toprak Etüd ve Haritalama. Ankara: Ankara Üniversitesi Ziraat Fakültesi Yayınları, No: 1404.*

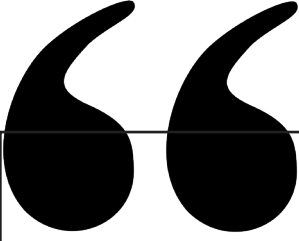

Bölüm 16

TÜRKİYE'NİN GÖÇ POLİTİKALARI ÜZERİNE BİR İNCELEME

Ömer YAZAR¹

¹ Antakya Kaymakamlığı, Sosyal Yardımlaşma ve Dayanışma Vakfı, Sosyal İncelemeci.

Giriş

Göç bir yer değiştirme hareketidir. Türkiye bu hareket içerisinde hedef, kaynak ve ara ülke olma gibi durumlarla karşı karşıyadır. Göç olgusu son dönemde ülkemiz ekonomisine ciddi derecede etkisi söz konusudur. Bununla beraber kitlesel ve yüksek nüfuslu göçlerin ülkemize ekonominin dışında sosyal ve kültürel etkileri mevcuttur. Göç hareketi ilk olarak sınır bölgelerinde yoğun bir şekilde yaşanmaktadır. En çok etkilenen coğrafya genellikle buralardır. Avrupa ülkelerine baktığımızda göç konusunda adil ve doğru olmayan bir politikanın uygulandığı görülmektedir. İsteksiz ve etkisiz görünmekle beraber, ihtiyacı olan liyakatli kişileri kabul etmektedir. Ülkemiz göç hususunda sergilediği yönetim anlayışı sığınmacılar için bir umut olmuştur.

Türkiye, doğuda ve güneyde çatışma ve istikrarsızlık yaşayan bazı Orta Doğu ve Asya ülkeleri ile batıda refah seviyesi yüksek ve insan hakları standartları yüksek olan Avrupa ülkeleri arasında bir köprü konumundadır. Ortadoğu'da özellikle komşu ülkelerdeki çatışmalar, siyasi ve ekonomik istikrarsızlıkların varlığı, doğu sınırlarının dağlık ve kontrol edilmesi zor olması, Ege ve Akdeniz kıyılarının yasadışı girişe elverişli coğrafi yapısı bu duruma neden olmaktadır. Türkiye, Avrupa Birliği (AB) ülkelerine geçmek isteyen göçmenler için geçiş rotası haline gelmektedir. Türkiye, özellikle son yıllarda artan ekonomik ve bölgesel gücüyle düzenli ve düzensiz göç hareketleri için bir mıknaat olma özelliği kazanmıştır. Tüm bu faktörler göz önüne alındığında, göçün Türkiye ekonomisi, sosyo-kültürel ve demografik yapısının yanı sıra güvenlik ve güvenlik üzerinde de önemli etkileri bulunmaktadır. Bu çalışmanın amacı Suriye'deki iç savaştan kaçan insanların Türkiye üzerine etkileri, bu göçün yönetilmesi süreci, göçe yönelik olarak geliştirilmiş olan politikaları ve bu kapsamda ortaya çıkmış olan sorunları değerlendirmektir.

1. KAVRAMSAL ÇERÇEVE

1.1.Göç

Göç, çeşitli dönemlerde ve coğrafi mekânlarda gerçekleşen toplumsal bir olgudur (Tamer, 2020: 2808). Ülkeler, şehirler, köyler, kasabalar vb. insanların ekonomik, sosyal, politik, dini ve benzeri çeşitli dış etkenler nedeniyle yaşamının tamamını ya da yalnızca bir kısmını geçirmek üzere ikamet ettiği yerlerdir. Yaşamak için farklı bir yere taşınmaya göç adı verilmektedir (keçe, 2016:1). Göçü tanımlamanın bir başka yolu da insanların mecbur oldukları için ya da istedikleri için, eğitim, sağlık, kültür gibi nedenlerle bir yerden başka bir yere gitmeleridir. Eğitim ve istihdam nedeniyle yapılan geçici hareket de göç olarak sınıflandırılır. İnsan göçleri, farklı bölgelere eşit olmayan bir şekilde dağıtılan ekonomik avantajların peşinde koşmaktan kaynaklanabileceği gibi, ekonomik sistemler veya hükümet kontrolü nedeniyle ortaya çıkan çatışmalar ve zorla yerinden edilmelerden de kaynaklanabilmektedir (Kaygalak, 2009: 9). Bu hareketliliğin sonuçlarını inceleyerek hem yaşam koşulla-

rında hem de kültürlerde dönüşümler gözlemlenebilmektedir(Bozan, 2014:8). Esas itibariyle göç kalıcı veya geçici olsun, ister ülke sınırları içinde ister ülke sınırları dışında olsun, bu hareketin ardındaki temel motivasyon daha iyi bir yaşam arzusudur (Akan, Arslan 2008:6). Göçün toplumları derinden etkileyen ve önemli dönüşümlere yol açan bir eylem olduğu da ifade edilebilmektedir. (Tamer, 2019: 4702).

Göç fikrini tartışırken kat edilen mesafe, yolculuğun süresi, varış yerinin kalıcılığı gibi çeşitli faktörlerin dikkate alınması önemlidir. Göç çalışmaları alanında bir hareketi göç olarak belirlemede altı ay ve bir yıl gibi süre söz konusudur. Bir göç hareketinin gerçekleştiği yerde kalıcı olma amacını taşıyıp taşımadığı sorusu kullanılamaz çünkü söz konusundaki bilgiler subjektif değerlere dayanmaktadır. Göç, insanların belirli bir mesafe ve süre boyunca yer değiştirmesi olarak tanımlanabileceği gibi, kalıcı ve geçici olarak da sınıflandırılabilir. Ancak göçü yalnızca demografik bir süreç olarak ele almak, onun özünü anlamakta yetersiz kalmakta ve göçün yorumlanmasını kısıtlamaktadır (Yenigül, 2005: 274). Göç, yerleşim sisteminin gelişen koşullara uyum sağlamasına olanak sağlama amacına hizmet etmektedir (Tekeli, 2011: 163). Göç süreci, hem yerleşim yerlerinin hem de göçmenlerin farklı yerlere gidip gelmesi nedeniyle iki yönlü bir yolculuktur ve toplum, ekonomi, kültür, siyaset gibi çeşitli yönleri etkilemektedir. Bu sonuçların şehirler üzerinde olumlu ya da zararlı etkileri bulunmaktadır (Yılmaz ve Tamer, 2020: 84).

1.2. İskan

İskân kavramı, geniş bir ifadeyle yerleşmeyi anlatır (Halaçoğlu, 2006: 1). Yerleşme olgusu ile ele alındığında mecburi veya ihtiyari olarak gerçekleşen yer değiştirmeleri ve yerleşmeleri de kapsamaktadır. 1934 tarihli 2510 sayılı İskân Kanunu'nun 17'nci maddesinde iskân tanımlanırken herhangi bir aileye yetecek ev, geçim getirecek dükkân, mağaza veya sermaye; çiftçilere de yetecek toprakla, çift hayvanı, ahır ve samanlık verilmesini ön görmektedir. Bu tanım, ailelerin üretim sürecine aktif olarak katılmaları için uygun konut seçenekleri ve fırsatların sunulmasının önemini vurgulamaktadır. Kent bilimi terimleri sözlüğünde yer değiştirme olarak Türkçeye çevrilen kavram, "hükümetlerin uyguladığı direktifler sonucunda yerinden edilen birey ve ailelerin memleketlerinden veya evlerinden ayrılmaları" olarak tanımlanmaktadır. Yeni yerleşim yerlerine yerleştirmek, onları orada barındırmak ve onlara çalışma olanağı sağlamak" (Keleş, 1998: 140). Yerleşim kavramı, 1664 sayılı İskân Kanununda yer alan 17. Maddeyle ortak ele alınmıştır. Söz konusu tanımda 2510. Devlet ve toplum hayatında önemli bir yere sahip olan yerleşme kavramı, insanların yer değiştirme hareketleriyle yakından ilgilidir. Farklı etkenlerin etkisiyle gerçekleşen göç hareketlerini ifade eden yerinden edilme nedeniyle yerleşme olgusu ortaya çıkmaktadır. Yerleşmedeki belirleyici faktör bir nüfusun belli bir coğrafyada yerleşim düzenini sağlamasıdır. Bu faktör hem devlet hem de toplum için önemlidir. Bu süreçte nüfusun ülke

geneline dengeli dağılımının sağlanması, herkesin ekonomik kaynaklardan yeterince faydalanması, çözüm odaklı sistemin geliştirilmesi, yerleşim alanlarının korunması gibi politikalar çok önemlidir (Saydam, 1993: 227-228). Yerleşim süreci bir devletin veya yönetimin ekonomik, sosyal ve siyasal sistemlerini etkiler. Aynı zamanda toplumsal bir olgu olarak da tanımlanabilir. Bu tanım, yerleşim politikası ve uygulamalarının ekonomi, toplum, kültür ve siyaset üzerinde geniş kapsamlı etkilerine dikkat çekmektedir. Konuyu ülkelerin genel iskân politikaları/uygulamaları açısından değerlendirdiğimizde bu uygulamaların toplumsal bir etki yarattığı açıktır.

1.3. Mülteci

Mülteci, ırkı, dini, tabiiyeti, belli bir toplumsal gruba mensubiyeti veya siyasi düşünceleri nedeniyle vatandaşı olduğu ülkenin dışında bulunan kişidir. Korku nedeniyle yaşadığı ülkeye dönemeyen kişi, geri dönmeyecektir. 1951 tarihli Cenevre Sözleşmesi ve 1967 Protokolü, mültecilerin statüsü ile uluslararası düzeydeki yasal haklarını ortaya koyan tarihi bir adımdır. Mültecinin tanımı ve mültecilerin hak ve sorumlulukları bir anlaşma ile belirlenmektedir.

1.4. Sığınmacı

Vatandaşı olduğu ülkenin dışında bulunan ve ırkı, dini, tabiiyeti, mensubiyeti sebebiyle kovuşturmaya uğrayacağından haklı sebeplerle korktuğu için vatandaşı olduğu ülkenin korumasından yararlanamayan veya yararlanmak istemeyen kişi belirli bir sosyal gruba veya siyasi görüşe mensup olan ve korku nedeniyle geri dönmek istemeyen yabancıdır. (Bozbeyoğlu, 2015, s;6).

1.5. Geçici Koruma Statüsü

YUKK'un 91.Maddesi Kapsamında Geçici Koruma Statüsü, Türkiye Cumhuriyeti sınırları içerisinde çok sayıda göç eden ve sığınan yabancıların uluslararası koruma ihtiyaçlarına acil çözüm bulmak amacıyla geliştirilen korumayı ifade etmektedir. İçerik olarak şu unsurlardan oluşur: bölgeye serbest giriş, geri göndermeme ilkesine uyulması ve temel ihtiyaçların karşılanmasıdır (Çiçekli, 2013: 313).

2. GÖÇÜN NEDENLERİ

İnsanoğlu bazen iyi bir eğitim ve sağlık hizmetinden faydalanmak, ekonomik gücünü üst seviyeye çıkarmak ve bazı sosyo kültürel nedenlerden dolayı göç etmektedir (Tamer ve Birvural, 2018: 10-11). Genel olarak göçün nedenlerine baktığımızda sosyo/ekonomik, siyasal, kültürel, güvenlik ve doğal nedenleri belirtmek gerekir.

2.1. Sosyo/Ekonomik Nedenler

Ekonomik nedenler göç hareketlerinde en önemli faktörlerin başında gelmektedir. Göç süreci iş, gelir ve daha iyi bir yaşam arzusu olarak tanımlan-

lanabilmektedir. Göçün yönü cazip ve gelişme hızı yüksek şehirlere doğru yönelmektedir. İnsanlar geçimlerini sağlayamadıklarında kendilerine yardım edecek yerleri seçerler. İşgücünün yer değiştirmesi sonucu göç, kentsel mekânlarda işbölümünü artıran ekonomik, sosyal ve toplumsal bir olgudur. 1960 ve sonrası dönemde ekonomik gelişmesi yavaş olan Avrupa Birliği'ndeki ülkeler, nüfus kıtlığını ve işgücü talebini karşılamak gayretiyle ihraç ettikleri göçmen işçileri memnuniyetle karşılamışlardır. Avrupa Birliği ülkeleri ekonomik ve sosyal anlamda değişim yaşarken ve kendi menfaatleri hususunda göçmenleri kabul etmiştir. Avrupa'daki yerel halk ise bu yıllarda göç karşıtı politikaları desteklemiştir. Belli bir süre sonra Avrupa Birliği ülkeleri, göçmenlerin artık kendi çıkarlarını karşılayamayacakları düşüncesiyle sınırlara tel örgüler çekerek göçmenlerin ülkelerine gelmelerini/girmelerini engellemeye çalışmıştır. Düşük ücretler, yüksek vergi oranları, yatırımı engelleyecek düzeyde gider yükü, ekonomik istikrarsızlık, gelir dağılımındaki bozulmalar, kötü çalışma koşulları ve işsizlik oranlarındaki artış göç sürecindeki ekonomik nedenlerden bazılarıdır. Arka planda olmasının birçok nedeni vardır; ekonomik kriz sırasında eğitilmiş insanların işten çıkarılması ve bunun sonucunda yoksulluğun artması gibi (Bayraklı, 2007:42).

2.2. Siyasal ve Kültürel Nedenler

İnsan mevcuttan daha iyi fırsatlar, üst oranda ücret, yüksek refah başta olmak üzere siyasi istikrarsızlık, hükümet değişiklikleri ve vatandaş değişim politikaları nedeniyle de ayrımcılık gibi sebeplerden dolayı göç eylemi siyasal ve sosyo kültürel nedenlerle gerçekleştirir. Sosyokültürel ve politik faktörler de göç hareketlerini yönlendirmektedir. Bu göç eylemi farklı ülkeler arasında yaşanacağı gibi ülke içindeki farklı vilayet ve bölgeler arasında da mevcut sorun ve dengesizliklerden de kaynaklanabilmektedir (Aksoy, 2012: 294).

Eğitim ihtiyacı da göçe yol açabilse de geniş ailelerin oluşturduğu kontrol yapılarını ve otoriteyi ortadan kaldırma isteğinin de eğitilmiş gençlerin göçünün bir diğer nedeni olduğu gösterilmiştir (Başel, 2007: -523). Ayrıca gençler şehir merkezlerinden yükseköğretim kurumlarında eğitim almak için gelmektedir. Her zamanki yaşam tarzlarından vazgeçmemektedirler. Bu kişilerin göç ettikleri yerdeki yaşam şekli ve istihdam şartları beklentilerini karşılamayabilir. Bu sebeple göç yaşayan bölgeler önemli bir kalkınma faktörü olan vasıflı işgücünü kaybetmektedir (Başel, 2007: 522). İnsan yaşantısının bazı dönemlerinde karşılaştığı siyasal ve doğal olaylar sebeplerden dolayı göç etmek zorunda kalmıştır.

1961 yılında Doğu Türkistan'da yaşayan bazı Uygurlar Çin'in baskıları sebebiyle yurtlarını terk etmek zorunda kalmışlardır. Göçün en önemli nedeni geçim güvencesinin olmayışıdır. Doğu Türkistan'da ve Çin'in diğer bölgelerinde yaşanan yüksek vahşet, katliam ve işkence, insanları göçe zorlamıştır. İnsanlar önce Afganistan'a ardından Türkiye'ye göç etmiştir (Gül, 2007: 257).

Göç politik bağlamda kıymetlidir. Çünkü siyasi işkenceden kurtulmak, din ve dil özgürlüğünü özgürce yaşamak, ırk ayrımcılığını ortadan kaldırmak gibi bireysel veya kolektif amaçlar göçe sebep vermektedir (Başel, 2003: 48).

İnsanların göç etmesindeki temel neden sadece ekonomi değil, aynı zamanda kültürel, politik, iç savaşlar, baskılar ve iç çatışmalardır. Savaş ya da siyasi baskı nedeniyle ülkelerini terk edenler sadece yoksul değil, aynı zamanda eğitilmiş ve çalışan insanlardır. Sosyal ve politik olarak kendi ülkelerinden göç eden insanlar kendi kültürlerini, eğitimlerini, dinlerini, yaşam tarzlarını ve etnik yapılarını da beraberlerinde getirmektedir. Tarihe bakıldığında ilk büyük çaplı toplu göç 4. yüzyılda yaşanmıştır. Bu göç, Çin devletinin egemenliğini elinden almak isteyenlerin Batı'ya yönelmesiyle, günümüz Avrupa devletlerinin temelini oluşturan bir kabileler hareketidir. 20. yüzyılda İkinci Dünya Savaşı nedeniyle pek çok insan göç etmek zorunda kalmıştır. İkinci Dünya Savaşı'ndan sonra eski düzeni yeniden kurmak isteyen Avrupa'nın bazı ülkeleri, işgücü ihtiyacını az geliştirmiş ve geliştirmekte olan ülkelere sağlamak için 1954'ten 1970'lere kadar geçen sürede Yunanistan, İspanya ve Türkiye gibi ülkelere işgücü getirmiştir (Naz, 2015: 15).

Ev sahibi ülkenin farklı bir çalışma dünyası, farklı bir ekonomik ve kültürel çeşitliliği ve bunun sonucunda ortaya çıkan çok kültürlülük vardır. Göç edenler kendi kültürlerini de beraberlerinde getirdikleri kadar asimile olmuşlardır. Artan nüfusla birlikte ülke hem çok kültürlü bir toplum haline geliyor hem de kültürler arası çatışmaların önüne geçmektedir. Göçmenler varış yerlerinde ne kadar uzun süre kalırsa, menşe yerleriyle bağları o kadar az olmaktadır. Bu sürenin daha uzun sürmesi halinde buldukları yerden tamamen ayrılma ihtimali göz ardı edilmemelidir (Güllüpinar, 2012: 32).

2.3. Güvenlik Nedenleri

Göç hareketleri sosyal, politik ve ekonomik nedenlerin dışında güvenlik kaygısıyla da gerçekleşmektedir. Türkiye içi ve ülkeler arası göçe bakıldığında, göç hareketleri genellikle ekonomik nedenlerden kaynaklansa da güvenlik nedenlerinin de göç hareketlerine sebep olduğunu belirtmek gerekir. İç savaş, baskılar, huzursuzluklar, yaşam koşulları, güvensizlik, gelir düşüklüğü gibi sorunlar güvenlik nedenlerinin önünü açmıştır. Güvenlik nedenleri göç politikasında değişikliklere yol açtı; bazı ülkeler artık göçmenleri uluslararası güvenlik tehdidi olarak görmektedir. Sonuç olarak göç süreci ile güvenlik arasında bir ilişki açıktır. 2000'li yıllardan itibaren ülkelerin nüfuslarının artmasıyla birlikte göç alanındaki güvenlik hususları daha detaylı tartışılmaya başlanmıştır. Bu bağlamda, ülke genelinde güvenlik yönetimi ve önleme kılavuzları geliştirilmektedir. Ülkemiz bu noktada daha fazla sınır güvenliği politikalarını geliştirmeye yönelik çalışmalar icra etmektedir. (Gök, 2016:65-82).

Suriye iç savaşının patlak vermesi Ortadoğu'da yeni bir göç dalgası başlatmıştır. İlk seferberlik ve Suriye'den bölgeye göçün artması, güvenliğin tamamen ortadan kalkmasından kaynaklanıyordu. Suriye'de iç savaş, zulüm ve soykırım giderek yaygınlaşırken, yerleşen insanlar önce daha güvenli bölgelere göç etmeye çalışıyor, ardından daha iyi ekonomik, sosyal ve politik koşullara kavuşarak yeniden göç etmişlerdir. Göçün etkisinin hafifletilmesi için Suriye krizi nedeniyle mültecilerin Batılı ülkelere alınmaması, gelenlerin ise geri gönderilmesi gerektiği anlatılmıştır. Göç ve göç üzerindeki etki daha büyük güvenlik endişelerine yol açmaktadır. İnsani güvenliği ilk kez İnsani Gelişme Raporu'nda değerlendirilmiştir. Bu süreçten sonra sağlık, siyasi, gıda, çevre, toplum, kişisel ve ekonomik güvenlik gibi başlıklar değerlendirilerek, üzerinde çalışmalar yapılmıştır (Gök, 2016: 7).

2.4. Doğal Nedenler

Göç sürecinde doğal nedenlere baktığımızda deprem başta olmak üzere, volkanik patlamalar, iklim değişikliği, küresel ısınma, kuraklık olduğu söylenebilir. Hunlar ile Moğollar'ın Orta Asya'dan göç etme sebebi bir doğal neden olan kuraklıktır. 1994 yılında Kırgızistan'da gerçekleşen bir doğa olayı olan heyelan binlerce insanın göç ederek yer değiştirmesine neden oldu. Bir zamanlar dünyanın en büyük göllerinden biri olan Aral Gölü artık bataklık ve çöldür. Kuraklık ve küresel ısınma nedeniyle göldeki su azalmıştır. Aral Gölü'nün suları çekildiğinde rüzgarlar tuzu topraktan tarım alanlarına taşıyarak verimliliği azalttı ve insanları oraya taşınmaya zorlamıştır. Küresel ısınma birçok alanda biyolojik değişikliklere neden olmaktadır. Dünyanın farklı yerlerinde hava olaylarında farklılıklar mevcut ve bu farklılıklar bölgesel iklim kuşakları arasındaki farklılıkları artırarak bazı yerlerde iklim koşullarının daha sert ve daha sıcak olmasına yol açmıştır. Meydana gelen bu meteorolojik değişiklikler insan yaşamını büyük ölçüde etkilemiş ve göç eyleminin yönünün değişmesine neden olmuştur. Kıyı bölgelerindeki aşırı yağışlar, artan yangın faaliyetleri, sık sık yaşanan fırtınalar ve tsunamiler ve ormansızlaşma, bu bölgelerdeki insanların yaşam alanlarını giderek kısıtlayarak bireylerin ve grupların yer değiştirmesini gerektirmiştir. Göçmenler hayatlarını devam ettirebilecekleri bir yere ulaşmak için büyük çaba ve zorluklara katlanmıştır.

Afrika ekonomik ve sosyal krizlerin yanı sıra doğal afetler, çatışmalar, kuraklık gibi doğal sebeplerle evlerini terk etmek zorunda kalmıştır. Kıtada en fazla iç göçmenin bulunduğu ülkelere bakıldığında Nijerya, Somali, Sudan, Güney Sudan ve Demokratik Kongo Cumhuriyeti olduğu görülmektedir.

3. Türkiye’de Göç Olgusu

Muhtemelen her ülkenin göç politikasını ve yönetimini belirleyen en önemli faktör, karşılaştığı göçmen deneyimidir. Zaman içerisinde meydana gelen birçok sosyal, politik ve kültürel değişim, insanların hayata karşı tutumlarını güçlü bir şekilde şekillendirmekte ve farklı beklentiler doğurmaktadır. Bu bağlamda göç kapsamında farklı milletlerden insanların farklı zamanlarda bu ülkeye giriş yapması, bu ülkeden beklentilerinin farklı olmasına yol açmaktadır. Bu nedenle ülkelerin resmi göç politikalarını geliştirirken göçü bir süreç olarak ele alması ve insanların bir ülkeye ne zaman ve hangi amaçlarla gittiğini dikkatle analiz etmesi gerekmektedir.

3.1.Türkiye’de İç Göç Olgusu

Ülkemizde iç göç hareketliği 1940 yılından itibaren kentleşmeyle birlikte başlamış olup 1980 yılından itibaren küreselleşmeyle birlikte artış göstermiştir. Ülkemizde özellikle 1950 sonrası başlayan tarımda makinalaşma kırdan kente göçü başlatmış ve kırsal ile kent nüfusunda önemli ölçüde değişiklikler meydana gelmiştir. Tarım alanlarına makine ve türevlerinin girmesi ve tarımsal alanda istihdama duyulan ilginin azalması beraberinde kentlerde tarım ürünlerinin ticarileşmesi iç göç olgusunu hızlandırmıştır. Ayrıca kırsal alandaki bazı temel hizmetlerin kente göre düşük düzeyde olması, kırsaldaki insanların makinalaşmaya bağlı olarak geçim sıkıntısı ülkenin sanayi alanlarına doğru iç göçü başlatmıştır. Devletin tarım alanından yavaş yavaş uzaklaşması ve çiftçinin kapitalist sistemle mücadele etmek zorunda olması diğer bir iç göç faktörü olmuştur. Kentlerin çekim yönü ağırlık kazanmasıyla ciddi miktarda hatta kitlesel şekilde göç yaşanmıştır (Özdemir, 2012 s.14).

Şehirlerimizdeki sosyal ve kültürel denge iç göç hareketinden çok etkilenmiştir. İnsanların büyükşehirlere göç etmeleri sonucunda buralarda sağlık, eğitim ve alt yapı gibi sorunlar baş göstermiştir. İnsanlarımız şehirlerde yalnızlaşmışlardır. Bu yalnızlaşma beraberinde sosyal travmaları getirmiştir. Bu travmalar sosyal dokuyu da zedelemiştir. Kuşaklar arasında çatışmalar yaşanmıştır. “İnsanların ülkenin bir bölgesinden başka bir bölgesine göç etmeleri olarak tanımlanan çevresel, ekonomik, sosyolojik, siyasal ve kültürel yönleriyle karmaşık bir olgu olan iç göç olgusu, hem toplum hem birey hem de işletmeler üzerinde olumlu etkilerin yanı sıra olumsuz etkiler de meydana getirmektedir. Son zamanlarda iç göç olgusu, çoğu ülkede olduğu gibi Türkiye’de de başlıca sorunlar arasında yer almaktadır. Türkiye’de özellikle 1950’li yıllardan sonra ekonomik, siyasal, sosyal ve kültürel yapıda meydana gelen radikal değişim ve dönüşümler sonucu ülke içi göç hareketleri başlamış, bu hareketlilik belirli bölgelerde kümülatif bir şekilde artarak devam etmiş ve söz konusu durum göç veren ve göç alan bölgelerde pek çok sorunu beraberinde getirmiştir” (Çelik, Güven s.2). Kişiler ve toplumlar arasında kültür şokları yaşanmıştır. Kuşaklar yeni şehirlerde yetişmeye başlamışlardır. Bu durum

eski ve yeni kuşağın kültür çatışmasına neden olmuştur. Ayrıca yoğun göç alan şehirlerde kent kimlikleri de değişime uğramıştır.

3.2. Türkiye'nin Göç Politikaları

Türkiye'de gerçekleşen göç politikaları; Erken Cumhuriyet Dönemi, 1940-1960 arası dönem ve 1960 sonrası olmak üzere üç dönemde ele alınabilir.

3.2.1. Cumhuriyet İlk Dönem Göç Politikaları

Meşrutiyet döneminde, Osmanlı Devleti'nin siyasi hayatında büyük rolü olan İttihat ve Terakki ile I. Dünya Savaşı'ndan sonraki yıllarda gayrimüslimlerin göç ve iskân uygulaması yaygınlaşmıştır. Dış güvenliğe gelince, Anadolu ülkelerinin demografik bileşimindeki değişikliklere ilişkin kaygılar vardır. 1913-1918'deki yeniden yerleşim ve yerleşim hareketleri, ülkenin 17,5 milyon nüfusunun yaklaşık üçte birini yerinden etmiştir. Bu göçler ve yerleşmeler günümüzde Anadolu'daki etnik yapı ve inanç sürecinin temel belirleyicisidir (Dündar, 2007: 245-252).

Siyasi sınırları çizilen ve sınır ötesi maceralara atılmak istemeyen Türkiye, içsel duygusal eğilimlerini gerçek hedeflere yöneltmeli, ülkenin ekonomik ve sosyal kalkınmasını sağlayacak insani unsurları geliştirmelidir. Dış talep ve kampanyalara karşı koymak ve Türk vatanını gelecekte yaşanabilecek tehlikelerden kurtarmak için kısa sürede nüfuslarını arttırmalarına olanak tanıyan bir nüfus politikası izlemişlerdir. Bu yaklaşımın yansımaları cumhuriyetin ilanından günümüze çıkarılan kanunlar ve hayata geçirilen uygulamalarda mevcuttur (Arı, 1992: 413; Arı, 2003: 28-29).

31 Mayıs 1926 tarihinde çıkarılan 885 Sayılı İskân Kanunu'nun 2. maddesinde kişilerin yurt dışından muhacir olarak kabul edilebilmeleri için gerekli şartlar düzenlenmektedir. Bu çerçevede göçmen olarak kabul edilecek kişilerde istenen temel özelliğin "Türk kültürü" olduğu ortaya konulmuştur. 1934 yılına kadar yürürlükte olan 885 Sayılı İskan Kanunu, farklı isim ve unvanlar altında alınan göçmenlerin, ulusal sınırlar içerisinde gerçekleştirilen göç kabul politikası ve yeniden yerleştirmeye ilişkin belirlenen ilkeler çerçevesinde iskânının esaslarını oluşturmuştur.

Bu gelişmelerden miras kalan nüfusun niteliksel ve niceliksel durumu ve yurt içi dağılımı, 1920'lerden erken cumhuriyet olarak bilinen 1930'ların sonuna kadar göç ve iskân politikaları açısından son derece önemlidir. Bu kararın ilk örneği, Lozan Antlaşması'nın ön şartı olarak 30 Ocak 1923'te imza atılan Türk ve Yunan Vatandaşlarının Mübadelesi Hakkında Antlaşma ve Protokol ile Türkiye ve Yunanistan arasında gerçekleşen nüfus mübadelesidir. Söz konusu mübadele ile 500.000 Türk vatandaşı kendi anavatanına, 1,2 milyon Rum vatandaş ise Yunanistan'a göç etmiştir (Erder, 2014: 109).

1923'ten başlayarak 1938'e kadarki süreçte Yugoslavya'ya yüzbinlerce göçmen yerleşmiştir. Balkanlardan Türkiye'ye gelen göçmenlerin iskân durumunu yerleşik göçmen statüsüne göre 1923-1933 ve 1934-1938 olmak üzere iki dönemde incelemek gerekir. 1923-1933 arasında gelen göçmenlerin çoğu serbest statüde iken, 1934-1938 döneminde ise göçmenlerin çoğu yerleşik statüde alınmıştır (Duman, 2009: 474-475; Geray, 1962).

2510 sayılı İskan Kanunu, Türk kimliğinin 1930'lu yıllarda etnik köken olarak tanımlandığı o döneme uygun bir yapıdaydı. Hülür ve Akça'nın işaret ettiği gibi, Cumhuriyet, kurulduğu ülke halkının çoğunluğunu Türk kimliği temsil etmekte bu durum atıflar ile ulusal söylemlerle ortaya konulmaktadır. Bu çerçevede, 2510 Sayılı İskan Kanunu, göçmen ile mültecilerin kabul edilmesini düzenlemekte ve kanunun 3'üncü maddesi hükümleri uygulanarak "yerleşik veya göçebe Türk kökenli halklar ve aşiretler ile Türk kültürüyle ilişkilendirilen yerleşik halklar" olarak tanımlanmaktadır. Göçmen olmaya hak kazanmak çok önemlidir. Bu maddenin tespitine göre aşağıdaki göçmen türlerinin girişine izin verilecektir: Bu kişilerin kökeni Türk yerleşik/göçebe halklar ve Türk kültürünü yaşayan yerleşik kişiler olduğu belirlenmiştir. Yasaklanan göç biçimleri şunlardır: Türk kültürünü yaşamayan yerleşik insanlar ve Türk kökenli olmayan göçebelendir (Çağaptay,2002:232).

Göç statüsünü düzenleyen sınıflandırma, yerleşim ve nüfus sorunlarının hızla çözülmesine ilişkin Ağustos 1934 tarihli 3 Genelgesinde ayrıntılı olarak açıklanmıştır (sayı 15035/6599). Genelgenin 4. maddesi. "Türk asıllı olan veya Türkçe konuşan ancak Türkçe dışında bir dil bilmeyen kişiler ile bugüne kadar Batı Trakya'dan yasa dışı veya yasa dışı yollardan ülkeye giriş yapan kişilerin vatandaşlığa kabul işlemleri yoluyla vatandaşlık beyanı hızlandırılabilir." Tamim tarafından verilen veya Türk kültürüne ait pasaportlarda, giriş belgelerinin teslimi sonrasında herhangi bir şekilde şüpheli kişi bulunması halinde soruşturmanın devam edeceği ve benzer işlemlerin yapılacağına karar verilmiştir. Pomaklar, Boşnaklar, Tatarlar, Karapapalar. Türkçe dışında bir dil konuşan diğer Müslümanlar için (başka ülke vatandaşı olan Kürtler, Araplar, Arnavutlar ve Türkçe dışında bir dil konuşan yabancı Hıristiyanlar ve Yahudiler gibi) vatandaşlık belgeleri (vatandaşlık beyanı) ve ikametgah belgeleri nitelikleri vermek. Müslüman Gürcüler, Lezginler, Çeçenler, Çerkesler, Abhazlar ve Türk kültürüyle ilişkili olduğu düşünülen diğer Müslümanlar kayıt (Alelitrak) zorunluluğuna sahip olup, bireylerin Merkezin talimatıyla vatandaşlık beyanında bulunmaları gerektiği ilkesi benimsenmiştir.

3.2.2. 1940-1960 Arası Dönem Göç Politikaları

Ülkelerin göç politikalarının hayata geçmesinde birtakım sebepler ve amaçlar yer almaktadır. Göç alırken ekonomik, kültürel ve sosyal etkilerin asgari düzeyde olmasına dikkat edilmektedir. 1950-1952 yılları arasında gerçekleşen Bulgaristan göçü bu dönemin önemli bir kısmını oluşturmaktadır.

Bu tarihlerde Bulgaristan hükümetinin uyguladığı baskı sonucunda 150 binden fazla aile Türkiye'ye göçe zorlanmıştır (Doğanay, 1997: 197).

Türkiye'nin Batı'nın askeri gücü olan NATO'ya üye olması ve Kore'ye asker göndermesi Bulgaristan'ın bölgedeki Türklere karşı göçe neden olacak politikalarına neden olmuştur. Bulgaristan'dan Türkiye'ye göç eden aileler devlet tarafından yerleştirildiğinden dolayı iskanlı bir göç söz konusudur. Bu aileler iskan politikasına bağlı olarak ülkenin çeşitli yerleşim alanlarına yerleştirilmiştir (Doğanay, 1997: 197; Ünal, 2008: 48).

1940- 1960 dönemin başka bir kitlesel göç eylemi 1952-1967 yıllarında yaşanmıştır. Özellikle azınlık ve etnik tabakalaşma gibi nedenler bölgedeki Yugoslavya-Makedonya Müslümanlarının göçteki itici sebepleri olmuştur. Türkiye'nin çoğunluğunun Müslüman olması ve Türkiye'yi anavatan olarak görmeleri göç sürecindeki çekici neden olarak kabul edilmektedir. Ayrıca Türkiye'deki akraba ve hısımlar bu süreçte etkili olan diğer bir faktördür (Çavuşoğlu, 2006: 110, 125- 126).

3.2.3. 1960 ve Sonrası Dönem Göç Politikaları

Ülkemizde Cumhuriyet'in ilk yıllarındaki göç politikaları ile 1960 sonrası politikalar birbirinden farklıdır. İlk yıllarda nüfus arttırmaya çalışılırken 1960 sonrası bu düşünceden vazgeçilmiştir. Kalkınma planlarında nüfus ve aile üzerine çalışmalar yapılmış sonraki kalkınma planlarında bu çalışmalar güçlü bir siyaset unsuru olmuştur. 1930 yıllarda geniş aile kalkınmanın bir unsuru olarak görülürken tarımda makinalaşma ve sanayileşmeye bağlı olarak bu fikir değişime uğramıştır (Arı, 2003: 28).

Anadolu'ya göç 1960'lı yıllar ile beraber Balkanlardan gerçekleşmiştir. Türk ve Bulgar idarecileri arasındaki sözleşmeyle ("Türkiye Bulgaristan Yakın Akraba Göçü") 1970 ile 1980 arasında 100 binden fazla insan Türkiye'ye göç etmiştir. Bu göç ile 1950'li yıllarda gerçekleşen Bulgar Göçündeki akrabaların birleşmesine de olanak sağlamıştır. Özellikle akrabalarının buldukları yerleşim yerlerini tercih etmişlerdir (Doğanay, 1997:197-198).

Ahıska Türkeri'nin Türkiye'ye kabul edilmesi ülkemizde iskanlı göçün bir diğer örneğidir. Farklı bölgelerde dağınık ve parça parça yaşayan Ahıska Türkleri Bakanlar Kurulu Kararı ile iskanlı göçmen olarak ülkemize kabul edilmiştir. 1992 ve 1993 yılında yaklaşık 500 ailenin Türkiye'ye göçü planlanmış, 1994 yılının başında 150 aile Iğdır'a getirilmiştir. Iğdır'da geçici iskan merkezi oluşturularak bu aileler buraya yerleştirilmiştir. Sonraki süreçte bu iskanlı göç sayısı artarak devam etmiştir.

Ülkemize yönelik göç sürecine baktığımızda 1960 sonrası dönemde Balkan ülkelerinin yanı sıra müslüman ve Türk Dil Grubunda yer alan yerlerden de göç almıştır. Türkistan ve Afganistan bu ülkelere başında gelmektedir. Binlerce nüfus iskanlı bir şekilde ülkemize göç etmiş ve Doğu, Güneydoğu

Anadolu ve iç Anadolu bölgelerine yerleştirilmiştir. 1990 yılların başında meydana gelen Körfez Savaşı ile birçok Irak'lı aile ülkemize göç etmiştir. Göç ve göçmen sürecinin artması sonucunda Türkiye değişen şartlar ve koşullara bağlı olarak iskan kanunu değiştirmiş ve yeni yasal düzenlemeleri hayata geçirmiştir (Doğanay, 1997: 198; Göksu, 2003: 350-351).

Ulus Devlet anlayışı Türkiye'nin göç politikasındaki temel eksen olmuştur. Ayrıca dünyanın değişen ve gelişen şartlarına bağlı olarak dünya ölçeğiyle uyumlu bir göç politikası uygulanması için gerekli adımlar atılmıştır. Kurumsal örgütlenmeler ve yeni yasal anlaşmalar bunların başında gelmektedir. İltica Yönetmeliğinin, Türkiye'nin Göç Alanında Ulusal Eylem Planının ve İskan Kanununun değişmesi ayrıca merkezde göç sürecini en doğru şekilde yönetmek için örgütlenme faaliyetleri Türkiye'nin göç süreciyle yoğun ölçüde muhatap olduğu ve yenilikleri takip etmeye çalıştığı bir göstergesidir (İçduygu, 2010: 30-36).

4. TÜRKİYE'DE SURİYELİLERE YÖNELİK GÖÇ POLİTİKALARI

Suriye'de patlak veren iç savaşın sonucu olarak yaşanan yüksek nüfuslu göç dalgasının en büyük etkisi ülkemize olmuştur. Bu göçün doğal bir sonucu olarak çok yönlü sıkıntılar ortaya çıkmıştır. Bunların başında konut ve yerleşim gelmekle beraber, farklı iki dili konuşan farklı geleneklere sahip iki ülkenin vatandaşlarının verimli bir ilişki kurmalarını sağlamak oldukça güç olmaktadır. Hali hazırda ülke içindeki işsizlik oranının giderek artması gelen Suriyeli göçmenlerin iş bulmada zorlanmalarına neden olmaktadır. Bu sıkıntıların yönetilmesi sorunsalı hem toplumsal hem de kamu kurumlarının beraber çözmesi gereken önemli bir konudur.

4.1. Suriye'de Yaşanan Olaylara Genel Bakış

Suriye'de halk ayaklanmaları 2011 yılının Mart ayında başlamıştır. Muhalif gruplar Beşşar Esad yönetimine görevi bırakması talebinde bulunmuştur. Bu talebi kabul etmeyen Esad yönetimi orduya yetki vererek, ayaklanma yapan gruplara yönelik sert müdahalelerde bulunmuş, katliama başlamıştır. Esad yönetimi bu gücünü kullanırken İran ve Rusya yönetiminden de ciddi destek almıştır. Muhalif gruplar Özgür Suriye Ordusu adı altında birleşerek direnemeye çalışmış ve bazı bölgelerin hakimiyetini ele almıştır. Tüm bu gelişmeler milyonlarca Suriyeli vatandaşın yaşadığı toprakları terk etmesine başka ülkelere göç etmesine neden olmuştur.

2015 yılı sonrasında ABD yönetimi bölgeye yüksek derecede müdahil olmuş ve bazı bölgelerde çatışmalar şiddetlenmiştir. Özellikle farklı gruplar Suriye'nin farklı coğrafyasında hakim olmuşlardır. Halep ve Humus bölgelerinde çok şiddetli çatışmalar yaşanmıştır. Tüm bu çatışmalardan en çok etkilenen tabiki yer halkı olmuştur. Ya göç etmek zorunda kalmış yada zarar görmüşlerdir. Suriye İnsan Hakları İzleme Örgütüne göre hayatını kaybeden-

lerin sayısı 250 bini geçmiştir. Milyonlarca yaralı ve yaklaşık 8 milyon insan göç etmek zorunda kalmıştır (Boyras, 2015, s.35).

4.2. Suriye’de Yaşanan Olaylara Karşı Türkiye’nin Tutumu

Türkiye’ye sığınan Suriyeli sığınmacılar Nisan 2011’den itibaren ilk olarak, “geçici koruma” statüsü ile Hatay’ın Yayladağı, Altınözü ve Reyhanlı ilçelerinde kurulan çadır kentlere yerleştirilmiştir. Türkiye, 1951 tarihli “Mültecilerin Statüsünün Belirlenmesine Yönelik Uluslararası Cenevre Sözleşmesi’ne” (BMMSS) koyduğu çekince gerekçesiyle Suriyelileri, mülteci ya da sığınmacı olarak değil de, “misafir” olarak tanımlamıştır. Bu tanımlamayla “misafirlerin” kamp dışında yaşamaları ve Türkiye üzerinden başka bir ülkeye geçiş yapmalarının önü kapanacaktı. Suriye’den kitlesel olarak gelen sığınmacılar Hatay’ın Yayladağı ilçesinde kurulan barınma merkezlerine yerleştirilmiştir. Hatay’da Yayladağı ilçesinde üç, Altınözü ilçesinde iki ve Antakya ilçesinde bir barınma merkezi oluşturulmuştur.

Türkiye’ye 2011 yılının Nisan ayında gelen ilk Suriyeli sığınmacıların geçici kabulleri gerçekleştirilmiş ve bu sığınmacılar için sınırda çadır kentler oluşturulmuştur. Ülkemize sığınan ilk sığınmacılar, Türkiye-Suriye sınırına sıfır noktada olan Yayladağı, Altınözü ve Reyhanlı ilçelerinden giriş sağlamıştır. İç karışıklıklardan kaçarak Türkiye’ye sığınan bu gruplar için ilk olarak Hatay ili Yayladağı ilçesinde çadırlar kurulmuştur. Ülkemize sığınan Suriyeli sığınmacı sayısında gün aşırı yükselme yaşanınca Hatay ilinden başka Kilis ve Gaziantep vilayetlerinde de barınma merkezleri oluşturulmuştur. Barınma merkezi sayısı artmaya başlamış 2012’de 7 olan barınma merkezi sayısı, 2013’te 14’e ve 2014 yılının Ocak ayında ise 22’ye yükselmiştir. 19 Nisan 2014 tarihi itibarıyla Adana, Adıyaman, Gaziantep, Hatay, Kahramanmaraş, Kilis, Malatya, Mardin, Osmaniye ve Şanlıurfa illerinde 16’sı çadır ve 5’i konteyner kent olmak üzere toplam 22 barınma merkezi oluşturulmuştur. Mevcut barınma merkezleri ve yapılan çalışmalarda koordinasyonu AFAD sağlanmaktadır.”(Afet ve Acil Yönetim Başkanlığı 2014, s. 18) Zamanla bu görev dağılımı devletin farklı kurumları arasında paylaşılmıştır. İçişleri Bakanlığı içinde kurulan Göç İdaresi Genel Müdürlüğü ve taşrada İl Göç İdareleri oluşturularak önemli görevleri icra etmektedir.

“Dikkatimizi çeken ilk nokta, Halep’in Türkiye’ye en çok misafir yollayan kent olduğudur. Türkiye’ye gelen toplam misafirlerin yüzde 36’ya yakını Halep’ten gelmiştir. Halep’ten Türkiye’ye gelen Suriyeli misafirlerin oranının bu kadar yüksek olmasının bir nedeni Halep’in Türk sınırına çok yakın olmasıdır ve ikinci bir neden ise Halep’in yoğun çatışma merkezlerinden biri olmasıdır. Halep, 2012 tahminlerine göre 4,6 milyon nüfusu ile Suriye’nin en kalabalık kentidir.” Halep kenti ticaretin merkezidir. Güvenlik koridorunun başlangıç noktası Halep şehridir. Devletimiz geçici koruma kapsamındaki Suriyeli yabancıların başta barınma olmak üzere eğitim, gıda, güvenlik ve

sağlık gibi ihtiyaçlarını karşılamaktadır. Ülkemiz üç milyona aşkın Suriyeli vatandaşlara kol kanat olmaktadır. Bu büyük bir olay ve destansı bir hikâyedir (Afet ve Acil Yönetim Başkanlığı 2014, s.40).

Tablo1. Türkiye'deki Vilayetlerde Suriyeli Sığınmacı Sayısının İl Nüfusu İle Karşılaştırılması

Vilayet	Sayı	İl Nüfusu İle Karşılaştırma
İstanbul	553 bin 387	%3,67
Şanlıurfa	447 bin 622	%21,99
Hatay	434 bin 46	%26,96
Gaziantep	428 bin 724	%21,13
Adana	236 bin 362	%10,65
Mersin	203 bin 502	%11,22
Bursa	169 bin 205	%5,65
İzmir	142 bin 740	%3,30
Kilis	115 bin 987	%81,37
Konya	106 bin 227	%4,82
Ankara	90 bin 751	%10,64
Mardin	88 bin 222	%7,68
Kahramanmaraş	87 bin 942	%1,65
Kayseri	77 bin 995	%5,61
Kocaeli	55 bin 941	%2,93
Osmaniye	48 bin 763	%9,12
Diyarbakır	33 bin 648	%1,94
Malatya	29 bin 669	%3,72
Adıyaman	24 bin 589	%3,94

Kaynak: Mülteciler Derneği Nisan 2019

Tablo 1'den de görülebileceği gibi yukarıdaki tablo göç ile Türkiye'ye gelen Suriyeli sığınmacıların yaşadıkları vilayetleri ve oranları göstermektedir. İstanbul 548 bin 483 nüfusla en fazla Suriyelinin yaşadığı il olurken, Kahramanmaraş 87 bin 942 nüfusla yerleşik nüfusa göre en az Suriyelinin bulunduğu il olmuştur. İçişleri Bakanlığı yaptığı açıklamada 8 Mart 2019 itibarıyla Suriyeli sığınmacı statüsünden Türk vatandaşlığına alınan Suriyeli sayısının 79 bin 894 olduğunu belirtmiştir.

İçişleri Bakanlığı tarafından yapılan açıklamaya göre Kasım 2018 itibarıyla son 8 yılda Türkiye'de doğan Suriyeli bebek sayısı 405 bin 521 olarak açıklanmıştır.

İçişleri Bakanlığı tarafından 16 Nisan 2019 tarihinde yapılan açıklama göre ülkesine dönen Suriyeli sayısının **321 bin 93 kişi** olduğu belirtilmiştir.

Aile, Çalışma ve Sosyal Hizmetler Bakanlığı tarafından 15 Kasım 2018 tarihinde yapılan açıklamaya göre Türkiye’de çalışma izni verilen Suriyeli sayısının **32 bin 199 kişi** olduğunu açıklanmıştır (www.multeciler.org).

Tablo 2. Türkiye’de Yaşayan Suriyelilerin Yaş Ortalamaları

Yaş	Erkek	Kadın	Toplam
Toplam	1.962.966	1.658.364	3.621.330
0-4	258.894	241.875	500.769
5-9	257.350	242.267	499.617
10-14	200.861	186.204	387.065
15-18	148.675	122.948	271.623
19-24	318.799	228.991	547.790
25-29	206.992	146.894	353.886
30-34	171.237	125.251	296.488
35-39	121.273	95.337	216.610
40-44	80.161	70.537	150.698
45-49	59.379	56.408	115.787
50-54	48.103	45.867	93.970
55-59	33.498	33.718	67.216
60-64	23.463	24.099	47.562
65-74	24.309	25.465	49.774
75+	9.972	12.503	22.475

Kaynak: Mülteciler Derneği Nisan 2019

Tablo 2 de görüldüğü gibi, Türkiye de yaşamakta olan Suriyeli nüfusunun büyük bir kısmı gençlerden oluşmaktadır. 35 yaş altında Türkiye’de yaşayan Suriyeli Nüfusunun toplam Suriyeli nüfusa oranı gözle görülür şekilde yüksektir. Bunun yanında 4 yaş altı nüfusa bakıldığında Türkiye de doğan çocuk sayısı 500 binin üzerindedir (www.multeciler.org).



Şekil 1. İllere göre Suriyeli mültecilerin dağılımı

Kaynak: Mülteciler Derneği Nisan 2019

Şekil 1 de görüldüğü gibi ülkemizdeki Suriyeli nüfus dağılımında en bü-

yük payı alan ilimiz 553,387 kişi ile İstanbul'dur. Bunun en büyük nedenlerinden bir tanesisa sahip olduğu iş olanaklarıdır. Bunun yanında hem sınıra yakın olmasının yanında kültürel olarak etkileşimi geçmişe dayanan kentlerimizdeki Suriyeli nüfusu da azımsanmayacak ölçüde yüksektir (www.multeciler.org).

4.3. Suriyeli Sığınmacıların Türkiye'de Çalışma İzinleri/Hakları

1951 Cenevre Mülteci Sözleşmesi, Geri Göndermeme ilkesinin yanında sığınmacılara bazı ekonomik ve sosyal hakları öngörmüştür. Günümüzde birçok devlet bu hakları sığınmacılara vermede sözleşmeden bağımsız hareket etmektedir.

. Halihazırda ülkeler, yabancı uyruklu kişilerin geçici koruma hakları konusunda geniş takdir yetkisine sahiptir. Ancak evrensel insan hakları perspektifinden bakıldığında mülteciler sağlık, eğitim ve çalışma gibi haklara sahiptir. Geçici koruma sağlanan kişilere de haklar tanınmalıdır. Ancak geçici korumaya ilişkin en temel belge olarak kabul edilen AB Geçici Koruma Direktifi'nde bile Üye Devletlerin geçici korumadan yararlananlara yönelik sorumlulukları "haklar" yerine "hizmetler" başlığı altında ele alınmaktadır. Yönergeye göre yabancı uyruklu kişiler geçici koruma altındadır. Haklar arasında oturma izni, belgelerin tercümesi, eğitim hakkı, barınma, tıbbi bakım, aile birleşimi ve çalışma hakkı yer almaktadır. GKY kapsamında yer alan hizmetlere bakıldığında sağlık, eğitim, barınma, sosyal yardım ve hizmetler, çeviri hizmetleri, işgücü piyasasına erişim bulunmaktaydı (GKY, Madde 26). Türkiye, AB üyesi ülkelerden farklı olarak hak kavramı yerine hizmet kavramını kullanmış ve hizmetlerin zorunlu olmadığını vurgulamıştı. Ancak bu düzenlemeler kapsamında bireylerin devlet ve toplum üzerindeki yükünün azaltılması ve hızlı entegrasyonun sağlanması açısından çalışma hakkı büyük önem taşımaktadır (Tunç, Aslantürk, 2018, s.160)

4.4. Geçici Koruma Altındakiler ve Çalışma Hakları

2016 yılında çıkarılan yönetmelik Geçici Koruma Altındaki Suriyeli Sığınmacılara çalışma izinleri için önemli bir adım olmuştur. Bu yönetmeliğin adı "*Geçici Koruma Altındaki Yabancıların Çalışma İzinleri Hakkında Yönetmelik*"tir. (GKÇİY)

Bu yönetmeliğe göre geçici koruma altındaki birinin, Türkiye'de çalışması ve çalıştırılması gerekli yerlerin iznine bağlıdır. Bu kişiler Türkiye'de çalışmak istiyorlarsa bakanlığın çalışma iznine ihtiyaçları vardır (UIK, Madde 17(1), GKY Madde 29, GKÇİY Madde 4/1). Alınan çalışma izni hem muafiyet belgesi hem de ikamet izni özelliğine sahiptir (YUKK/27). Suriyeli sığınmacılar çalışma iznine başvurmak için AÇSHB'ye geçici koruma kaydı yaptırdıkları tarihten itibaren altı aylık sürenin geçmesini beklemesi gerekmektedir (UIK, 17/1; GKÇİY, 5/1). Başvurular ilgili kanaldan bakanlığa yapılmaktadır (GKÇİY, 5/2). Suriyeli Sığınmacıların Turkuaz Kart dışında her türlü çalışma izni-

ne başvurma hakları mevcuttur (UIK,17/4). Bu durum nitelikli Suriyeli istihdamını önünde bir engeldir. Ancak bununla beraber geçici koruma altındaki yabancıların çalışma izinlerini kolaylaştıracak bazı hükümler de bulunmaktadır (UIK, 16/f).

GKÇİY'nin ilgili maddesine göre tarım ve hayvancılıkla uğraşan mevsimlik işçiler çalışma izninden muafır. Çalışma izni muafiyeti başvurularının valiliğe yapılması ve geçici koruma sağlanması gerekmektedir. Tıp profesyonellerinin Sağlık Bakanlığı'ndan, eğitim profesyonellerinin ise Milli Eğitim Bakanlığı'ndan veya Yüksek Öğretim Kuruluşundan ön izin alması gerekmektedir. Ön onay alınmadan yapılan başvurular, inceleme yapılmadan reddedilir (GKÇİY, md.6/3).

GKÇİY ile Suriyeli sığınmacılar istihdam kotasına da tabi olmuştur. Bu nedenle çalışma izni başvurusu yapılan bir işyerinde 100.000'den fazla Suriyeli çalıştırılmaz (GACC, Madde 8(1)). Toplam sayısı 10'dan az çalışanı olan işyerleri, geçici koruma kapsamında en fazla "bir" yabancı uyruklu kişiyi çalıştırabilir (GACC, Madde 8). Ayrıca istihdam oranları geçerli olmayabilir.

İşverenden Yabancının çalıştırılacağı işte aynı niteliklere sahip Türk vatandaşı bulunmadığının işin kayıtlı olduğu devletin Çalışma ve İstihdam Genel Müdürlüğü tarafından belgelenmesi halinde çalışma izni başvuru tarihinden bir hafta önce istihdam kontenjanına başvurulacaktır. Pek çok yasa, ilgili istihdam kotalarının yanı sıra, yabancı uyrukluların çalıştırılmayacağı iş ilişkilerini de düzenlemektedir. Yabancılar yükseköğretim kurumlarından herhangi birinde çalışabilmesi için İçişleri Bakanlığının olumlu referansına ihtiyacı vardır. Doktor, hemşire, avukat, veteriner, gümrük müşavirliği, gümrük müşavir yardımcısı, borsa komiseri olarak çalışamazlar. Ayrıca market bekçisi, mahalle bekçisi, özel güvenlik görevlisi olamazlar (Tunç, Aslantürk, 2018, s.161).

4.5. Suriyeli Sığınmacıların Çalışma İzinleri ve Sona Ermesi/İptali

Suriyeli Sığınmacıların çalışma iznine başvurması ve başvurularının değerlendirilmesine ilişkin kriterler ilgili yasal düzenlemelerde belirtilmiştir. Buna göre Suriyelilerin diğer yabancılara yasak olan meslek ve sanat alanlarında çalışmalarına izin verilmemektedir (GKÇİY, Madde 6/2). İlgili kişinin çalışma izninin değerlendirilmesinde dikkat edilecek kriterler AÇSHB tarafından belirlenir (GKÇİY, Madde 6/1). Ayrıca Suriyelilerin coğrafi sınırları vardır ve Göç Kontrol Genel Müdürlüğü'ne göre Suriyelilerin çalışmasına izin verilen ülkeler, aynı zamanda kalmalarına da müsaade edilen ülkelerdir (GKY, Madde 24).

Sığınmacılarla ilgili diğer bir sınırlama alanı ise istihdam kotalarıdır (GACC, Madde 12). Ayrıca İçişleri Bakanlığı “geçici koruma statüsündeki yabancı uyruklu kişilere çalışma izni verilmesi veya çalışma izinlerinden muafiyet sağlanması konusunda olumlu görüş verdi...” (UIK 17.Madde 2.Fıkra). Çalışma izni başvurusunun yukarıdaki kriterler çerçevesinde olumlu değerlendirilmesi durumunda çalışma izni AÇSHB tarafından verilecektir. Bu durum İçişleri Bakanlığı ile işverene haber verilecektir (GKÇİY md.9). Mevsimin belli süresinde tarım veya hayvancılık işlerinde çalışmak için başvurunuz varsa, valiliğe bilgi vermek zorunludur (GKÇİY, md.9/2). Suriyeli sığınmacıların çalışma izinlerinin geçerlilik süresi, başvuru alan çalışma izninin türüne göre değişmektedir. Ancak çalışma izni için verilen süre geçici koruma süresinden fazla olamaz (GKY, md.29/4).

YUKK kapsamındaki geçici koruma statüsünün sona ermesi veya iptal edilmesinde AÇSHB tarafından verilen çalışma izni de iptal edilecektir (UIK, Madde 17/5/b; GAÇİY, Madde 13/3).

4.6. Suriyeli Sığınmacıların Türk İş Piyasası, İstihdama ve Ekonomiye Etkisi

Büyük ölçekli gerçekleşen göç, beraberinde ekonomik sorunlarda getirmektedir. Geçici koruma sistemleri, uluslararası kanun ve anlaşmalar çerçevesinde oluşturulan sistemler, geri göndermeme ilkesi, sınırsız kalış süreleri gibi düzenlemeler ülkenin ekonomisine ek yük getiren ekonomik dezavantajlardır (Uzun, 2015: 114). Kasım 2014’te Suriye halkına 4,5 milyar dolar yardım yapılırken (TC Başbakanı, 2015), bu rakam Eylül 2016’da (AFAD, 2016) 20 milyar dolara ulaşmıştır. Üstelik uluslararası kuruluşların ve ülkelerin bu süreçteki yardımı, Türkiye’nin sağladığı 17 yardım fonunun yalnızca 1 dolarını buldu (Tunç, 2015: 48).

Bugüne kadar eksik mali yardımlar ve yüklü harcamalar göz önüne alındığında, Suriye krizinin uzun vadede ekonomik olarak sürdürülemez olduğu ve çok yüksek maliyetler gerektirdiği açıktır. Suriyelilerin yakın gelecekte ülkelerine dönemeyecekleri göz önüne alındığında onları Suriye ekonomisine entegre etmek en doğru çözümlerden biridir.

Suriyelilerin ekonomik entegrasyonu ekonomide hem olumlu hem de olumsuz etkilerini belirleyecektir. Bu çerçevede sonuçlar bütüncül bir şekilde analiz edilmeli olumlu etkisinin ağırlığı için stratejiler ortaya konmalıdır. Türk ekonomisindeki iş dünyasında bu yönde düşünülmektedir. Erdoğan ve Ünver’in 2015 yılında yaptığı araştırmaya göre Türk iş dünyası, Suriyeli sığınmacıların gerekli mesleki eğitim ile sektörel ve bölgesel danışmanlık aldıktan sonra Türkiye’ye doğrudan ve kısa süreçte olumlu katkısının olacağı fikri hakimdir. Bu yönüyle Suriyeli sığınmacılardan Türkiye’ye sermaye getirenler Türkiye’ye ciddi yatırım yapmaktadır. Ayrıca Türklerin çalışmak istemediği iş sektörlerindeki işgücü açığını da yine bu sığınmacılar doldurmaktadır.

Türkiye'nin nüfusunun yaşlandığı ve nüfus piramidinin 2030'lu ve 2040'lı yıllarda tersine döneceği göz önüne alındığında (Birleşmiş Milletler, 2017: 779), göçün yalnızca ulusal güvenliğe yönelik bir tehdit olarak değil, aynı zamanda tehdit edici bir durum olarak değerlendirilmesi gerekmektedir. Farklı olasılıkların değerlendirilmesi gerekmektedir (Kaya, 2015: 16).

Bu bağlamda çalışma izni olan Suriyeli sayısı dikkat çekici durumdadır. 2016 'ya kadar 10.000'den az Suriyeli çalışma izni almışken, 2016 yılında çıkarılan yönetmelikle birlikte çalışma izni alan Suriyeli sayısı 30.000 olmuştur. 3,5 milyondan fazla Suriyelinin Türkiye'ye sığındığı dikkate alındığında bu rakamlar oldukça düşüktür ((Tunç, Aslantürk, 2018, s.163)

SONUÇ

Göç bir hareketliliktir. Yer değiştirme eylemi olarak ta ifade edilir. İnsanlar ekonomik, sosyal, siyasal, dini ve doğal nedenlerle hayatlarının büyük bir bölümünü veya sadece bir kısmını geçirmek üzere, doğup büyüdükları ülkeleri, şehirleri, köyleri, kasabaları vb. yerleşim alanlarını değiştirmelerine geniş anlamda göç denilmektedir. Göç olgusunun meydana gelmesinde siyasal/ekonomik, sosyo/ kültürel, doğal ve güvenlik gibi nedenlerin etkisi olduğu görülmektedir.

Ülkemizde göç hareketine baktığımızda iç göç hareketliği 1940 yılından itibaren kentleşmeyle birlikte başlamış olup 1980 yılından itibaren küreselleşmeyle birlikte artış göstermiştir. Bununla beraber ülkemizde 1950 yılında tarımda makinalaşma ile beraber iç göçün kırdan kente göç olarak yüksek düzeyde gerçekleşmektedir.

Türkiye'deki göç politikalarının Erken Cumhuriyet Dönemi, 1940-1960 ve 1960 sonrası dönem olmak üzere üç dönemde gerçekleşmiştir. Her dönemin kendine özgü özelliklerinin ve buna bağlı politikalarının olduğunu söylemek mümkündür. Erken Cumhuriyet Döneminde çıkarılan bazı yasal düzenlemelerle süreç yönetilmeye çalışılmıştır. 1940-1960 arasındaki göç politikası dönemi özellikle 1950-1952 yılları arasında Bulgaristan'dan göçe zorlanan göçmenler tarafından oluşturulan iskânlı göçmen sürecini kapsamaktadır. 1960 sonrası dönemde ise Balkanlardan Türkiye'ye göç ve Ahıska Türkleri hususunda çalışmalar gerçekleştirilmiştir.

Türkiye'nin en son göç politikaları ise 2011 yılında Suriye'deki iç karışıklık ile gerçekleşen milyonlarca Suriyeli sığınmacılara yönelik politikalar olmuştur. Türkiye'de birçok il sığınmacı akınıyla karşı karşıya kalmıştır. İstanbul, Şanlıurfa, Hatay, Gaziantep ve Kilis en çok Suriyeli sığınmacının yer aldığı vilayet olmuştur. Türkiye çalışmadan, ekonomiye, eğitimden, sağlığa, barınmadan, vatandaşlığa kadar birçok konuda politikalar hayata geçirilmiştir.

KAYNAKÇA

- Afet, B., & Başkanlığı, A. D. Y. (2014). Suriye'den Türkiye'ye Nüfus Hareketleri Kardeş Topraklarından Misafirlik. *Afad, Ankara*.
- Alım, M., Doğanay, S., & Şimşek, O. (2006). Ülkemize Yönelik Göçlere Bir Örnek: Ahıska Türkleri. *Doğu Coğrafya Dergisi, 11(15)*, 303-322.
- Arı, K. (1992). Cumhuriyet Dönemi Nüfus Politikasını Belirleyen Temel Unsurlar. *Atatürk Araştırma Merkezi Dergisi, 8(23)*, 409-420.
- Arı, K. (2003). Cumhuriyet'in Nüfus Politikası. *Toplumsal Tarih, 119*, 28-31.
- Aslantürk, O., & Tunç, Y. E. (2018). Türkiye'de Yabancıların Çalışma İzinleri ve Suriyeliler. *Ombudsman Akademik, 5(9)*, 141-180.
- Aslantürk, O., & Tunç, Y. E. (2018). Türkiye'de Yabancıların Çalışma İzinleri ve Suriyeliler. *Ombudsman Akademik, 5(9)*, 141-180.
- Boyras, Z. (2015). Türkiye'de Göçmen Sorununa Örnek Suriyeli Mülteciler. *Zeitschrift Für Die Welt Der Türken/Journal Of World Of Turks, 7(2)*, 35-58.
- Çağatay, S. (2002). Kemalist Dönemde Göç ve İskân Politikaları: Türk Kimliği Üzerine Bir Çalışma. *Toplum Ve Bilim, 93*, 218-241.
- Çavuşoğlu, H. (2006). Yugoslavya-Makedonya'dan Türkiye'ye 1952-67 Kitleli Göçü ve Bursadaki Göçmen Kesimi. *Karadeniz Araştırmaları, (10)*, 107-147.
- Çelik, N., & Murat, G. (2014). Türkiye'de İç Göç Sorununa Yeni Bir Yaklaşım: Stratejik İç Göç Yönetimi. *İstanbul Üniversitesi İşletme Fakültesi İşletme İktisadi Enstitüsü Yönetim Dergisi, 25(76)*.
- Çiçekli, B. (2013). Açıklamalı Göç ve İltica Hukuku Terimleri Sözlüğü. *Uluslararası Göç Örgütü*.
- Çiçekli, B. (2014). Yabancılar ve Mülteci Hukuku. *Ankara: Seçkin Yayıncılık*, 221.
- Der, G. Ö. Ç., & Raporu, E. S. H. I. D. (2013). Göz Ardı Edilenler: İstanbul'da Yaşayan Suriyeli Sığınmacılar.
- Dinçer, O. B. (2012). *Kapıdaki Kriz Suriye: Uluslararası Yaklaşımlar ve Türkiye İçin Öneriler*. International Strategic Research Organization (Usak).
- Dinçer, O. B., & Çoşkun, G. (2011). *Mayınlı Arazide Yürümenin Adı: Suriye'de Değişimi Zorlamak*. International Strategic Research Organization (Usak).
- Doğanay, F. (1997). Türkiye'ye Göçmen Olarak Gelenlerin Yerleşimi, Toplum Ve Göç. *I. Ulusal Sosyoloji Kongresi İçinde. Ankara: Devlet İstatistik Enstitüsü Sosyoloji Derneği Yayını*.
- Duman, Ö. (2009). Atatürk Döneminde Balkan Göçmenlerinin İskân Çalışmaları (1923-1938). *Atatürk Yolu Dergisi, 11(43)*, 473-490.

- Dündar, F. (2013). *İttihat ve Terakki'nin Müslümanları İskan Politikası (1913-1918)*. İletişim Yayınları.
- Erder, S. (2014). Türkiye'de Değişen Siyasal Konjonktür, Değişen Göç ve İskan Politikaları. A. İçduygu, S. Erder Ve Öf Gençkaya. *Türkiye'nin Uluslararası Göç Politikaları 1923-2023: Ulus Devlet Oluşumundan Ulus Devlet Ötesi Dönüşümlere, Mirekoç Raporları*, 77-137.
- Erdoğan, M. M., & Ünver, C. (2015). *Türk İş Dünyasının Türkiye'deki Suriyeliler Konusundaki Görüş, Beklenti ve Önerileri*. Türkiye İşveren Sendikaları Konfederasyonu.
- Gazete, R. (2018). *Yabancılar ve Uluslararası Koruma Kanunu*, 2013.
- Hülür, H., & Akça, G. (2007). İmparatorluktan Cumhuriyete Siyasal Bütünlük ve Ulusalcılık Söylemi. *Selçuk Üniversitesi Türkiyat Araştırmaları Dergisi*, (22), 311-335.
- İç Duygu, A. (2010). Türkiye'de Uluslararası Göçün Siyasal Arka Planı: Küreselleşen Dünyada Ulus-Devleti İnşa Etmek Ve Korumak. *Türkiye'ye Uluslararası Göç*, 17, 40.
- İçduygu, A., Erder, S., & Gençkaya, Ö. (2009). Türkiye'nin Uluslararası Göç Politikaları 1923 2023 Ulus Devlet Oluşumundan Ulus Ötesi Dönüşümlere, 77-136.
- Kap, D. (2014). Suriyeli Mülteciler: Türkiye'nin Müstakbel Vatandaşları. *Akademik Perspektif*, 1(3), 30-35.
- Kaya, A. (2015). Farklı Göç Türlerini Yaşayan Ülke: Türkiye. *Südaş İ. ve Körükmez L.(Der.) Göçler Ülkesi İçinde*, 15-26.
- Kayaalp, M. (2010). *Türk Hukukunda Göçmen Kaçakçılığı Suçu* (Master's Thesis, Marmara Üniversitesi (Turkey)).
- Merkezi, O. S. A. (2016). Türkiye'deki Suriyeli Mülteciler: Uzun Vadeli Entegrasyon İçin Fırsatlar ve Zorluklar. *Ankara: Orsam*. Müdürlüğü, G. İ. G. (2021). Göç İdaresi Genel Müdürlüğü.
- Özdemir, H. (2012). Türkiye'de İç Göçler Üzerine Genel Bir Değerlendirme. *Akademik Bakış Dergisi*, 30(11), 1-18.
- Pusch, B., & Wilkoszweski, T. (Eds.). (2010). *Türkiye'ye Uluslararası Göç: Toplumsal Koşullar, Bireysel Yaşamlar*. Kitap Yayınevi. Sekreterliği, T. B. A. B. G. (2007). Türkiye'de Siyasi Reform Uyum Paketleri ve Güncel Gelişmeler. *Ankara: M&B Tanıtım Hizmetleri*.
- Sözleşmesi, B. M. C. (1951). Mültecilerin Hukuki Durumuna Dair Sözleşme.
- Tamer, M. (2019). Göç Sürecini Türkiye'de Yöneten Merkezi Kurum: Göç İdaresi Genel Müdürlüğü. *International Journal Of Social And Humanities Sciences Research (Jshsr)*, 6(48), 4702-4706.
- Tamer, M. (2020). Göç, Göçün Nedenleri ve Uluslararası Göç Üzerine Kavramsal Bir Analiz. *International Journal Of Social And Humanities Sciences Research (Jshsr)*, 7(60), 2808-2818.

- Tamer, M., & Birvural, A. (2018). Zorunlu Göçün Toplumlarda Oluşturduğu Problemler. *Zorunlu Göçler Ve Doğurduğu Sosyal Travmalar*, 9.
- Tunç, A. (2015). Mülteci Davranışı ve Toplumsal Etkileri: Türkiye'deki Suriyelilere İlişkin Bir Değerlendirme. *Tesam Akademi Dergisi*, 2(2), 29-63.
- Uzun, A. A. (2015). Günümüzün Sosyal ve Ekonomik Sorunu Olan Suriyelilerin Mülteci ve Ekonomi Hukuku Bakımından Değerlendirilmesi. *Ankara Barosu Dergisi*, (1).
- Yılmaz, V., & Tamer, M. (2020). Türkiye'de Göç ve Kentleşme Üzerine Bir Değerlendirme. *Uluslararası Sosyal Bilimler Ve Eğitim Bilimleri Sempozyumu*, 83-92.

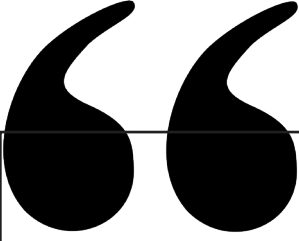

Bölüm 17

TOKAT GÖKMEDRESE'NİN KUZEYİNDEKİ ESKİ YAPI KALINTISI ÜZERİNE BİR DEĞERLENDİRME

*Mehmet Kutlu*¹

¹ Doç. Dr, ORCID ID: 0000-0002-3075-3965

e-mail: mehmet.kutlu@bozok.edu.tr, Bozok University Yozgat, Türkiye

Tokat Gökmedrese, il merkezindeki Semerkant Mahallesinde ve Gazi Osman Paşa Bulvarı üzerinde konumlanmaktadır. Halk tarafından “Darüş-şifa”, “Bimarhane” “Pervane Medresesi” veya “Kırkkızlar Medresesi” ve gibi farklı adlandırıldığı belirtilmektedir (Sözen, 1970: 213). Ancak özellikle avlu cephelerinde kullanılan yoğun turkuaz (firuze) ve lacivert renkli mozaik çini bezeme unsurları nedeniyle Gökmedrese olarak adlandırılmaktadır. Ne yazık ki bu çini mozaik bezeme unsurlarının az bir bölümü özgün yerlerinde günümüze ulaşabilmiştir (Foto. 2).



Fotoğraf 1: Tokat Gökmedrese ve Taçkapısı (2013)



Fotoğraf 2: Tokat Gökmedrese’de açık avlu, çini mozaik süslemeler

Yapı, Türkiye Cumhuriyeti'nin ilk yıllarında onarıldıktan sonra 1926 yılında Tokat Müzesi olarak işlev kazanmıştır. Tokat Valiliği, Kültürel Değerler Yapı Envanteri'ne göre 12.05.1978 ve 1133 sayılı karar ile tescil edilmiştir (Gündoğdu vd, 2006: 205). 2012 yılına kadar Tokat Müzesi olarak işlev gördükten sonra boşaltılmış ve restorasyonu yapılmak üzere Vakıflar Genel Müdürlüğüne devredilmiştir (Foto. 1). 2020 Aralık ayı itibarı ile başlatılan restorasyon çalışmaları Karacan Grup İnşaat tarafından yürütülmeye devam edilmektedir (Foto. 3). Restorasyon çalışmaları kapsamında Gökmedresenin önündeki alanda gerçekleştirilen kazı çalışmalarında Gökmedresenin kuzey köşesinde bazı su kanalları tespit edilmiştir. İki kola ayrılan su kanallarından biri Gökmedrese'ye diğeri ise kuzeydeki eski medreseye doğru uzanmaktadır (Foto. 3). Ayrıca bu alanda Geç Osmanlı dönemine tarihlendirilen büyük tahıl depolama küpleri in-situ olarak ele geçmiştir.



Fotoğraf 3: Tokat Gökmedrese'de devam eden restorasyon çalışmaları (URL- 1)

Tarihlendirme Sorunu:

Gökmedrese'nin taçkapısı üzerinde inşa kitabesinin bulunmaması nedeniyle yapının kesin inşa tarihi bilinmemektedir (Foto. 1 ve 2). Bununla birlikte Tokat Gökmedrese'nin tarihlendirilmesi genellikle Pervane Muinüddin Süleyman ve onun Moğollar tarafından 1277 yılında idam edilmesi olayına

bağlanmaktadır (Kaymaz, 1970; Hillenbrand, 1993; Kesik, 2006). Tokat Gökmedrese'nin taçkapısı üzerinde bulunduğu düşünülen Pervane Muinüddin Süleyman'a ait inşa kitabesinin Moğollar tarafından kazındığı ileri sürülmüştür (Cantay, 1980: 369). Yapıya ait inşa kitabesinin yokluğu kesin olarak baninin kimliğini söylemeye olanak vermemekle birlikte Gökmedrese'nin banisi Pervane Muinüddin Süleyman olmalıdır. Bunun ilk dayanağı Osmanlı dönemine ait vakıf kayıtlarında "Vakf-ı medrese-i Pervane Beğ ki Gök medrese demekle meşhurdur" şeklindeki ibaredir (Şimşirgil, 1992: 233). Burada dikkat çeken husus vakıf kayıtlarında Tokat'ta yalnızca tıp kurumu olarak Pervane Bey Darüşşifası'ndan bahsedilmesi ve başka bir darüşşifadan bahsedilmemesidir.

Pervane Muinüddin Süleyman ile ilişkili görülen Tokat Gökmedrese'nin tarihlendirilmesi için bilimsel literatürde bazı görüşler bildirilmiştir. Örneğin, Albert Gabriel (1934: 96) yapıyı "1275'e yakın" olarak tarihlendirmiştir. Aptullah Kuran (1969: 99) da Muinüddin Süleyman Pervane'nin idamına giden süreç yanı sıra Gökmedrese'nin çini mozaik bezeme unsurlarının üslup özelliklerine bakarak yapıyı 13. yüzyılın ikinci yarısına tarihlendirmektedir. Metin Sözen (1970: 213-214), A. Gabriel'in "1275'e yakın" şeklindeki tarihlendirmesinin genel kabul gördüğünü belirttikten sonra yapıyı 13. yüzyılın üçüncü çeyreği içine tarihlendirmektedir. Gönül Cantay (1992: 60-61) ise yapının inşasının Muinüddin Süleyman Pervane'nin idamı ile tamamlanamadığını ve daha sonra Sultan II. Gıyaseddin Mesud'un eşi olduğunu belirttiği Pervane Muinüddin'in bir kızı tarafından yapının tamamlatıldığını düşünmektedir. Cantay (1992: 61), bu çıkarıma Gökmedresenin taçkapısıyla benzer özellikler gösterdiğini düşündüğü Sümbül Ağa Darüssülehası'nın taçkapı üzerindeki inşa kitabesinde bani olarak Pervane Muinüddin Süleyman'ın kızının adının geçmesinde hareketle ulaşmıştır.

Bununla birlikte Özkan Ertuğrul (1996:139) da yapının 13. yüzyılın ikinci yarısına tarihlendirilmesini uygun bulmaktadır. Hamza Gündoğdu vd. (2006: 205) de yapının kitabesinin bulunmaması nedeniyle kesin inşa tarihinin tartışmalı olduğunu ifade ettikten sonra A. Gabriel'in verdiği "1275" tarihinin genel kabul gördüğünü kaydetmektedir.

Tokat Gökmedrese'yi tarihlendirmede bazı farklı yöntemler de kullanılmıştır. Tokat Arkeoloji Müzesinde bulunduğu belirtilen ve Gökmedrese'nin revakının iç kısmındaki ahşap bağ kirişinden alınan numuneyi dendrokronolojik yöntemle inceleyen P.I. Kuniholm (2004: 139), bu ahşap numunelerin korunan son halkasının 1303 tarihini verdiğini belirtmektedir. Bu bilgi, 14. Yüzyılın başlarında yapıda gerçekleştirilen bir onarıma işaret etmekle birlikte Gönül Cantay'ın (1992: 60-61) belirttiği gibi yapının Pervane Muinüddin Süleyman'ın kızı eliyle tamamlatılması veya tamir ettirilmesi düşüncesini desteklemektedir. Yukardaki bilgilere dayanarak Tokat Gökmedrese'nin 13. yüzyılın son çeyreğinde inşa edildiği ve 14. Yüzyılı başlarında kapsamlı ona-

rım gördüğünü söylemek mümkündür. Ancak burada bahsedilen inşaa faaliyeti Gökmedrese'nin yeni mekanlarının kuzeydeki eski bir medrese yapısı ile entegre edilmesine karşılık gelmektedir. Bu noktada kuzeydeki eski yapının işlevi ve tarihlendirilmesi sorularına cevap aramak gerekmektedir.



Fotoğraf 4: Tokat Gökmedrese'nin kuzeyindeki yapı kalıntısı (Kutlu, 2017)

Kuzeydeki Yapı Kalıntısının Mahiyeti Sorunu:

Gökmedrese'nin kuzeyinde ve bitişiğinde bulunan yapı kalıntısı (Foto. 4, 5, 6) ve bu yapının Gökmedrese ile ilişkisi en önemli araştırma konularından biridir. Aptullah Kuran'ın (1969: 97) iyice inceleme fırsatı bulamadığını söylediği kuzeydeki yapı kalıntısını Metin Sözen (1970:218) bir "şifahane, Gökmedrese'yi ise bir "tıp medresesi" olarak değerlendirmektedir. Ayrıca kuzeydeki yapı kalıntısının Kayseri Gevher Nesibe Darüşşifası ve Gıyasiye Medresesinde (Kutlu, 2017b) görüldüğü gibi "çifte medrese" plan şemasına işaret ettiğini de düşünmektedir. Gönül Cantay (1980: 10-11; 1992: 60-66) da Sözen'in bu husustaki görüşüne katılmaktadır.



Fotoğraf 5: Kazı sonuçlarına göre düzenlenen eski yapının taçkapısı



Fotoğraf 6: Eski Yapı Kalıntısının batı cephesinden görünümü (Kutlu, 2017)

İ. Numan (1984: 249) ise kuzeydeki yapı kalıntısını “dar’üs-süleha” olarak tanımlamış ve daha sonra I. Aksulu ile (1999: 43-57) ortak yayınladıkları çalışmalarında da “dar’üs-süleha” olarak ele almış ve restorasyon önerisi getirmiştir. Ancak bu son çalışmada Gökmedrese’nin mekânlarını birer bağımsız mimari yapı gibi ele alarak bir kompleks gibi göstermiştir. Numan ve Aksulu’ya (1999: 43-44) göre Gökmedrese’deki büyük eyvanın güneyindeki

mihraplı mekânı bir cami; büyük eyvanın kuzeyindeki mekânı bir türbe, kuzeydeki yapı kalıntısını bir dar'üs-süleha ve özgün halinde bir tıp medresesi olan Gökmedrese'nin kalan mekânlarını ise zamanla hem tıp medresesi hem de darüşşifa olarak işlev görmüştür. Ali Açıkl (2013: 150-154) de Pervane Muinüddin Süleyman Bey Vakfı ile ilgili makalesinde Gökmedrese ve kuzeyindeki yapı kalıntısının mimari özelliklerini aynen İ. Numan ve I. Aksulu'nun yaklaşımına katılarak yapıardan bahsetmiştir.

Konuyu detaylı olarak ele almadan önce darüşşifa, tıp medresesi, darüssüleha gibi kavramlara ana hatlarıyla değinmek gerekir. Darüşşifa “şifa yurdu” anlamına gelmekte ve genellikle Anadolu Selçuklu dönemi tıp pratiği yapılan hastaneler olarak işlev gördüğü düşünülmektedir. Tıp medresesi diye bir kavram Osmanlı dönemi için Darü't-tıb olarak bir karşılığa sahip iken Anadolu Selçuklu döneminde böylesi bir kavram bulunmamaktadır. Özellikle Kayseri'de Gevher Nesibe Darüşşifası ve Gıyasiyye Medresesinin birbirine bitişik inşa edilmesiyle ortaya atılan “çifte medrese” plan tipini diğer tıp kurumlarına da genelleme yapılarak gerek Sivas Keykavus Darü's-sıhhasında gerek ise Tokat Gökmedrese'de de “çifte medrese” plan tipinin tekrarlandığı yanılığısıyla ortaya atılmıştır. Birbirine bitişik iki medrese olunca birinde darüşşifa kısmında tıp pratiği yapılırken diğerinde tıp teorik dersleri işlendiği varsayımının bir sonucu “tıp medresesi” kavramı türetilmiştir. Oysaki darüşşifalar hem tıp pratiği hem de teorik derslerinin birlikte işlendiği kurumdur. Hastane karşılığı olarak bimaristan veya maristan kavramı yaygın kullanılmaktadır. Ayrıca Anadolu Selçuklu döneminde tıp kurumlarının adlandırılmasında darüşşifa, maristan, darü's-sıhha, darü'l-afiyetül meymene gibi birçok farklı terim kullanılmıştır (Kutlu, 2017a: 22-24). Bu terimler içinde en yaygın olanı darüşşifadır.

Darü's-süleha ise “salihler yurdu” anlamına gelen bir kavram olarak teke benzeri dini grupların faaliyetlerine yönelik bir yapıdır. Kayıtlarda Darü's-süleha olarak adlandırılan yapılara Niksar, Kırşehir, Antalya gibi şehirlerde rastlanmaktadır. Genellikle tekke, zaviye vb dini topluluklara yönelik yapılar genellikle bir başka yapıya bitişik inşa edilmezler. Bazen camilere bitişik inşa edilen zaviye örnekleri görülür. Örneğin Konya Sahip Ata Külliyesinde olduğu gibi zaviye bir külliye ünitesi olarak cami ile bitişik inşa edilmiş olabilirler. Bu nedenle kuzeydeki yapı kalıntısının Gökmedrese ile aynı aşamada inşa edilmediğinin açıkça görülmesi ve daha erken tarihli bir yapı ünitesi olması nedeniyle darüssüleha olmasından daha ziyade Anadolu Selçuklu ve Danişmendli dönemine ait bir medrese olması olası görülmektedir. Darüssüleha örneklerinin genellikle 1250 yılı sonrası döneme ait olması nedeniyle eski yapının darüssüleha olma ihtimali ortadan kaldırmaktadır. En geç tarihli ihtimale göre eski yapı bakiyesi Sultan I. Alaeddin Keykubad dönemine ait olabilir. Hatta Danişmendli dönemine ait olabileceği yani 1175 öncesi döneme ait olabileceği olasılık dâhilindedir. Son restorasyon çalışmaların “Tokat Gökmedrese, Danişmentli Med-

resesi ve Kitabesiz Türbe Restorasyonu” başlığı altında yürütülmekte oluşu yapı “Danişmendli Medresesi” olarak tanımlanmıştır.

Mimari Değerlendirme:

Tokat Gökmedrese, iki katlı ve açık avlulu medrese plan özelliğini taşımaktadır (Foto. 3). Yapının zemini, günümüzde cadde zemininden yaklaşık 2 m daha aşağıdadır (Foto. 1). Bu nedenle yapıya girmek için öncelikle bir merdivenden inilerek taçkapıya ulaşılır. Taçkapıdan giriş eyvanına ve açık avlunun doğu revakına ve cepheleri mavi ve turkuaz renkli çini mozaik bezemelerle kaplanmış avluya varılır. Dikdörtgen planlı açık avlunun ortasında sonradan eklendiği anlaşılan bir havuz yer almaktadır ve avlu kuzey, güney ve doğu yönlerden revakla çevrelenmiştir (Foto. 3). Revakları, altta on iki devşirme sütun ve üstte kare kesitli ayaklar taşımaktadır.



Fotoğraf 7: Eski yapı kalıntısının büyük eyvanı

Gökmedrese'nin mimari planı incelendiğinde bir takım düzensizlik veya uyumsuzluklar gözlenir (Kutlu, 2020: 186-190). Yapı, mimari anlamda değerlendirildiğinde avlunun güney kanadındaki mekânlarda belirli bir düzen ve simetri özellikleri görülürken avlunun kuzey kanadında yer alan mekânlarda ise asimetri ve birtakım düzensizlikler göze çarpmaktadır (Plan 1). Buradaki düzensizlik veya uyumsuzluklar Gökmedrese'nin kuzeyindeki yapı kalıntısı-

na ait mekanların Gökmedrese'ye entegre edilmesi nedeniyle ortaya çıkmış olmalıdır. Burada kuzeydeki yapı kalıntısının daha eski bir dönemde inşa edilmesinden sonra Gökmedrese'nin inşa edilmesi söz konusudur. Yani eş zamanlı planlanan ve inşa edilen çifte medrese plan şeması uygulanması söz konusu değildir.

Avlunun kuzey kanadında farklı boyutlara sahip dikdörtgen planlı üç küçük mekân (Plan 1) yer alır. Beşik tonozlu bu mekânlarının kuzeydeki yapı kalıntısıyla ilişkisi gözlenmemektedir; bu nedenle Gökmedrese'nin inşa edilmesi sürecine ait olmalıdır. Gerek plan özellikleri gerek malzeme ve teknik özellikler eski yapı kalıntısından ziyade Gökmedrese'ye uyumludur. Ayrıca kuzeydoğu köşede yapılan restorasyonlar sırasında eklenen ve üst kata çıkmayı sağlayan merdiveni barındıran dikdörtgen planlı bir mekân daha vardır (Foto.4) (Plan 1). Mekân, Gabriel (1934: 94-95), Sözen (1970: 215-216) ve Numan (1984: 261) tarafından yayınlanan planlarda görülürken Kuran (1969: 98) ve G. Cantay (1992, Plan 6) tarafından yayınlanan planlarda görülmemektedir.

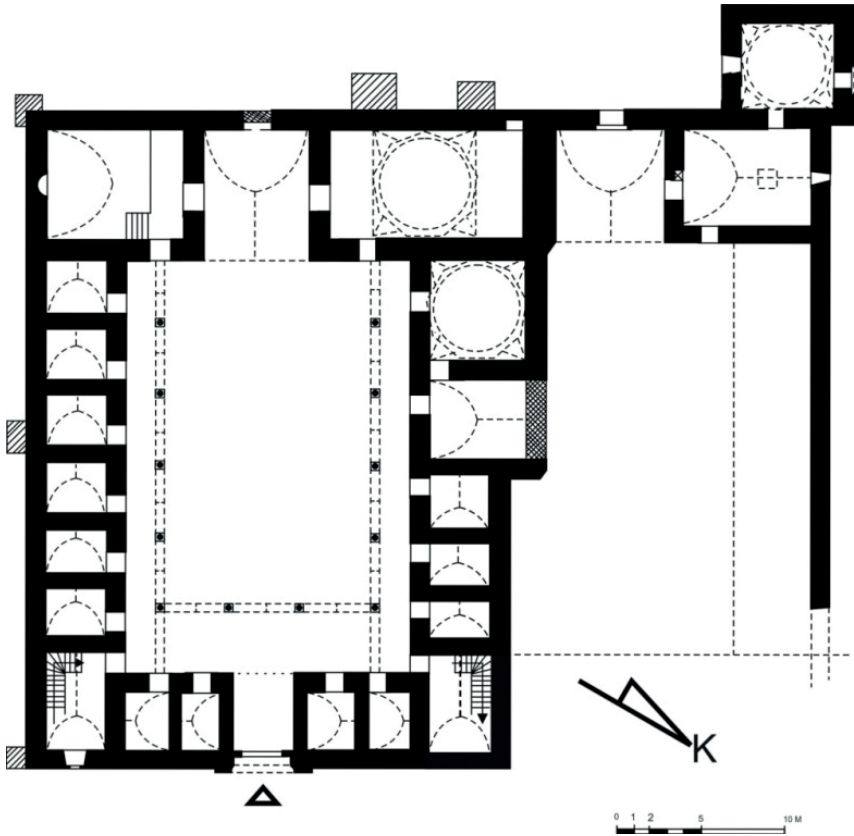

Plan 1: Tokat Gökmedrese'nin 1. Kat Rölöve Planı (Kutlu, 2017a)

Kuzeydeki yapı kalıntısı ile doğrudan ilgili olan mekânlar ise avlunun kuzeybatı köşesindeki üç geniş mekândır. Bunlardan ikisinin revaklara açılan kapıları dışında içeriden bir kapı ile birbirine erişimi bulunmaktadır. İki mekânın biri kareye yakın dikdörtgen diğeri ise dikdörtgen planlıdır. Dikdörtgen planlı mekân 5,65 x 4,70 m ölçülerinde iken kareye yakın dikdörtgen planlı mekân kubbe örtülü ve 5,70 x 5,90 m boyutlarındadır (Cantay, 1992: 61). Kuzey-güney doğrultusunda dikdörtgen planlı mekân beşik tonoz örtülüdür ve kuzeydeki yapı kalıntısının bir yan eyvanı iken Gökmedrese ile sonradan bütünleştirilmiştir. G. Cantay (1992: 61) da bu özelliği tespit etmiştir. Ancak diğer mekan, özgün hali kuzeydeki yapı kalıntısının beşik tonoz örtülü bir mekânı iken Gökmedrese'ye entegre edilirken kubbe ile örtülmüştür. Bu düzenlemenin bazı mimari izlerini tespit eden İ. Numan (1984: 252-253), bu mekânın bir yan eyvan olduğu kanısındadır. İki mekânın örtü sistemlerinde farklılık yapının üzerinin kırma çatı kiremit örtülü olması nedeniyle dışarıdan görülememektedir.

Kuzeydeki yapı kalıntısına ait iken Gökmedrese'ye entegre edilen üçüncü mekân ise büyük eyvanın kuzeyindeki geniş mekandır. Aynı zamanda kuzeydeki yapı kalıntısının büyük eyvanının güneyinde yer alır ve içindeki sandukalar ile türbe işlevi kazanmıştır. Mekân, 11,30 x 6,50 m ölçülerinde dikdörtgen planlıdır (Gündoğdu, 2006: 207). Mekânın örtüsü ortada prizmatik üçgenlerle geçişi sağlanan kubbe ile yanlardan destekleyen daraltma kemerleriyle sağlanmıştır (Plan 1). Ancak İ. Numan, yaptığı inceleme sırasında bu mekânın aslında tonoz örtüye sahip olduğunu kubbenin sonradan inşa edildiğini tespit etmiştir. Gerek malzeme ve teknik gerekse mimari özellikleriyle bu mekanın kuzeydeki yapı kalıntısına ait olduğu anlaşılmıştır. Bununla birlikte mekân Gökmedrese'ye entegre edilmesi sürecine dair malzeme, teknik ve mimari özelliklerin izlerini de taşımaktadır. Mekânın, Gökmedrese'nin büyük eyvanı ile ortak olan güney duvarı üzerinde büyük eyvana açılan büyük bir penceresi vardır (Gabriel, 1934: 94). Burada özgün halde pencere yerine bir niş olması beklenir ve eski planlarda burada niş olduğu görülmektedir.



Fotoğraf 4: Tokat Gökmedrese'nin kuzey cephesi (2013)

Söz konusu mekanın kuzey duvarı, Gökmedrese ve kuzeydeki yapı kalıntısının birleşme duvarıdır ve olağan dışı bir kalınlığa sahiptir. Bu duvarı inceleyen Numan (1984: 251), 1,50 m ölçüsünü aşan kalınlığa ulaşan bu duvarın destek maksadıyla doldurulmayla oluştuğunu belirtir. Gerçekten de Gökmedrese'nin kuzeybatı köşesindeki mekân yapıya entegre edilirken kuzeydeki yapı kalıntısı ile bağlantısı kesilmiştir. Böylece Gökmedrese ile kuzeydeki yapı kalıntısı arasında boşluk oluşmuştur. Ancak Gökmedrese'nin iki katlı olması strüktürel yapıyı zorlamış ve kenarlara doğru meydana gelen basınç nedeniyle sonradan birçok destek kulelerinin yapılmasına gerek duyulmuş olmalıdır. Bu nedenle Gökmedrese'nin kuzeybatı köşesindeki mekân ile kuzeydeki yapı kalıntısının büyük eyvanı arasındaki duvar doldurulmuş böylece 1,50 m ölçüsünü aşan bir kalınlık ortaya çıkmıştır. Aynı şekilde bu kalın duvar desteği Gökmedrese'nin kuzey cephesinin ortalarına kadar uzamıştır (Foto. 4, 5).

Ayrıca, Gökmedrese'nin kuzeyinde eski medrese kalıntısının doğusunda kalan alanda yürütülen kazı çalışmaları sonucunda eski medreseye ait diğer bazı mekânların temellerine dair mimari bulgular tespit edilmiştir (Foto. 5). Söz konusu temel izlerinden Gökmedrese'nin kuzeyindeki eski medreseye ait mütevazı taçkapı ve bazı mekânların varlığını ortaya çıkarmıştır (Numan, 1984: 253-254). Ancak bu duvar izlerinden kuzeydeki yapı kalıntısının ve ona ait olan mekânların bütüncül şekilde özgün plan durumu net olarak anlaşılma-maktadır. Bununla birlikte, İ. Numan (1984: 253-254) ile Numan ve Aksulu (1999: 43-54), bir kapalı avlu ve onu çevreleyen mekânlardan meydana gelen

ve Tokat Yağbasan (Çukur) Medresesi benzeri plana sahip bir yapı olduğunu öngörmektedir. Bu bölgedeki kazıyla ortaya çıkan duvar izlerinden hareketle öngörülen mekânlar, İ. Numan'ın (1984: 260-261) ilk planında ve I. Aksulu ile (1999: 53) yayınladıkları sonraki planın (Plan 3) dışına taşmaktadır. Yani öngörülen restitüsyon planları mevcut yapı kalıntısına göre küçük bir alanı kaplamaktadır. Kuzeydeki yapı kalıntısına ait olduğu düşünülen ve kazıda ortaya çıkarılan taçkapı kanımızca oldukça mütevazıdır ve yapının özgün taçkapısı olmaktan uzak bir görünüme sahiptir (Numan, 1984: 254). Özellikle yapı kalıntısının büyük eyvanı (Foto. 6) ve kuzeyindeki sivri beşik tonozlu ve dikdörtgen planlı mekânın (Foto. 7) büyüklüğü karşısında böylesi bir taçkapı beklenen anıtsallığı yansıtmamaktadır. İ. Numan'ın 1984 yılındaki çalışması ve I. Aksulu ile yayınladıkları ortak çalışmada da bu yapı kalıntısı yeterli kanıt olmaksızın "darüssüleha" olarak tanımlanmıştır Aksulu ve Numan'ın konumunu belirlemeye çalıştıkları asıl Pervane Darüssülehası, Gökmedrese'den 250 m ilerideki Hoca Sümbül veya Sümbülzade Zaviyesidir (Savaş, 1994: 199-208). S. Savaş'ın Darüssüleha konusundaki görüşüne katılmakta birlikte eski yapı kalıntısının kapalı avlu ve etrafını çevreleyen mekânlardan oluşması ve darüşşifa işlevinde olması akla daha yakın görünmektedir.

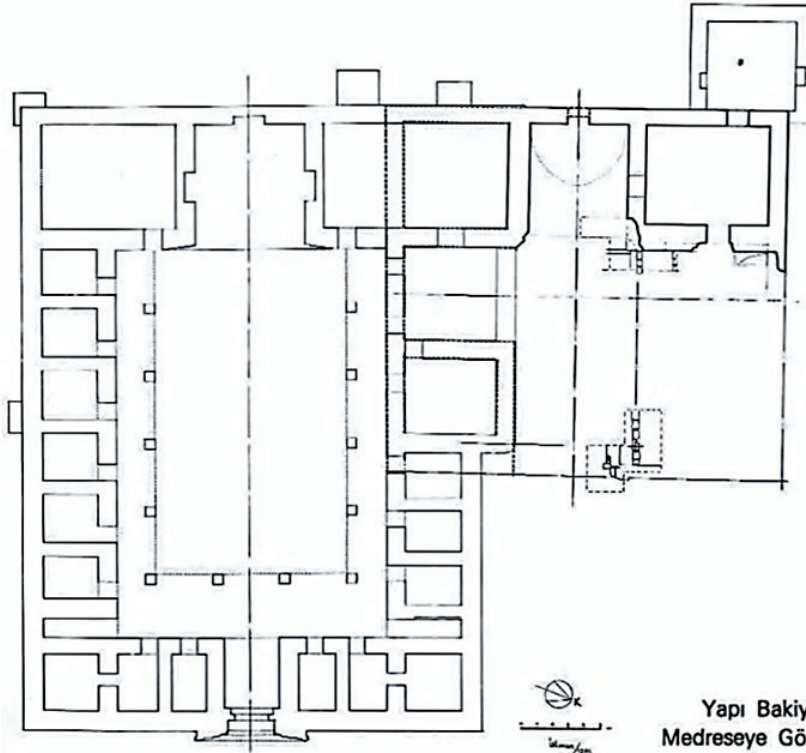

Plan 2: Gökmedrese ve Eski Yapı Kalıntısının Planı (Numan, 1984)

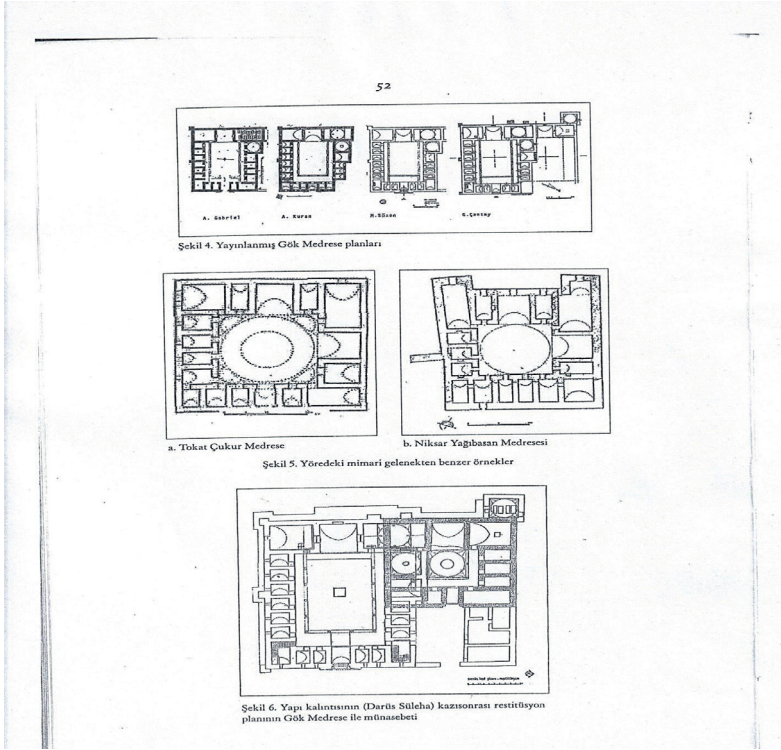

Plan 3: Gökmedrese ve Eski Yapı Kalıntısının Restitüsyon Planı (Numan, Aksulu, 1999)

İ. Numan'ın (1984: 260-261) yayınladığı planlarda eski medrese kalıntısı ile Gökmedrese arasındaki ilişkiye dair çizdiği başka bir plan daha bulunmaktadır. Kuzeydeki yapı kalıntısını kapalı avlulu ve dört eyvanlı bir Danişmendli medresesi olarak değerlendiren İ. Numan (1984: 261), Gökmedrese'ye entegre edilen eski medreseye ait mekânları da dahil ederek bütüncül özgün mimari plan şemasına ulaşmaya çalışmıştır.



Fotoğraf 7: Yapı kalıntısındaki büyük eyvanın bitişiğindeki geniş mekân (2017)

İ. Numan'ın I. Aksulu ile (1999: 53) yayınladığı plan daha önceki planın (1984: 261) daha gelişmiş veya işlenmiş hali denilebilir. Ancak iki plan arasında dikkat çeken farklılıklar da görülmektedir. Bu farklardan ilki 1984'te yayınlanan planda kapalı avlulu, dört eyvanlı ve eyvanların arasında birer dikdörtgen planlı geniş mekanlara yer verilmiş iken sonraki çalışmadaki planda kapalı avlulu ancak küçük bir mekân boyutuna kadar daralan giriş eyvanı ile birlikte toplam üç eyvan vardır. Yeni planda kuzey kanattaki eyvan ortadan kalkmış yerine üç adet küçük boyutlara sahip dikdörtgen planlı mekânlar gelmiştir. Önceki planda birbirine eşit boyutta olan dört eyvan sonraki planda ise sadece batı ve güneydeki iki eyvanda eşit boyut görülür. İ. Numan'ın yan eyvan olarak düşündüğü kubbe örtülü mekân, Gönül Cantay'a göre yan eyvan değildir. Bu mekânın doğusundaki güney-kuzey doğrultusunda uzanan dikdörtgen planlı ve beşik tonozlu mekân asıl yan eyvandır. Yapılan incelemelerde bu mekânın kuzeyindeki duvarın sonradan örüldüğü ve yan eyvanın bir mekâna dönüştürüldüğü tespit edilmiştir ve G. Cantay (1992:61) tarafından yayınlanan planda bu özellik gösterilmiştir.

Ayrıca eski medresenin kuzeybatı köşesine bitleştirilen türbe işlevi gören tek kubbeli ve kare yakın planlı bir mekân bulunmaktadır (Foto.8). Moloz taştan inşa edilen bu mekânın kuzey cephesinde konumlandırılan girişinin etrafı dikdörtgen bordürlerle süslenmiştir. Doğu ve güney cepheleri üzerinde birer adet dikdörtgen kesitli pencere bulunmaktadır.

Bu mekânın duvarları, eski medrese ile hem yapım teknikleri hem de malzeme yönünde benzerlik göstermemektedir ve eski medreseye sonradan

eklenmiş olmalıdır. (Plan 1) Çünkü medreseden bu mekâna erişim yoktur, ayrıca türbenin girişi kuzeye açılmakta yani medresenin mekânlarıyla ve avlusuyla arasında geçişi sağlayan herhangi bir unsura sahip değildir. Ayrıca türbenin konumlandırılış özellikleri incelendiğinde türbenin, Gökmedrese ve çevresindeki yapı ünitesinin planlanması aşamasında düşünülmediği ancak daha sonradan kuzeydeki yapı ünitesine bitleştirildiği anlaşılmaktadır.



Fotoğraf 8: Yapı kalıntısının kuzeybatısındaki türbe (2017)

Osmanlı dönemine ait arşiv belgelerinden Tokat Gökmedrese'ye dair bazı bilgilere ulaşılmaktadır. Özellikle Gökmedrese'ye ait vakfın gelir giderleri, görevliler ve maaşları hakkında bilgiler bulunmaktadır. Örneğin, Ali Açık'ın (2013: 155-156) belirttiğine göre 1576 yılına ait Evkaf Defterinde Pervane Bey Vakfına ait 5900 akçe gelirin, 24 hissesinin 4 ü yani altıda biri (%16,66) bir tabibe maaş olarak verildiği görülür. S. Yılmaz'ın (2013: 80), belirttiğine göre Pervane Bey Darüşşifası'na 1713 tarihli bir belgede ikinci tabip görevlendirilmiştir. Ayrıca 1776 ve 1784 tarihli diğer belgelerde de yine Gökmedrese'ye tabip ataması yapıldığı görülmektedir (Bayat, 2002: 29). 1836 yılına ait kayıtlarda Pervane Bey Vakfının 1120,5 rüblağ (buğday ve arpa) gelirin 136 rüblağı darüşşifa tabibine maaş olarak verilmiştir (Açık, 2013: 156-157). Ayrıca 1888 ve 1889 yılına ait kayıtlara göre 1536 kuruş 20 para geliri olan Pervane Bey vakfından Bekir ve Mehmet Bey adlarında iki tabibe (her biri 1/12 hisse) toplamda gelirin altıda biri (%16,66) maaş olarak verilmiştir

(Açikel, 2013: 156-157). Yine Ali Açikel (2013: 159), 1892 ile 1912 yılları arası tarihli vakıf kayıtlarında Bekir ve Mehmet Bey'in maaşı aynen gösterilmesine rağmen kadrolarının mahlûl (boş) olduğunu ve artık Gökmedrese'ye tabib tayin edilmediğini belirtmektedir. Bu belgelerden Tokat Gökmedrese'de 1892 yılına kadar tabib görevlendirildiğini ve tıp kurumu işlevini bu tarihten itibaren yitirmeye başladığını öğrenmekteyiz.

Ayrıca A. Şimşirgil (1992: 233), “*Vakf-ı Medrese-i Pervane Bey ki Gökmedrese demekle meşhurdur. Darüş-şifası ve darüs-sülehası var imiş*” şeklinde bir ibareye evkaf defterinde rastlamıştır. Bu bilgiden hareketle İ. Numan ilk çalışmasında ve I. Aksulu ile yayınladıkları ortak çalışmada Gökmedrese'nin kuzeyindeki yapıyı doğrudan “darüssüleha” olarak tanımlamaktadırlar. Oysa Gökmedrese veya arşiv kayıtlarındaki adıyla Pervane Bey Medresesine ait vakıf kayıtlarında darüssüleha'ya ait giderlerden veya görevlendirmelerden bahsedilmemektedir. Çünkü Darüssüleha, Gökmedrese ile aynı anda planlanıp inşa edilen bir yapı olmayıp Pervane ailesinin fertleri tarafından sonradan inşa ettirilen bir yapıdır. Bu nedenle darüssüleha başka bir konumda ve daha sonra inşa edildiği için Gökmedrese bünyesinde bulunmamaktadır. Dolayısıyla darüssüleha için ayrı bir vakfiye düzenlenmiştir. İnşa kitabesi günümüze ulaşan ve 1292 yılında inşa edilen Darüssüleha, daha sonra “Hoca Sümbül Zaviyesi” adıyla anılmaktadır. (Foto. 9) Darüssüleha'nın vakfiyesine dair bilgilere Saim Savaş'ın (1994: 199-208) makalesinden ulaşılmaktadır.



Fotoğraf 9: Tokat Sümbül Baba Zaviyesi (Dârü's-sülehâ)

Sonuç:

Sonuç olarak Tokat Gökmedrese'nin kuzeyindeki yapı kalıntısını darü-süleha olarak tanımlamak için gerekli kanıt bulunmaktadır. Anadolu Selçuklu Dönemine ait darü's-süleha yapıları genellikle 1250 sonrası döneme aittir. Oysa Tokat Gökmedrese'nin kuzeyindeki eski yapının en geç tarihli olarak Sultan I. Alaeddin Keykubad (1220-1237) dönemine ait olabilmesi hatta Danişmendli dönemine yani 1175 yılı öncesine ait olma olasılığı bulunmaktadır. Eski yapı kalıntısının darüssüleha olduğunu iddia edenlerin dahi Tokat Çukur (Yağlıbasan) Medreseye benzer mimari özellikler göstermesinden hareketle avlusunun üzerinin kubbe örtülü yani kapalı avlulu olduğuna dair varsayımları eski yapı kalıntısının daha çok bir medrese bakiyesi olma olasılığını ve Danişmenli dönemine kadar açıkça ortaya koymaktadır.

Arşiv kayıtlarında geçen ve aranılan Darüssüleha, Gökmedrese'ye yaklaşık 250 m uzaklıktadır. İnşa kitabesi günümüze ulaşmamış bir yapıyı çalışırken aynı şehirde yer alan ve aynı döneme ait olan yapılarla ilgili araştırmalar yapmak gereklidir. Eğer gerekli inceleme ve araştırmalar yapılmaz ve yayınlar taranmaz ise "darüssüleha" adıyla yanlış yapıları adlandırma sorunu ortaya çıkmaktadır. Tokat Sümbül Baba Zaviyesinin darüssüleha oluşu günümüze ulaşan 1292 tarihli inşa kitabesiyle sabittir. Ayrıca arşiv kayıtlarından yapıya ait vakfiye ve vakıf faaliyetleri hakkındaki bilgilerde yapının banisinin Pervane Muinüddin Süleyman'ın kızı olması nedeniyle Sümbül Baba Darü's-sülehasının açıkça Pervane ailesiyle ilişkisini ortaya çıkmaktadır.

Gökmedrese'nin kuzeyindeki yapı kalıntısının daha önce inşa edilmiş bir darüşşifa veya medrese olması söz konusudur. Bu yapı kalıntısının inşasının Danişmendli dönemine kadar inme olasılığı olmakla birlikte 13. yy ilk yarısına ait bir Anadolu Selçuklu medresesi veya darüşşifası olması daha olasıdır. Bununla birlikte yapının kapalı avlulu ve üç eyvanlı medrese olması da daha büyük olasılık dâhilinde görünmektedir.

KAYNAKÇA

- Açikel, A. (2013). Pervane Muineddin Süleyman Bey Vakfı, *Tokat Sempozyumu (01-03 Kasım) Bildiriler*, c. 2, 149-161, Ankara: Özyurt Matbaacılık, Tokat Valiliği Özel İdaresi.
- Bayat, A. H. (2002). Tokat Muinüddin Süleyman Darü's-şifâsı (1255-1275), *38th International Congress on History of Medicine*, ed. Nil Sarı, İstanbul: Nobel Yayıncılık.
- Cantay, G. (1980). Tokat Tıp Medresesi ve Şifahanesi, *Bilim ve Teknik Dergisi* 152: 7-11.
- Cantay, G. (1992). *Anadolu Selçuklu ve Osmanlı Darü'sşifaları*. Ankara: Atatürk K. M. Yayınları.
- Cantay, T. (1980), Niksar Ulu Camii, *Bedrettin Cömert'e Armağan: Hacettepe Üniversitesi Sosyal ve İdari Bilimler Fakültesi Beşeri Bilimler Dergisi Özel Sayı*, 363-374.
- Ertuğrul, Ö. (1996), "Gökmedrese" *TDV İslam Ansiklopedisi* 14, s. 139-140.
- Gabriel, A. (1934), *Monuments Turcs d'Anatolie: Amasya-Tokat-Sivas*. Paris: E.de Boccard.
- Gündoğdu, H., Aktemur, A.M., Bayhan, A.A. ve Çelik, A. (2006), *Tarihi Yaşatan İl: Tokat*, Ankara: Tokat Valiliği adına PYS Vakıf Sistem Matbaa Müdürlüğü.
- Hillenbrand, C. (1993), Mu'in al-Din Sulaymân Parwâna, *Encyclopedia of Islam*. 2nd edition, vol. VIII, 479-480.
- Kaymaz, N. (1970). *Pervâne Mu'inü'd-din Süleyman*. Ankara: Ankara Üniversitesi DT-CFYayınları.
- Kesik, M. (2006), Muinüddin Süleyman Pervane, *TDV İslam Ansiklopedisi* 31, 91-93.
- Kuniholm, P.I. (2004), Dendrokronoloji Yöntemiyle Tarihlenmiş Osmanlı Anıtları, U. Baram ve L. Carroll (ed.), *Osmanlı Arkeolojisi*, 100-141, İstanbul: Kitap Yayınevi.
- Kuran, A. (1969), *Anadolu Medreseleri*. Ankara: ODTÜ Mimarlık Fakültesi Yayınları.
- Kutlu, M. (2017a). *XII-XIV. Yüzyıllarda Anadolu'da Tıp Kurumları*. İzmir: Ege Üniversitesi Sosyal Bilimler Enstitüsü Sanat Tarihi Anabilim Dalı Yayınlanmamış Doktora Tezi, İzmir.
- Kutlu, M. (2017b). Kayseri Çifte Medrese'de Gevher Nesibe Darü'sşifası'nın Konumu Üzerine Bir Değerlendirme. *Sanat Tarihi Dergisi*, 26(2): 363-377.
- Kutlu, M. 2020, "Selçuklu Çağında Anadolu Tıp Kurumlarının Mimari Plan Gelişimi" *Uluslararası Türk Kültür ve Sanatı Sempozyumu*, cilt 3: 167-201. Ankara: Etimesgut Belediyesi Yay.
- Numan, İ. (1984), Tokat Gök Medrese ile Yanındaki Yapı Bakıyesi Arasındaki Mimari Münasebet, *Suut Kemal Yetkin'e Armağan*, 249-261, Ankara: Hacettepe Üniversitesi Yayınları.
- Numan, İ., Aksulu, I. (1999), Tokat Gök Medrese Darü'ssülehası'nın Restitüsyonu, Ç.

Kafesçiođlu ve L.T. Őenocak (ed.), *Aptullah Kuran İin Yazılar*, 43-54, İstanbul: YKY.

Savaş, S. (1994). Tokat Hoca Sümbül Zaviyesi, *Vakıflar Dergisi* 24, 199-208.

Sönmez, Z. (1995). *Anadolu Türk-İslam Mimarisinde Sanatılar*, Ankara: Türk Tarih Kurumu

Sözen, M. (1970). *Anadolu Medreseleri (Seluklular ve Beylikler Devri)*, İstanbul: İTÜ Mim. Fak.

Őimşirgil, A. (1992). XVI. Yüzyılda Tokat Medreseleri” *Tarih İncelemeleri Dergisi* 9, 227-242.

Ünver, A.S. (1940). *Seluk Tababeti*. Ankara: Türk Tarih Kurumu

Yılmaz, S. (2013). *The Prominent Health Institutions (DarüŐ-Őifas) and Their Functions in An Anatolia from the Turkic Conquest Through the Ottoman Era*, (YayınlanmamıŐ Yüksek Lisans Tezi), İ. D. Bilkent Üniversitesi, Ekonomi ve Sosyal Bilimler Enstitüsü, Ankara.

URL-1: <https://www.iha.com.tr/tokat-haberleri/tokatta-kaziyla-aciga-cikan-8-asirlik-sir-damperli-camla-korunacak-108093127>

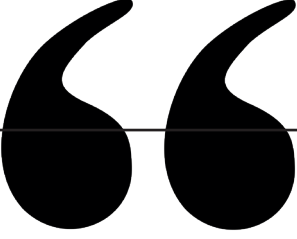

Bölüm 18

PROFESYONEL FUTBOLCULARIN TARAF OLDUĐU UYUŐMAZLIKLAR BAKIMINDAN DAVA ŐARTI ARABULUCULUK¹

Tuba GÜNGÖR²

1 Profesyonel Futbolcuların Taraf OlduĐu UyuŐmazlıklar Bakımından Dava Őartı Arabuluculuk baŐlıĐı altında yazılan bu kitap bölümü Bireysel İŐ UyuŐmazlıkları Bakımından Dava Őartı Arabuluculukta Taraflar konulu yazara ait doktora tez çalışmasından üretilmiŐtir.

2 Kırıkkale Üniversitesi Hukuk Fakültesi İŐ ve Sosyal Güvenlik ABD AraŐtırma Görevlisi, E-posta: tubagunvor@kku.edu.tr., Orcid Id: 0000-0002-1164-6283

Giriş

Yargılama hukukunda uyuşmazlıkların temel çözüm yeri mahkemelerdir. Yargılama faaliyetinin amacı ise, taraflar arasındaki uyuşmazlığı maddi hukuk kuralları çerçevesinde çözüme kavuşturarak, hukuk düzeninin devamını ve beraberinde hakkın yerini bulmasını sağlamaktır¹. Ancak günümüzde uyuşmazlıkların çözümünde devlet yargısıyla birlikte, alternatif uyuşmazlık çözüm yöntemleri² olarak adlandırılan; uzlaşma, tahkim, arabuluculuk gibi yöntemler de uygulanmaya başlamıştır³.

Arabuluculuk; hukukumuzda 07.06.2012 tarihinde kabul edilen 6325 sayılı Hukuk Uyuşmazlıklarında Arabuluculuk Kanunu⁴ ile dahil olmuştur. Devamında, 2017 tarihinde kabul edilen 7036 sayılı İş Mahkemeleri Kanunu⁵ ile işçi- işveren alacakları ile işe iade davası bakımından zorunlu hale getirilmiş ve dava şartı⁶ olarak düzenlenmiştir⁷. Söz konusu hükme göre; “*Kanuna, bireysel veya toplu iş sözleşmesine dayanan işçi veya işveren alacağı ve tazminatı ile işe iade talebiyle açılan davalarda, arabulucuya başvurulmuş olması dava şartıdır*”. İlgili hüküm gereğince, aralarında iş ilişkisi bulunan tarafların alacak veya işe iade talebiyle açacakları davalarda öncelikle arabuluculuk faaliyeti yürütmek zorunludur. Diğer taraftan, dava şartı arabuluculuğu düzenleyen hükümde “kanun” ifadesi kullanıldığından, dava şartı arabuluculuğa ilişkin hükmün uy-

1 *Kuru Baki/Arslan Ramazan/Yılmaz Ejder*, Medeni Usul Hukuku Ders Kitabı, Genişletilmiş 13. Baskı, Yetkin Yayınları, Ankara 2011, s. 52; *Ildır Gülgün*, Alternatif Uyuşmazlık Çözümü- Medeni Yargıya Alternatif Yöntemler, Seçkin Yayınevi, Ankara 2003, s. 23.

2 Alternatif uyuşmazlık çözüm yöntemi; “*tarafların resmi bir yargılama usulüne gereksinim duymaksızın, aralarındaki uyuşmazlığı çözmeleri için başvurdukları, kendilerine yardımcı olan bir dizi usuller topluluğu*” şeklinde tanımlanmaktadır. (*Özbek Mustafa Serdar*, Alternatif Uyuşmazlık Çözümü, Genişletilmiş 3. Baskı, Yetkin Yayınları, Ankara 2013, s. 167 vd. Başka tanımlar için bakınız: *Tanrıver Süha*, “*Hukuk Uyuşmazlıkları Bağlamında Alternatif Uyuşmazlık Çözüm Yolları ve Özellikle Arabuluculuk*”, *TBB Dergisi*, Sayı:64, 2006, s. 151 vd.; *Manav Özdemir Eda*, “*İş Mahkemelerinin İşleyişi ve Bireysel İş Uyuşmazlıklarının Alternatif Çözüm Yöntemleri*”, Çalışma ve Toplum, 2105/4, s.202.; *Pekantez Hakan/Atalay Oğuz/Özkes Muhammet*, Medeni Usul Hukuku Ders Kitabı, On İki Levha Yayıncılık, İstanbul 2019, s. 613 vd. *Bulur Alper*, “*Avukatlık Kanunu m. 35/Anın Alternatif Uyuşmazlık Çözüm Yolları Çerçevesinde İrdelemesi ve Bir Çözüm Önerisi*”, *TBB Dergisi*, Sayı: 2010/89, s. 202.) *Tanrıver*, “alternatif” ibaresinin yargıyla rekabet eden bir mekanizma algısı oluşturabileceğinden “dostane biçimde uyuşmazlık çözüm yöntemleri” ifadesinin kullanılmasının daha doğru olacağına işaret etmiştir. (*Tanrıver Süha*, Hukuk Uyuşmazlıkları Bağlamında Arabuluculuk, Tümüyle Gözden Geçirilmiş ve Güncellenmiş 2. Baskı, Yetkin Yayınları, Ankara 2022, s. 32

3 *Özbay İbrahim*, “*Alternatif Uyuşmazlık Çözüm Yöntemleri*”, Erzincan Üniversitesi Hukuk Fakültesi Dergisi, C.X, S.3-4, 2006, s. 459.

4 Hukuk Uyuşmazlıklarında Arabuluculuk Kanunu (6325), *T.C. Resmi Gazete*, 28331, 22 Haziran 2012.

5 İş Mahkemeleri Kanunu (7036), *T.C. Resmi Gazete*, 30221, 25 Ekim 2017.

6 Dava şartı arabuluculuk, literatürde zorunlu arabuluculuk olarak da isimlendirilmektedir.

Zorunlu veya dava şartı arabuluculuk, davanın mahkemede görülebilmesi için tarafların ön koşul olarak yerine getirmesi gereken bir usul hukuku işlemi olarak tarif edilmektedir. (*Winestone Jennifer*, “*Mandatory Mediation: A Comparative Review of How Legislatures in California and Ontario are Mandating the Peacemaking Process In Their Adversarial Systems*, Mediate”, Şubat 2015, <http://www.mediate.com/articles/WinestoneJ4.cfm>, (Erişim tarihi: 22 Eylül 2023). Bu çalışmada “dava şartı arabuluculuk” teriminin kullanılması tercih edilmiştir.

7 7036 sayılı İMK'nun yürürlük maddesinde (md. 38), dava şartı arabuluculuğu düzenleyen 3. maddenin 01.01.2018 tarihinde yürürlüğe gireceği belirtilmiştir.

gulanması bakımından işçi –işveren uyuşmazlığının hangi kanuna dayandığının önemi bulunmamaktadır⁸.

Çalışma konumuz bakımından önemli olan husus ise, profesyonel futbolcuların kulüpleri ile aralarında çıkan uyuşmazlığın, işçi-ışveren uyuşmazlığı olarak nitelendirilmesinin mümkün olup olmayacağı ve bu bakımdan dava şartı arabuluculuk hükümlerinin uygulama alanı bulup bulamayacağıdır.

1. İş Uyuşmazlıkları Bakımından Dava Şartı Arabuluculuk

7036 sayılı İş Mahkemeleri Kanunu'nun 3. maddesine göre; “*Kanuna, bireysel veya toplu iş sözleşmesine dayanan işçi veya işveren alacağı ve tazminatı ile işe iade talebiyle açılan davalarda, arabulucuya başvurulmuş olması dava şartıdır*”. Aynı maddenin üçüncü fıkrasında ise; “*İş kazası veya meslek hastalığından kaynaklanan maddi ve manevi tazminat ile bunlarla ilgili tespit, itiraz ve rücu davaları hakkında birinci fıkra hükmü uygulanmaz*.” denilerek iş kazası ve meslek hastalığından kaynaklanan davalar zorunlu arabuluculuk kapsamı dışına çıkarılmıştır⁹. Ancak anılan davalarda, taraflar dilerse ihtiyari arabuluculuğa başvurabilirler. Arabulucuya başvurmaksızın doğrudan dava açılması halinde ise dava, usulden reddedilecektir.

Bireysel iş uyuşmazlığının dava şartı arabuluculuğa konu olabilmesi için, mutlaka muaccel olmuş bir alacağın söz konusu olması gerekir. Başka bir ifadeyle, dava tarihinde henüz muaccel olmamış bir alacak kalemi için arabuluculuk süreci yürütülmüş dahi olsa, bu alacak kalemi açısından dava şartı arabuluculuk faaliyetinin yerine getirilmediğinin kabulü gerekir. Yargıtay Hukuk Genel Kurulu konuyla ilgili vermiş olduğu kararda “...*Arabuluculuk son tutanak tarihi olan 25.11.2020 tarihinde henüz muaccel olmayan 14.12.2020 ödeme tarihli ilave tediye alacağının kıst yevmiye esasına göre hesaplanarak hüküm altına alınması hatalıdır*” diyerek bu durumu vurgulamıştır¹⁰.

Dava şartı arabuluculuğa tabi iş uyuşmazlıklarının bir kısmını şu şekilde sıralamak mümkündür: Ücret alacaklarının tamamı (temel ücret ve ücret ekleri: fazla çalışma, yıllık izin ücreti ve sair), ihbar tazminatı, kıdem tazminatı, kötü niyet tazminatı, ayrımcılık tazminatı, haksız fesih tazminatı, sendikal güvencelere ilişkin tazminatlar, cezai şart, iş güvencesi tazminatı, boшта geçen

8 *Ekmekçi Ömer/Özkes Muhammet/Atalı Murat*, Hukuk Uyuşmazlıklarında İhtiyari ve Zorunlu Arabuluculuk, On İki Levha Yayıncılık, İstanbul 2018, s. 118; *Kar Bektaş*, İş Yargılaması Usulü, Yenilenmiş 2. Baskı, Yetkin Yayınları, Ankara 2019, s. 429.

9 Öğretide Canbolat, iş kazası ve meslek hastalığından kaynaklanan maddi ve manevi tazminat davaları ile rücu davalarında, hakimlerin hiç takdir yetkisi kullanmayıp, kusur tespiti ve aktüerya hesabına yönelik alınan bilirkişi raporları doğrultusunda karar verdiği gerekçesiyle, bu alanların arabuluculuğa en elverişli alanlardan biri olduğu görüşündedir. (*Canbolat Talat*, “İş Yargısında Dava Şartı Olarak Arabuluculuk”, İş Hukuku ve Sosyal Güvenlik Hukukuna İlişkin Sorunlar ve Çözüm Önerileri, İstanbul Barosu Yayınları, 2017, s. 98.)

10 Yargıtay Hukuk Genel Kurulu 13.12.2023 tarih ve 2023/992 E., 2023/1248 K. sayılı kararı. Aynı yönde Yargıtay 9. HD. 04.05.2023 tarih ve 2023/150 E., 2023/5026 K. sayılı kararı (Lexpera Hukuk Bilgi Sistemi)

sürelere ilişkin tazminat, rekabet yasağına aykırı davranılmasına ilişkin tazminat, aracılık ücreti, yeni iş arama izni ücreti, mesleki güvence tazminatı ve sair. Yukarıda da kısaca değindiğimiz üzere, bu sıraladıklarımız elbette sınırlı sayıda olmayıp kanunun çizdiği sınır çerçevesinde başkalarını da eklemek mümkündür. Burada unutulmaması gereken husus; dava şartı arabuluculuğa tabi olan uyuşmazlıklarının en başta; özel hukuk uyuşmazlığı kapsamında ve tarafların üzerinde serbestçe tasarruf edebilecekleri iş ve işlemlere ilişkin olması gerektiğidir (HUAK md.1/2).

2. Profesyonel Futbolcuların Hukuki Statüsü

Profesyonel futbolcular, spor kulübü ile imzaladıkları “profesyonel futbolcu sözleşmesi” adı verilen sözleşme ile çalışmaktadırlar. Profesyonel futbolcu sözleşmesi doktrinde; “*sporunun futbol faaliyetlerini belirli bir ücret karşılığında ulusal federasyon tarafından profesyonel takım kurmasına izin verilen bir takım ile yaptığı, futbolcu ve kulübe bazı haklar tanıyan ve borçlar yükleyen, adi yazılı şekle tabi, rızai ve belirli süreli iş sözleşmesi*” olarak tanımlanmaktadır¹¹. Yargıtay uygulaması¹² ve doktrinde ağırlıklı görüş profesyonel futbolcu ile spor kulübü arasında imzalanan sözleşmenin hukuki niteliğinin iş sözleşmesi olduğu yönündedir¹³. Profesyonel futbolcu kulübe bağımlı bir şekilde futbol faaliyeti gerçekleştirmekte, spor kulübü ise karşılığında ücret ödemektedir.

Profesyonel futbolcular iş sözleşmesiyle çalışmakla beraber, 4857 sayılı İş Kanunu’nun¹⁴ uygulama alanını belirleyen 4. maddesinde bu kanunun kapsamı dışında bırakıldıklarından, futbolcuların kulüpleri ile aralarında çıkacak uyuşmazlıklar bakımından TBK’nın hizmet sözleşmesine ilişkin hükümleri uygulama alanı bulacaktır. 7036 sayılı İMK’nın yürürlüğe girmesiyle birlikte Türk Borçlar Kanununa tabi hizmet sözleşmesiyle çalışan işçilerin işveren aleyhine açacakları davalarda görevli mahkeme iş mahkemeleridir.

3. Dava Şartı Arabuluculuk Bakımından Değerlendirme

Profesyonel futbolcuların, sözleşmesinin “iş sözleşmesi” olduğu tespit edilmişti. Böylelikle, dava şartı arabuluculuğu düzenleyen İMK md. 3’de uyuşmazlığın dayandığı kanunun ismi zikredilmeksizin, yalnızca “kanun” ifadesi kullanıldığından elbette TBK kapsamında çalışan işçiler bakımından da dava

11 *Genç Durmuş Ali*, Spor Hukuku Ders Kitabı, Alfa Yayınları, İstanbul 1998, s. 69; *Baştürk Faruk*, İş Hukukunda Profesyonel Futbolcu, Beta Yayınları, İstanbul 2007, s. 10; *Bayrak Ahmet*, Profesyonel Futbolcuların İş Sözleşmesinin Sona Ermesi, Adalet Yayınevi, Ankara 2023, s. 17

12 Yargıtay 13. HD. 4.4.2016 tarih ve 2015/4987 E., 2016/9334 K. sayılı kararı; Yargıtay 3. HD. 10.3.2022 tarih ve 2021/3131 E., 2022/2105 K. sayılı kararı.(Lexpera Hukuk Bilgi Sistemi)

13 *Baştürk*, s. 10 vd.; *Genç*, s. 77 vd.; *Özen Mustafa*, Profesyonel Futbolcu Sözleşmesi ve Sözleşmeden Kaynaklanan Uyuşmazlıkların Ulusal ve Uluslararası Çözüm Mercii Yolları, Adalet Yayınevi, Ankara 2022, s. 17; *Çeviker Emirhan*, Profesyonel Futbolcu Sözleşmesinin Sona Ermesi ve Sona Ermenin Sonuçları, Seçkin Yayınevi, Ankara 2022, s. 45; *Aydoğdu Oğuz Sadık*, “*Sporcu Sözleşmesinin Feshi*”, AÜHFHD, C. 62, S.3, Ankara 2013, s. 648. *Gülşen Recep*, Spor Hukuku, Adalet Yayınevi, Ankara 2012, s. 71 vd. Azınlıkta kalan aksi yöndeki öğretici görüşü; *Türe Hasan Özgür*, Profesyonel Futbolcu Sözleşmesi, Yayınlanmamış Yüksek Lisans Tezi, Mayıs 2018, s. 64.

14 İş Kanunu (4857), **TC. Resmi Gazete**, 25134, 10 Haziran 2003.

açmadan önce dava şartı arbuluculuğa başvurmak gerekecektir. Bu itibarla profesyonel futbolcuların spor kulübüne yöneltecekleri işe iade veya alacak ve tazminat taleplerine ilişkin davalarda, arbuluculuğa başvuru zorunludur¹⁵.

Diğer taraftan profesyonel futbolcuların kulüpleri ile aralarında çıkacak olan iş sözleşmesinden kaynaklanan uyuşmazlıkların çözümü bakımından tahkim yoluna başvurmaları mümkündür. Özellikle 2017 yılından itibaren Yargıtay, futbolcular ile kulüpleri arasında futbolcu sözleşmesinden kaynaklanan uyuşmazlıklarda tahkim yargılamasını kabul etmektedir¹⁶. 5894 sayılı Türkiye Futbol Federasyonu Kuruluş ve Görevleri Hakkında Kanunu¹⁷ uyarınca TFF tarafından hazırlanan “Profesyonel Futbolcuların Statüsü ve Transferleri Talimatı”nın 22. maddesinde futbolcuların, profesyonel futbolcu sözleşmesinden doğan uyuşmazlıkların çözümünde, Uyuşmazlık Çözüm Kurulu’nun yetkisini kabul edip etmemekte serbest olacakları hüküm altına alınmıştır¹⁸. Bu itibarla taraflarca yetkili kılınması halinde, ilk derece hukuk kurulları arasında yer alan Uyuşmazlık Çözüm Kurulu uyuşmazlığı çözüme kavuşturacaktır. Uyuşmazlık Çözüm Kurulu’nun hakem sıfatıyla verdiği kararlara karşı açılan iptal davalarında verilen kararların temyiz incelemelerinde taraflar arasında kabul edilen tahkim anlaşmalarının geçerli olduğu yönünde karar verildiği görülmektedir¹⁹.

Burada tahkim ve dava şartı arbuluculuk kurumunun çatışması halinde hangisine öncelik verileceği sorusu akla gelebilir. Konuyla ilgili olarak HUAK’ın 18/A-18 düzenlemesinde “*Özel kanunlarda tahkim veya başka bir alternatif uyuşmazlık çözüm yoluna başvurma zorunluluğunun olduğu veya tahkim sözleşmesinin bulunduğu hâllerde, dava şartı olarak arbuluculuğa ilişkin hükümler uygulanmaz*” hükmü yer aldığından tahkim kaydının varlığı halinde, dava şartı arbuluculuk hükümlerinin uygulama alanı bulmayacaktır²⁰.

Taraflar arasında tahkim kaydının varlığına rağmen, doğrudan dava açılması halinde nasıl bir yol izlenmesi gerektiği noktası öğretilen tartışmalı olup, farklı yönde görüşler mevcuttur. Birinci görüşe göre; HUAK md. 18/A,18 gereğince tahkim ilk itirazının öne sürülmemesi durumunda; açılmış bulunan davanın reddedilmeden önce, arbulucuya başvurularak dava şartı eksikliğin

15 Yargıtay 9. HD. 26.09.2022 tarih ve 2022/7355 E.; 2022/10412 K. sayılı kararında profesyonel futbolcunun işçilik alacağı tahsili için açtığı davada görevli mahkemenin iş mahkemesi olduğu ve dava şartı arbuluculuk sürecinin yürütülmüş olması gerektiği belirtilmiştir. (Lexpera Hukuk Bilgi Sistemi)

16 *Manav Özdemir*, s. 139.

17 Türkiye Futbol Federasyonu Kuruluş ve Görevleri Hakkında Kanun (5894), **TC. Resmi Gazete**, 27230, 16 Mayıs 2009.

18 Uyuşmazlık Çözüm Kurulu, 5894 sayılı Kanunu’nun 5. maddesinde ilk derece hukuk kurulları arasında düzenlenmiştir.

19 *Manav Özdemir*, s. 140.

20 Konuyla ilgili ayrıntılı bilgi ve açıklamalara “Dava Şartı Arbuluculuğa Tabi İş Uyuşmazlıkları Bakımından Tahkim Kaydının Varlığı Durumu” başlığı altında yer verildiğinden, tekrara düşmemek amacıyla burada daha fazla bilgi verilmeyecektir.

tamamlanması gerekir²¹. Bu görüş, dava şartı arabuluculuğun tamamlanabilir dava şartı olmaması dolayısıyla eleştirilmiştir²². Öğretide ikinci görüş; davanın doğrudan mahkemede açılması ve tahkim ilk itirazında bulunulmaması halinde, dava şartı arabuluculuk kapsamında olan uyuşmazlığın çözümünde, dava şartına ilişkin hükümlerin uygulanması gerektiği yönünde görüş bildirmiştir²³. Üçüncü görüş ise; geçerli bir tahkim anlaşmasının varlığına rağmen doğrudan dava açılması halinde, davanın açılmış bulunan mahkemece çözüme kavuşturulması gerektiğini savunmaktadır²⁴. Bu görüş sahibine göre; arabuluculuk dava şartı olup, ilk itirazlardan önce incelenmesi gerekir. Tahkim ise ilk itirazdır ve eğer karşı taraf tahkim ilk itirazında bulunmamışsa tekrar dava şartı arabuluculuk hükümlerinin uygulanması gerektiğini söylemek HUAK md. 18/A,18 açısından çelişkili bir durum yaratacaktır²⁵.

Kanaatimizce; dava şartı arabuluculuk kapsamında değerlendirilen bir uyuşmazlıkla ilgili olarak taraflar arasında geçerli bir tahkim kaydı veya anlaşmasının varlığına rağmen, doğrudan dava açılması ve tahkim ilk itirazında bulunulmaması halinde zorunlu arabuluculuğa dair hükümlerinin uygulanması gerekir. Zira HUAK md. 18/A, 18 maddesi gereğince tahkim kaydı veya sözleşmesinin varlığı halinde dava şartı arabuluculuk hükümleri uygulama alanı bulamaz. Başka bir ifadeyle tahkim kaydı, dava şartı arabuluculuğa engel teşkil eder. Ancak tahkim anlaşması yokmuş gibi doğrudan dava açılıp, tahkim itirazında bulunulmadığı takdirde dava şartı arabuluculuk hükümlerine öncelik tanımak gerekir.

Nihayet, profesyonel futbolcuların futbolcu/iş sözleşmesinden kaynaklanan işe iade, alacak veya tazminat talepleri bakımından sözleşmelerinde Uyuşmazlık Çözüm Kurulu'nun yetkili kılınmış olması halinde dava şartı arabuluculuk hükümleri uygulama alanı bulmayacaktır. Sözleşmede her hangi bir tahkim kaydının olmaması durumunda ise, Türk Borçlar Kanuna tabi çalışma söz konusu olduğundan dava açmadan önce arabuluculuğa başvuru zorunludur.

4. Değerlendirme ve Sonuç

Profesyonel futbolcuların kulüpleri ile aralarında imzaladıkları sözleşmenin iş sözleşmesi olduğu noktasında tereddüt bulunmamaktadır. Bu bakımdan tarafların birbirlerine karşı yöneltecekleri sözleşmeden kaynaklanan alacaklar ve futbolcunun işe iade talebi bakımından arabuluculuk dava şartıdır. Diğer taraftan, futbolcu ile kulübü arasında uyuşmazlıkların çözümüne dair bir

21 **Özbek Mustafa Serdar**, Tahkim Hukuku C.I, Yetkin Yayınları, Ankara 2022, s.403.

22 **Börü Levent**, "Tahkim Sözleşmesinin Varlığı Durumunda Dava Şartı Arabuluculuk Hükümlerinin Uygulanıp Uygulanamayacağı Üzerine Değerlendirmeler (HUAK m.18/A,18)", Selçuk Üniversitesi Hukuk Fakültesi Dergisi, C.31, S.1,2023, s. 81.

23 **Koçyiğit İlker/Bulur Alper**, Ticari Uyuşmazlıklarda Dava şartı Arabuluculuk, Hukuk İşleri Genel Müdürlüğü Arabuluculuk Daire Başkanlığı Yayını, Ankara 2019, s. 65.

24 **Tanrıver Süha**, "Dava Şartı Arabuluculuk Üzerine Bazı Düşünceler", Türkiye Barolar Birliği Dergisi, S.147, 2020, s. 118.

25 **Börü**, s. 84.

tahkim anlaşması varsa, HUAK md. 18/A, 18 gereğince uyuşmazlık tahkim kurulunca çözülecektir. Taraflar arasında geçerli bir tahkim kaydının veya sözleşmesinin varlığına rağmen doğrudan dava açılması halinde ise kanaatimizce davanın, dava şartı arabuluculuk faaliyetinin yürütülmemiş olması dolayısıyla usulden reddedilmesi gerekmektedir.

KAYNAKÇA

- Aydos Oğuz Sadık**, “Sporcu Sözleşmesinin Feshi”, AÜHFD, C. 62, S.3, Ankara 2013.
- Baştürk Faruk**, İş Hukukunda Profesyonel Futbolcu, Beta Yayınları, İstanbul 2007.
- Bayrak Ahmet**, Profesyonel Futbolcuların İş Sözleşmesinin Sona Ermesi, Adalet Yayınları, Ankara 2023.
- Börü Levent**, “Tahkim Sözleşmesinin Varlığı Durumunda Dava Şartı Arabuluculuk Hükümlerinin Uygulanıp Uygulanamayacağı Üzerine Değerlendirmeler (HUAK m.18/A,18)”, Selçuk Üniversitesi Hukuk Fakültesi Dergisi, C.31, S.1,2023, s. 65-89
- Bulur Alper**, “Avukatlık Kanunu m. 35/A'nın Alternatif Uyuşmazlık Çözüm Yolları Çerçevesinde İrdelenmesi ve Bir Çözüm Önerisi”, TBB Dergisi, Sayı: 2010/89, s. 196-241.
- Canbolat Talat**, “İş Yargısında Dava Şartı Olarak Arabuluculuk”, İş Hukuku ve Sosyal Güvenlik Hukukuna İlişkin Sorunlar ve Çözüm Önerileri, İstanbul Barosu Yayınları, 2017, s. 95-110.
- Çeviker Emirhan**, Profesyonel Futbolcu Sözleşmesinin Sona Ermesi ve Sona Ermenin Sonuçları, Seçkin Yayınevi, Ankara 2022.
- Ekmekçi Ömer/Özkes Muhammet/Atalı Murat**, Hukuk Uyuşmazlıklarında İhtiyari ve Zorunlu Arabuluculuk, On İki Levha Yayıncılık, İstanbul 2018.
- Genç Durmuş Ali**, Spor Hukuku Ders Kitabı, Alfa Yayınları, İstanbul 1998.
- Gülşen Recep**, Spor Hukuku, Adalet Yayınevi, Ankara 2012.
- Ildır Gülgün**, Alternatif Uyuşmazlık Çözümü- Medeni Yargıya Alternatif Yöntemler, Seçkin Yayınevi, Ankara 2003.
- Kar Bektaş**, İş Yargılaması Usulü, Yenilenmiş 2. Baskı, Yetkin Yayınları, Ankara 2019
- Koçyiğit İlker/Bulur Alper**, Ticari Uyuşmazlıklarda Dava şartı Arabuluculuk, Hukuk İşleri Genel Müdürlüğü Arabuluculuk Daire Başkanlığı Yayını, Ankara 2019
- Kuru Baki/Arslan Ramazan/Yılmaz Ejder**, Medeni Usul Hukuku Ders Kitabı, Genişletilmiş 13. Baskı, Yetkin Yayınları, Ankara 2011.
- Özbay İbrahim**, “Alternatif Uyuşmazlık Çözüm Yöntemleri”, Erzincan Üniversitesi Hukuk Fakültesi Dergisi, C.X, S.3-4, 2006, s. 459-475.
- Özbek Mustafa Serdar**, Alternatif Uyuşmazlık Çözümü, Genişletilmiş 3. Baskı, Yetkin Yayınları, Ankara 2013.
- Manav Özdemir Eda**, “İş Mahkemelerinin İşleyişi ve Bireysel İş Uyuşmazlıklarının Alternatif Çözüm Yöntemleri”, Çalışma ve Toplum, S. 2015/4, s. 185-222.
- Özen Mustafa**, Profesyonel Futbolcu Sözleşmesi ve Sözleşmeden Kaynaklanan Uyuşmazlıkların Ulusal ve Ulusal ve Uluslararası Çözüm Mercii Yolları, Adalet Yayınevi, Ankara 2022.

- Pekcanitez Hakan/Atalay Oğuz/Özekes Muhammet**, Medeni Usul Hukuku Ders Kitabı, On İki Levha Yayıncılık, İstanbul 2019.
- Tanrıver Süha**, “Hukuk Uyuşmazlıkları Bağlamında Alternatif Uyuşmazlık Çözüm Yolları ve Özellikle Arabuluculuk”, TBB Dergisi, Sayı:64, 2006, s. 151-177. (Alternatif Çözüm Yolları)
- Tanrıver Süha**, “Dava Şartı Arabuluculuk Üzerine Bazı Düşünceler”, Türkiye Barolar Birliği Dergisi, S.147, 2020, s. 111-142. (Dava Şartı Arabuluculuk)
- Tanrıver Süha**, Hukuk Uyuşmazlıkları Bağlamında Arabuluculuk, Tümüyle Gözden Geçirilmiş ve Güncellenmiş 2. Baskı, Yetkin Yayınları, Ankara 2022. (Arabuluculuk)
- Türe Hasan Özgür**, Profesyonel Futbolcu Sözleşmesi, Yayımlanmamış Yüksek Lisans Tezi, Mayıs 2018.
- Winesstone Jennifer**, “Mandatory Mediation: A Comparative Review of How Legislatures in California and Ontario are Mandating the Peacemaking Process In Their Adversarial Systems, Mediate”, Şubat 2015, <http://www.mediate.com/articles/WinesstoneJ4.cfm>.Lexpera Hukuk Bilgi Sistemi

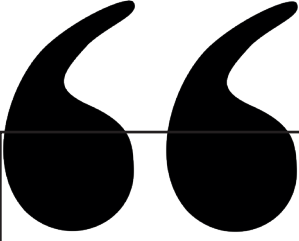

Bölüm 19

HAYAT DIŐI SİGORTA ŐİRKETLERİNİN FİNANSAL PERFORMANSI ÜZERİNE BİR ARAŐTIRMA¹

Ali SİNER²

Faruk AKIN³

1 Bilecik Őeyh Edebalı Üniversitesi, Lisansüstü Eğitim Enstitüsü, Bankacılık ve Finans Anabilim Dalı, Türk Sigorta Sektöründe Finansal Performans Analizi: Hayat DıŐı Sigorta Őirketleri Üzerine Bir AraŐtırma isimli yüksek lisans tezinden üretilmiŐtir.

2 Yüksek lisans öğrencisi, Bilecik Őeyh Edebalı Üniversitesi, Lisansüstü Eğitim Enstitüsü, Bankacılık ve Finans Anabilim Dalı, ORCID: 0000-0002-2079-7753

3 Prof. Dr., Bilecik Őeyh Edebalı Üniversitesi, Uygulamalı Bilimler Fakültesi, Finans ve Bankacılık Bölümü, ORCID: 0000-0002-5921-2628

1. GİRİŞ

Bireyler yaşamları boyunca çeşitli risklerle karşı karşıya kalabilmektedir. Bir hasar gerçekleştiğinde ortaya bir maliyet çıkmaktadır. Bu hasarların sebep olabileceği maliyetlerin ise en aza indirgenmesi hedeflenmektedir. Bireyler kimi zaman tasarruf ettiği gibi kimi zamanda topluluklar oluşturarak fon, vakıf ve sandıklar kurmuşlardır. Sigorta, risklerin gerçekleşmesi durumunda meydana gelecek zararlar karşısında tazminatın ödenmesini sağlayan bir sistemdir (Sezal, 2024: 186).

Sigorta pazarında faaliyet gösteren şirketlerin amacı, insanoğlunun karşılaşılabileceği riskleri belirlemek ve bu riskleri güvence altına almaktır. Sigorta şirketlerinin yaptığı sözleşme karşılığında hak edilen primler finans pazarında önemli bir yere sahipken, meydana gelen hasarlar sonucu ülke ekonomisinde oluşan kayıpları da minimum seviyeye indirmektedir (Acar, 2019: 137).

Günümüzde gelişmiş ülke ekonomileri ve toplumları sigorta pazarına önem göstermektedir. Sigorta pazarının her geçen gün lokasyonu güçlenmekte ve ülke ekonomileri için daha da önemli rol oynamaktadır. Sigorta şirketleri birey ve kurumlara teminatlar sunarak finansal açıdan güvence sağlamaktadır (Bawa ve Chattha, 2013: 44).

Şirketlerin finansal performans analizi zamanla değişiklik göstermiştir. Önceden şirketlerin kârlılıkları dikkate alınarak analiz yapılırken günümüzde kârlılıkla beraber şirketlerin finansal yapısının verimliliği ve borç ödeme gücünde dikkate alınmaktadır.

Bu çalışmada, Türkiye’de hayat dışı (elementer) branşta yer alan tesadüfi olarak seçilmiş on sigorta şirketinin finansal performansları Çok Kriterli Karar Verme (ÇKKV) yöntemlerinden biri olan TOPSİS yöntemi ile 2019-2023 dönemi için incelenmiştir. Hayat dışı sigorta şirketlerinin finansal göstergeleri Türkiye Sigorta Birliği’nin sitesinden elde edilmiştir. Eşit ağırlık yöntemi ile finansal göstergeler ağırlıklandırılmış, TOPSİS yöntemi ile seçilmiş hayat dışı sigorta şirketlerinin finansal performansları değerlendirilmiştir.

2. LİTERATÜR TARAMASI

Literatürde hayat dışı sigorta şirketlerinin TOPSİS yöntemiyle finansal performans sıralamasını yapan çalışmalardan bazıları şunlardır;

Bayramoğlu ve Başarır (2016) yapmış oldukları çalışmalarında Borsa İstanbul’da faaliyet gösteren altı sigorta şirketinin verilerini kullanarak, oran analizi yöntemiyle finansal performans sıralamalarını yapmışlardır. Çalışmada 2011-2014 dönemine ilişkin yıllık mali tablolar kullanılmıştır. Bu tablolardan elde edilen verilerle TOPSİS yöntemi kullanılarak finansal performans analizi gerçekleştirilmiştir. Çalışmada kullanılan değişkenler toplam prim üretimi, toplam aktifler, ödenen hasarlar, alınan primler/öz kaynaklar,

özkaynaklar/toplam aktifler, özkaynaklar/teknik karşılıklar, konservasyon oranı, hasar prim oranı, vergi öncesi kâr-zarar/alınan primler, net kâr/özkaynaklardır. Yapılan çalışma sonucuna göre Ak sigorta şirketinin birinci sırada yer aldığı Aviva sigorta şirketinin ise finansal performans bakımından son sırada yer aldığı görülmektedir.

Mandic vd. (2017) çalışmalarında Sırbistan'da faaliyet gösteren sigorta şirketlerinin 2007-2014 faaliyet dönemi için AHP ağırlıklandırılmış TOPSİS yöntemi ile sigorta şirketlerinin sıralamalarını yapmışlardır. Çalışma sonucuna göre finansal performans bakımından ilk sırada yer alan sigorta şirketi Dunav osiguranje (Dunav Insurance) olmuştur.

Perçin ve Sönmez (2018) çalışmalarında BİST'de işlem gören Ak Sigorta, Anadolu Sigorta, Anadolu Hayat Emeklilik, Aviva Emeklilik, Güneş Sigorta şirketlerinin finansal performansını Bütünleşik Entropi Ağırlık ve TOPSİS yöntemi kullanılarak analiz etmişlerdir. Çalışmada kullanılan değişkenler özsermaye kârlılığı, aktif kârlılık, net kâr marjı, aktif devir hızı, özsermaye devir hızı, net çalışma sermayesi devir hızı, toplam borç oranı, borç/özsermaye, kısa vadeli borçlar/aktifler, cari oran, nakit oranı, cari varlıklar/toplam aktiflerdir. Şirketlerin finansal performans değerlendirmesi sonucunda finansal performansı en iyi olan şirket Ak Sigorta iken, en düşük finansal performansa sahip olan sigorta şirketi Aviva Emeklilik ve Hayat A.Ş. olarak tespit edilmiştir.

Altan ve Yıldırım (2019) çalışmalarında 2012-2016 döneminde hayat dışı branşlarda faaliyet gösteren sigorta şirketlerini Entropi ağırlıklandırılmış TOPSİS yöntemi ile analiz etmişlerdir. Çalışmada kullanılan oranlar prim/özsermaye, özsermaye/varlık toplamı, özsermaye/teknik karşılıklar, prim alacakları/özsermaye, sermaye yeterliliği oranı, teknik karşılık oranı, cari oran, likidite oranı, özsermaye kârlılığı, aktif kârlılık, prim artış hızı, konservasyon oranı, reasürans komisyon oranı, aracı komisyon oranı, tazminat prim oranı, masraf oranı, bileşik rasyo ve teknik kârlılık oranıdır. Altan ve Yıldırım'ın yapmış olduğu çalışmanın sonucuna göre sigorta sektörünün hayat dışı branşlarda en başarılı olduğu yıl 2016 iken en başarısız olduğu yıl ise 2012 yılıdır.

Köse ve Dikme (2021) yapmış oldukları çalışmalarında 2013-2017 döneminde elementer alanda faaliyet gösteren sigorta şirketlerini TOPSİS yöntemi ile incelemiş ve bu şirketlerin finansal performanslarını sıralamışlardır. Çalışmada girdi değişkenleri özkaynaklar, toplam gider, acente ve broker sayısı, banka acente sayısı ve sabit varlıklar kullanılmıştır. Çıktı değişkenleri ise dönem kâr zararı, toplam prim üretimi ve toplam tazminat ödemeleridir. Yapılan çalışma sonucunda 2017 senesinde en etkin olan sigorta firması son dört yıl boyunca Allianz sigorta olmuştur. Allianz sigortayı ise sırasıyla Mapfre sigorta, Sompo Japan sigorta, Anadolu sigorta ve Güneş sigorta takip etmektedir. Performans sıralamasında en sonda yer alan sigorta şirketi ise Türklend firmasıdır.

3. TOPSİS YÖNTEMİ

Çok kriterli karar verme yöntemlerinden biri olan TOPSİS yöntemi Hwang ve Yoon tarafından 1981 yılında geliştirilmiştir. TOPSİS yöntemi alternatifler içerisinde en uygun seçmek için pozitif ideal çözüme en yakın, negatif ideal çözüme ise en uzak noktayı belirlemeye yaramaktadır (Kuğu, 2020: 178-179). TOPSİS yöntemi anlaşılmasının kolay olması ve matematiksel formülleri barındırmaması bakımından analizciler tarafından tercih edilmektedir (Ayçin, 2023: 292). TOPSİS yöntemi uzaklık bazlı olarak diğer yöntemlerden farklılaşmaktadır. TOPSİS yöntemini diğer çok kriterli karar verme yöntemlerinden en ayırtıcı özelliği pozitif ideal çözüme en yakın olanı daha başarılı kabul edebilecek anlayışa sahip olmasıdır (İç, 2020: 124). TOPSİS yöntemi altı adımda uygulanmaktadır ve bu adımlar sıralanmaktadır;

Adım 1: Karar Matrisinin Oluşturulması

Alternatifler	Kriterler			
	y1	y2	y3	yn
a1	-	-	-	-
a2	-	-	-	-
a3	-	-	-	-
a4	-	-	-	-
a5	-	-	-	-
am	-	-	-	-

Bu tabloda;

a1, a2, am alternatifleri,

y1, y2,yn ölçütleri,

i= 1,.....,m alternatif sayısını

j=1,.....,n ölçüt sayısını

göstermektedir. Buna göre karar matrisi

$D = \begin{pmatrix} a_{11}, a_{12} \dots \dots a_{1n} \\ a_{m1}, a_{m2} \dots \dots a_{mn} \end{pmatrix}$ şeklinde elde edilebilir.

Adım 2: Karar Matrisinin Normalize Edilmesi

$$r_{ij} = a_{ij} / \sqrt{\sum_{i=1}^m a_{ij}^2}$$

TOPSİS yönteminde adım 2’de verildiği gibi karar matrisinin normalize edilmesi sağlanmaktadır. Bu işlem yapılırken buldukları yerdeki değerlerin kareleri toplamının kareköke bölünmesiyle normalize matris elemanları (r_{ij}) elde edilmektedir.

Adım 3: Ağırlıklandırılmış Normalize Edilmiş Karar Matrisinin Elde Edilmesi

$$v_{ij} = R_{ij} * w_{ij}$$

Ağırlıklı normalize edilmiş karar matrisinin oluşturulması adımı R matrisinin değerleri, ağırlıklandırma puanları ile çarpılarak ağırlıklandırılmış normalize edilmiş karar matrisi oluşturulmaktadır.

Adım 4: Pozitif İdeal (A+) ve Negatif İdeal (A-) Değerlerinin Elde Edilmesi

Adım 3’te elde edilen sonuçlarla beraber pozitif ideal çözüm değerlerinin maksimum değeri ve negatif ideal çözüm değerleri ise kriterin minimum değeri belirlenmektedir.

Adım 5: Pozitif İdeal ve Negatif İdeal Uzaklık Değerlerinin Elde Edilmesi

Ağırlıklandırılmış normalize edilmiş karar matrisinden ideal çözüm değerlerinin çıkarılması sonrasında karelerinin alınması, tüm değerlerin toplanmasıyla ve kök dışına çıkarılmasıyla pozitif ideal ve negatif ideal uzaklık değerleri ortaya çıkmaktadır. Bu adımın formülü şu şekilde ifade edilmektedir.

$$S_i^+ = \left[\sum_{j=1}^n (v_{ij} - v_j^+)^2 \right]^{1/2}$$

$$S_i^- = \left[\sum_{j=1}^n (v_{ij} - v_j^-)^2 \right]^{1/2}$$

S_i^+ İfadesi pozitif ideal noktaya olan uzaklık değerini,

S_i^- İfadesi ise negatif ideal noktaya olan uzaklık değerini ifade etmektedir.

Adım 6: İdeal Çözüme Uzaklıklara Göre Sıralama Puanlarının Hesaplanması

$C_i^* = S_i^- / (S_i^- + S_i^*)$ aplanabilmesi için kullanılan formül şu şekildedir;

TOPSİS yöntemin sıralamaların yapılabilmesi için (C_i^*) değerini maksimumdan minimuma sıralayarak performans sonucu elde edilebilmektedir.

4. UYGULAMA

Çalışmada hayat dışı (elementer) sigorta şirketlerinin finansal performansının analiz edilerek sıralanması amaçlanmaktadır. Bu amaçla elementer branşlarda faaliyet gösteren on sigorta şirketi tesadüfi olarak seçilmiştir. Bu sigorta şirketlerinin 2019-2023 yıllarındaki finansal performanslarının değişimi Türkiye Sigorta Birliği'nden elde edilen veriler ile belirlenen oran hesaplamaları yapılmış ve sonrasında TOPSİS yöntemi ile analiz edilmiştir.

Tablo 1. Çalışmada Kullanılan Tesadüfi Hayat Dışı Sigorta Şirketleri

Sıra	Sigorta Şirketi Unvanı	Sigorta Şirketi Kodu
1	Ak Sigorta	S1
2	Allianz Sigorta	S2
3	Anadolu Sigorta	S3
4	Ankara Sigorta	S4
5	Axa Sigorta	S5
6	HDI Sigorta	S6
7	Mapfre Sigorta	S7
8	Neova Sigorta	S8
9	Unico Sigorta	S9
10	Sompo Sigorta	S10

Çalışmada tesadüfi olarak seçilen hayat dışı sigorta şirketlerinin borçlularını ödeme gücünü belirlemeye yönelik olarak cari oran ve nakit oranı, finansal yapının belirlenmesine yönelik olarak finansal kaldıraç oranı ile kârlılığa yönelik oranlar içinde aktif kârlılık oranı ve özsermaye kârlılık oranı seçilmiştir.

4.1. Karar Matrisinin Oluşturulması

2019-2023 döneminde hayat dışı sigorta şirketlerinin verilerinden faydalanılarak ilgili oran hesaplamaları yapılmıştır. TOPSİS yöntemi ile analizin yapılması için ilk olarak karar matrisi oluşturulmuştur. Hayat dışı alanda faaliyet gösteren seçilmiş sigorta şirketlerinin 2019 yılına ait karar matrisi Tablo 2.'de gösterilmiştir.

Tablo 2. 2019 Yılı Karar Matrisi

Sigorta Şirketleri/ Değişkenler	Cari Oran	Nakit Oranı	Finansal Kaldıraç Oranı	Aktif Kârlılık Oranı	Özsermaye Kârlılık Oranı
S1	1,2477	0,5712	0,8063	0,0789	0,4077
S2	1,3596	0,4604	0,6973	0,0681	0,2249
S3	1,2122	0,6349	0,7793	0,0413	0,1870
S4	1,2908	0,8396	0,7747	0,0224	0,0992
S5	1,2972	0,2053	0,7817	0,0389	0,1783
S6	1,2331	0,6307	0,8184	0,0286	0,1572
S7	1,1892	0,5302	0,8047	0,0012	0,0060
S8	1,2536	0,7611	0,7934	0,0518	0,2509
S9	1,0277	0,6321	0,9473	-0,0629	-1,1932
S10	1,4215	1,0072	0,6879	0,0908	0,2909

Yapılan işlem çalışma dönemi içerisinde her yıl için tekrarlanmaktadır.

4.2. Karar Matrisinin Normalize Edilmesi

Karar matrisinin elde edilmesinden sonra çalışmanın ikinci adımında karar matrisinde yer alan verilerden faydalanılarak verilerin kareleri alınmış her bir veri toplanıp kök dışına çıkarılmış ve ilgili değerlerle oranlaması yapılarak veriler normalize edilmiştir. Normalize edilmiş veriler Tablo 3.'de gösterilmektedir.

Tablo 3. Karar Matrisinin Normalize Edilmesi

Sigorta Şirketleri// Değişkenler	Cari Oran	Nakit Oranı	Finansal Kaldıraç Oranı	Aktif Kârlılık Oranı	Özsermaye Kârlılık Oranı
S1	0,3138	0,2735	0,3220	0,4536	0,2966
S2	0,3420	0,2205	0,2784	0,3912	0,1636
S3	0,3049	0,3041	0,3112	0,2371	0,1361
S4	0,3247	0,4021	0,3093	0,1285	0,0722
S5	0,3263	0,0983	0,3121	0,2236	0,1297
S6	0,3102	0,3020	0,3268	0,1640	0,1144
S7	0,2991	0,2539	0,3213	0,0068	0,0044
S8	0,3153	0,3645	0,3168	0,2978	0,1825
S9	0,2585	0,3027	0,3782	-0,3614	-0,8681
S10	0,3575	0,4823	0,2747	0,5217	0,2117

4.3. Ağırlıklandırılmış Normalize Edilmiş Karar Matrisinin Elde Edilmesi

Karar matrisinin normalize edilmesinin ardından Tablo 3.'den elde edilen veriler belirtilen ağırlıklar çarpılarak ağırlıklandırılmış normalize edilmiş karar matrisi elde edilmiştir. Bu çalışmada ağırlıklandırma olarak eşit ağırlıklandırma yöntemi kullanılmıştır. 2019 yılının ağırlıklandırılmış normalize edilmiş matrisi Tablo 4.'te gösterilmektedir.

Tablo 4. Ağırlıklandırılmış Normalize Edilmiş Karar Matrisinin Elde Edilmesi

Ağırlık	0,20	0,20	0,20	0,20	0,20
Sigorta Şirketleri/ Değişkenler	Cari Oran	Nakit Oranı	Finansal Kaldıraç Oranı	Aktif Kârlılık Oranı	Özsermaye Kârlılık Oranı
S1	0,0628	0,0547	0,0644	0,0907	0,0593
S2	0,0684	0,0441	0,0557	0,0782	0,0327
S3	0,0610	0,0608	0,0622	0,0474	0,0272
S4	0,0649	0,0804	0,0619	0,0257	0,0144
S5	0,0653	0,0197	0,0624	0,0447	0,0259
S6	0,0620	0,0604	0,0654	0,0328	0,0229
S7	0,0598	0,0508	0,0643	0,0014	0,0009
S8	0,0631	0,0729	0,0634	0,0596	0,0365
S9	0,0517	0,0605	0,0756	-0,0723	-0,1736
S10	0,0715	0,0965	0,0549	0,1043	0,0423

4.4. Pozitif İdeal ve Negatif İdeal Çözüm Değerlerinin Elde Edilmesi

Ağırlıklandırılmış normalize edilmiş karar matrisinde sütunların maksimum değeri (A^*) ve minimum değerleri (A^-) bulunmuştur. 2019 yılına ait değerler kümesi Tablo 5.'te yer almaktadır.

Tablo 5. Pozitif İdeal ve Negatif İdeal Çözüm Değerlerinin Hesaplanması

A^*	0,0715	0,0965	0,0756	0,1043	0,0593
A^-	0,0517	0,0197	0,0549	-0,0723	-0,1736

4.5. Pozitif İdeal ve Negatif İdeal Çözüm Değerlerinin Uzaklığı

A^* ve A^- değerleri belirlenmesinin ardından bu değerlerin uzaklık hesaplaması gerçekleştirilmiştir. 2019-2023 dönemi tesadüfi olarak seçilmiş hayat dışı sigorta şirketlerinin pozitif ideal noktalara olan uzaklık ve negatif ideal noktalara uzaklık çözüm değerleri hesaplanarak Tablo 6.'da gösterilmiştir.

Tablo 6. Pozitif İdeal ve Negatif İdeal Çözüm Değerlerinin Uzaklığının Hesaplanması (2019-2023)

	2019		2020		2021		2022		2023	
	Si+	Si-	Si+	Si-	Si+	Si-	Si+	Si-	Si+	Si-
S1	0,0462	0,2868	0,0810	0,0753	0,1267	0,0598	0,1842	0,1815	0,1080	0,0499
S2	0,0674	0,2571	0,1095	0,0484	0,0668	0,1202	0,1106	0,2372	0,0517	0,1001
S3	0,0764	0,2377	0,1399	0,0314	0,1318	0,0531	0,1263	0,2350	0,0630	0,0911
S4	0,0932	0,2211	0,1268	0,0518	0,1086	0,0806	0,0996	0,2580	0,1082	0,0763
S5	0,1038	0,2318	0,1305	0,0307	0,0751	0,1665	0,1348	0,2682	0,0592	0,1061
S6	0,0891	0,2270	0,1309	0,0646	0,1141	0,0925	0,1852	0,1800	0,0241	0,1267
S7	0,1280	0,1923	0,1257	0,0615	0,1681	0,0475	0,3095	0,1108	0,0750	0,0900
S8	0,0575	0,2541	0,1077	0,0632	0,0922	0,0925	0,1558	0,1992	0,1171	0,0493
S9	0,2952	0,0458	0,0356	0,1416	0,0384	0,1514	0,0244	0,3283	0,0251	0,1217
S10	0,0268	0,2900	0,1068	0,0756	0,1102	0,0802	0,1063	0,2417	0,0484	0,1052

4.6. İdeal Çözüme Göre Yakınlığın Hesaplanması

Çalışmanın son adımı olarak (Si-) değeri ile (Si*) değeri toplanmış çıkan sonucun (Si-) değerine oranlanması ile Çalışmanın son adımı tamamlanmış hayat dışı alanda faaliyet gösteren sigorta şirketlerinin finansal performans sıralaması yapılmıştır. İdeal çözüme göre yakınlığın hesaplanmasında kullanılan değerler Tablo 7’de gösterilmektedir.

Tablo 7. 2019-2023 Döneminde Hayat Dışı Branşta Faaliyet Gösteren Seçilmiş Sigorta Şirketlerinin Sıralamaları

2019			2020			2021		
Sigorta Şirketleri	Ci*	Sıra	Sigorta Şirketleri	Ci*	Sıra	Sigorta Şirketleri	Ci*	Sıra
S1	0,8613	2	S1	0,4816	2	S1	0,3206	8
S2	0,7923	4	S2	0,3065	7	S2	0,6428	3
S3	0,7568	5	S3	0,1832	10	S3	0,2873	9
S4	0,7034	7	S4	0,2901	8	S4	0,4262	6
S5	0,6907	8	S5	0,1905	9	S5	0,6892	2
S6	0,7181	6	S6	0,3304	5	S6	0,4477	5
S7	0,6005	9	S7	0,3283	6	S7	0,2202	10
S8	0,8155	3	S8	0,3697	4	S8	0,5007	4
S9	0,1344	10	S9	0,7993	1	S9	0,7979	1
S10	0,9154	1	S10	0,4143	3	S10	0,4212	7
2022			2023					
Sigorta Şirketleri	Ci*	Sıra	Sigorta Şirketleri	Ci*	Sıra			

S1	0,4963	8	S1	0,3158	9
S2	0,6819	4	S2	0,6595	4
S3	0,6504	6	S3	0,5910	6
S4	0,7214	2	S4	0,4134	8
S5	0,6655	5	S5	0,6421	5
S6	0,4929	9	S6	0,8402	1
S7	0,2637	10	S7	0,5453	7
S8	0,5610	7	S8	0,2963	10
S9	0,9308	1	S9	0,8293	2
S10	0,6945	3	S10	0,6847	3

5. SONUÇ

TOPSİS yöntemi ile elde edilen sonuçlara göre 2019 yılında tesadüfi olarak seçilmiş hayat dışı sigorta şirketleri içerisinde en iyi finansal performansı Sompo sigorta göstermiştir. Bu sigorta şirketini sırasıyla Ak sigorta, Neova sigorta, Allianz sigorta, Anadolu sigorta, HDI sigorta, Ankara sigorta, Axa sigorta, Mapfre sigorta ve Unico sigorta takip etmektedir. 2023 yılı için ise en iyi finansal performansı HDI sigorta göstermiştir. Bu sigorta şirketini sırasıyla Unico sigorta, Sompo sigorta, Allianz sigorta, Axa sigorta, Anadolu sigorta, Mapfre sigorta, Ankara sigorta, Ak sigorta ve Neova sigorta takip etmektedir.

2019-2023 dönemi genel olarak değerlendirildiğinde hayat dışı sigorta şirketleri içerisinde en iyi finansal performans gösteren şirket (S9) Unico sigortadır. Analiz döneminde üç defa birinci olmuş ve dört kez ilk ikide yer almıştır. En düşük finansal performans gösteren hayat dışı sigorta şirketi ise (S7) Mapfre sigortadır. İlgili dönemde üç kez son üçte yer almıştır.

Çalışma kapsamında tesadüfi olarak seçilmiş hayat dışı (elementer) sigorta şirketlerinin 2019-2023 yıllarına ilişkin verilerinden yararlanılarak TOPSİS yöntemiyle finansal performans sıralamaları yapılmıştır. Çalışmanın kısıtlarını performans kriteri sayısı, kullanılan yöntem ve inceleme dönemi oluşturmaktadır. Hayat dışı sigorta şirketlerine yönelik farklı çok kriterli karar verme yöntemleri ile yapılacak sonraki çalışmalarda çalışmanın dönemi ve kriter sayısı değiştirilerek değerlendirmeler yapılabilir.

KAYNAKÇA

- Acar, M. (2019). Finansal Performansın Belirlenmesinde ve Sıralanmasında TOPSİS Çok Kriterli Karar Verme Yönteminin Kullanılması: BİST Sigorta Şirketleri Uygulaması. *Journal of Financial Researches & Studies/Finansal Araştırmalar ve Çalışmalar Dergisi*, 11(21).
- Altan, İ. M., & Yıldırım, M. (2019). Sigorta Sektörünün Hayat Dışı Branşının Finansal ve Teknik Performanslarının Analizi. *Uluslararası Afro-Avrasya Araştırmaları Dergisi*, 4(7), 36-46.
- Ayçin, E. (2023). Çok Kriterli Karar Verme Bilgisayar Uygulamalı Çözümler. Nobel Akademik Yayıncılık.
- Bawa, S. K., & Chattha, S. (2013). Financial performance of life insurers in Indian insurance industry. *Pacific Business Review International*, 6(5), 44-52.
- Bayramoğlu, M. F., & Başarır, Ç. (2016). Borsa İstanbul'da işlem gören sigorta şirketlerinin karşılaştırmalı finansal performans analizi. *Anadolu Üniversitesi Sosyal Bilimler Dergisi*, 16(4), 135-144.
- İç, Y, T. (2020). Çok Kriterli Karar Verme Yöntemleri MS Excel Çözümlü Uygulamalar, Mehmet Kabak& Yetkin Çınar (Ed.), Covid-19 Yayılımının Ülke Bazında Etkilerinin Analizine Yönelik Bir TOPSİS Modeli, Atlas Akademik Basım Yayımları Tic. LTD. ŞTİ., Ankara, s. 123-141.
- Köse, A., & Dikme, B. (2021). Türk Sigorta Sektöründe Hayat Dışı Branşlarda Faaliyet Gösteren Şirketlerin Performanslarının Değerlendirilmesi. *Finansal Araştırmalar ve Çalışmalar Dergisi*, 13(24), 171-188.
- Kuğu, T. D. (2020). Göbeklitepe'den Endüstri 4.0'a Sosyo Ekonomik Gelişmeler, Ali Rıza Gökbnar, Serkan Cura, Âdem Babacan (Ed.), *Finansal Performans Ölçümünde TOPSİS Kullanımı ve BİST'DE Bir Uygulama*, Ekin Yayınevi, Bursa, s. 177-187.
- Mandić, K., Delibašić, B., Knežević, S., & Benković, S. (2017). Analysis of The Efficiency of Insurance Companies in Serbia Using The Fuzzy AHP and TOPSİS Methods. *Economic Research-Ekonomska İstraživanja*, 30(1), 550-565.
- Perçin, S., & Sönmez, Ö. (2018). Bütünleşik Entropi Ağırlık ve TOPSİS Yöntemleri Kullanılarak Türk Sigorta Şirketlerinin Performansının Ölçülmesi. *Uluslararası İktisadi ve İdari İncelemeler Dergisi*, 565-582.
- Sezal, L. (2024). Sigortacılık Sektöründe Karşılaşılan Riskler ve Etkin Risk Yönetimi. *The Journal of Social Sciences*, 17(17), 185-199.
- Türkiye Sigorta Birliği (2019-2023). Sigorta Şirketlerinin Mali Tablolar ve İstatistikleri. [Erişim: 15.07.2024, <https://www.tsb.org.tr/tr/istatistik/finansal-tablolar/sirketbazinda-mali-ve-teknik-tablolar>].

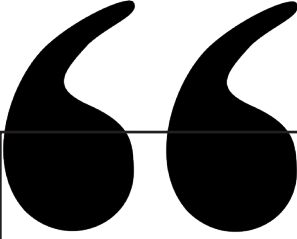

Bölüm 20

SARTRE'DA ÖZGÜRLÜĞÜN TEZAHÜRÜ OLARAK EYLEMİN ONTOLOJİSİ

Mehmet TÜRKAN¹

¹ Doktor Öğretim Üyesi, İnönü Üniversitesi, Fen Edebiyat Fakültesi, Felsefe Bölümü,
ORCID: 0000-0002-9521-0080, mehmet.turkan@inonu.edu.tr

* “International Conference on Scientific and Innovation Research-III”, May 03-05,
2024 Sivas/ Türkiye, sempozyumunda aynı başlıkla sunulan bildiriden türetilmiştir.

Giriş

İnsanı özgürlüğe mahkûm varlık olarak tasarlayan Sartre, kendi-için-varlık dediği insanı olumsuzlama fonu üzerinden yükselen varlık olarak tasavvur eder. Mutlak bir doluluk ve olumluluk olan kendinde-varlığa karşılık olumsuzluğun mekânı olan kendi-için-varlık olumsuzlamayı dünyaya taşıyan varlıktır. Bu olumsuzlama fonu üzerinden yükselen özgürlük olarak kendi-için-varlık olarak insanın mahkûm olduğu bu özgürlüğü onun her durumda seçimlerde bulunan ve eyleyen bir varlık olmasında kendini gösterir. Ona göre insan savaş esiriyken bile içinde bulunduğu durumda karar vermesi gereken birtakım seçeneklerle karşı karşıyadır. Bu çalışmada Sartre'ın bu hususta iki temel karşıt anlayışı oluşturan determinizm ve özgür istenç yanlıları ile nasıl hesaplaştığı ve bu açıdan kendi özgürlük anlayışını nasıl temellendirdiği *Varlık ve Hiçlik* eseri merkeze alınarak incelendi. Bu hususta *Varlık ve Hiçlik*'e bakıldığında, onun kendi özgürlük anlayışını determinizm ve özgür istenç yanlılarından oluşturduğu iki temel eğilimin dışında konumlandırıldığı görülür. Ona göre eylem determinist bir yolla açıklanamayacağı gibi, salt özgür istençten hareketle de açıklanamaz. Ancak Sartre, eylemin nedensellik zincirine bağlı olmadığını öne sürerken eylemin saiksiz ya da amilsiz olduğunu söylemez. Benzer bir şekilde, özgürlüğün tek ve ayrıcalıklı tezahürünün istenç olmadığını, istencin eylem kararını verme ayrıcalığına sahip olmadığını söylerken de istencin özgür eylemin ortaya çıkışındaki rolünü tamamen yadsımaz. Lakin istenç tek başına eylem kararını verme ayrıcalığına sahip olmasa da devreye girdiğinde kararın duyurulmuş olmasıyla rolünü oynamış olur. Dahası, istenç, özgürlüğün tek ve ayrıcalıklı ifadesi olmasa da kökensel bir özgürlük temeli üzerinden yükselen bilinç yapısıdır. Zira mutlak olumluluk olan kendinde-varlıkla karşıtlık içinde sürekli olumsuzlamayı dünyaya taşıyan bilinç varlığı olan kendi-için-varlık özgürlüğün mekânını oluşturur. Literatür taramasına başvurduğumuz bu çalışmada Sartre'ın determinizm, istenç, seçim ve özgürlük kavramlarına getirdiği açıklamaların ışığında özgür eylemin ontolojisi aydınlatılmaya çalışılmıştır.

Hiçbir mazeret bırakmaksızın insanı özgürlüğe mahkûm bir varlık olarak tasarımı olarak ortaya koymak isteyen Sartre'ın bu husustaki mottosu “Varoluş, özden önce gelir” sözüdür. “Varoluş, özden önce gelir” ne demektir: “İlkin insan vardır; yani insan önce dünyaya gelir, var olur, ondan sonra tanımlanıp belirlenir, özünü ortaya çıkarır” (Sartre, 2022: 42). Sartre, *Varlık ve Hiçlik*'te insan varoluşuna tekabül eden kendi-için-varlık (*L'etre-pour-soi*)'ın bu açıdan çeşitli boyutlarını aydınlatmak ister. Bütün özcü anlayışlara karşı bir reddiye olan bu girişiminde insanın somut durumlar içindeki varoluşuna odaklanan Sartre için *soyut* yalnızca somutun uğraklarından biridir. Bu anlayışı doğrultusunda kendi-içinin somut durumlar içindeki ontolojisine odaklanmak isteyen Sartre, insanın somut varoluşunun kategorilerini *sahip olmak* (*avoir*), *yapmak* (*faire*) ve *olmak* (*etre*) olarak belirler. Varoluşsal bir

ontoloji denemesi olan *Varlık ve Hiçlik*'te, "olmak"ı "fenomenolojik" açıdan aydınlatma girişiminde bulunan ve "olmak"ı birtakım ihtimaller barındıran bir "olmakta-olmak" haline karşılık olarak kullanan Sartre'a göre, olmak'ı, 'varlık' (ya da 'var olmak') gibi ele almak, onu belli bir varoluş anında sabitlemek anlamına gelir (Sartre, 2011: 8). Oysa "olmak" "varolan" bir şeyin süreç halindeki uğraklarından herhangi biri değildir. Lakin herhangi bir olan gibisinden bir şey olmayan "olmak" bu uğrakların bütünlüğüne tekabül eder. Bu ilişkide *var olmak*, bir *olmak* kipliğidir. Bu manada *bilmek*, bir *sahip olma* kipliğidir (Sartre, 2011: 549). Kendinde-varlık (*L'être-en-soi*)'ın statik yapısına karşın kendi-için-varlık'ın ekstatik yapısını ifade eden *olmakta olmak* hali kendi-içinin özgürlüğü için gerekli olan ontik temeli oluşturur. Bu açıdan felsefedeki kimi öne çıkan anlayışların kritiğini yapan Sartre, Stoacı ahlak ya da Spinoza'nın *Etik*'inin yapmaya çalıştığı gibi, ahlakın uzunca bir süre boyunca insana *olma araçlarını* kazandırmayı hedeflediğini ancak bu tür ahlak anlayışlarında insanın varlığı edimlerinin ardışıklığı içinde emilip dağıldığından, ahlakın hedefi olan, insanı daha üstün bir ontolojik yüceliğe yükseltmelerinin mümkün olmadığını öne sürer. Sartre, bu açıdan Kantçı ahlakın eylemin üstün değeri olarak *yapmayı olmaya ikame eden* ilk büyük etik sistemi olduğuna işaret eder. Sartre'a göre katıksız bir eylemsizlik olan şeyler dünyasına karşın (Sartre, 2009: 7) kendi-için-varlığın *eylem (action)* aracılığıyla tanımlanan varlık olması hasebiyle, sahip olmak'ın yapısını aydınlatma amacıyla ontolojinin temel ödevinin insan faaliyetinin en üstün değerinin *yapmak* mı, yoksa *olmak* mı olduğunu belirlemektir (Sartre, 2011: 549).

Bu açıdan eylem ile *yapmak*, *olmak* ve *sahip olmak* arasındaki özsel ilişkileri açıklamaya eylemin yapısını incelemekle başlayan Sartre, *yönelimselliğin* eylemin temel yapısı olduğunu ilan eder. Eylem ne yaptığını bilmek, diğer bir ifadeyle bilinçli bir projeyi yönelimsel olarak gerçekleştirmektir. Dikkatsizlik sonucu bir barut deposunu havaya uçurmak eylem değildir, eylemiş olmak belirli talimatlara uyarak bir amaç doğrultusunda patlamaya yol açmaktır. Lakin ne yaptığını bilen işçi, eylemin bütün sonuçlarını öngörememekle birlikte, bilinçli bir projeyi yönelimsel olarak gerçekleştirmekle eyleyen kişi statüsündedir. Bu manada "eylemek, dünyanın çehresini değiştirmektir, bir amaç doğrultusunda araçlara sahip olmaktır, aletsel bir bütünlük üretmektir" (Sartre, 2011: 551). Bir zincirleştikten oluşan bu aletsel bütünlüğün halkalarından birinde yapılacak değişiklik dizinin tümünde değişikliklere yol acar ve nihayetinde beklenen sonucu ortaya çıkarır.

Bu açıdan insan-gerçekliğine bakıldığında, Kantçı anlayışın aksine, insan gerçekliği için olmanın yapmaya indirgenebileceğini düşünen Sartre'a göre insan-gerçekliği, etkimek için önceden var değildir. İnsan-gerçekliği için olmak ve eylemek aynı şeydir, eylememek olmaktan vazgeçmektir (Sartre, 2011: 600). Eyleme kararının kendisi de aynı zamanda eylemdir. Bu ilkeyi reddetmek kişinin içinde bulunduğu durumdan önceki bir durum vasıtasıyla

eyleme karar verebildiğini kabul etmek olur, dahası bir veriyi dizinin kökenine yerleştirmek anlamına gelir. Bu durumda edimler, edim olarak ortadan kalkar ve geriye bir hareketler dizisinden başka bir şey kalmaz (Sartre, 2011: 601). Oysa edim salt bir hareket değildir ve bir yönelim vasıtasıyla tanımlanmak mecburiyetindedir. Yönelim ise nasıl düşünülürse düşünülün, elde edilecek bir sonuca doğru verinin ötesine geçilmesinden ibaret olmaktan başkaca bir şey değildir ve kendisini duyuran amacın seçilmesiyle varedilir (Sartre, 2011: 601). Öte yandan her zaman bizim davranışlarımız vasıtasıyla kendisini gösteren dünya, bir amacın seçimi olan yönelim vasıtasıyla amaca göre zuhur eder. Diğer bir ifadeyle yönelim, amacın konuşlandırıcı bilincidir. Bu açıdan dünyayı aydınlatan şey yönelimsel bilinçte taşınan amaçtır. Ancak bu bilinç, kendini, kendi olanaklarının konuşlandırıcı-olmayan bilinci kılan bilinçle birlikte zuhur edebilir (Sartre, 2011: 601).

Eylemin bu yönelimsel yapısı, eylemin, düşünülür düşünülmez, bilincin, bilinci olduğu dolu dünyadan çekilerek *varlık-olmayan*ın alanına yanaşmak üzere varlığın alanını terk etmesi anlamına gelir. Buna karşılık kendi varlığı içinde düşünüldüğünde, bilinç durmadan varlıktan varlığa gönderildiğinden varlık-olmayana atıfta bulunamaz (Sartre, 2011: 552). Örneğin dünyanın en güzel kızının ancak *sahip olduğu* şeyi verebilmesinde olduğu gibi, ideal bir hiçliğe herhangi bir atıfta bulunmaksızın kendini gösterebilir. Aynı şekilde kendisini içine gömüldüğü tarihi bir durumun içinde gören kişinin mevcut durumun varlığını doluluğu içinde kavraması ve başka türlü olabileceğini hayal bile edememesi onu, eylemin temelinde yer alan *varlık-olmayandan* uzağa düşürür (Sartre, 2011: 553). Sartre için bu durum ikili bir anlam taşır: “1) Hiçbir fiili durum herhangi bir edimi kendiliğinden motive etmeye elverişli değildir 2) hiçbir fiili hal, herhangi bir edimi bir olumsuz-bütün ya da eksiklik olarak kavramak üzere bilinci belirleyemez” (Sartre, 2011: 554).

Sartre’a göre edimlerimiz bizi kovalar. Bu açıdan geçmiş şimdiki zamandır ve fark edilmeksizin şimdiki zamana sızar ve onda erir. Hedeflerimize doğru atılımda bulunmak suretiyle kendimizle birlikte geçmişi de kurtarırız ve eylem aracılığıyla onun anlamını ilan ederiz (Sartre, 2011: 625). Bu yüzden de eylemin koşulu olan özgürlük kişinin geçmişi olan fiili durumlardan bir geleceğe doğru kopuşu içerir. Kişi bu kopuşu gerçekleştirebilmenin sürekli imkânına sahiptir. Eylemin imkânını oluşturan bu kopuş, “bir varlık-olmayanın ışığında düşünebilmeyi ve bu geçmişe *sahip olmadığı* bir anlamın projesinden hareketle *sahip olduğu* anlamlılığı kazandırabilmek üzere, geçmişten kopmayı içerir” (Sartre, 2011: 554). Lakin Sartre’a göre geçmiş, hiçbir şekilde kendi kendisine *bir edim* üretme, diğer bir deyişle geçmişi aydınlatmak üzere bu geçmişin üzerine çevrilen bir amacın konumunu üretme imkânına sahip değildir. Bir amacın konumunu üretmek ancak özgürlükle mümkün olduğundan, bilincin olduğu geçmişi olumsuzlama kudretine sahip olmasını gerektirir. Nihayetinde bilince dünya ve kendi-kendisi karşısında olum-

suzlama kudreti atfedildiği andan itibaren hiçleme bir amacın *konumunun* bütünlüyci parçası olarak zuhur eder ve bu olumsuzlama üzerinden eyleyen varlığın özgürlüğü her türlü eylemin kaçınılmaz temel koşulu olarak kendini gösterir (Sartre, 2011: 554). Böylece eyleyen varlığın özgürlüğünü olumsuzlama kudreti üzerine ikame eden ve özgürlüğü eylemin temel koşulu olarak ilan eden Sartre, bu minvalde deterministler ve özgür istenç yandaşları arasında süregelen tartışmalarda özgürlüğün niçin yanlış bir şekilde ele alındığını açıklama girişiminde bulunur.

1. Determinizm

Özgür eylemin ontolojisi açısından determinizme karşıt argümanlar geliştiren Sartre'ın hedefinde evrensel, doğal determinizmi insanın psikolojik dünyasına taşıyarak eylemin determinist bir açıklamasını yapan psikolojik deterministler vardır. İnsanın öteki varlıklar gibi evrenin fiziksel yasalarına tabi olduğunu ve tüm yasalar bilindiğinde ve başlangıç koşulları ortaya çıktığında, insanın davranışlarının da öngörülebilir olduğunu savunan deterministler, özgür iradenin yalnızca psikolojik bir yanılsamadan ibaret olduğunu düşünür (Rose, 2015: 2). Dünyanın devasa makineye eşdeğer olduğunu düşünen deterministler, bu düşüncelerini insanı kapsayacak denli genişletmiş ve tüm insan eylemlerinin ve seçimlerinin nedensel olarak belirlendiğini öne sürmüştür (Sripug, 1999: 61). Oysa Çelebi'nin de ifade ettiği gibi, insanın psişik dünyasındaki fenomenler arası ilişkiler doğadaki maddi döngüde olduğu gibi özgürlüğe aykırı bir şekilde, deterministik bir tarzda cereyan etmez (Çelebi, 2010: 33). Bir doğaya göre devinen maddi dünyadaki şeyler zorunlu olarak aynı durumda aynı şekilde devinirler ancak eylemiş olmazlar. Eylemek özgürlüğü gerektirir. Özgür eylem ise bilinç sahibi varlık olarak gelecekteki bir amaca doğru gerçekleşen yönelimsel eylemdir.

Psikolojik deterministlere göre geçmiş, şimdiki zaman ve gelecek aynı olaydır. Şimdiki zaman geçmişten kaynaklanır ve gelecek ise şimdiki zamandan kaynaklanır. Buna göre insanlar aynı durumda aynı şeyi yapacaktır, çünkü aynı nedenin her zaman aynı etkiyi doğurur. Güdüler, arzular, inançlar ve nihayetinde failin karakteri gibi unsurlar eylemin nedenselliğini oluşturan psikolojik faktörlerdir. Psikolojik determinizmin eyleme getirdiği bu açıklama insanı eylemin mutlak sorumlusu olarak ikame etmek isteyen Sartre'ın özgürlük felsefesine doğrudan bir aykırılık taşır. Sartre'a göre Psikolojik deterministlerin temel hatası nedenlerin yeterli bir analizini yapamamış olmalarıdır. Psikolojik determinizm tezinin aksine, geçmiş ve şimdiki bilinç arasındaki ilişki bir "yorumlama ilişkisi"dir (Gardner, 2009: 150). Eylemlerimiz nedensel olarak belirlenmez, ancak bu eylemi kör ya da amaçsız yapmaz. Tam aksine, eylem her zaman kendi amacının seçimini kendi içinde barındırır. Sartre'ın "proje" dediği tam da bu seçimdir (Morrison, 1977: 240). Bu projede amiller ve saikler eylemin temel yapısına aittir. Ancak amiller ve saiklerin eylemin temel yapısına ait olması eylemin nedensellik zinciri içinde oluştu-

ğunu ifade etmez, yalnızca *nedenlerin* eylemin ayrılmaz bir parçası olduğu anlamına gelir. Özgürce seçtiğimiz amacın ışığında herhangi bir şey şu ya da bu şekilde hareket etme nedeni olabilir.

Beden-bilinç ikiliğine karşılık içinde beden ve bilinç birliğinden hareket eden Sartre'ın hedefinde Kartezyen düalizm vardır. Sartre'a göre Descartes düşünüm öncesi bir "ben" bilinci kabul etmekle bilinci "töz"müş gibi ele almaktadır. Oysa Çelebi'nin vurguladığı gibi, bilinç hiçbir şekilde bir tözmüş gibi kendini sunmaz (Çelebi, 2011: 21). Bir şeyin bilinci ile bilincin bilinci aynı düzlemde birlikte zuhur eden bilinç durumlarıdır. Başka bir deyişle kendine görüldüğü ölçüde var olur. Bu bağlamda Sartre'a göre, dünya üzerindeki imleyici ilişkiler bütünü olan beden yalnızca üzerinde düşünülüp kararlaştırılmış eylemler, araç-bileşimlerinin akılcı kullanımına (baktığı masayla, tuttuğu iskemleyle, üzerinde yürüdüğü kaldırımalla, vb.) atıfla tanımlanamaz. Beden, aynı zamanda soluduğu havaya, içtiği suya, yediği ete atıfla da tanımlanır. Bütün bunlar bir bütünlük arz ederler ve beden kendisi olduğu bu bütünlükle sürdürdüğü imleyici ilişkiler üzerinden kendini gösterir. Bu eylem gibi, yaşamın da aşılış aşkınlık ve imlem olmasını ifade eder (Sartre. 2011: 409). Ancak Gürsoy'un da ifade ettiği gibi bu imleyici ilişkiler içinde dünyanın atıf merkezi olan bilincin subjektif varlık yapısının dış dünyanın determinasyonu içinde eridiği anlamına gelmez, bilinç dış dünya karşısında aşkın olma statüsünü kesintisiz olarak sürdürür ve bu bilincin aynı zamanda sürekli özgürlük bilinci olmasını ifade eder (Gürsoy, 2014: 60).

Her türlü düalizme karşı duran Sartre'ın beden ve bilinç birliğinden hareket ettiği düşünüldüğünde eylem halindeki kişi ile bilincinin birbirinden ayıramayacağı açıktır. Yönelimsel doğası gereği bilinç her zaman bir şeyin bilinci olduğundan eylem halindeki kişinin bilinci, eylemin bilincidir; eylem ile eylem bilinci eşzamanlı zuhur eder; eylem bilinci bizatihi eylem olduğundan eylemin geçmişi olarak eylemin öncesinde duran ve eylemin nedeni olan şey değildir. Ayrıca Sartre, sonsuz bir nedensellik zinciriyle özdeşleştirilmesi durumunda bilincin bir varlık doluluğuna dönüştürüleceğini, bu hususta psikolojik determinizm ile evrensel determinizmi ayırıştırma ve psikolojik determinizmi farklı bir nedensellik dizisi olarak oluşturma girişiminin beyhude bir çaba olacağına, bilincin sonsuz bir varlık doluluğu olmaktan kurtulamayacağına işaret eder.

Lakin Sartre'a göre psikolojik determinizm teorik bir kavrayıştan önce öncelikle bir mazeret davranışdır, dahası, bütün mazeret davranışlarının temelidir dense yeridir. *İçdaralması* karşısında düşünümsel bir davranış olan psikolojik determinizm, bilincimizin şeylerin varoluş şekline benzer şekilde çatışan güçlerle dolu olduğunu öne sürmektir. Bizi çevreleyen boşlukları doldurmaya, diğer bir ifadeyle kendimizi varlık doluluğu olarak tasarlama girişimidir. Sartre, minvalde kendimizi geçmiş ve şimdinin bir nedensellik

içinde yeniden birbirine bağlandığı bir merkez gibi düşündüğümüz bu durumu şöyle özetler:

“Kendimizi edimlerimizin üreticisi olan bir *doğa* ile donatır ve bizatihi bu edimlerden aşkınlıklar üretir; bu edimleri kendilerinin dışında temellen-diren ve sürekli bir *mazeretler* oyunu oluşturdukları için güçlü bir güven ve-ren bir eylemsizlik ve bir dışsallıkla donatır, insan-gerçekliğinin, onu kendi özünün ötesinde *ıçdaralması* içinde ortaya çıkararak o aşkınlığını yadsır; böylelikle bizi *asla olduğumuz şeyden başka olmamaya* indirgeyerek, kendinde varlığın mutlak olumluluğunu yeniden içimize taşır ve bu yoldan bizi yeniden varlığın bağrında bütünleştirir” (Sartre, 2011: 92-93).

Kendisini bize bağımsızlığımız ve sorumluluğumuz olarak açan özgür-lüğün ağır yükünden kurtulmak için mazeretler oyununa başvurduğumuz bu durum, özgürlüğün temeli olan kökensel hiçleyişe dair ne varsa hepsinden kurtulmak ve kendimizi sonuçlarını üreten bir neden gibi kavramak istedi-ğimiz determinizme inanma fikrine sığınmaya en yakın olduğumuz andır. Oysa hiçlik özgürlük bir bilinci edimdir (Çelebi, 2016: 44). Ancak kendini sonuçlarını üreten bir neden gibi, olumsal bir varlık olarak kavrama çaba-sı başarısızlığa mahkumdur. Bu durumda insan varoluşu özgürlüğün varlık kipi olan *ıçdaralması* halinde zuhur eder. Kendimizi dışarıdan *başkası* gibi ya da *bir şeymiş* gibi kavramaya çalışarak *ıçdaralmasını* kendimizden gizlemek isteriz Ancak özellikle önceden yapılandırdığımız bir süreç olan bu durumda özgürlüğümüzün ilk görüşü denilen şeyin hiçbir kökensel yanına rastlamayız. Zira *ıçdaralması* özgürlüğümüzün asıl “dolaysız verisi”dir (Sartre, 2011: 96).

Bu minvalde deterministlerle özgür istenç yandaşları arasında süregelen hatalı tartışmalara işaret eden Sartre, eylemin önceden hiçbir nedeninin var-olmadığını öne süren özgür istenç yandaşlarının yanında, buna zorlanmak-sızın karşılık veren deterministlerin de hatalı bir yolda olduğunu düşünür. Ancak bu, Sartre’ın özgürlük düşüncesinde eylemin oluşumunda nedenlere ve istence hiçbir rol vermediği anlamına gelmez. Sartre özgürlük savunusu açısından determinizmi reddetse de eyleyen varlığın özgürlüğünü temellen-dirirken eylemin amel ya da saikten yoksun olduğunu öne sürmez. Lakin ona göre amel ya da saiki olmayan bir edimden söz edebilmek, her türlü edimin yönelimsel yapısının eksik kaldığı anlamına gelecektir. Bu da özgürlüğü saç-ma bir şey haline getirecektir. Buna karşılık deterministlerin araştırmalarını salt saikin ve amilin gösterilmesine odaklamaları da işin kolayına kaçmaktır. Zira Sartre’a göre sorun, “saik-yönelim-edim-amaç” biçimindeki bileşik dü-zenlemesini aşan bir nitelik arz etmektedir (Sartre, 2011: 555).

Öte yandan Sartre’a göre saiksiz ya da amilsiz edimden söz edemememiz, saiksiz ya da amilsiz fenomen olmadığı anlamına gelmez. Saikin saik olması için duyumsanması gerektiğinden, en azından, kendi-içinin saik olma değe-

rini atfetmek zorunda olmamız anlamına gelir. Ancak bu saik determinizmde olduğu gibi, gerçek ve olumlu bir başka varolana, diğer bir ifadeyle daha önceki bir saike göndermez. Dahası, böyle olsaydı varlık-olmayanın içinde yönelimselliğe angaje olmuş edimin doğası silinip giderdi. Bu yüzden de saik ancak *amaç* vasıtasıyla, yani *varolmayan* (*non-existent*) vasıtasıyla kendini gösterebilir. Bu anlamda saik kendi-kendisinde bir olumsuz-bütün olarak zuhur eden şeydir: “Ben yalnızca imkânlarıma doğru hiçlenmek suretiyle kendineden kurtulduğum içindir ki, bu kendinde, saik ya da amil değeri kazanabilir. Saikler ve amiller ancak kendisine doğru atılan bir bütünlüğün içinde anlam taşırlar ve bu bütünlük tam da varolmayanların bütünlüğüdür” (Sartre, 2011: 556). Kişi, burada bir durumu değiştirme imkânlarına doğru bu durumdan kaçmak suretiyle durumu saikler ve amiller bileşimi halinde düzenleyen varlıktır. Gerçekten amili olmayan bir edim bulmamız imkânsız olsa da, amil edimin ayrılmaz parçası olsa da, bu, amilin edimin sebebi (*cause*) olduğu anlamına gelmez. Tek bir beliriyş halinde oluşan amil, edim ve amaç; her birinin öteki ikisini kendi imlemi olarak talep ettiği düzenli bir bütünlük arz ederler ve hiçbir tekil yapıyla açıklanamazlar. Burada kişinin edimin *amaç*larını ve *amiller*ini kararlaştıran statüsünde olması özgürlüğüne tekabül eder. Bu manada özgürlük edimin temel koşuludur ve insan özgürlüğünü edimleri aracılığıyla *öğrenen* varlıktır (Sartre, 2011: 556).

Öte yandan determinizm kritiği bağlamında saik ve amil arasındaki farkı inceleyen Sartre, Saikin niteliğini nesnellik, amilin niteliğini öznel olarak belirler. Şeylerin bir bilinçte açığa çıktığı halle eşzamanlı bir tarzda zuhur eden saik nesnedir. Saiki, “belirli bir durumun belli bir amaç ışığında açığa çıkması olan, bu amaca ulaşmak için araç olabilen bu belirli durumun *nesnel kavranışı*” (Sartre, 2011: 566) olarak tanımlayan Sartre, genellikle *öznel olgulara* tekabül eden amili, “belli bir edimi yerine getirmeye iten arzuların, heyecanların ve tutkuların tamamı” (Sartre, 2011: 566) olarak belirler. Ontolojik açıdan kendinin konumsal olmayan bilincinin nesnenin konumsal bilincinin bağlantılılığı olması gibi, amil ve saikin bağlantılı bir yapıda olduğunu söyleyen Sartre, bir şeyin bilincinin kendi(nin) bilinci olması gibi, amilin saikin kavranışından başka bir şey olmadığını düşünür. Zira kavrayış kendi(nin) bilinci olduğu kadar saikin kavranışıdır. Sartre’ın buradan ulaştığı nihai sonuç saik, amil ve amacın birbirinden ayrılamayacağı, bu üç terimin kendi imkânlarına doğru atılımda bulunan ve bu imkânlar aracılığıyla tanımlanan özgür ve yaşayan bir bilinç fıskırmasının bütünlük arz eden yapısına ait olduğudur (Sartre, 2011: 569).

2. İstenç

Varlık ve Hiçlik’te özgürlüğün sarıh bir kavrayışı açısından determinizmden sonra *istenci* inceleyen Sartre’a göre istencin özerk olma zorunluluğu onu *verili* bir psikik olgu gibi, diğer bir ifadeyle bir kendinde gibi ele alma imkânını ortadan kaldırır. İstenç, psikoloğun belirlediği gibi, bir “bilinç durumları” kategorisi olmadığı gibi özgürlüğün biricik ya da ayrıcalıklı teza-

hürü de değildir. Sartre'in düşüncesinde özgürlük, insan ruhunun betimlenmesi gereken bir yetenek, insan varlığını oluşturan öteki özellikler arasındaki bir özellik, özgürlüğün benzersiz bir şekilde taşıyıcısı olan bir yetenek olarak istenç kavramının yeri yoktur (Gardner, 2009: 149). Aksine, kendini oluşturabilmek için kökensel bir özgürlük temeli üzerinden zuhur eden istenç, kendisinin yaratmadığı birtakım aşkın amaçlar karşısında, bu amaçların üzerine düşünülmesi ve belirlenmiş bir biçimde kovalanacağını bildiren karar olarak zuhur eder. Bu anlamda istenç, aşkın bir amaç karşısında öznel bir tavra tekabül eder (Sartre, 2011: 562).

Bu aşkın amaçlar insandan-öncedirler ve aşkınlığın *a priori* sınırını oluşturmazlar. Sartre'a göre bu hususta hatalı düşünüşten kendimizi korumak için, bu aşkın amaçların özgürlüğümüzün zamansallaştırıcı yansıması oldukları sürekli akılda tutulmalıdır. Zira insan-gerçekliği, amaçlarını ne dışarıdan ne de sözde bir içsel "doğa" dan alamaz. "*İnsan-gerçekliği amaçlarını seçer ve bizzat bu seçimle, onlara, projelerinin dışsal sınırı olarak aşkın bir varoluş kazandırır*" (Sartre, 2011: 563). Burada özgürlüğümüzü belirginleştiren ve bizimki olan özgürlüğün kökensel fıskırmasıyla özdeşleşen şey, nihai amaçlarımızın ortaya konulmasıdır. Bu kökensel fıskırma *varoluşumuza tekabül ettiğinden*, bir öz ya da bir idea vasıtasıyla dünyaya taşınan bir varlığın bir özelliğiyle hiçbir ilişkiye sahip değildir. Bu yüzden *özgürlük varoluşumuzla özdeşleşebilir olduğundan, istenç vasıtasıyla olduğu kadar, tutkusal çabalarla ulaşmaya çalıştığımız amaçlarımızın temelini oluşturur*. Dolayısıyla özgürlük salt istençli eylemlerle sınırlandırılmaz, özgürlüğün ortaya koyduğu amaçlara istençle olduğu kadar, tutku aracılığıyla da ulaşmaya çalışırız. Ancak bu, kökensel özgürlüğün istençli ya da tutkulu eylemden önceki bir özgürlük olduğu anlamına gelmez. Çünkü kökensel özgürlük, istenç ya da tutkuyla eş zamanlı olarak, istenç ya da tutku tarzında tezahür eden bir temele tekabül eder. Bu minvalde özgürlük, istenç ve tutkuların varoluşuyla aynı şeydir ve bu varoluş olgusallığın hiçlenmesi anlamına gelir. Diğer bir ifadeyle "varlığını daha olacak olmak kipinde olan bir varlığın hiçlenmesi" anlamına gelir (Sartre, 2011: 563). Bu anlamda kökensel özgürlük istençli edimlerinin olduğu kadar tutku ve heyecanlarımızın da temeli olarak kendini gösteren şeydir. Örneğin Sartre'a göre korktuğumuzda bile özgürüz, özgürlüğümüzü korkumuzun içine yerleştirmiş, kendimizi birtakım koşullar içinde korkak olarak seçmişizdir, başka koşullar içinde istençli ve cesur olarak varolabilir, özgürlüğümüzü cesaretimizin içine yerleştirebiliriz (Sartre, 2011: 565). Dolayısıyla burada da kendisine doğru atılımda bulunduğumuz şeyi ve sonra da olduğumuz şeyi bize bildiren kararın yaptığı bir seçim ve özgür kendiliğindenlik tarafından düzenlenen saikler-amiller ve amaç bütünlüğü söz konusudur. Bu yüzden istenç tek başına kararı düzenleyen bilinç yapısı değildir: "*İstenç devreye girdiğinde karar alınmıştır ve istencin ancak bir duyurucu olarak değeri vardır*" (Sartre, 2011: 571).

Öte yandan istençli edim ile istençli olmayan kendiliğindenlik aynı şey değildir. İstençli olmayan kendiliğindenlik, edimin sıradan ve basit projesi içinde, nedenlerin üzerine düşünülmemiş bilinci olmasıyla istençli edimden ayrılır:

“Üzerine düşünülmemiş edimde amel için kendi-kendisi olan nesne yoktur, kendi(nin) konumsal olmayan bilinci vardır. Bunun tersine, istençli edimin yapısı, amili hemen-hemen-nesne olarak kavrayan, hatta üzerine düşünülmüş bilinç içinde onu psişik nesne olarak yönelimlendiren düşünümsel bir bilincin ortaya çıkmasını gerektirir” (Sartre, 2011: 571).

Sonuç olarak Sartre, *Varlık ve Hiçlik*'te kökensel özgürlükle ilişkisinde istenç üzerine yaptığı incelemenin istenç sorununu tüketmeyi hedeflemek bir yana, aksine bizi istencin kendisi için de fenomenolojik bir betimleme yapma gerekliliğini ortaya çıkardığını ancak şimdilik, istencin, özgürlüğün ayrıcalıklı bir tezahürü olmadığını göstermenin yeterli olduğunu düşünür. Lakin öteki psişik olaylarla aynı düzlemde oluşan istenç, diğer psişik olaylarla birlikte kökensel ve ontolojik bir özgürlük tarafından eşit derecede taşınan bir psişik olaydır (Sartre, 2011: 572).

3. Özgürlük ve İnsan Gerçekliğinin Temel Edimi Olarak Seçim

Özgürlüğe mahkûm varlık olarak insan-gerçekliğinin temel edimi nedir? sorusunu soran Sartre, her tikel eyleme anlamını veren ve durmadan yenilenen bu edimi kendini seçmek olarak belirler. Seçmek, insanın varlığını özgürce seçmesidir, içine doğduğu olumsal durum hiçbir şekilde varlığını seçmesine engel değildir, dahası dünya onun seçimleri aracılığıyla varolur. Bu dünyada başkasının varlığı da özgürlüğümüze engel teşkil etmez, başkalarının özgürlüğü özgürlüğümüzün parçasıdır, çünkü başkalarının özgürlük olarak sahipleniriz (Catalano, 1985: 213). Bu açıdan Sartre'in kişileri belli bir tarihsel ve toplumsal gerçeklik, düşünsel ve ruhsal gerçekliğin içine doğmaları da bu onların eylemlerinin bir determinizme bağlı olduğunu ifade etmez, bunlar yalnızca özgür bir seçmenin konusu olabilecek şeylerdir (Picon, 1993: 43). Özgürlük, seçme özgürlüğüdür, seçmeme özgürlüğü söz konusu değildir. Lakin seçmemek de bir seçimdir; seçmemek, seçmemeyi seçmektir. Nihayetinde seçim, seçilmiş-varlık olarak insan gerçekliğiyle zuhur eden şeydir. Bu manada “İnsan-gerçekliği için olmak kendini seçmektir” (Sartre, 2011: 560) diyen Sartre'a göre, insan gerçekliğinin alabileceği ya da kabul edebileceği hiçbir şey ona dışarıdan ya da içeriden gelmiş olamaz. İnsan dünya üzerinde kendi kendini seçerken aynı anda dünyanın keşfine de aracılık eden varlık olarak kendini gösterir. Öte yandan kendimizi seçmek, kendimizi hiçleştirmek ve bu hiçleme vasıtasıyla bir geleceğin ortaya çıkarak geçmişimize bir anlam kazandırması ve bize ne olduğumuzu bildirmesidir. Bu bağlamda kendimizi seçerken özgürlük, seçim, hiçleme, zamansallık bir ve aynı şey olarak tezahür eden şeylerdir (Sartre, 2011: 583-588).

Bu birlik bağlamında bilinç ve seçme bilinci arasındaki bir ikiliği reddedersek seçim ve seçme bilincinin aynı şey olduğunu öne süren Sartre, seçimde asla bilinçli bir seçimin söz konusu olmadığını düşünür ve bunun böyle olma nedenini seçimin her türlü kararın temeli olması ve bir kararın kökensel bir seçimden itibaren yorumlanması olarak açıklar. Bu husustaki temel yanılsamanın “kökensel özgürlüğü amillerin ve saiklerin nesnel olarak konumu gibi düşündükten sonra bu amil ve saiklerden itibaren seçimi bir karar haline getirmek” (Sartre, 2011: 583) olduğunu söyleyen Sartre, durumun bu yanılsamanın tam tersi olduğunu, lakin, amil ve saik varolduğu anda, diğer bir ifadeyle şeylerin ve dünyanın yapılarına ilişkin bir değerlendirmeye gidildiği anda, bizim kendimizle ilgili konumsal-olmayan bilinçle bir ve aynı şey olan bir seçimin esasen varolduğunu öne sürer. Seçim varlığımızdan hiçbir şekilde ayrılamaz olduğundan, varlığımız tam da kökensel seçimimiz üzerinden yükseldiğinden, seçim bilinci ile kendimize ilişkin konumsal olmayan bilincimiz özdeştir; “Seçim yapmak için bilinçli olmak ve bilinçli olmak için de seçmek gerekir. Seçim ve bilinç bir ve aynı şeydir” (Sartre, 2011: 584).

Sartre’a göre seçimlerimiz kökensel bir özgürlükle birlikte zuhur eder. Her şeyden önce hiçbir mantıksal zorunluluğa tabi tutulamayan bu kökensel özgürlüğün özü yoktur. Tam aksine özgürlük bütün özlerin temelini oluşturur: “İnsanda, varoluş özü önceler ve ona komuta eder” (Sartre, 2011: 556). Dahası özgürlüğe mahkûm varlık olarak insan, kendi imkânlarına doğru dünyanın ötesine geçmek suretiyle dünya-içi özleri açığa çıkaran varlıktır. İnsanın özgürlüğü, dünyayla ve kendi-kendisiyle hiçleyici bir kopuşu gerçekleştireme imkânını her zaman kendisiyle taşıyabilen varlık olmasından gelir. Dünyanın ötesine doğru kopuşun bu sürekli imkânı özgürlükle bir ve özdeştir. Lakin özgürlük doğamıza sonradan fazladan katılan bir nitelik değil, varlığımızın bizatihi gerçektir (Sartre, 2011: 558).

İnsan-gerçekliğinin kendi kendisinin hiçliği olduğuna işaret eden Sartre, özgürlüğün bu hiçleyişten başkaca bir şey olmadığını söyler. Bu minvalde kendi-için, özgürlük aracılığıyla varlığından olduğu kadar özünden de kurtulan varlıktır. Kendisi hakkında yapılacak her türlü belirlemenin, adlandırmanın ötesindedir. O sonsuza kadar özünün ötesindedir, edimlerinin, amillerinin ve saiklerinin ötesinde varolmaya mahkûm varlıktır. Kısacası özgür olmaya mahkûm varlıktır. Bu yüzden insanın kendini kendinde-varlık gibi kavramak suretiyle özgürlüğün reddine yönelmesi beyhude bir çabadır. Lakin “insan-gerçekliği, kendi varlığı içinde kendiliğinden özgür bir varlıktır, çünkü durmadan özgürlüğü reddetmeye uğraşır” (Sartre, 2011: 558). Burada psikolojik yönden amiller ve saikleri şeyler gibi kabul eden ve kendini onların *ne ise o olduklarına* inandırma çabası içinde olan kişi, “kendi hiçliğini kendinden gizlemek ve varlığının gerçek kipi olarak kendine katılmak isteyen olarak, özgürlüğünü de kendinden gizlemeye çalışır” (Sartre, 2011: 558). Ancak özgürlüğü varlığın ağırlığı altında boğmaya yönelik bu çaba so-

nuçsuz kalmaya mahkûmdur. Zira insan gerçekliğini öldürmeye yönelik bu girişimlerin tümü özgürlük karşısında duyulan içdaralması aniden belirdiğinde çöker ve özgürlük olarak kendi gerçekliğiyle karşı karşıya gelir. “Ne ise o olan varlık özgür olamaz. Özgürlük, tam da insanın yüreğinde *oldurulan* ve insan-gerçekliğini *olmak* yerine *kendini yapmaya* zorlayan hiçliktir” (Sartre, 2011: 560). Bu anlamda özgürlük bir varlık değildir, insanın varlık hiçliğidir. Lakin Sartre’a göre insanı önce bir doluluk olarak kabul edersek sonradan özgür olacağı birtakım anlar ya da psişik bölgeler aramak zorunda kalırdık ki bu, saçma bir şekilde ağzına kadar dolu olan bir kaptaki boşluk aramak olurdu. Bu manada özgürlük, kendi-içinin kendi kendisinin hiçliği olduğu ölçüde vardır. Olumsuzlamanın ve hiçliğin mekânı olan kendi-için, önce kendini zamansallaştırarak, kendi-kendisine her zaman mesafeli kalarak hiçleşir. Diğer bir deyişle kendi-için geçmişini olumsuzlayarak, edimlerinin geçmişi tarafından belirlenmesine imkân tanımayan ve bir gelecek projesi içinde kendini henüz olmadığı amacıyla tanımlayarak hiçleşen varlıktır (Sartre, 2011: 573).

Sartre’da özgürlük, insanın özünü oluşturan çeşitli özellikler arasında bir özellik değildir. Zira insanda varoluş ve öz münasebeti dünyadaki öteki şeylerde olduğu gibi değildir. Öteki şeylerde öz varoluşu öncelerken insanın özgürlüğü özünden önce gelir ve onu mümkün kılar, insan önce özgür seçimleriyle varolur, daha sonra bir özü olur. Bu manada insan, daha sonra özgür olmak için önce olmakta olan bir varlık değildir, insanın varlığı kökensel bir özgürlük üzerinden yükselir, diğer bir ifadeyle insanın varlığı ile “özgür oluşu” arasında fark yoktur. Bu yüzden özgürlüğü “insan-gerçekliği”nden ayırmak hiçbir yolla mümkün değildir (Sartre, 2011: 75). Bu manada insana önceden bir öz yükleyecek bir Tanrıyı ve eylemlerine yön verecek tanrısal buyrukları da reddeden Sartre, ayrıca eylemlerimize yön verecek ne eşya da ne de kendimizde bulunan ussal bir ilkeye de sahip olmadığımızı öne sürer. Kendi-için-varlık olarak insan kendi kendisinin nedeni, kendi kendinin temelidir (Picon, 1993: 43). Sartre, Dostoyevski’nin varoluşçuluğun çıkış noktası dediği, “Tanrı olmasaydı her şey mübah olurdu” sözünü tersine çevirerek Tanrı vasıtasıyla eylemin haklılaştırılmasına karşı çıkar ve insanın kendi varoluşunun biricik sorumlusu olduğunu ilan eder. Sartre açısından Tanrı’nın olmaması insanın girdiği yolu haklılaştıracak hiçbir mazeretinin olmamasını, insanın yalnız ve mazeretsiz kalmasını, yeryüzüne atılmış varlık olarak özgürlüğe mahkûm olmasını ve artık bütün eylemlerinden sorumlu olmasını ifade eder:

“Gerçekten de, Tanrı yok ise her şey mübahtır, hiçbir şey yasak değildir. Bu demektir ki insan, kendi başına bırakılmıştır. Ne içinde dayanacak bir destek vardır, ne de dışında tutunacak bir dal. Artık hiçbir özür, dayanak bulamayacaktır yaptıklarına. Varoluş özden önce gelince, verilmiş ve donmuş bir insandan söz edilemez elbet. Önceden belirlenmiş, donmuş bir doğa açıklanamaz çünkü. Başka bir deyişle, gerekircilik (determinizm), kadercilik yoktur burada, kişiöğlü özgürdür, insan özgürlüktür” (Sartre, 1993: 71).

Sartre'in varoluşun öncesine yerleştirilmiş, varoluşu deterministik bir tarzda belirleyen bir "öz"ü reddeden bu anlayışı yalnızca ona ait bir yaklaşım değildir elbette. Varoluşu "öz"ün önüne koymak tanrıtanıma ve Hristiyan varoluşçuğun ortak tutumunu ifade eder. İnsan varoluşunun her türlü ön belirlenimi yadsıyan varoluşçu anlayış, insan varoluşunu önceleyen ve onu belirleyen "öz"ü deterministik bir ilişkideki neden kategorisi gibi kavradığından reddeder.

Sonuç

Her türlü özcü anlayışa karşı çıkararak varoluşu özün öncesine yerleştiren Sartre, özgürlüğün insan gerçekliğinin bizatihi dokusu olduğunu ilan eder. Bu kökensel özgürlük açısından eylemin ontolojisine odaklına Sartre, yapmayı olmaya ikame eden anlayışlara karşı, olmayı yapmaya indirgeyen bir anlayıştan yola çıkar. İnsan-gerçekliği için olmak, eylemektir ve eylemekten vazgeçmek, olmaktan vazgeçmektir. Öte yandan eylem salt bir hareket değildir, eylemin temel yapısı bir yönelim vasıtasıyla tanımlanmak mecburiyetinde olmasıdır. Bu açıdan eylem kendisini duyuran amacın seçilmesiyle varolur. Oysa edim salt bir hareket değildir ve bir yönelim vasıtasıyla tanımlanmak mecburiyetindedir.

Eylemin kaçınılmaz bir şekilde kökensel bir özgürlükle birlikte tezahür etmek mecburiyetinde olduğuna işaret eden Sartre, psikolojik determinizm ve istenç yanlılarına karşı özgürlükle aynı şey olan insan gerçekliğini öne çıkarır. Ona göre Psikolojik deterministlerin temel hatası nedenin doğru bir analizini yapamamış olmalarıdır. Eylemlerimiz nedensellik zincirine bağlanamaz, ancak bu eylemin amaçsız olduğu anlamına gelmez, eylem her zaman bir amaçla birlikte varolur. Eylemin deterministik bir açıklamasına sığınmak, kökensel bir özgürlükten doğan sorumluluktan kaçarak bir mazeretler oyunu geliştirmektir. Ancak bu eylemin amilsiz olduğu anlamına gelmez. Amili olmayan bir eylem yoktur, amel edimin ayrılmaz parçasıdır. Ancak bu, amilin tek başına edimin sebebi (*cause*) olduğunu ifade etmez. Amil, edim ve amaç üçlüsü her birinin öteki ikisini kendi imlemi olarak talep ettiği düzenli bir bütünlük olarak kendini gösterir. Edimin temel koşulu özgürlüktür. Kişi edimin amaçlarını ve amillerini özgürce belirler ve özgürlüğünün bilincine edimleri aracılığıyla ulaşır. Öte yandan istenç, bir "bilinç durumları" kategorisi olmadığı gibi özgürlüğün tek ya da ayrıcalıklı tezahürü de değildir. Aksine, kendini oluşturabilmek için kökensel bir özgürlük temeli üzerinden zuhur etmek mecburiyetindedir. Aşkın bir amaç karşısında öznel bir tavra tekabül eden istenç, tek başına kararı düzenleyen bilinç yapısı değildir, o, yalnızca devreye girdiğinde kararın duyurulması rolüne sahiptir.

Nihayetinde özgürlüğe mahkûm varlık olarak insan-gerçekliğinin temel edimi seçimdir. Seçmek, yalnızca her tikel eyleme anlamını veren şey değildir, seçmek aynı zamanda kendini seçmektir. Her durumda seçimlerle karşı

karşıya olan insan, özgür seçimlerle varolur. Özgürlük, seçme özgürlüğüdür, insan-gerçekliği için olmak kendini seçmektir. Seçim varsa determinizm yoktur, zira seçimlerimiz her zaman özü olmayan kökensel bir özgürlükle birlikte zuhur eder. Özü olmayan, hiçbir mantıksal zorunluluğa tabi tutulamayan bu kökensel özgürlük bütün özlerin temelini oluşturur.

Kaynakça

- Catalano, Joseph S. (1985). *A Commentary on Jean-Paul Sartre's "Being and Nothingness"*. Published 1974, Midway Reprint Edition 1985. Chicago & London: The University of Chicago Press.
- Çelebi, Emin. (2010). J. P. Sartre'da Özgürlüğün Ontolojik Temelleri Üzerine. *Selçuk Üniversitesi İlahiyat Fakültesi Dergisi*. 2010, 30 (Güz), 33-44.
- Çelebi, Emin. (2011). Öznellik ve Nesnellik Dengesi Bakımından Varoluşçuluk "J. P. Sartre Üzerinden Bir İnceleme". *Ekev Akademi Dergisi*, 2011, 46 (Kış), 17-30.
- Çelebi, Emin. (2016). Heidegger ve Sartre'in Hiçlik Çözümlemeleri Üzerine Bir İnceleme. *İnönü Üniversitesi Uluslararası Sosyal Bilimler Dergisi*, 2019, 5 (2-Aralık), 39-50.
- Gardner, Sebastian. (2009). *Sartre's Being and Nothingness: A Reader's Guide*. Continuum International Publishing Group.
- Gürsoy, Kenan. (2014). *Varoluş ve Felsefe*. Ankara: Aktif Düşünce Yayınları.
- Morrison, Wesley. (1977). Freedom, Determinism, and Chance in The Early Philosophy of Sartre. *The Personalist*, 58 (1977), 236-48.
- Picon, Geaten. (1993). Jean Paul Sartre. İçinde Jean Paul Sartre (Asım Bezirci, Çev.), Varoluşçuluk. İstanbul: Say Yayınları.
- Rose, David Edward. (2015). Sartre and the Problem of Universal Human Nature Revisited. *Delti* 2015, 4, 165-184. *Newcastle University ePrints* - eprint.ncl.ac.uk. This is the author's manuscript of a reprinted article that was originally published in 2003 in *Sartre Studies International*, 9(1), 1-20.
- Sartre, J. P. (1993). *Varoluşçuluk*. (Çev. Asım Bezirci). İstanbul: Say Yayınları.
- Sartre, J. P. (2009). *İmgelem*. (Çev. Alp Tümertekin). İstanbul: İthaki Yayınları.
- Sartre, J. P. (20011). *Varlık ve Hiçlik*. (Çev. T. Ilgaz & G. Çankaya Eksen). İstanbul: İthaki Yayınları.
- Sartre, J. P. (2022). *İnsan Özgürlüğe Mahkûmdur*. (Yayına Hazırlayan, Hamza Celâledin). İstanbul: Destek Yayınları.
- Sripug, Weera. (1999). Sartre on Freedom: A Defense. *Graduate School of Philosophy and Religious Studies Assumption University of Thailand*. May 6, 1999. ABAC Graduate School Library.

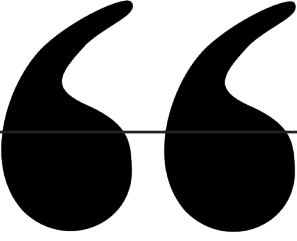

Bölüm 21

EDWARD SAİD PERSPEKTİFİNDE ŞARKİYATÇILIĞIN SÖYLEM BİÇİMİ VE ŞARK'A İLİŞKİN EPİSTEMİK İNŞA

Çiğdem YILDIZDÖKEN¹

¹ Doç. Dr. Çiğdem Yıldızdöken, İnönü Üniversitesi Felsefe Bölümü (cigdem.yildizdoken@inonu.edu.tr), Orcid No: 0000-0001-8521-5710

Giriş

Batı ile İslam coğrafyası arasındaki ilişki formunun tarihsel arka planında, Avrupa'nın emperyalist gelişimine bağlı olarak Orta Doğu'nun zengin kaynaklarına yönelen ilgisi ve bu ilgi doğrultusunda İslam dünyasının dinsel ve siyasal iç çelişkilerini derinleştirmenin işlevselliği yer alır. Bu, İslam dünyası hakkında daha fazla bilgi sahibi olunmasını koşullayan bir durumu açığa çıkarmıştır. Batı Avrupa'nın Şark'a ilişkin araştırmaları bu ihtiyaç nezdinde husule gelmiş olsa da bu durumun, şarkiyatçılığın biricik motivasyonu olduğunu söylemek haksızlık olur. Öyle ki 17. yüzyılda İslam dünyasının geniş bir coğrafi alana sahip oluşuyla Kur'an tercümelerinin yapılması, Osmanlı İmparatorluğu'nun yükselişi ile devletin siyasi ve askeri yapısına ilişkin yapılan çalışmalar şarkiyatçılık sahasında entelektüel bir birikim olduğu gerçekliğini kendi içinde barındırır. Şarkiyatçılığın arka planında oluşan entelektüel zihniyet, varoluşsal bir sorun olarak ilk başlarda bir kültürü tanıma amacıyla, tarihi, edebi, kültürel, politik ve linguistik çalışmaları gündeme getirmişse de özellikle 1980 sonrası ve daha spesifik bağlamda 11 Eylül sonrasında ağırlıklı olarak politik kaygıların ve siyasi projelerin yön verdiği çalışmalarla ön plana çıkmıştır. Bernard Lewis, Daniel Pipes, John Esposito gibi şarkiyatçılar İslam toplumlarının temelini oluşturan siyasi ve sosyal dinamikleri araştırarak kendilerinden sonra gerçekleştirilecek Şark araştırmalarının hangi bağlamlarda yapılacağını da karar mercileri olmuşlardır. Bunun yanı sıra İran İslam Devrimi, İsrail-Arap Savaşları, Afganistan'a yönelik işgaller Şark'a ilişkin araştırmaların siyasi bir perspektifte yapılmasına zemin hazırlamıştır. Şarkiyatçıların bilhassa İslam dünyasını temele alarak yaptıkları araştırmalar anti-İslam söylemini oluştursa da tüm çalışmaların bu kapsamda olmadığı; kültürü tanımaya yönelik ihtiyatla araştırılarak yapılan ve takdir edilmesi gereken ciddi bir Şark külliyatı olduğu belirtilmelidir. Ancak yaşadığımız konjonktürel zeminde çalışmaların genelinin masumane olmadığı gerçeğini de akılda tutmak gerekir. Bu şarkiyatçı eğilim varoluşsal bir sorun olarak tarih, zaman, mekân ve kimlik sorununu içine alan bir minvalde hareket etmektedir.

Şark'a yönelik çalışmalarla Batı, kendisi uğruna "öteki"sini (Şark) konu edinerek hem İslam medeniyetinin gerçekliğini kabul etmiş -aksi halde İslam-Batı dikotimisi yaratılamazdı- hem de kendini tanımaya ve anlamaya yönelik olanak bulmuştur. 1980 sonrasında değişen Batı karşısında değişmeye direnen olarak gösterilen Şark'ın değiştiği ancak değişmeyen içsel dinamikleri sayesinde süregeldiği gerçeği artık şarkiyatçılar açısından kabul edilmektedir. Fakat bu gerçekliğe rağmen yine de değişmeyen bir Şark yanılması ve Avrupa'da son bulacağı düşünülen, lineer zaman anlayışı Avrupa odaklı bir tarih anlayışının tüm dünya tarihine empoze edilmesini de beraberinde getirmiştir. Tarihin merkezine yerleşen Batı, Samuel P. Huntington'un deyişiyle "diğerleri"ni göz ardı ederek Hegelyan bir düşünceyle gücü ve tamam-

lanmayı, aynı zamanda da kendisinden öncekilerin varoluşunu kendisine bağlayarak Avrupa kimliğini oluşturmuştur. Bu tarihsel bilinçle hareket eden şarkiyatçılar tarih yazıcılığının *eurosantrik* bir çizgide; Batı sömürgeciliğinde olmasını sağlamıştır. Hegemonya ve kültür arasında kurulan bu ilişkide Şark araştırmaları pragmatik ve politik kaygılara hizmet etmektedir. Bu bağlamda mütevazı çalışmamız şarkiyatçılığın entelektüel zemininde neler olup bittiğini anlamaya yönelik Batı'nın Şark anlayışlarına yönelik dekonstrüktif bir okuma yapan Edward Said'in "Şarkiyatçılık: Batı'nın Şark Anlayışları" eserini odak noktası kılmak suretiyle şarkiyatçılığın kaynaklarını araştırmayı, Batı merkezli bir perspektiften bakan şarkiyatçılıkla yeniden hesaplaşmayı, Batı'yı ve İslam'ı kendi içinde yapılan eleştirilerle birlikte anlamayı, Batı'nın söylem biçimlerinin şarkiyat çalışmaları ile iktidar ve güç ilişkileri ekseninde araştırmayı, şarkiyatçılığın inşa ettiği *episteme*'nin hangi bağlamlarda inşa edildiğini veya bu yapının hangi mefhumlarla kurulduğunu araştırmayı amaç edinmektedir.

Şarkiyatçılığın Tanımı ve Kapsamı

Postmodern dünyada gerek felsefi-antropolojik-etik gerekse politik-sosyolojik ve dini olarak karakterize edilerek ifşa edilen dikotimide açığa çıkan, İslam-Batı düalizmidir. Bu dualizmin yarattığı dikotiminin nasıl, ne zaman ve hangi ontolojik-ontik kaygılar vesilesiyle kendini görünür kıldığına dair tarihi arka planın ne olduğu sorunu kadar şarkiyatçıların Şark, Batı ve İslam denildiğinde ilgili kavramların hangi anlam bağlamlarını oluşturduklarının da değerlendirilmesi gerekmektedir.

Şarkiyatçılık/Oryantalizm¹ TDK'nın verdiği tanıma göre "Doğu bilimleriyle uğraşma/Doğu bilimi" anlamlarına gelmektedir (TDK, 1999: 2076,1702). Şark teriminin kökenine bakıldığında Latince *ori/ens-entis* Güneş'in doğuşu, Doğu, tanyeri, seher vakti anlamlarına gelmekle birlikte, terim yükselmek, doğuş, ortaya çıkmak, kalkmak, doğmak anlamlarını da karşılamaktadır. *Ori/ens* kökünden gelen *orientalis* ise Doğu'ya/Şark'a ait, Şarki, doğusal, Doğu ile ilgili manalarına gelmektedir (Glare, 1968:1268). Bu anlamda Doğu/Şark, Güneş'in doğduğu yeri ve Avrupa'nın hemen doğusunda yer alan bölgeyi işaret eder. Dolayısıyla Doğu/Şark, Arap dünyasını veya genel olarak Orta Doğu'yu kastetmek amacıyla kullanılmaktadır. Bu nedenle Orta Doğu meselelerini akademik bir ortamda anlamayı ve analiz etmeyi amaçlayan şarkiyatçılığın, Avrupalı olmayan kültürler hakkında araştırmalar yürüten, bilgi üreten, yorumlayan ve değerlendiren mitsel, edebi, felsefi, ideolojik, dini, politik başta olmak üzere çeşitli alanlarda oluşturulan söylemsel-varsayımsal araştırmaları ifade ettiği anlaşılmaktadır.²

Şarkiyatçılığın ne zaman başladığına yönelik uzlaşa sağlanan bir başlangıç tarihi ya da dönem olmasa da bazı araştırmacılar Haçlı Seferleri sonra-

1 Oryantalizm Türkçe'ye Fransızca *orientalisme* teriminden gelmektedir.

2 Şarkla ilgili araştırmalar yapan ise şarkiyatçı ve oryantalist yanında müsteşrik olarak da ifade edilir.

sında Papa II. Sylvester'a (MS. 940-1003) kadar dayandığını dile getirirlerken, bazıları ise 1312 Viyana Konsülü'nde Arap Kürsülerinin beş Avrupa ülkesinde kuruluşu nezdinde kurumsal anlamda başlangıcına işaret ederler (Işık, 2020:138-139). Bu yüzden şarkiyatçılığın ne zaman ya da hangi dönemde başladığı sorunundan çok, Şark'a ilişkin yapılan araştırmaların hangi dönemlerde yoğunluk kazandığını ve tarihsel arka planında şarkiyatçılığın nasıl evrildiğini, dönüştüğünü açıklamak gerekir. Bu konuda kabul gören, ilk dönem şarkiyatçılığın Batı'nın Endülüs'teki el yazmalarını araştırarak Şark eserlerini kendi dillerine çevirmeye ilişkin Şark kültürünü anlama amacı taşımasıdır. 16. ve 18. yüzyılları kapsayan döneme bakıldığında ise Şark araştırmalarında, değişime karşı direnen Müslümanların bu tavırlarının altında yatan şeyin Hadis ve Sünnet olgusu bulunduğu düşünülmesinden dolayı Hadis ve Sünnet alanlarına yoğunlaşarak İslam ilimlerinin odak noktası kılındığı anlaşılır. Şarkiyatçılığın temellenerek akademik alanda yerini aldığı yeni dönem ise, kurumsallaştığı 19. yüzyıldır (Işık, 2020:140).

19. yüzyıl, Avrupa tarihinin yazıldığı ve bilimsel temelde tarih okullarının ortaya çıktığı, tarih yazıcılığının başladığı bir dönem olarak ekonomik, toplumsal, düşünsel ve siyasal olarak köklü değişimlerin yaşandığı bir dönemdir. Bu bakımdan Sanayi Devrimi'ne olan tanıklık, doğa bilimlerinin keşifleri kadar beşerî bilimlerde de metodolojik ve içerik bağlamında oluşturulan yenilikler Batı'nın Şark araştırmalarında modernizm, kolonyalizm ve kapitalizmle birlikte hareket etmesinin de nedenini oluşturmaktadır. Avrupa'nın, tarihini oluşturduğu bu dönemle gerçekleştirilen reform hareketleri pragmatik kaygılarla şarkiyatçılığın içeriğini de şekillendirmiştir.

Öyle ki 1821'de Paris'te *Société Asiatique*, 1823'te Londra'da *Royal Asiatic Society*, 1842 *American Oriental Society*, 1845'te Almanya'da *Deutsche Morgenländische Gesellschaft* kurularak uzmanlarca Şark dillerinden Batı dillerine yapılan tercümelemlerle İslam kültürünü anlamak üzere araştırmalar gerçekleştirilmiştir (Koçak, 2012: 261). 19. yüzyıl bu anlamda özellikle 20. yüzyılın ikinci yarısından sonraki Şark araştırmalarının akademik olarak kurumsallaşmasına ön ayak olmuştur. Çağın koşulları ile birlikte şarkiyatçılığın bağlamı da değişmiş Şark, ütopyik veya *phantasia*'yı süsleyen bir mahal olmaktan çıkarak Avrupa için "kaynak" haline gelmiştir. Öte yandan 1873-1921 yılları arasında şarkiyatçılığa dair on altı büyük kongre yapılmıştır. Bu dönem, İkinci Dünya Harbi'ne kadar şarkiyatçılığa ilişkin politik bağların entelektüel bağlarla sıkı sıkıya işlendiği bir dönem olarak da karşımıza çıkmaktadır. İkinci Dünya Harbi sonrasında ise emperyalist güçlerin şiddetini arttırması ile Avrupa ve sömürgelerde Şark'ı araştırma odağında pek çok merkez açılmış olmakla birlikte küresel ilişkilerin önem kazanmasıyla uluslararası ilişkilerin ihtiyacı yönünde şarkiyatçılık bilimsel bir araştırma alanı haline gelmiştir.

Diğer yandan Batı kaynaklı bir dikotimi olarak beliren İslam-Batı düalizminin, Şark araştırmalarıyla daha belirgin hale geldiği anlaşılmaktadır. Bu

konuda Edward Said'in şarkiyatçılık üzerine yaptığı tanım çarpıcıdır: "Şarkiyatçılık, 'Batı-İslam' düalizmini öne çıkararak bir ideoloji olarak tanımlanabilir." Bununla birlikte, "Şarkiyatçılık: Batı'nın Şark Anlayışları"nın yayınlandığı 1978'den bu yana olan sürece baktığımızda, küresel etkilerin, devletleri birbirine çok daha bağımlı hale getirdiğini ve Batı ile İslam arasındaki siyasi karşılıklı ilişkilerin önemli ölçüde değiştirdiğini görürüz. Bundan dolayı Said'in İslam-Batı düalizmini öne çıkararak şarkiyatçılığı bir ideoloji olarak görmesinde, güçlenen küreselleşmeyle bu düalizmin de etkilenmiş olduğu ve yeniden biçimlendirildiği anlaşılır. Şarkiyatçılığın da içeriğini değiştiren bu yeni biçimleniş, şarkiyatçılıkta bazı ek düalistik eğilimlerin ortaya çıkışına zemin hazırlamıştır.³

Said, başyapıtı "Batı'nın Şark Anlayışları"nda şarkiyatçılığın tarihsel inşasını derinlemesine ve kapsamlı bir şekilde araştırmıştır. Çalışma, Napolyon'un Mısır'ı işgalinden sömürge dönemine ve II. Dünya Savaşı'ndan sonra Şark'taki Avrupa emperyalist hegemonyasının etkisinin kırılmasına ve ABD egemenliğinin ortaya çıkmasıyla beliren modern şarkiyatçı bilimin doğuşuna kadar Batı ile İslam arasındaki şarkiyatçı çalışmaların çeşitli aşamalarını araştırmaktadır.

Şarkiyatçılığın izinin sürüldüğü bu çalışmada Said'e göre şarkiyatçılığın ne olduğu farklı bağlamlarda kendini görünür kılmaktadır. İlk olarak, şarkiyatçılık tarih, sosyolojisi, edebiyat, antropoloji ve özellikle filolojiyi içine alacak şekilde oldukça geniş bir alanı kapsayan tasarı olarak Orta Doğu ve Asya hakkında gerçekleşen akademik bir çalışma alanıdır. Bu yönüyle şarkiyatçılık Şark'a ilişkin tasvir yaratarak başkası olarak gördüğü Şark kadar Batı Avrupa'nın da kendisini anlama ve tanımlamasına olanak oluşturacak bir karşılaşmaya da yardımcı olabilecek teorik ve pratik bir olgu olarak tasvir edilmektedir. Bu perspektiften yola çıkarak şarkiyatçılık Batı Avrupa'nın kaygılarını yöneten bir dizi ikili karşıtlığa dayalı bir imaj çizerek ve fikir oluşturarak Avrupa'yı karakterize etmenin de bir yoludur. Son olarak şarkiyatçılık Şark hakkındaki bilgileri organize ve tasnif ederek Batı'nın Avrupalı olmayan karşısında otorite oluşturma tarzını ifade etmektedir. Bu türden yaklaşım ise bilginin ekonomik ve politik menfaatlere göre şekillendiğini ileri süren materyalist veya idealist görüşten farklı bir tasavvur olarak, edinilen ya da üretilen bilginin iktidarın hizmetinde araçsal kullanım olmaktan öte bir iktidar biçimi olarak şarkiyatçılığın bilgi alanı olduğunu savlamaktadır. Bunun nedeni şarkiyatçılığın sadece akademik bir çalışma alanı olarak bilimsel veri sunuyor oluşunda değil, hükümetlerce ve izlenecek politikalar doğrultusunda araştırmaların yönlendiriliyor ve gerçekleştirilecek araştırmalara hükümetlerin fon sağlanıyor oluşudur.

3 Geleneksel şarkiyatçılıktaki değişim unsurlarının ne olduğu şarkiyatçılığın kökeninde neler olup bittiğini anlamamız bakımından önem taşımaktadır.

Şark-Batı nezdinde İslam'a yönelik Şarkiyatçı Perspektif

Said'in belirttiği üzere İslam-Batı ve Şark-Batı üzerine geniş bir külli-yat sunan şarkiyatçılık, Batı-İslam düalizmi ideolojisini icat ederek Batı'nın üstünlüğünü ve hakimiyetini meşrulaştırarak bu görüşü teşvik etmektedir. Said'in özellikle üzerinde durduğu, bu düalist yapının nasıl kendini temellendirmiş olduğu ve nasıl yapılandığıdır. Düalizm, haklı çıkarmak ve doğallaştırmak için 'ben' ve 'öteki' arasındaki ikiliği teşvik eden bir düşünme biçimini belirtmek için kullanılmıştır. Bu ise bazı yapılandırılmış tahakküm ve sömürü kalıplarını ortaya çıkarmaktadır. Said araştırmasında Avrupa'nın, üstünlüğünü göstermek için Şark'ın geriliği karşısında kendisini güçlü ve öncelikli gören Batı algısından bahsetmektedir: “Şarkiyatçılık, stratejisi gereği, batılıya görece üstünlüğünü hiç yitirmeksizin Şark'la kurabileceği bir olanaklı ilişkiler dizisi sağlayan bu esnek konum üstünlüğüne dayanır hep” (Said, 2022:17). Bu görüşte Batı, karşısında diğerleri insanlıkta veya varlık zincirinde daha aşağıda olarak tasvir edilerek düalist söylem ve hiyerarşik bir varlık yapısına yerleştirilmiştir.

Şark-Batı düalizmindeki trajik fark, belirli bir grup insanın tahakkümüne tabi olması hasebiyle diğerlerini daha az insan yapan söylem biçimidir. Sosyal ve politik alanlarda, düalist düşünceyi teşvik etmenin ardındaki amaç, “biz”in düşünme ve davranış şeklini haklı çıkarmaktır. Bu nedenle düalist bir argümanın özü, “onlar”ın esasen farklı olduğu, insan ırkının üyeleri olarak “biz”le olan benzerliklerinin tamamen reddedilmesine dayanır. Yalnız Said'in iddiası şarkiyatçılığın kökeninde böyle bir şeyin var olduğunu ileri sürmek ya da batılılar tarafından yanlış tanıtılan hakikatin “içeriden” bir bakış açısının (Şark) “dışarıdan” bir bakış açısına göre (Batı) gerekli ayrıcalığı hakkında bir iddiada bulunmak da değildir. Aksine Said, Şark'ın kendisine öz bir hakikatinin olduğunu ve bu hakikati de kendi varlığınıca gerçekleştirebileceğini savunmaktadır (Said, 2022:322).

Bu bağlamda Said, çalışmasının “Son Evre”sinde şarkiyatçılığın “şarklılaştırılmama” anlayışını araştırır. İdeolojik, dini, etik, siyasi handikaplara girmeden insan topluluğunun ilerlemesini göz önünde bulundurarak ilmi ve bilimsel bir araştırma niyetiyle girişilecek Şark araştırmalarında araştırmacının kibrini azaltabileceği önerisinde bulunmaktadır. Bununla birlikte şarkiyatçılığın kusurunun düşünsel ve insani bir kusur olduğunu belirten Said, şarklının kendisine yabancı olduğu bir bölge karşısında kendisine bir mahal belirleyip bunun insan deneyimi olduğunu görememesini bir kusur olarak görmektedir (Said, 2022:342). Aksi halde şarklının iktidar söylemleriyle hakikati oluşturmaları, ırksal söylencelerle bilgiyi sunmaları oldukça kolay olacaktır. Şarkiyatçılığın mevcut durumda kendi içindeki sorun, Şark'a karşı düalist kusurlu bir ideoloji oluşturmasıdır. Ancak bu, şarkiyatçılığın kendisinde değil, şarklının zihninde vuku bulur. Dolayısıyla Said, “tüm bunlardan öte, okuruma, Şarkiyatçılığa verilecek yanıtın Gar-

biyatçılık olmadığını göstermiş olduğumu umuyorum” ifadesinde bulunur (Said, 2022: 342).

Said, Garbiyatçılık olarak ün salan şarkiyatçılık vizyonunun önemi üzerinde durarak oluşturulan temsili değerler ile evrensel bir perspektifin nasıl meydana getirildiğini de Dante, Rahip Pierre, Roger Bacon, Trabluslu William, Monte Sionlu Burchard ve Shakespeare’den yola çıkarak araştırmaktadır. Bu noktada araştırmasını özellikle Avrupa’da, Kitab-ı Mukaddesten sonra en çok çevrilen eser olan Dante’nin “Komedia”⁴sını göz önünde bulundurarak ortaya koymaya çalışır. Eserde, günahların bağışlanacağı zaman olan 1300 yılının Paskalya haftasındaki Dante’nin, yaşam sonraki dünya olarak üç aşamada betimlenen cehennem, araf ve cennete gittiği yolculuğu konu edinilmektedir. Üç aşamanın her bir aşamasında farklı aşamalar ve her bir aşamada tarihten ünlü simalar, kronolojik bir zamanlama mantığı oluşturmadan bir araya getirilmektedir. Ancak dikkat çeken, ismi zikredilenlerden bir kısmının Hristiyan olmayışı ya da bir kısmının İslam’a karşı bir görüşünün oluşudur. Nitekim Selâhaddîn-i Eyyûbî, İbn Sînâ, İbn Rüşd, Cehennem ve Araf’ın arasındaki aşamada azap çekmeyen erdemli kişiler olarak tasvir edilirken, Hz. Muhammed (SAV) ve Hz. Ali Cehennem’in daha alt aşamalarında bulunmaktadır. Bu konuda Said, Dante tarafından Hz. Muhammed’e yönelik öne sürülen sahtekâr tanımlaması üzerinde durur. Bu nitelemenin nedeni, şairin cehennem seyahatinde sahte peygamberler, dini sapkınlar içerisinde Peygambere yer vermesidir.

Dante, “temsili bir imge” oluşturarak ve bunu tekrarlayarak İslam’a yönelik temsil edici bir söylem evreni oluşturmuş ve bunu meşrulaştırmıştır: “Bu söylemin olgu saydığı şeyler, örneğin Hz. Muhammet’in bir sahtekâr olması, söylemin bir bileşenidir; söylemin Muhammet adının her akla gelişinde dayattığı bir belirlemedir” (Said, 2022: 80). Avrupa’nın lehine olduğu düşünülen ve tarafının tutulduğu bu tiyatro sahnesi tanıdık (Avrupa) ve yabancı (Şark-İslam) arasında gidip gelinen bir olay hali ampirik olmaktan öte Kartezyen bir düşünce ufkuyla kategorileştirilen, sabitleştirilen varlığın kavramlara indirildiği evrenselleştirildiği ve *praksis*’te meşru kılındığı Şark’a, İslam’a karşı genel geçer bir söylemin oluşturulduğu şarkiyatçı bir vizyonun yaratılmasına ve dönemlerce sürmesine neden olmuştur. Dante bu vizyonu oluşturanlardan sadece birisidir. Önemli olan bu noktada ampirik olgulardan uzak, gerçekliğe dokunmayan, tarihsel gerçeklikten ayrı olarak kavramlarla örülü bir söylem

4 1308 yılında yazılmaya başlanan eser Dante’nin ölümünden kısa bir süre önce yayınlanmıştır. “Komedia” ile yayınlanan eserin başlığı, eserin Hristiyanlığı odak noktası kılarak kurgusal karmaşık bir olay örgüsü anlatışı ve üstü kapalı bir söyleminin olması nedeniyle, 1360 yılında İtalyan şair ve yazar Giovanni Boccaccio tarafından “*Divina*” (Kutsal, İlahi) eklemesi yapılarak 1555 yılında Venedik baskında “*Divina Commedia*” (İlahi Komedia) olarak basılmıştır. Rönesans ve Orta çağ arası dönemin eseri olan bu çalışmayı özel kılan bir diğer şey, o dönem İtalyasında eserlerin Latince yazılmasına karşılık Dante’nin bu eserini İtalyancanın Floransa Lehçesi ile yazmasıdır. Bu anlamda eser İtalyancayla da paralel kabul görüldüğü Floransa lehçesiyle yazılan ilk edebi eser olması bakımından önemlidir. Bkz., Şakiroğlu, 2000.

ve düşünme tarzının oluşturularak ontolojik temellendirilişten uzak bir yapıda parçalarına ayrılan bütünü, kendi başına değerinin görülmeşi, görmezden gelinmesidir. Kendi başına iktidarını ilan eden bu şarkiyatçı perspektif ve bu perspektifin tezahür ettiği bilgi “süreduran”, kendi kendine yeten tarihsellik ve zamansallıktan muaf bir Şark hakikati oluşturmuştur.

Said’e göre Şark, Batı nezdinde kendisi için varlığını sergileyen zaman ve mekânda sabitlenen varlık olarak Batı’nın başrolde oynadığı oyunculuğuna karşılık, edilgen tepkilerle oyuna dahil olandır. Ancak Şark yirminci yüzyılda köklü değişikliklerin faili durumunda olmuştur. Said’in terimiyle Garb ve Şark arasındaki keskin ayrımda şarkiyatçının ıskaladığı öncellerinin bıraktıkları boşluklardır:

“Yeni (şarklı) önderler, entelektüeller ya da siyaset belirleyiciler, öncellerinin çektikleri sancılardan pek çok ders çıkardılar. Ara dönemde üstesinden gelinen yapısal, kurumsal dönüşümlerden ve ülkelerinin geleceğini biçimlendirmek konusunda eskiye göre büyük ölçüde özgür oldukları gerçeğinden de destek aldılar. Ayrıca, çok daha güvenli, belki biraz da saldırganlar. Artık Batı’nın görünmez jürisinin lehte kararını elde etmeyi umarak iş görmek zorunda değiller. Diyalogları Batı’yla değil kendi yurttaşlarıyla” (Said, 2022:119).

Bu perspektifte şarkiyatçılığın İslam düşüncesi, kültürü ve tarihi hakkındaki rasyonel temellendirmesinin çağın olaylarıyla birlikte özellikle Dünyaya Harpleriyle değişime uğradığı anlaşılmaktadır. Örneğin Snouck Hurgroneje’nin Eduard Sachau’nun “Şafi Öğretilere Göre Muhammedi Hukuk”a (Muhammedanisches Recht nach Schafiitischer Lehre) ilişkin 1899’da yaptığı eleştiri ile H.A.R Gibb’in 1931’de yayınlanan “İslâmın Mirası” (The Legacy of İslâm) adlı eseri arasındaki görüş ayrılığı bunu kanıtlar niteliktedir.

Hurgroneje’nin Müslümanların düşünce hayatında önemli bir yer tutan fıkıh üzerine yapılacak araştırmaların Avrupa için sadece hukuk, uygarlık ve dinler tarihi ile ilişkili bir araştırma olmasından öte fiili gayelerden ötürü de zorunlu hale geldiğini, Avrupa’nın Müslüman toplumlarla olan ilişkilerin artmasına bağlı olarak yapılacak araştırmaların da Müslümanların, Avrupalıların hükümdarlığına girmesi için zaruri bir durum olduğunu ileri sürmesine karşılık, Gibb Alman romantizmini örnek vererek Şark şiirinin Avrupa şiirine katkılarını ve bunu yaparken iktidar ve üstünlük duygularına alanlarını kapattığını Şark’ın “kendi adına” yazınının yeniden ele alınarak yazının düşünce ve tarihte anlamlı kılmayı engelleyecek sığ düşüncelerden kendimizi kurtarmamıza yardımcı olacağını belirtmektedir (Said, 2022: 265-266).

Said bir şarkiyatçı için Şark’ın organik bağlarla bir arada bulunduğu inandığını ve her şarkiyatçının meslektaşlarının kanıtlarından ve bilgilerinden yararlanmasının yanı sıra Müslüman karakterini, düşüncesini, ahlakını ve tinselliğini anlayabilmek uğruna hermenötik bir tekrarın sürdürüldüğünü de ifade eder. Bu bilimsel indirgemeci yöntemi kullanan şarkiyatçılar Şark’a

dair üretilen literatür bütünlüğünden yararlanmalarının yanı sıra sıklıkla birbirlerine de atıfta bulunmaktadır. Kullanılan temsil teknikleri, şarkiyatçılığın eserlerden ve yazarlardan oluşan Şark'a dair geniş bir alıntı sistemi olduğuna da işaret etmektedir.⁵

Bu yönüyle şarkiyatçılık imgelerin ve temsillerin tekrarlandığı bir tür göndermeler öbeği olarak kurmaca bir *topos*⁶'tur (Said, 2022: 177). Bu *topos*'un oluşturulmasında İngiliz ve Fransız Şark yazını arasındaki farklılara da dikkat çeken Said, Şark'ın bir hac yeri olarak görülmesi dolayısıyla İngiliz ve Fransız şarkiyatçıların niteliklerine ve daha sonraki Şark yazınında nasıl bir temsil geleneğini oluşturduklarını açıklamaktadır. Ona göre İngiliz Şark yazınında Şark'ın anlamı Hindistandır ve İngiliz mülkü olduğu varsayılan bu mekân, yönetici iktidarın doğruluğu ile sınırlandırılmış olup Şark hakkında konuşmak siyasal iktidar ve irade hakkında konuşmaya karşılık gelmektedir. Fransız bir şarklı için ise Şark, Fransızların uğradığı yenilgilerin sesinin yankılandığı yerdir. Bundan dolayı Volney'den beri gelen süreçte Şark, şarklının zihninde kurgulanan *topos*lara, tasarımlara denk gelmektedir. Ancak bu tasarımlar ve zihni faaliyette yine de Fransız usulü yönetiminden vazgeçmeyen şarklı için benlik taşması *topos*'ta yerini almıştır. Öyle ki Chateaubriand için Şark “yenilenmeyi bekleyen yıpranmış bir tabloydu” (Said, 2022: 183). Bu noktada Fransız şarkiyatçı Chateaubriand'ın “Paris-Kudüs Yolculuğu” (1806-1807) eseri önem kazanır. Latin kültürü arayışında Şark'a olan seyahatini anlatan yazar, Hristiyanlık kültürü ile ancak insanlığın kurtarılacağı fikrini içeren misyonu kendine görev edinerek ve Şark'ı kendi başına salt ele alarak araştırmaktan öte benlik duygusu ile hareket ederek romantik bir kurtarıcı vasfına bürünmüştür (Said, 2022:184). Şark'a olan seyahat artık Fransız bir şarklının kendi içsel yolculuğunun emaresi haline gelmiştir. Bu emare şeylerin kendi başlarına oldukları gibi betimlenmesinden çok şarklının varsayımlarını sunan bir *topos*'a dönüşmüştür:

Müslümanlığın temeli zulümdür, istiladır. İncil ise tam tersine yalnız barışı, hoşgörülüğü va'zeder. Bundan dolayıdır ki Hristiyanların yedi yüz altmış dört yıl İspanya, İtalya Araplarının taassupları yüzünden çekmedikleri işkence kalmamıştır; (...) Şu var ki, ne İspanya'nın boyunduruk altına alınması, ne Fransa'nın çiğnenmesi, ne Yunanistan'ın, iki Sicilya'nın yakılıp yıkılması, ne de Afrika'nın zincire vurulması, sekiz yüz yıl boyunca, Hristiyanları silaha sarılmaya sevk etti. Doğuda boğazlanan bunca mazlumların feryatları, barbarlığın ta İstanbul kapılarına dayanmış olması, Hristiyanlık dünyasını uyandırarak kendisini savunmasına yol açmışsa, kim kutsal savaşları haksız bulmaya yeltenebilir? Atalarımız kuvveti kuvvetle kovmamış olsalardı, bugün halimiz nice olurdu? Yunanistan'a bakın: bir milletin Müslüman bo-

5 Bkz. Said, 2022: 30-32.

6 Grekçe *topos*, yer, mekân, mevki, temel anlamlarına gelmekle birlikte bir şeyin konumunu da belirtmektedir. O halde *topos*, mevki olmasının yanı sıra bütün içinde “şey”in mevkilendiği yere de işaret ederek çifte anlam taşımaktadır. Bkz. Liddle&Scott, 1996:1806.

yundurduğu altında ne hale geldiğini anlarsınız. Bugün aramızda, ileriliği alkışlayanlar, İskenderiye kitaplığını yaktıran, insanları ayaklar altına almakla öğünen, güzel sanatları aşağı gören bir dinin hâkim olmasını isterler miydi? (Chateaubriand, 1949:45-46).

Anlaşılabileceği üzere Chateaubriand kişisel beyanlarıyla kendi beklentileri yönünde Şark'ta nelerin gerçekleşebileceğini varsayımsal bağlamda araştırmasını yürütmüştür. Bu dönemde şarkiyatçıların İslam dünyası üzerine olan düşüncelerinde Haçlı Seferlerinin tarihte izlediği rolün de hesaba katılması gerekir. Chateaubriand Haçlı Seferlerinin insanlığı kurtaracağını iddia ederek yeniden dünya düzeninin tesis edilmesine; Romalıların dünyayı fethetirmeyi sağlayan bir olanak olarak tarihte ebedi bir ad bırakmanın imkânını yaratacağını belirtir (Chateaubriand, 1949:45-46). Şark, fethedilmesi gereken bir yerdir. Bu doğrultuda özellikle Mısır geleneği ve kültürünün yanı sıra Arap Dili ve Edebiyatı üzerine yoğunlaşarak çalışmalarını yürütmüş İngiliz şarkiyatçı Edward William Lane'in şarkiyatçılık uğruna kendi beninden feragat etmesine karşılık Chateaubriand'ın Şark hakkındalığı kendi hakkındaki konuşmaya bağlı olmuştur.

İngiliz-Fransız şarkiyat çalışmalarında Chateaubriand ve Lane'den sonra araştırmacılar özellikle bu iki Şark seyyahlarını takip ederek ve alıntılar yaparak araştırmalarını gerçekleştirmişlerdir. Tüm bunlar göz önünde bulundurulduğunda Said, Batı menşei İslam araştırmalarının dört bağlamda eleştiriye açık olduklarını belirtmektedir. Ona göre batılı İslam çalışmaları, yaygın olarak inanılan dört dogmadan mustarıptir: 1-Rasyonel, hümanist ve gelişmiş olarak tasavvur edilen Batı ve gelişmemiş, medeni olmayan Şark arasında gösterilen sistemleşmiş mutlak fark, 2-Şark uygarlığını temsil ettiği düşünülen gerçeklerden soyutlanmış klasik metinlerden yola çıkarak oluşturulan Şark söylemleri, 3-Şark'ın tekdüze olduğu ve kendini tanımlama yeteneğinden yoksun olduğu gerekçesiyle Şark'ı Batı'nın gözüyle nesnel tanımlamanın kaçınılmaz olacağı savı ve son olarak Batılı zihniyetinde Şark'ın korkulacak bir şey olması nedeniyle edilgenleştirilerek Batı'nın denetim altına alınması gereğine ilişkindir (Said, 2022:314).

Yeni Dünya Düzeninde Şarkiyatçılık

Said'in Batı'nın Şark anlayışlarını açıkladığı ve eleştirel bir perspektifle tartıştığı çalışması, şarkiyatçılığın akademik bir disiplin haline gelmesinde öncü rolünü üstlendiği gibi şarkiyatçı literatüre ilişkin büyük bir külliyatı oluşturması ile hem kendi dönemi içinde hem daha sonraki şarkiyatçı geleneğin İslam'ı ele alış tarzında içerik ve yöntem bakımından değişimlere yol açmıştır. Bu hususta Said'in taraf tutmaksızın metinler ve olaylarla Şark çalışmalarını masaya yatırarak değerlendirmesi kendisinden sonra gelecek bazı şarkiyatçıların da yöntem ve sorun bilincini biçimlendirmiştir. Örneğin Mısırlı siyaset bilimci Anouar Abdel-Malek (1924-2012) "Diogene" der-

gisinde 1963 yılında yayınlanan makalesinde şarkiyatçılığın bir kriz⁷ içinde olduğunu belirtir. Bunun nedeni Batılı şarkiyatçıların Şark'a ilişkin özcü bir yaklaşımla araştırmalarını gerçekleştirmiş olmalarıdır. Özellikle geleneksel şarkiyatçılığa dikkat çekerek İkinci Dünya Harbi sonrasında bu krizin iyice belirgin hale geldiğini ifade eden Malek bu özcü yaklaşımla Şark'ın 'öteki' kabul edilerek tarih dışı bir bakışla gerçek mahiyetinin üstünün örtüldüğünü açıklamaktadır. Bu görüşte, Şark toplumları etnist bir tipolojiyle nesnel temelde inşa edilmiştir (Abdel-Malek, 1963:107-108). Said de Abdel-Malek ile bu görüşü paylaşarak Batılı şarkiyatçılığın bu özcü perspektifini eleştirerek Şark üzerine yapılan araştırmaları ve Şark'ta olup bitenleri ontolojik, siyasal, iktisadi, antropolojik, edebi, epistemik bir bağlamda ve dönem koşullarını gözetererek mercek altında ele alıp değerlendirir.

Öte yandan çağın koşulları şarkiyatçı çalışmaların bağlamlarını da oluşturmuştur. Soğuk Savaş sonrası ABD ve Avrupa arasındaki kutuplaşma dünya siyasetini ve Batı'nın ulusal nosyonlarıyla küresel bağları etkilemiştir. Farklı aktörlerin dünya siyasetine girişi, ulusötesi şirketlerin etkinliği ve STK'ların varlığı, kitle iletişim araçlarının artması Batı'nın metodolojik bağlam da dahil olmak üzere artan epistemik çeşitlilikle İslami araştırmalara yönelik tavırın da biçimlenmesine neden olmuştur. Batı, İslam'a ilişkin geniş bir tutum ve bilgi yelpazesi oluşturmuştur. Bu konuda Karl Popper'in ifade ettiği üzere çoğul bakış açılarının bir araya gelmesi eğer bir öngörüye sahip olmamıza olanak sağlayacaksa⁸, artan bilgi çeşitliliği de İslam'ın ne olduğu konusunda geleneksel şarkiyatçılığın indirgemeci homojen görüşünün destruksiyona uğramasına imkân verecektir.

Yeni dünya düzeniyle Batı'nın İslam'a yönelik perspektifinde özellikle İkinci Dünya Harbi'nden sonra yaşanan küresel eksenli değişimlerle Müslüman Araplara ilişkin bakışta da farklılaşmaların yaşandığı bir sürece girildiğini göstermektedir. Savaş sonrası iki süper güçten biri olan Amerika için Müslümanlar önemli bir figür haline gelerek küresel güç dağılımında etkin bir rol oynamıştır. Bölgesel uzmanlaşma istemi filolojik çalışmalardan da kopmaksızın bu yeni dünya düzeninde şarkiyatçılığın içerik ve kapsamını belirgin hale getirmiştir.

Dünya siyasetinde Batı'nın İslam bilgisine getirdiği köklü değişikliklerde bakış açısını değiştiren olay ise 1979 İran'daki İslam Devrimidir. Bu hususta devrimin hangi bağlamlarda değişikliğe sebep olduğu ve bu değişikliğin siyasal, toplumsal, kültürel olarak hangi nüveleri kendinde barındırdığı; buna bağlı olarak değişimin şarkiyatçıların metinlerinde nasıl tezahür ettiği önemli bir mesele olarak yanıtlanmayı beklemektedir. Gerçekleşen devrime bağlı olarak Batı'nın İslam algısının değişmesinde ABD diplomatlarının Tah-

7 Kriz, Grekçe *krisis*'ten gelir. *Krite* etmek, ayırt etmeyi ve farkında olmayı gerektirir. Budan dolaydır ki *krite* edilen kökleriyle araştırılarak hudutları belirgin kılınandır.

8 Çoklu bilgidен yanlışlanabilirlikle kanıtlanabilir olanın da açığa çıkacağı anlamına gelir.

ran'da rehin alınmasından sonra yaşanan kriz⁹ dünya siyasetinde en uzun süren diplomatik rehine krizi olarak tarih sahnesinde yerini almış olması, çözüme kavuşturulmamış Filistin sorunu ve intifadalar sırasında İslâmın, direniş gücü figürü olarak olumsal olmayan bağlamda propagandasının yapılması, Arap ve Afgan mücahitlerinin direnişi, Dünya çapında İslami diriliş; İslam adına yapılan terör eylemleri, Irak'taki Saddam Rejimi ve 11 Eylül saldırısı hem Batı'nın hem de Orta Doğu İslam ülkelerinin dünya siyasetinde yeni bir güzergâh oluşturmalarına neden olmuştur.

Şunu da belirtmek gerekir ki, SSCB'nin çöküşü Batı'nın hem siyasi hem de ideolojik alanda bir tehdit olarak görülenmesi sonucuna da yol açmıştır. Bu noktada İngiliz kökenli Amerikalı geleneksel şarkiyatçı ve tarihçi B. Lewis, dünya görüşü olarak Soğuk Savaş'ın düalizmini, Batı ve İslam düalizmiyle değiştirmeye çalışmıştır. Öyle ki Lewis, Eylül 1990'da *Atlantic Monthly*'de yayınlanan "The Roots of Muslim Rage" başlıklı makalesinde, Batı ile İslam arasında 'medeniyetler çatışması' olduğunu savlayarak (Lewis, 1990) bazı entelektüellerin bu görüşü geliştirmelerine de imkan vermiştir. Bu kavrama sadık kalarak Soğuk Savaş sonrası yeni dünya düzeninin hangi temellerde olacağına ilişkin araştırma yapan Samuel P. Huntington'ın "Journal of Democracy" dergisinin editörlüğünü birlikte yaptığı Francis Fukuyama'nın "Tarihin Sonu" savına yönelik yanıt olarak yazdığı başat eseri, "The Clash of Civilizations and the Remaking of World Order"¹⁰(Medeniyetler Çatışması ve Dünya Düzeninin Yeniden Kurulması, 1996) başlıklı çalışması da önem kazanmaktadır.

Soğuk Savaşla birlikte ortaya çıkan yeni dünya düzenine ilişkin teoriler kapsamında Fukuyama "tarih", Huntington ise "medeniyet" kavramından hareket ederek çatışmaların altında yatan nedenleri gün yüzüne çıkarmaya çalışırlar. Bu noktada Huntington'ın dikkat çektiği, olası çatışmanın İslam, Batı ve Çin'deki Konfüçyüs uygarlığı olmasıdır (Huntington, 2015). Özellikle kendi dışındaki alanları tehdit olarak gören Batı'nın çatışacağı alan jeopolitik bağlamda önemi olan İslam dünyası olacaktır. Batı'nın ya da Şark'ın kendine özgü bir olgu olup olmadığı ya da iki medeniyet arasındaki etkileşimin imkanı veya Batı'nın Şark'ı uzun zamandan beri sömürdüğü sorununa ilişkin meselelere getirilecek yanıtları askıya alarak İslam ve Batı çatışmasına odaklanan yazarın İslam ülkelerinin aralarında bir lider olmayışını ve İslam medeniyetinin oldukça kanlı sınırlara sahip olduğunu dile getirişi İslam ve Batı dünyasına ilişkin ilişkileri, değerleri tartışılır hale getirmiştir.¹¹

9 ABD'nin Tahran büyükelçiliğine yönelik yapılan baskınla 4 Kasım 1979 yılında 52 Amerikalı rehin altında tutularak 444. gün sonunda serbest bırakılmıştır. Bu durum her iki ülke arasındaki krizin daha da büyümesine yol açmıştır.

10 1993'te *Foreign Affairs*'de "The Clash of Civilizations" adıyla yayınlanmış, genişletilerek "*The Clash of Civilizations and the Remaking of World Order*" başlığı altında yayınlanmıştır.

11 Öyle ki Huntington, İslamcı yeniden doğuşla liderlerin daha dindar olacağını ancak sosyal adaletsizlik, siyasal baskı, ekonomik geri kalmışlığın ve askeri zayıflığın çözüme kavuşmayacağını dillendirir (Huntington, 2015: 169-170).

İslam ve Batı'nın "tarih" ve "medeniyetler çatışması" temalarıyla mesele konusu haline getirilişinde politik kaygıların ve küresel güçlerin varlığı dik-kate alınmalıdır. Öyle ki 20. yüzyılda yaşanan gelişmelere bağlı olarak geç-mişten bu yana İsrail'e Batı devletlerinin verdiği destek ve Filistin sorununun çözölemeyişi küresel çıkarlardan ötürü Batı'nın İslam ülkeleriyle de ilişkileri-nin artmasına, ikili ilişkilerin sürdürüldüğü bir dönem içerisine girilmesine neden olmuştur. Nitekim BM Güvenlik Konseyinin 1860 sayılı aldığı kararda yapılan oylamada çoğu Batılı devletlerin İsrail lehine ve Filistin çıkarlarının karşısında oylarını çekimsizlik de dahil olmak üzere kullanmaları İslam'a yönelik tavrın nasıl olduğuna da işaret etmektedir. İsrail'e ilişkin koşulsuz desteğin, İslam ile Batı arasındaki düşmanlık ve nefretin en önemli kaynakla-rından biri olduğu fikri birçok aydın tarafından ileri sürölmüştür. Bu konuda yapılan ampirik bir çalışma ise bu fikri desteklemektedir. Öyle ki, Russet ve Oneal'a göre Batı ile İslam arasındaki sözde çatışmanın özü, Arap-İsrail ça-tışmasıdır (Russet & Oneal, 2000).¹²

Bu çerçevede anlaşılıyor ki, şarkiyatçıların belirttiği olaylar ve küresel dalgalar ile yaşanan büyük değişimler birbirine bağlanmışlık ile birlikte iç içe geçen değişim ve dalgalanmaları beraberinde getirmiştir. Yaşanan değişim-lere bağlı olarak şarkiyatçılıkta iki akademik eğilimin ortaya çıktığı anlaşılır. Birincisi, şarkiyatçılığın nezdinde Şark 'artık geride kalmış bir tarihi döneme ait ideoloji' olarak düşünölmemeye başlanmıştır. Bu nedenle artık şarkiyat-çılığın ötesine geçilerek 'neo-şarkiyatçılık' teorisi oluşturulmuştur. Bu teo-rilerin oluşturulmasında küresel iletişim sisteminin ortaya çıkışı ve küresel sosyolojinin gelişmesinin, geleneksel toplum merkezli analizlerin tarihinin de sona erdirilişi önem kazanır.

İkinci eğilim ise İslam-Batı düalizminin ortaya çıkışında kökensel güçler ortadan kalkmasa da bu düalist yapının yeniden oluşturulmasına ilişkindir. Küreselleşen bir çerçevede yeniden oluşturulan İslam-Batı ikilemi 'neo-şar-kiyatçılık' olarak adlandırılan paradigmanın meydana gelişine yol açmıştır. Öyle ki Yahya Sadowski, neo-şarkiyatçılık kisvesinde İran'daki İslam Dev-rimi'nden sonra Batı'nın İslam Devletini nasıl algıladığını demokrasi kavra-mına bağlı olarak değerlendirmiştir. Sadowski, "The New Orientalism and the Democracy Debate"¹³ adlı makalesinde demokrasi ve insan hakları bağ-lamında ortaya çıkan modern seköler anlayışların İslami telakki ile bağdaş-madığını ve İslam'ın temelinde şeriat akidelerini bulundurduğunu ileri sür-mektedir. Bundan dolayı Sadowski, Batı odaklı seköler anlayışların İslam'da yer alamayacağını, İslâm'ın doğası gereği fatalist bir bakış açısının ve onda

12 Russet ve arkadaşları araştırmasında Huntington'ın "The Clash of Civilizations and the Remaking of World Order" eserindeki önermeleri göz önünde bulundurarak 1950 ve 1992 yılları arasındaki dünya siyasetine yoğunlaşırlar.

13 Yazarın belirtilen makalesi "Political Islam" kitabından oluşturulmuştur. Bkz. Sadowski, Yahya (1997). Political Islam, ed. J. Beinin, J. Storke, Berkeley: University of California Press. ed. J. Beinin, J. Storke, Berkeley: University of California Press.

Tanrı'ya duyulan teslimiyetin esas olduğunu dile getirerek İslam devletlerinin temelinde despotizmin gizlendiğini belirtmektedir (Sadowski, 1993:16).

Sadowski neo-şarkiyatçılar olarak adlandırdığı Patricia Crone, Daniel Pipes ve John Hall gibi genç şarkiyatçıların da argümanlarını değiştirdiklerini ve İslâm'ın demokrasiyle bağdaşmadığını ileri sürdüklerini ifade etmektedir. Bu görüşe paralel olarak Dag Tuastad, 'yeni barbarizm' savıyla İslam devletlerinin demokrasiyle bağdaşamama nedenini İslâm'ın kabileci toplum yapısına sahip olmasından kaynaklandığını ileri sürmektedir. Ona göre yerel kültüre sıkı sıkıya bağlı bu yapılanma felsefe-bilimi engellediği gibi bireysel düşüncü de askıya almaktadır. Tuastad'a göre Arapların siyasi şiddete dayalı niteliklerinin altında yatan, bu kültürel özelliktir. Bu özel özellikle Arap zihni, barbar olarak asıl olanın karşısında 'öteki'liğini oluşturmaktadır (Tuastad, 2003: 591-599). Christina Hellmich ise neo-şarkiyatçılık terimini Tuastad'dan ödünç alarak bu görüşün en önemli özelliğinin homojen İslamcı bir düşünceyi ve terörizmi tasvir ettiğini ifade etmektedir. Bu açıdan neo-şarkiyatçılık tezinde dile gelen savların "yeni-barbarlık" tahayyülleriyle iç içe geçerek ve İslam-Batı arasındaki derin kültürel düalizmi şekillendirerek hegemonik stratejilere de hizmet ettiği anlaşılmaktadır.¹⁴

Öte yandan neo-şarkiyatçılığın yarattığı İslam-Batı ikileminin ve İslam dünyasına ilişkin şarkiyatçılarca oluşturulan Arap dünyasına ve İslam'a ilişkin 'öteki' bakış açısının, son yıllarda Batı üniversitelerindeki Müslümanların varlığıyla; Müslüman yazar, eleştirmen ve aktivistler aracılığıyla yumuşatıldığı söylenebilir. Buna ek olarak Batı'da Müslüman alimlerin ve onların İslam'la ilgili çalışmaları, kendilerini Batılı bir söylem içinde aktarabilmelerini sağlamış, şarkiyatçı söylemlerce oluşturulan Şark'ın, "kendini tanımlama yeteneğinden yoksun" olduğu görüşünün yıkılmasına neden olmuştur. Yine İslam dünyasının iş adamları işletmeleriyle ve petrolden elde ettikleri gelirlerle Batılı akademik kurumlar üzerinde etki yaratmışlar, bilim adamlarını finanse edip küresel iktisatta yerlerini alarak birçok akademisyene de fon sağlamışlardır. Bu gelişmeler küresel iletişimin sağladığı ve kitle iletişim araçlarının sunduğu olanaklarla Şark dünyasında homojen düşünme algısı olduğuna ilişkin görüşün yerine heterojen bir yapılanma ve çoğulluk içeren bir düşünmeye sahip olduğunun düşünülmesine neden olmuştur. Bunun yanında medya bağlamında ise küresel güçler ve bölgesel aktörler tarafından odak noktası olan Orta Doğu'ya ilişkin kritik fenomenleri sunan Al Jazeera'nin¹⁵ Arap dünyasında siyasal anlamda tarafsız tek kanal olarak ve çağdaş

14 İsrail-Filistin çatışmasında görülebileceği gibi, üretilen kolonyal ekonomik veya politik projeler bu yaklaşımın bir sonucudur.

15 1996 yılında kurulan Al-Jazeera Arap yarımadasını kapsayarak bilgileri yarımadayla paylaşıp tüm dünyaya duyurmayı ve yaymayı amaç edinmiştir. BBC World'ün Suudi Arabistan'daki Arapça yayın yapan kanalının kapanması ile çalışanlar Al Jazeera'ye geçmiştir. 1 Kasım'dan itibaren ise Al Jazeera'nin yayın hayatı başlamıştır. Orta Doğu'nun nabzını tutan kanal, özellikle El-Kaide'nin örgüt lideri olan Usame bin Ladin'in videolarını yayınlaması ile oldukça ses getirmiştir. Diğer yandan kanalın Mısır Devrimi sırasında bir katalizör görevi üstlendiği de ileri sürülebilir. Bkz. Koçgündüz, 2011: 85.

dünyada ‘Batı’ya ait olmayan bir dil’ kullanılmasıyla Arap dünyasının tarihinin ana hatlarını sunması şarkiyatçı söylemin aksine ‘kendini ifade eden’ İslam dünyasının varlığını göstermektedir.

Yeni dünya düzeniyle Batı’nın tahvil ettiği İslam-Batı düalizmi ve bunun bir sonucu olarak oluşturulan dikotimi yumuşamış olsa da varlığını halen devam ettirmektedir. Bu hususta kendilerini demokratik olarak tanımlayan Batı, anti-demokratik toplumlarla nasıl baş edeceğinin yollarını bulma arayışına girmiştir. Bu sorunun küresel anlamda bir mesele haline gelmesinin yanı sıra İslam toplumlarının da, kendi içinde “fark”a rağmen birliğin nasıl sağlanacağı konusunda ‘diyalog’ları aramasına neden olmuştur. Ancak şu nokta da dikkate değer ki, kendi içsel; kültürel çeşitliliğini kabul eden ve yaşayan toplumlar çağdaş küresel dünyanın çoğulluğu ile de baş edebilme imkanına sahiptir. Bundan dolayı İslam dünyasında bazı alimler yeni bir vizyon geliştirmek üzere İslam’da gerçekleştirilecek reform hakkında Protestan reformasyon tecrübesiyle benzerlik kurarak İslam mahalinde aydınlanmaya dayalı bir reformun kaçınılmaz olduğunu ileri sürerlerken bazıları ise bu görüşün politik temellendirmelerle meydana getirildiğini savlayarak reddiyeleri gerçekleştirmişlerdir. Dolayısıyla İslam’da gerçekleştirilmesi beklenen reformasyon tecrübesinin, olumlu ve olumsuz vecheleri bulunmaktadır (Olgun, 2008:12-13).

Diğer yandan bu reformcu düşüncelerle birlikte bazı ülkelerde İslami siyasi faaliyetlerin demokratik katılımı da İslam’ın siyasi yapılanmasıyla ilgili şarkiyatçı dogmayı zayıflattığı anlaşılmaktadır. Bu durum şarkiyatçı zihniyette yer alan; Orta Doğu’nun demokratik değişime yönelik direnişi olduğuna ilişkin tezini yumuşatarak siyasal İslâm’ın¹⁶ yeni bir siyasi gerçeklik olarak Orta Doğu’da açığa çıkmasına zemin hazırlamıştır.

Öyle ki Lewis’e göre (1916-2018) bir Müslüman hükümdarın yetkisi ilahi olarak emredilmiştir ve Müslüman olan siyasi topluluk, Allah’ın rehberliğinin değişmez aracıdır (Lewis, 2006: 53-54).¹⁷ Ancak bu, İslâm’ın ilkeleri-

16 İslamcılık (Siyasal İslam), modern devlet yapılanmasının İslami uygulamalarla inşa edilmesine karşılık gelir. Bu yönüyle II. Abdülhamit döneminde iç ve dış politikada kullanılarak siyasi ve ideolojik bir niteliğe dönüşmüş olan İslamcılık İslam’ın hayatın her alanında (hukuki,sosyal-beşeri, iktisadi, siyasi, psikolojik...) bir iddiası olduğu düşüncesinden hareket etmektedir. Postmodern dönemde çağın koşullarına uygunluk sağlayarak ve modernizm ile materyalizmi eleştirerek İslami kimliğin özgünlüğünü savunan İslamcılık yeni bir toplumsal ve siyasi yapı ortaya koymaktadır. Postmodern koşullar ekseninde İslamcılık, postmodernizmin bazı görüşleri ile benzerlik gösterse de birbirlerinden keskin ayırıcı nitelikleri de bulunmaktadır. İslamcılığın postmodernizmle ortaklık sağladığı mefhumlar, modernizm, aydınlanmacılık, ilerlemecilik, düalizm, Batı’nın izlediği teknolojik ve bilimsel politika eleştirisi olmakla birlikte postmodernizmin çoğul bakış açısını desteklemeleri karşısında topluluğu bir arada tutacak olanın homojen yapılanma olduğunun savunulduğu İslamcılığı, postmodernizmden ayırmaktadır. Ayrıntılı bilgi için bkz. Saf, 2016.

17 Lewis hoşgörü ve hoşgörüsüzlük üzerine bir grup projesinin parçası olma niyetiyle gerçekleştirdiği “Orta Doğu’da İrk Kavramı ve Kölelik”, adlı çalışmasında Orta Doğu İslam aleminde ırksal meselenin, kölelik sorununu gündeme getirdiğini ve bu sorunun, İslam dünyasında dini otoriteye dayandırıldığını iddia etmektedir. Bkz. Lewis, 2017.

nin demokrasi ile çatışacağı anlamına gelmemektedir. “Islam and Liberal Democracy” eserinde Lewis, demokrasi karşıtı olan köktenci Müslümanları suçlamaktadır (Lewis, 1993a). Yine “İslam ve Batı”da belirttiği üzere İslam devletlerinde ruhbani bir sınıfın olmaması demokratik düsturla da yapılacak uzlaşma noktalarından birini oluşturur (Lewis, 1993b:16). Diğer taraftan demokrasinin kendi nüvesinde bulundurduğu hoşgörü-saygı ilkesi göz önünde bulundurulduğunda Lewis, Hristiyanların din değiştirmelerinden dolayı Yahudilere karşı olumsuz tavır sergilemelerine rağmen, İslâm’ın Yahudilere yönelik net bir tavır almadığını, aksine tarihte Yahudilere bu kadar hoşgörü içinde bulunan bir din olmadığını da dillendirmektedir. Hristiyan din alimleri nezdinde Yahudilerin din değiştirip değiştirmeyecekleri önemli bir mesele olarak gündeme gelerek pek çok yazı kaleme alınmasını sağlarken, İslam alimleri için bunun bir mesele olmadığı ve konuyla ilgili çok az yazı kaleme alındığını belirten Lewis, bu türden hoşgörünün temelinde, Yahudiliğin azınlıkta bir din olmasına karşın İslamiyet’in Asya’yı, Afrika’yı ve Avrupa’yı çevreleyen kıtalararası bir din olmasını görür (Lewis, 2008: 88-89).¹⁸ Lewis İslamiyet’i hoşgörüyü sahip bir mecradan bakarken 1970’lerin başında Londra’da Müslüman hükümetlerin sponsorluğu ile yapılan İslam festivalinde korunan ve savunulan “İslâmın etkilediği; fakat etkilenmediği” görüşünden duyduğu rahatsızlığı dile getirerek Yahudilerle Müslümanların evlilikte “kabaca uygun usuller” ve çekeşliliğin korunması noktasında ortak görüş benimsediklerini de ifade eder (Lewis, 2008: 90)¹⁹

Lewis’in gerek bu düşünceleri gerekse Ermeni sorununda Türklerin soykırım yapmadığını savunması İslam dünyasına karşı -bir anlamda- ılımlı bir anlayış içerisinde görünürken Said, Lewis’in bu tutumunun gerçekleri yansıtmadığını aksine onun, İslâm’ın Yahudi karşıtı bir ideolojiye sahip olduğu kanısına muktedirliğini belirtir (Said, 2022: 331). Ona göre İslam’ı küçümseyen ve aşağılayan Lewis, 1964 tarihinde yayınlanan “İslam’ın İsyanı” başlıklı kitabını, sonrasında “İslam’ın Dönüşü” olarak çevirmiştir (Said, 2022: 330). Üstelik Said, İsrail’de Arapların ihtiyati tecrite uğramalarını ya da Batı Şeria’da pek çok yasa dışı yerleşim birimlerinin bulunmasını görmezden gelerek şarkiyatçı tarihçi Lewis’in, İsrail dışında demokrasinin olmadığını belirttiğini dile getirir (Said, 2022: 333). Bu nedenle Said şarkiyatçı söylemlerde yer edinen Arap dünyasının, hümanist oluştan bertaraf ve demokrasi yokluğuyla gösterilen gerçekliğini şarkiyatçıların prangalarından kurtarıp özgürleştirmeyi amaçlamaktadır (Said, 2022: 354).

18 Karş.Lewis, 1993:19-20.

19 Bu konuda Lewis Yahudilerle Müslümanların evlilik konusunda ortak bazı akideleri paylaştıklarını belirtirken Yahudilerin “evlilik gibi merkezi önemde bir meselede bile, *dina de-malkhuta dina*, yani devletin yasası, dini yasasıdır gibi katı kural uyarınca baskın kültür tarafından belirlenebiliyorsa, başka bazı benzerlikler karşısında hayrete kapılmamalıyız. Örneğin Hristiyan aleminde rabbilerin hiyerarşiye bağlı din adamları olduğunu görürüz, oysa İslam dünyasında ulema konumundadırlar” tümcesi dikkate alındığında İslam’ın demokratik nüvelerinin kendi dinamiklerinde olduğunu ve ruhbani olmadığını ifade etmektedir (Lewis, 2008: 90).

Açıkça görülüyor ki, yeni dünya düzeninde küreselleşmenin ve şarkiyatçılığın birbirini harekete geçiren fenomenler olduğu açığa çıkmasının yanı sıra küreselleşmenin, bir diğer yüzü olarak küresel terör eylemleri ile birlikte ‘ötekiliği’ pekiştirdiği gerçeği de gündeme gelmektedir. İslam-Batı ikilemi her iki taraf için de kategorize edilen bir kimlik oluşumuna yol açarak kimliği özelleştirme ve iki tarafa sahip olmadıkları ve olamayacakları bir birliği dayatma eğilimini yaratmıştır. Bu oluşumda yapılan indirgemecilikle “onlar”a karşı “biz” üretilir. Kimliklerin kategorizasyonu ise kimlik siyasetlerini ve çatışma siyasetini doğurur. Sorun, bu düalist yapıda her bir fenomenin karşıt fenomenin varlığı ile varlığını kazanacak olduğu düşüncesinden öte bu ikili yapıda birinin diğerine feda edilerek birliğin görmezden gelinmesidir. Böylesine bir feragat ediş savaşın ve terörün birbirine karıştığı yeni bir barbarlık türetecektir.

John Esposito²⁰ gibi pek çok şarkiyatçı, bu tür aşırılık yanlısı düalist eğilimlerin İslam’ı temsil etmediği konusunda Batı’yı bilgilendirmeye çalışmalarına karşılık, Lewis’in metinleri göz önünde bulundurulduğunda düalist retoriği doğrulamak üzere “öteki”ne yönelik oluşturulan bağlamlar sıklıkla kullanılır. Bu konuda İran İslam Devrimi’nin içte despotik, dışta terör eylemlerine yol açtığını dile getiren Lewis, İslam adına terör eylemleriyle ilgili olarak şunları söylemektedir: “Bununla birlikte, azımsanmayacak sayıda Müslüman dinlerinin şiddete yatkın bu yorumunu kabul etmeye, bunlardan az sayıda bazıları da uygulamaya sıcak bakmaktadır. Zaten terörizm için çok insana gerek yoktur. Kuşkusuz, Batı hangi araç etkili olacaksa kendini o araçla korumalıdır. Ancak teröristlerle savaşın aracını belirlemek için, onları harekete geçiren güçleri anlamak kesinlikle faydalı olacaktır” (Lewis, 2003: 10-11). Bu görüşe karşılık Esposito Amerika’nın neyi temsil ettiğini ve Araplar ve Müslümanlarla olan ilişkisinin ne olduğu sorununu tartıştığı “History Lessons”ta şarkiyatçıların İslam’a yönelik oluşturdukları imajın ABD’li yeni-muhafazakârlar tarafından daha da körüklenerek emperyalist emelleri haklı çıkaracak minvalde kullanıldığını belirtir (Esposito, 2004).

Bu bağlamda şarkiyatçılığın izlerini aramak “küreselleşme” olgusu üzerine odaklanmayı gerektirmektedir. 21. yüzyıl insanı küreselleşme ile birlikte yaşanan değişimlere, değişimlerin ani kabullenişine tanık olmakla birlikte çokluğa yönelik gerçekleştirilen standartlaştırmalara, homojenleştirilmeye de tanık olmaktadır. Çok kültürlülük bir yandan bireyselliği, tikel bir yaşam tarzı ile kurulu değerleri oluştururken çokkültürlülüğün etik boyutları da sorgulanmıştır. Farkı gözeterek ‘çokluğun içinde birliği’ inşa etmeye yönelik etik, siyaset ve kimlik teorisyenleri farklı fikir sistemleri geliştirmiş olsalar da ortak noktaları kültürlerarası etik diyalogun önemi üzerindedir.

20 Amerikalı İslam Araştırmacısı olan ve Müslümanlara karşı ılımlı bir tavır alan Esposito, 2006 tarihinde TDV İslâm Araştırmaları Merkezi’nde yaptığı “Milyarlarca Müslüman’ın Sesine Kulak Vermek” başlıklı konuşmasında 11 Eylül’den sonra İslam-Batı ikileminin, Amerikan-İslam ikilemine dönüştüğünü vurgulamaktadır. Konuşma için bkz. Esposito, 2007.

Bu konuda siyaset bilimci Bhikhu Parekh küreselleşme nezdinde birbirlerine bağlanmışlıkla oluşan dünyanın yeni politikalarının ne olduğu hususunda yaptığı araştırmada yeni dünya düzenindeki çokkültürlülük içinde toplumların birbirleriyle ilişkilerini düzenlemek üzere global bir etik önererek bunun, rasyonel müzakerenin tek yolu olduğunu öne sürmektedir. Bu sebeple birbirine bağlılık ve bağlanmışlıkla bir araya gelen dünyada iç içe geçen çıkarların kollektif eylemleri gerektirdiği dikkate alındığında diğer toplumlarla ilişkileri düzenleyecek evrensel ilkeler bütününe ihtiyaç vardır. Bu global etiğin doğasının neliği hakkında çok kültürlülük ve toplumsal kimlik üzerine yeniden düşünmek gerekir (Parekh, 2008:152). Bunun nedeni, küreselleşme dolayısıyla toplumların karşılıklı bağımlılık sistemine dahil oluşlarının eylemlerini doğrudan veya dolaylı olarak etkilemesinden kaynaklanmaktadır. Siyasi, sosyal ve iktisadi bağlamda devletlerin kendi içinde gerekse uluslararası bağlamda uyguladıkları politikalarla birlikte çok uluslu şirketlerin izledikleri stratejiler devletlerin iç ve dış politikalarının etkilenmesine yol açmakla birlikte, terör, salgın hastalıklar ve iklim değişiklikleri değerler sisteminin yeniden inşa edilmesine ilişkin meseleyi de açığa çıkartmıştır. Bu etkilerin söz konusu olduğu yerde farklı ırklara ve kültürlere sahip olan toplumların eylemlerinin ve toplumlara ilişkin oluşacak algının da biçimlendiği anlaşılır (Parekh, 2008:204-205). Kültürel çeşitlilik yada çok kültürlülüğün doğası doğru anlaşılmadığı; başka politik, dini ve ekonomik faktörlerle ilişkilendirildiği sürece üretilen düşünce çatışma yaratabilir. Bu konuda Parekh, global etiğin ilkelerinde insanların eşit değere sahip olduğu, insan dayanışmasının dikkate alınması gereğini ve küresel toplumda çoğulculuğun kabul edilmesini şart koşmakta olduğunu anlıyoruz. Bunlardan özellikle diyalog, toplumlararası çatışmaları önleyecek bir çıkar yol olmaktadır (Parekh, 2008:165). Bu doğrultuda toplumlararası saygı, diyalog ve karşılıklı tanınma farklı kültürlerin birbirini hoşgörü içinde anlamasına ve anlaşmasına dayanak oluşturacaktır.

Avusturyalı siyaset teorisyeni John Keane ise soruna farklı bir perspektif getirerek düalizmi ve her türlü ideolojik monizmi çürüten çoğulcu bir 'sivil toplum' fikrini öne sürmektedir. Keane, sivil toplum kavramının birbirine sıkı sıkıya bağlı başlıca unsurları olduğunu belirtmektedir:

birbiriyle bağlantılı dinamik toplumsal süreçlere sahip bir toplum yapısı, başkasının hakkına "uygarlığın" varlığı, kendisine büyük bir çeşitlilik ve dinamizm sağlayan çoğulcu bir yapı ve dünyanın dört bir yanından sınırsız sayıda bileşeni içinde barındıran küresel olgunun varlığıdır (Keane, 2003: 64). Bu anlamda Keane bireysel hakların korunmasına, hesap verilebilirliğe dayalı, yönetişimin işler halde olduğu sivil toplumların ve hükümetlerin çoğulcu yapının korunmasına yönelik etik görevleri olduğunu ileri sürmektedir.

Gerek Parekh'in gerekse Kaene'in İslam-Batı ilişkisini de kapsayan her türlü düalist yapıya ve bu yapıların ayrımlara yol açtığı kategorik anlayışlara tahripkâr görüşleri 21. yüzyıl insanını çevreleyen dünyada yıkıcı sorunların üstesinden gelebilmek için daha fazla "diyalog" oluşturmasını gündeme getirir. Diyalog düalist yapılardan bizi alıkoyarak ideolojilere saplanmadan yaşam çevrenimize (*Lebenswelt*) ve varlığımıza yönelik tehditleri daha iyi görülebilmemize olanak sağlarken, alçakgönüllü olma ve başkalarına saygı duyma isteği oluşturarak şiddet içermeyen, sınırlar ötesinde barışçıl bir ağ oluşturmayı sağlayıp gelecek nesiller için de sorumluluk duygusu verebilir ve başkalarının yaşam tarzlarına yönelik saygı duygusunu yaratabilir. Batı, her ne kadar kendi ahlaki anlayışı, değerleri ve yaşam biçimi ile -zaman ve mekândan bağımsız olarak- insanlık için mutlak; en iyi çözüm yolu olarak algılsa da küresel çoğunluğun varlığı Batı'nın da bu gerçeği -her şeyin değişebileceğini- bildiğini ele vermektedir. Geleneksel şarkiyatçıların modernleşmenin, mutlak batılılaşmadan başka bir şey olmadığı dogmasını savunmaları Keane'in de öne sürdüğü gibi bir tür kavramsal emperyalizmden öteye geçmemektedir. Bu konuda Batı, batılı değerleri savunan dogmaları dayatmaktan ziyade ya da bu tür görüşleri meşru kılmak üzere kurulu-verili ideolojilerle Şark'ı anlamak yerine Şark'ın ve İslam'ın sahit hakikatini anlamaya yönelik araştırmalarını yürütmeli ve mütevazi olmalıdır.

DEĞERLENDİRME

"Öteki olmaklık" a ilişkin kavram ve tanımları içine alacak bir perspektifle Şark ve Şark'a ait olanlara gönderme yapan şarkiyatçılık Batı'nın yazınsal bir söylemde geliştirdiği bilimsel, kültürel ve politik içerik yüklü araştırmalarını kapsamaktadır. Tarihsel perspektiften yola çıktığımızda bu araştırma alanının "metinsel bir söylem" oluşturduğu tespitine ulaşırız. Oluşturulan metinsel söylem, Batı'nın İslami çerçevede gerçekleştirdiği çalışmalarında Orta Doğu İslam toplumlarının kimliğini, tarihini temellendirmek üzere yeni bir epistemoloji ve ontoloji inşa etmektedir. Özellikle 19.yüzyılın ikinci yarısından itibaren aydınlanmacı ve hümanist akidelerle hareket ettiğini ve kendi muhayyilesini oluşturduğunu iddia eden Batı Avrupa, kartezyen düşüncenin mirasını alıp İslam toplumlarına ilişkin hakikatin üstünü örterek (*letheia*) yeni bir hakikat anlayışı yaratmış ve bunu küresel zeminde hukuyla, kurumlarıyla meşru kılma yoluna gitmiştir. Oluşturulan hakikatin meşruluğunun kaynağında, M. Foucault'nun da işaret ettiği üzere bilgi-iktidar ilişkisi gözden kaçırılmamalıdır.

Batı'nın kategorik olarak inşa ettiği evrensel tını (değerleri ve akideleri ile birlikte) Şark'a ait çalışmalarda Avrupalılık bilincini ve kendi menfaatlerine kaygısını içermektedir. Şark, Batı'nın kendini anlaması ve yeni düşünce temelleri bulabilmesi için de bir olanak yaratmıştır. Said'in çalışmasının önemi de burada aranmalıdır. Bu minvalde çalışma, -eksiklerle birlikte- Batı'nın Şark'a dair hakikatinin hakikatsizliğini, ele aldığı metinlerle gözler önüne

sermektedir. Bu hususta ise dikkat çeken esas merci, metin temelli bir savunandan çok Orta Doğu gerçekliğidir.

Orta Doğu olarak dile gelen coğrafya (Türk-İran Havzası, Arap Yarımadası, Berekeli Hilal, Mısır) yeraltı zenginlikleriyle gerek stratejik gerekse jeopolitik ve kültürel önemi ile dünyanın odak noktası olmaktadır. Bu bağlam içinde Dünyanın kalbi ve uygarlıkların beşiği olan Orta Doğu bihassa Kudüs, sadece Batı'nın değil, tüm Dünyanın kışkacındadır. Bu nedenledir ki Orta Doğu stratejik ve jeopolitik konumu ile Helenler ve Romalılardan bu yana büyük güçlerin dikkatini çekmiş ve onların çeşitli müdahaleleriyle eylem alanı haline gelmiştir. Öte yandan İslamiyetin diğer iki büyük din karşısında Orta Doğu'da yayılışı, Batı'nın din üzerinden "içte" karışıklık yaratacak eylemlerini sürdürmesini tetiklemiştir. Bu minvalde şarkiyatçılığa ilişkin çalışmaların iktidar çıkarlarını gözeten araştırmalara da kaynaklık edebilme olanağı olabileceği fikri de açığa çıkmaktadır. Dolayısıyla eksik yanlarıyla çalışmamız Şark'a ilişkin süregelen "hakikat yolculuğu"nda Batı'nın Şark'a olan bakışını ele alırken Şark'ın kendi hakikatini yeniden düşünmeye bizi davet etmeyi amaç edinmektedir.

KAYNAKÇA

- Abdel-Malek, M. (1963). "Orientalism in Crisis", *Diogenes*, 11(44), pp.103-140.
- Chateaubriand, F.R. (1947). "Paris-Kudüs Yolculuğu", Cilt:I, II, III (Çev. Oğuz Peltek) Ankara: Milli Eğitim Basımevi.
- Esposito, J. (1999). "The Islamic Threat: Myth or Reality", New York: Oxford University Press.
- Esposito, J. (2004). "History Lessons", *Al Ahrām Weekly* 22-28 July. <https://universit-yofleeds.github.io/philtaylorpapers/vp0159e1.html> (Erişim Tarihi: 5 Temmuz 2023).
- Esposito, J. (2007). "Milyarlarca Müslümanın Sesine Kulak Vermek" (Çev. Saliha Kızılkaya), *Hadis Tetkikleri Dergisi*, 191-194.
- Glare, P.G.W. (1968). "Oxford Latin Dictionary", Oxford At The Clarendon Press.
- Huntington, S. P. (2015). "Medeniyetler Çatışması ve Dünya Düzeninin Yeniden Kurulması" (Çev. Mehmet Turhan & Cem Soydemir), İstanbul: Okyanus Yayıncılık.
- Işık, M. (2020). "Oryantalizm ve Batı'nın Doğu Algısı", *Ağrı İslami İlimler Dergisi (AGİİD)*, Sayı:7, 135-154.
- Keane, J. (2003). "Global Civil Society?", Cambridge: Cambridge University Press.
- Koçak, B. (2012). "Uluslararası Oryantalist Kongreleri (1873-1973) Üzerine Bir Değerlendirme", *Kebikeç Dergisi*, Sayı:34, 257-294.
- Koçgündüz, I. m (2011). "Ortadoğudaki Ayaklanmalarda Bir Katalizör Olarak Al Jazeera Ve Mısır Örneği", *Ortadoğu Analiz*, 3(29), 83-92.
- Lewis, B. (1990). "The Roots of Muslim Rage" Why So Many Muslims Deeply Resent The West And Why Their Bitterness Will Not Be Easily Mollified", *Atlantic Monthly* <https://www.theatlantic.com/magazine/archive/1990/09/the-roots-of-muslim-rage/304643/> (Erişim Tarihi: 3 Temmuz 2023).
- Lewis, B. (1993a). "İslam and Liberal Democracy", *The Atlantic Monthly*, 271(2).
- Lewis, B. (1993b). "İslam ve Batı" (Çev. Çağdaş Sümer), Ankara: Akılçelen Kitaplar.
- Lewis, B. (2003). İslâm'ın Krizi (Çev. Abdullah Yılmaz), İstanbul: Literatür Yayınları.
- Lewis, B. (2008). "Babil'den Dogmalara" (Çev. Ebru Kılıç), İstanbul: Kapı Yayınları.
- Lewis, B. (2017). Orta Doğuda Irk Kavramı ve Kölelik (Çev. Özgür Balkılıç), Akılçelen Kitaplar
- Liddell H. George & Scott R. (1996). "Greek-English Lexicon", Oxford at the Clarendon Press.
- Parekh, B. (2008). A New Politics of Identity: Political Principles for an Interdependent World, New York: Palgrave Macmillan.

- Olgun, H. (2008). "Reformasyon ve İslâm Reformu Tasnifleri", *İnanç, Kültür Ve Mitoloji Araştırmaları Dergisi*, 5(2), 10-41.
- Russett M.R & J.R. Oneal & M.C. (2000). "Clash of Civilisations or Realism and Liberalism Deja Vu? Some Evidence", *Journal of Peace Research*, 37(5), 583-608.
- Sadowski, Y. (1993). "New Orientalism and the Democracy Debate", *Middle East Report*, No. 183, 13-40
- Said, E. W. (2000). "Haberlerin Ağında İslam" (Çev. Alev Alatl), İstanbul: Babil Yayınları.
- Said, E. W. (2022). "Şarkiyatçılık: Batı'nın Şark Anlayışları" (Çev. Banu Ülner), İstanbul: Metis Yayınları.
- Saf, H. H. (2016). "Türkiye'de Yükselen Siyasal İslâmın Postmodern Nedenleri", *Karadeniz Teknik Üniversitesi İletişim Fakültesi Elektronik Dergisi*. 3(12), 104-119.
- Şakiroğlu, M. H. (2000), "İlahî Komedyâ", *Diyanet İslam Ansiklopedisi*, İstanbul, C. XXII, 68-70.
- TDK (1999), *Türkçe Sözlük 2*, Ankara: Türk Dil Kurumu Yayınları.
- Tuastad, D. (2003). "Neo-Orientalism and The New Barbarism Thesis: Aspects Of Symbolic Violence in the Middle East Conflict(s)", *Third World Quarterly*, 24 (4), 591-599.

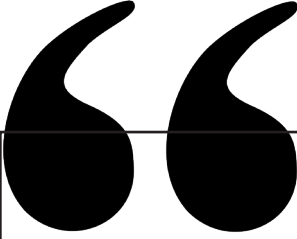

Bölüm 22

İKTİSAT BANKASI KOLEKSİYONU'NUN SATIŞI: YIRMİ YILIN ARDINDAN “MÜZELER YARIŞI”NIN BAŞLANGICINA YENİDEN BAKMAK¹

İlilge Erođlu²

¹ Bu alıřma, 2024 yılında 7. Ulusal Bařkent Bilimsel alıřmalar Kongresi'nde bildiri olarak sunulmuřtur.

² Öğr. Gör. Dr., Ankara Hacı Bayram Veli Üniversitesi, Sanat ve Tasarım Fakültesi, Görsel Sanatlar Bölümü, ilbilge.eroglu@hbv.edu.tr, ORCID: 0000-0001-5414-5713

Giriş

Türkiye’de çağdaş sanat müzeciliğinin geçmişine bakıldığında hikâyenin başlangıcı Osmanlı dönemine kadar gitmektedir. Buna karşın ne Osmanlı dönemindeki girişimler tam anlamıyla hayata geçirilebilmiş, ne de Atatürk’ün iradesiyle kurulan müze Cumhuriyet döneminde sanat ortamının ihtiyaçlarını karşılayabilmiştir. 2000’li yıllara gelinmesiyle artık özel sektör bu alanda atılımlarını hızlandırırken, iki müzenin açılış arifesinde gerçekleşen bir satış bu sürecin ne yöne doğru ilerleyeceğinin dair ip ucunu verir.

2001 yılında Türkiye genelinde yaşanan ekonomik kriz nedeniyle Tasarruf Mevduatı Sigorta Fonu (TMSF) bazı batık bankalar ile sahipleri ve yöneticilerinin mal varlıklarına el konulması için tedbir ve haciz uygularken süreç Erol Aksoy ve sahibi olduğu kurumları da etkileyecek, İktisat Bankası ve tüm mal varlığı borçları nedeniyle TMSF’ye devrolacaktır. Yıllar içerisinde oluşturulan ve Türk resim sanatı tarihine ışık tutan bu koleksiyonun “müzelik” nitelikte olduğu ortaya konurken kamuoyunda da gündem oluşturmuş ve çokça tartışılmıştır. Devlet kademelerinin de dahil olduğu bu satışın önüne geçmek ve eserleri bir arada tutmak için girişimlerde bulunulsa da sonuçsuz kalmış, bu satışla bugün Türkiye’nin önemli çağdaş sanat müzelerinden olan Suna ve İnan Kırarç Vakfı Pera Müzesi ile İstanbul Modern satış dolayısıyla karşı karşıya gelmiştir. Bu çalışma ile sürece ışık tutulacak ve sanat ortamında farklı alanlarda yarattığı etki ortaya konulacaktır.

Çalışmada konuyu ele almış tez ve yayınlara bakılmasının yanında en önemli yayın grubunu süreli yayınlar oluşturmaktadır. Üniversite kütüphanelerinde dönemin dergi ve gazeteleri taranarak konuyu ele alan haber ve metinlere ulaşılmış, bu yayınlar birinci derece kaynak olarak kullanılmıştır. Konudan elde edilen bulgular döneme dair daha geniş bir perspektifte değerlendirilerek ortaya konulmaya çalışılmıştır.

İktisat Bankası Koleksiyonu Satılıyor

Türkiye’deki güncel sanatın özel müzeler yoluyla müzeleşme sürecinin başında, 2000’lerin ilk on yılında açık artırma ile satılan İktisat Bankası Koleksiyonu ve satışın öznesi olan Osman Hamdi Bey’in Kaplumbağa Terbiyecisi adlı tablosu bu alanda bir kırılma noktasına ve ses getiren bir satışa konu olur.

2000’lerle birlikte popülerliği gittikçe artan Kaplumbağa Terbiyecisi’ni Erol Kerim Aksoy 1992 yılında yine müzayede yoluyla satın alır. Fakat geriye dönüp bakıldığında Kaplumbağa Terbiyecisi tablosunun Birkökler Vakfı’nda olduğu görülür. Tablo, vakfın kurucusu olan Saim Birkök’e ait eser koleksiyonundan, kendisinin 50’li yıllarda hapse girmesi ile geçmiştir. Vakıf tarafından eserin açık artırımla satışa çıkarılması sonucu Aksoy tabloyu o güne kadar görülmemiş bir fiyata, 700 bin dolara satın alır. Böylesi yüksek bir satış

tutarı, tablonun bir sonraki satışına kadar görülmeyecektir (Acar, 1 Aralık 2004, s. 4).



Görsel 1: Sarı Köşk'ün Sırrı Çözülemedi. Hürriyet, 4 Ocak 1991 tarihli gazete kupürü.

Tablo, 2000'li yıllara gelene kadar Erol Aksoy'un koleksiyonunun bir parçası olarak korunur. 2001 yılında Türkiye genelinde yaşanan ekonomik kriz nedeniyle Tasarruf Mevduatı Sigorta Fonu (TMSF) bazı batık bankalar ile sahipleri ve yöneticilerinin mal varlıklarına el konulması için tedbir ve haciz uygularken süreç Erol Aksoy ve sahibi olduğu kurumları da etkileyecek, İktisat Bankası ve tüm mal varlığı borçları nedeniyle TMSF'ye devrolacaktır. Aksoy'un sahibi olduğu eserler ile İktisat Bankası Koleksiyonu'nun Bankacılık Düzenleme ve Denetleme Kurulu (BDDK) himayesine alınmasının ardından müzayedeye yoluyla devlet yararına satışı gündeme gelir. Koleksiyonun The Ritz

Otel'de 21 Ocak 2002'de 5 milyon dolar açılış bedeli ile satışa çıkarılacağı¹ bilgisi medyaya yansıyan ilk haberler arasındadır (Anonim, 21 Ağustos 2004, s. 16). Bu noktadan sonra konu yavaş yavaş sanat ortamının gündemini meşgul etmeye ve tartışılmaya başlar.



'İktisat Koleksiyonu' içindeki tek Neşet Günal tablosu. 'Dört Çıplak': Solda detayı gösterilen esere, katalogta biçilmiş rakam ise 38 milyar 500 milyon lira.

İşte 'müzelik' liste

'İktisat Koleksiyonu'nda toplam 278 eser var. Modern sanatçılara ağırlık veren koleksiyonun gözbebekleri ise, Fahr El Nissa Zeid, Nejad Melih Devrim, Sabri Berkel ve Burhan Doğançay

EVİRİM ALTUĞ

İSTANBUL - Kültür Bakanlığının el geçişiyle 'İktisat Bankası' koleksiyonu günlerdir tartışılıyor: sanatçılar ve galeri sahipleri koleksiyona sahip oluyor. Feki Karabımbaşı Teftişyaylığı meşhur bu koleksiyona ait katalogta kimlerin eserleri, kaç liralık muhammen bedelle bey gösteriyor? Görünen tablolararası tablo, bize koleksiyonu oluşturan Prof. Aksoy'un bir modern resim meraklısı olduğunu gösteriyor. 278 tablolu müzayede kataloguna göre koleksiyonun minimum satış bedeli, yaklaşık 3 trilyon lira. Prof. Kemal Aksoy, Prof. Aydın Ayar ve Prof. Zekai Ormancı'dan oluşan ekpertiz heyeti 322 tabloyu incelediklerini açıklarken, katalogta sadece 278 tablo yer almış da yansız bir soru satesi doğuruyor.

Buna göre koleksiyondaki satış sayısı 115, koleksiyon içindeki toplam eser sayısı ise 278 tabloya tekabül ediyor.

'İktisat Koleksiyonu'nda yirmiser tabloya yer alan sanatçılar ise şöyle: Fahr El Nissa Zeid, Nejad Melih Devrim, Sabri Berkel ve Burhan Doğançay

Koleksiyonda yer alan sanatçılar ve eser sayıları

Anonim (15), A. Jakobsen (1), Abdüldiğil (1), Adem Genç (6), Adil Doğançay (4), Adnan Güler (3), Adnan Yavuz (1), Ahmet Ziya Akbulut (1), Albert Müle (1), Ali Çelebi (2), Ali Rıza (1), Ami Arbay (3), Ayetullah Sümer (5), Bahriye İsmail Hakkı (1), Bekir Naci İsmail (1), Bektan K. (1), Beşir Baykam (5), Bedri Rahmi Eyüboğlu (2), Bilal Erdoğan (5), Burhan Uyyur (1), Burhan Doğançay (26), Devri Belevi (1), Onur Faouzi (2), Çiğdem Borak (1), Cezayirli (1), Devrim Erol (1), Ergo Hakkı Küreşli (2), Edward Hoşer (1), Elif Naci (1), Erdem Kalemek (1), Errol Altınlar (1), Eyüp Üren (6), Fahriye Üstün (2), Fahr El Nissa Zeid (20), Fahriye Kaptan (1), Fausto Zonaro (3), Feriuh Başpala (1), Fevzi Karakoç (2), Filiz Mualla (1), Franz Mayer (1), Gabriel Dönerle (1), Hakkı Arın (2), Harit Paşa (1), Hamit Gürele (3), H. İsmet (1), Hüseyin Rifat (1), H. V. Berkeoğlu (2), Hüseyin Zekai Paşa (1), İbrahim Çali (5), İbrahim Örs (2), İbrahim Sali (5), İsmail Demir (5), İsmet Doğan (1), Kadri Özyayın (1), Köç (1), Kornev/Gürkan Çoşkun (3), M.N. Remodin (1), Mahmud Güde (1), Malik Aksof (1), Mehmet Ali Lupa (4), Mehmet Gün (2), Melik Cevat Sofu (1), Mellig (1), Mustafa Hilmi (1), Naci Kalkınçoğlu (2), Namık İsmail (2), Nazım Ziya Güler (6), Nedim Güner (2), Nejad Melih Devrim (20), Neşe Ersoy (1), Neşet Günal (1), Nevreser (1), N.A.' (1), Nuri İyem (2), Nurullah Berk (2), Orhan Ersoy (5), Orhan Peker (2), Osman Hamdi Bey (2), Öya Kanağı (2), Ömer Uluç (1), Önder Ergin (1), Özgür Altan (2), Prusose (1), Sabri Berkel (20), Salih Uralı (3), Salazar Valerio (1), Sami Yeşil (3), Selahattin (1), Selahattin Toğan (1), Selim İzzet (2), Süleyman Seyid (1), Şadan Beşir (1), Şeref Akadık (1), Şükriye Dikmen (3), T. Kerim İnceoğlu (1), Tugaylı Hasan (1), Tricöm Ellis (1), Turgut Zaim (1), Vefik Akbay (1), V. Brunel (1), Yaşar Yurtcu (1), Yabancı Nuri (1), Z. Yazmacıyan (3), Z. Faik İzer (8), Ziya Keneroğlu (1)

Görsel 2: İşte müzelik liste. Radikal, 14 Ocak 2002 tarihli gazete kupürü.

BDDK İktisat Bankası'nın sahibi olduğu resim koleksiyonundan 280 eseri satışa çıkararak bankanın neden olduğu maddi kaybın 15 milyon dolarını karşılamaya karar vermiş, bu karar öncesinde koleksiyonda bulunan tüm eserleri bir grup uzmana inceletir. Onların önerisi koleksiyonda bulunan on yedi eserin niteliği bakımından müzelerde yerini alması gerektiği yönündedir (Gülkaynak 2012, s. 308).

Bununla beraber sanat çevrelerinde yıllar içerisinde özenle toplanmış, içinde pek çok kıymetli eser barındıran bu birikimin korunması, dağılması gerektiği konusunda görüş birliği oluşur. Nitekim devlet organlarının girişimleri de bu yönde olacaktır. Kamuoyunun yoğun ilgisi ve gelen tepkilere bakanlık kayıtsız kalamamış, satışta az bir zaman kala Kültür Bakanı İstemi-

1 Müzayede kataloguna göre 115 sanatçının 278 eseri bulunmaktadır. Satış bedeli 3 trilyon olarak belirtilmiştir. Ekspertiz heyetin 322 tablo incelediği vurgulanır (Altuğ, 19 Ocak 2002, s.19).

han Talay müzayedeyi durdurmuş ve bakanlıkça koleksiyona el konulmuştur. 17 Ocak 2002'de TMSF koleksiyonun Kültür Bakanlığı'na verileceğini açıklamış, 10 Şubat 2002 tarihinde eserlerin Topkapı Sarayı'nda muhafaza edileceği duyurulmuştur².

Kamuoyunda görülen tartışmalarda koleksiyonun bir müzede korunması gerektiği fikri öne çıkarken devlet müzelerinin içler acısı durumundan ötürü bunun özel bir müzede olması gerektiği konuşulur. Diğer bir öneri de koleksiyonun topluca diğer büyük koleksiyon sahiplerine devredilmesi yönündedir (Altuğ, 17 Aralık 2001, s. 17). Sorunun çözümü, koleksiyonun dağıtılmaması için sanat ortamından birçok öneri getirilmiş, yetkililer bu önerilere kulak verse de istenen sonuca varılamamıştır.

Bu esnada ortaya atılan, kimi tabloların sahte olabileceği iddiaları nedeniyle Kültür Bakanlığı'nın görev verdiği bir komisyonun koleksiyonu incelediği belirtilir (Erbil, 2002).

Radikal gazetesinin koleksiyon için başlattığı ve giderek bir kampanyaya dönüşen tartışmanın da Kültür Bakanlığı tarafından ciddiye alındığı, Bakan Talay'ın koleksiyonun İstanbul Resim ve Heykel Müzesi (İRHM)'nin onarımının ardından burada sergileneceğini belirttiği görülür (Altuğ, 19 Ocak 2002, s. 19).

Konunun çok kereler gazetelerde haber olduğu dönemin süreli yayınlarına bakıldığında görülebilmektedir. Birçok gazete ve dergide sanat ortamının ileri gelenleri ve sanatçıları konu hakkındaki görüş ve düşüncelerini belirtmiş, koleksiyonun bir arada tutulması ve korunması gerektiği yönünde çokça fikir paylaşılmıştır.

Buna karşın, o günün parasıyla 7 trilyon değer biçilen tabloların parasının bakanlıkça ödenemeyeceği zamanla ortaya çıkmış ve bu durum başbakanlığa bildirilmiştir. Çözüm olarak Düzenleme ve Denetleme Kurulu'nun Hazine Müsteşarlığı'na borcundan tutarın tahsisi önerilse de Hazine bu öneriyi net bir şekilde reddetmiştir. Böylece Kültür Bakanlığı'nın koleksiyonu koruma girişimleri sonuçsuz kalırken, Erol Aksoy, eşi İnci Aksoy, İktisat Bankası ve Avrupa Amerika A.Ş.'ye ait 450'ye yakın tablonun satışa çıkarılacağı duyurulur (Anonim, 21 Ağustos 2004, s. 16).

Sonuç olarak gazetelerde yer verildiği üzere bu koleksiyonun Aksoy'un yalısında bulunan tabloların da içinde bulunduğu ilk kısmı Maçka Antik Palace'ta 10 Ekim 2004'te, Kaplumbağa Terbiyecisi'nin içinde olduğu ikinci kısım ise aynı yıl Aralık ayında satışa çıkarılacaktır (Anonim, 1 Ekim 2004, s. 21).

2 Radikal gazetesinde, Bakanlığının talebiyle oluşturulan bir alt kurul tarafından Topkapı Sarayı müzesinin koleksiyonu teslim aldığı, müze müdürü Filiz Çağman'ın ağzından duyurur. Eserlerin yerleştirileceği Hazine Koğuşunun nem (%55) ve ısı (17-20 derece) bakımından koşullarının yerinde olduğu vurgulanır (Anonim, 10 Şubat 2002, s. 2).

Aksoy koleksiyonu satışta

Erol Aksoy'un görkemli koleksiyonuna ait bir grup tablo 10 Ekim'de TMSF tarafından müzayedeye çıkarılıyor. 'Kaplumbağa Terbiyecisi'nin de aralarında bulunduğu diğer eserler ise Aralık ayında satılacak

İSTANBUL - Türk resim tarihinin en büyük koleksiyonlarından biri 10 Ekim'de dağılacak. Kamuoyunda 'İktisat Koleksiyonu' olarak bilinen koleksiyona, Tasarruf Mevduatı Sigorta Fonu (TMSF) tarafından Erol Aksoy'un borçlarına karşılık el konulmuştu. Sanat çevrelerinin baskısı sonucu Kültür Bakanlığı koleksiyonun korunup bu halıyla sergilenmesini diyor, ama Maliye bu kararın geçit vermemiştir. Kültür Bakanlığı'nın sahip çıkmadığı koleksiyon 10 Ekim'den itibaren dağılıp yeni sahiplerinin yolu ve koşullarına doğru yola çıkacak.

TMSF Erol Aksoy'un koleksiyonunu Dış Bülgenin tabloları ve eski eserleriyle birlikte satışa sunacak. 10 Ekim saat 13.00'ten itibaren, daha önce Uzanlar'a ait binlerce işçinin satışının da yapıldığı Maçka'daki Antik Palace'ta toplam 299 kalem eser açık arttırma çıkarılacak. Ancak 2 trilyon değer biçilen 'Kaplumbağa Terbiyecisi'nin de aralarında bulunduğu pek çok tablo bu satışa yer almayacak. 10 Ekim'de Erol Aksoy'un yalısındaki tablolar satılacak. İktisat Bankası'na ait toplam değeri 10 trilyon aşan diğer tablolar ise Aralık ayında satışa çıkacak. Erol Aksoy'a ait toplam 350'ye yakın tablo olduğu biliniyor.

Sanat tarihi çekkin ucunda

Erol Aksoy'un satılacak tablolar arasında Bedri Rahmi Eyüboğlu, Halil Paşa, Nazmi Ziya, Avni Lifi, Hikmet Onat, Avni Arbaş, Hoca Ali Rıza, Osman Hamdi, Şekret Dağ gibi Türk resminin ustalarına ait eserler yer alıyor. Henry Durand Brager ve Felix Ziem gibi oryantalist resimlere ait biri İstanbul konulu eserler de satışa sunulacak.

Müzayedeye çıkarılan eserlerden kimileri için belirlenen muhammen bedeller şöyle: Hoca Ali Rıza'nın 'Boğazdan Görünüm'ü 175 milyar, Halil Paşa'nın 'Mısır'dan Manzara'sı 150 milyar, Felix Ziem'in 'Çeşme Osmunde Osmalı Kadınlar'ı 125 milyar, Halil Paşa imzalı manzara 100 milyar, Nazmi Ziya'nın 'Aradolu Hisarı' ve Göksu'su 110 milyar, Osman Hamdi'nin 'Eyyupsultan Mezarlığı' 100 milyar, Şekret Dağ'ın 'Ayasofya Camii'nden' 90 milyar lira.

Müzayedeye ayrıca Osmalı Bankası'na ait 1875 tarihli hisse senetleri, antika hal-



Müzayedenin en pahalı tabloları olan Hoca Ali Rıza'nın 'Boğazdan Görünüm'ü 175 milyar, Halil Paşa'nın 'Mısır'dan Manzara'sı 150 milyar muhammen bedelle satışa çıkacak.

lar, iznik çimleni de satışa çıkacak. Dış Bülgenin Alsit'teki villasında el konulan 'topraklı tarihî eserler' de 200 milyonla 10 milyar lira arasında değişen fiyatlarla el değiştirecek. Bugüne dek müzayedelerde satışa yasak olan arkeolojik eserler Türkiye'de ilk kez açık arttırma çıkarılacak, ama bu eserlerin sadece Kültür Bakanlığı'ndan koleksiyonu belgen olanlar satın alınabilecek.

Antik AŞ'nin sahibi Turgay Aram tarafından yönetilecek müzayededeki eser-

ler, 4-9 Ekim tarihlerinde Antik Palace'ta sergilenecek. TMSF, 540 adet tablo ve antikaların satışa çıkarılacağı açık arttırmanın yaklaşık 2 trilyon lira getiriyor. Arttırma 2 milyar lira teminatla katılabilir. Fiyatların muhammen bedelin yüzde 75'inden aşağı olması veya alıcı çıkmaması halinde ise 16 Ekim 2004 tarihinde saat 13.00'te aynı yerde ikinci satış yapılacak. Ödemelerin 48 saat içinde yapılması gereken satışlarda KDV yok. (Kültür Sanat)

Beyhude bir çaba

- 15 Mart 2001'de BDDK İktisat Bankası'na el koydu.
- 6 Haziran 2001 Tasarruf Mevduatı Fonu İktisat Bankası Koleksiyonunun satışla ilgili duyuru. Koleksiyondaki eserler müzayedeye yoluyla teker teker 27 Ocak 2002'de satışa çıkacak.
- 16 Aralık 2001 Radikal gazetesinde başlayan ve üç gün süren tartışmalar sonucu sanat dünyası koleksiyonun parçalanmasını gerektirmedi.
- 13 Ocak 2002 'Eserlerin bütün olarak korunması Türk sanatı açısından çok önemli' diyen Kültür Bakanı İsmetihan Talay BDDK Başkanı Engin Akgökçe ile görüşüşünü açıklayıp koleksiyonun satışını durdurdu.
- 17 Ocak 2002 TMSF koleksiyonun Kültür Bakanlığı'na verilceğini açıkladı.
- 10 Şubat 2002 koleksiyon Topkapı Sarayı'nda koruma altına alındı.
- 25 Haziran 2002 Kültür Bakanlığı'nın oluşturduğu komisyon, koleksiyondaki 'Henri Pansa imzalı-İbwe Düzine-Adami' ile 'Nî Nehri', Nejat Melih Devrim imzalı 'Kompozisyon', sanatçıları bilinmeyen 'Peşaj Çeşme', 'Peşaj', 'Portre' konulu eserlerin orijinal olmasına karar verdi.
- 20 Aralık 2002 Kültür Bakanlığı Hazine'ye bir yazı göndererek "Tasarruf Mevduatı Sigorta Fonu'nun Hazine'ye olan borçlarına karşılık mahsup edilecek ödemesini" istedi.
- 25 Şubat 2003 koleksiyonun sergilenmesi düşünülen Atlas Pasajı'ndaki İstanbul Devlet Güzel Sanatlar Galerisi üç yıl süren restorasyon çalışmalarıyla sona erdi.
- 28 Ocak 2003 Hazine, Kültür Bakanlığı'na gönderdiği cevabı yazıda "Bakanlığınız bütçe imkânlarından kaynak ayrılmak suretiyle Tasarruf Mevduatı Sigorta Fonu'na ödemesi ve bu tutarın TMSF tarafından ilraz borcu karşılığında Hazine Müsteşarlığı'na aktarılması yoluyla çözümlenebileceği belirtilmiştir" diyerek Kültür Bakanlığı'nın isteğini kesin dille reddetti.
- 26 Ağustos 2004 TMSF, koleksiyonu satışa sunacağını açıkladı.

Görsel 3: Aksoy Koleksiyonu Satışta. Radikal, 1 Ekim 2004 tarihli gazete kupürü.

Bu süreçte koleksiyonla ilgili açıklamalarda bulunan Erol Aksoy tabloların ikiye ayrılması gerektiğini belirtir: Kendine ait olanlar ve İktisat Bankası'na ait olanlar. İlk grubun seçicisi ve finansörü kendisidir. Diğerinde ise yalnızca seçici durumundadır (Çalidis, 9 Ekim 2004, s. 6). İktisat Bankası Koleksiyonundaki eserler bir müze kurmak üzere 17 yıllık bir sürede toplanmıştır. Aksoy, bu müze için Sütlüce'deki mezbaha binasının Büyükşehir Belediyesi'nden 49 yıllığına kiralandığını, tapuya da şerh düşüldüğünü belirtmektedir:

Bunu (müzeyi) Güzel Sanatlar Akademisi ile birlikte yapacaktık; bunun için bir konkur açtık, Louvre'daki piramidin yapımında Çinli mimar I.M. Pei'nin yardımcısı olan ve İstanbul'daki Olimpiyat Standı'nı yapan Fransız mimar 1993'te kazandı. Aynı şekilde Eczacıbaşı ailesi de Feshane'yi yapıyordu. Ancak seçimler sonucu belediyede yönetim değişikliği oldu ve belediye bu iki projeyi kendi üstüne aldı. Demek ki

geçmişine bakılırsa zaten İktisat Bankası'ndaki bu koleksiyon bir müzeye konulmak içindi. ... Bu 500 tablo içinde 150-200 tablo muhakkak ve muhakkak müzeye konacak niteliktedir.” (akt. Çalidis, 9 Ekim 2004, s. 6).

Görünen o ki, planlaması yapılan bu proje gerçekleştirilebilseydi, Türkiye'nin 2000'lere gelmeden, binası dünyaca ünlü bir mimarca tasarlanmış, Türkiye sanat tarihine ışık tutabilecek koleksiyona sahip bir müzesi olacaktı. Buna karşı o dönemde Ezcacıbaşı'nın da heyecan ve hararetle giriştiği Feshane müze³ projesi de gerçekleşmemiş, bu iki girişim de sonuçsuz kalmıştır.

Yıllardır tartışılan 'Çağdaş Sanat Müzesi' için geriye sayıma başladık

Feshane'de çağdaş sanat

150 yıl tekstil fabrikası olarak kullanılan Eyüp'teki Feshane binası, yapım ve onarım çalışmaları tamamlandıktan sonra İstanbul Büyükşehir Belediyesi Dr. Nejat Eczacıbaşı Çağdaş Sanat Müzesi adını taşıyacak. Müzenin, 1992 yılında 3. Uluslararası İstanbul Biennial ile açılması bekleniyor.

Kültür Servisi — İstanbul Çağdaş Sanat Müzesi için ilk resmi iniza atıldı. Büyükşehir Belediye Başkanlığı, İstanbul Kültür ve Sanat Vakfı ve Dr. Nejat Eczacıbaşı tarafından belirlenen protokol, dün bir törenle imzalandı. Böylece, yıllardır tartışılan "Çağdaş Sanat Müzesi" için geriye sayıma başlandı.

Müze, Sünerbank tarafından belediye terk edilen Eyüp'teki Feshane binasında kurulacak. Feshane'nin 11 milyar liraya çıkması beklenen yapım ve onarımını İstanbul Kültür ve Sanat Vakfı aracılığıyla Dr. Nejat E. Eczacıbaşı tarafından finanse edilecek ve tamamlanılacağı sonra "İstanbul Büyükşehir Belediyesi Dr. Nejat E. Eczacıbaşı Çağdaş Sanat Müzesi" adını taşıyacak. İmzalanın protokolü, İstanbul Kültür ve Sanat Vakfı'nın, Feshane binasının çağdaş sanat müzesi olarak kullanılmasına elverişli hale getirmesi için gerekli olan projeleri uygulamaya ilişkin belge, çizim ve etevelleri kısıtla müze alanı olarak onay için belediye başkanına, uygulama projesi ve elektrik tesisatı çalışmaları tamamlandıktan sonra çalışmalarına başlanmasını öngörülebiliyor. Müzenin bu durumda ekim 1992 tarihinde 3. Uluslararası İstanbul Biennial ile açılması bekleniyor.

Protoköle müzenin en üst düzeyde yönetim ve temsil organını "yürütme kurulu" oluşturulması belirtiliyor. Yürütme Kurulu belediye tarafından belirlenmiş iki vakıf tarafından belirlenmiş üç üye olmak üzere altı kişiden oluşacak. Belediye Başkan kurulu başkanlık edecek. Müzenin giderleri ise şu esaslara göre karşılanacak:

• Müze personelinin aylıkları ve diğer işhakkınları belediye ve vakıfın müze için ayırdıkları bütçe tutarlarındaki ödenekler ile karşılanacak.

• Binanın su, elektrik ve ısıtma giderleri belediyece, yıllık bakım ve onarım giderleri vakıfca karşılanacak.

• Müzede koleksiyonun yitilmesini önlemek için geliştirilecek güvenlik önlemleri belediyece, yıllık bakım ve onarım giderleri vakıfca karşılanacak.

Ayrıca Çağdaş Sanat Müzesi olarak düzenlenecek Feshane binasının bir bölümü Sünerbank Genel Müdürlüğü'nün işlettiği olan Tekstil Teknolojisi Müzesi'ne ayrılacak. Binanın bu bölümü için gerekli harcamalar da ayrıca vakıf tarafından karşılanacak.

Feshane'nin öyküsü

Feshane, kapatıldığı 1986 yılında dek yaklaşık 150 yıl boyunca

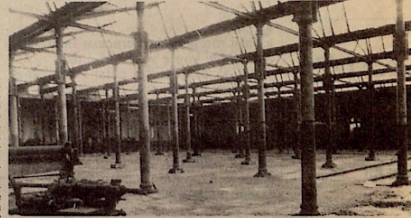

11 MİLYARA ONARIM — Feshane binasının müzeye dönüştürülmesi için 11 milyar harcanecek. ca üretilen yapan ve bugünkü içindeki bu kısya, o tarihin en gelişmiş sanayi olmalarıdır kurulmuş bir yapıdır. Bu yapıya modern bir fabrika olarak çok modern bir fabrika olarak "Feshane" kuruldu. Ürün yıllar akıeri ve sivil yaşam endüstrisine damgasını vuran Feshane binası 1939 yılında Sünerbank'a devredildi. Artık Sünerbank'ın adı taşıyan bir yapıdır. 1960 yılında ekli.

Feshane ile ilgili olarak yayımlanan hazırlanıyor. Türk tekstil sanayisi tarihinde yerini alan Feshane bundan böyle çağdaş Türk sanatına damgasını vuracak. Feshane, yalnızca binasının barındıracağı iki müze ile değil aynı zamanda Çaldıran Köyü ve Sütlüce Mezbahası gibi diğer projelerde birlikte "yaşlı bir halk kütüphanesi" ve "İstanbul için yeni kültür odakları" olarak da son günlerini geçirecek.

Haliç'te yer alan büyük sanayi kuruluşlarının kaldırılması için yapılan mir çalışmalarının içinde bu tarihi yapı da yıkılmaktan korunmuş. Yalnızca bir müze olarak kullanılmak üzere fabrikadan büyük atölye binası korunur ve İstanbul Belediyesi'ne terk edilir.

Şimdi Feshane ikinci doğumunu hazırlıyor. Türk tekstil sanayisi tarihinde yerini alan Feshane bundan böyle çağdaş Türk sanatına damgasını vuracak. Feshane, yalnızca binasının barındıracağı iki müze ile değil aynı zamanda Çaldıran Köyü ve Sütlüce Mezbahası gibi diğer projelerde birlikte "yaşlı bir halk kütüphanesi" ve "İstanbul için yeni kültür odakları" olarak da son günlerini geçirecek.

Görsel 4: Feshane'de çağdaş sanat. Cumhuriyet, 11 Haziran 1991 tarihli gazete kupürü.

Bunun yanında Aksoy, İktisat Bankası koleksiyonunun müzeleşebilmesi için bir de öneride bulunur:

Ankara'da bir Çağdaş Sanat Müzesi inşaatı şu anda bitmiş durumda. Bir önceki Bakan Sayın İstemihan Talay o koleksiyonla o müzeyi dolduracaktı. Çünkü o müzeyi doldurabilecek hazır bir koleksiyondur bu. Öte yandan bakanlığın bir bütçesi olmadığını bahsediliyor. ...” (Çalidis, 9 Ekim 2004, s. 6).

Koleksiyondan en azından bazı eserlerin alınarak kamu müzelerine yerleştirilmesi önerilirken, İRHM'nin akan tavanları ile olumsuz koşulları, Ankara Resim ve Heykel Müzesi'nin ise o dönemde aralarında Hoca Ali Rıza'nın resimlerinin de bulunduğu pek çok tablosunun çalındığı haberleri-

3 Bu projenin tasarımı da ünlü İtalyan mimar Gae Aulenti'ye verilmişti.

4 Bugün Ankarada Cermodern olarak faaliyetini sürdüren yapı.

ne dikkat çekilir. Bu nedenle dünyadaki örneklerinden yola çıkarak ve özel koleksiyoncularla kurulmuş müzelere de vurgu yapılarak Türkiye’deki özel müze eksikliğinin de kapatılabileceği bir müze kurulması önerilir (Acar, 1 Aralık 2004, s. 4). Bu hayal gerçekleşmemiş olsa da Kaplumbağa Terbiyecisi ve koleksiyonda bulunan çok sayıda tablonun kurulacak özel müzelerce satın alınması bu kurumların kaderinde etkili olacaktır.

Koleksiyonun Kaplumbağa Terbiyecisi’nin içinde bulunduğu ikinci kısmı Swissotel’de 322 tablo ve 24 İznik seramiği ile birlikte 12 Aralık 2004’te düzenlenen müzayede ile satışa çıkarılır⁵. Burada İktisat Bankası’nın koleksiyonundaki değeri 10 trilyonu bulan tablolar satılacaktır (Anonim, 1 Ekim 2004, s. 21).

Bu esnada, özel girişimlerle hayata geçirilecek olan günümüz öncü müzeleri de açılış arifesindedir. Aynı sene 11 Aralık’ta İstanbul Modern açılırken, ertesi yıl Haziran’da açılacak Suna ve İnan Kırâç Vakfı Pera Müzesi’nde de hazırlıklar sürmektedir. Basının alevlendirdiği “müzecilik yarışı” ise bu müzayede satışı ile görünür olur.



Görsel 5: Sanata yeni mabet. *Radikal*, 12 Aralık 2004 tarihli gazete kupürü.

Suna ve İnan Kırâç Vakfı adına süreci takip eden ve danışmanlık görevini üstlenen Ahmet Keskiner’dir. Konu hakkında İnan Kırâç ile görüşen Keskiner vakıf adına müzayedeye katılır. Suna ve İnan Kırâç arasında yapılan görüşmede öne çıkan, edinilmesi istenen eserin Kaplumbağa Terbiyecisi tablosu olduğu netleşir. Suna hanımın özel isteği üzerine Keskiner’e limit belirtilmeksizin tablonun müze ve vakıf için satın alınması talimatı verilir. Tablonun satışının rekor bir bedelle 1.950 trilyondan başlayacağı kamuoyuna duyurulur (Akar, 2006, s. 244-245).

5 Müzayedede Sabri Berkel’in 14, İbrahim Çallı’nın ise beş eseri yer alır. Abidin Dino, Burhan Uygur, Nurullah Berk, Bedri Rahmi Eyüboğlu, Nejat Melih Devrim, Neşet Günel, Avni Arbaş, Sami Yetik ve Zeki Faik İzer, Adnan Çoker, Burhan Doğançay, Bedri Baykam, Nuri İyem, Neşe Erdok, Turan Erol gibi önemli Türk ressamlarının tabloları da yer alıyor. Ayrıca kimi yabancı sanatçıların İstanbul’lu konu alan tabloları da satılacak eserler arasındadır (Anonim, 28 Kasım 2004, s.23).

Müzayede esnasında, kısa süre önce açılan İstanbul Modern ve Pera Müzesi temsilcileri tabloyu alabilmek için 15 dakika boyunca karşılıklı 42 kez fiyat yükseltir. Bu maratonun sonunda kazanan taraf ise tabloyu 5 trilyon liraya alan Pera Müzesi olur. Pera Müzesi adına müzayedeye katılan Ahmet Keskiner, “Suna ve İnan Kıraç Vakfı’nın Pera Müzesi’ne bu başyapıtı kazandırmasının sebebi Türk halkıyla paylaşmaktır” yorumunu yapar. Müzayedenin ikinci en büyük alımı ise İstanbul Modern tarafında Fahrünnisa Zeid’in 20 tablosunun 800 milyar liraya alınmasıyla olur (Anonim, 13 Aralık 2004, s. 23). Bu müzayede ve müzeler arası çekişme kamuoyunun çok dikkatini çeker ve olumlu karşılanır. Müzayedeler yoluyla eser fiyatlarının yükselmeye başladığı, o güne kadar müzayedelerde varlık göstermeyen müzelerin yeni bir sayfa açarak bir süreci başlattığı yorumunu yapmak da mümkündür.

Kamuoyunda çokça konuşulan konu hakkında galerici Yahşi Baraz; “Müzeler arasındaki rekabet daima resimlerin fiyatlarını yukarıya çeker. Bu bütün dünyada böyledir. Bizde müzeler bugüne kadar alıcı konumunda değildi. Oya Eczacıbaşı modern anlamda ilk müzecilik hareketini başlatmıştır Türkiye’de. Kutlamak gerekir. Yakında Pera Müzesi açılacak. Büyük bir dönüm noktasıdır bu.” şeklinde konuşur. Sanat Tarihçisi ve yazar Ahu Antmen ise; “İki müzenin bu tabloyu satın almak istemesini gayet normal karşılıyorum. Benim için önemli olan bu tablonun halkın gidip görebileceği bir yerde sergilenecek olması. ‘Kaplumbağa Terbiyecisi’ bir dönemi ifade ediyor. Kendi içinde ilginç, seyretmesi keyifli bir resim.” yorumunu yapar. Sanatçı Ömer Uluç’un konuya yaklaşımı ise; “Şimdi müzelerin açılmasıyla sanat pazarı sistemi yavaş yavaş ortaya çıkıyor ve sanat piyasası bizim dışımızda oluşuyor. Bu piyasanın kurulmasını ve bizim sanatçı olarak devreden çıkmamızı büyük bir sevinçle karşılıyorum. Yıllarca galericiler bu sanat para etmez diye fiyatları düşük tutmamız için bizi zorlardı. Bundan sonra söyleyecek şeyleri kalmadı” şeklindedir (Anonim, 13 Aralık 2004, s. 23).

tablo, henüz açılmadan bir müzenin adının toplum tarafından geniş ölçüde duyulmasını sağlamış, müzenin topluma mal olmasını ve yüksek meblağlar harcayarak elde edilemeyecek bir tanıtım başarısına ulaştığını sağlamıştır. Bunun yarattığı itici gücün de etkisiyle açıldığı ilk 10 ayda müze 100 bin kişi tarafından ziyaret edilmiştir.

Sonuç

1960'lı yıllarda holdingleşme yoluna giren Türkiye sermayesi zaman içerisinde belli bir ekonomik doygunluğa ulaşmış, sanatsal ve entelektüel birikime sahip olan bu kurumların kurucularının yeni prestij alanı olarak kültür ve sanatın sosyal ve ekonomik gücünü farkına vardığı görülmüştür. Bu durum sponsorluk sisteminin ortaya çıkması ve yerleşmesi yanında özel koleksiyonların ve koleksiyonerlerin sayısının artmasına da neden olmuştur. Oluşan kapsamlı koleksiyonlar zaman içerisinde müzeleşme fikrini de beraberinde getirmiştir.

Bu girişimlerin müzecilik alanında ön adımı Feshane süreciyle 1980'lerin sonunda atılırken özel sanat müzeciliği girişimlerinin de ilk örneği olmuştur. İktisat Bankası koleksiyonundan oluşturulması düşünülen müze ise fikir aşamasından uygulamaya geçememiştir.

1980'lerden sonra müzayedelerin de dahil olduğu sanat ortamında sanasyonel koleksiyon satışları ilk kez görülmüştür. Sanat piyasasının yeni gelişmekte olduğu bu dönem kendi içinde finansal belirsizlik ve tutarsızlıkları da getirmiş, eser satış fiyatları da kafalarda soru işaretleri yaratmıştır. Görünür olmaya başlayan koleksiyonların yeterlilikleri de yeni gelişen ve müzesi olmayan bir piyasada soru işaretleri yaratmıştır.

Müzecilik açısından da dikkat çeken Erol Aksoy ve İktisat Bankası Koleksiyonu'nun 2004 yılında TMSF tarafından satışa çıkarılması sanat çevrelerinde tepkilere neden olmuş, bu koleksiyon müze konusunu da tekrar tartışmaya açmıştır. Bu satışla aynı döneme denk gelen İstanbul Modern ve Pera Müzesi gibi kurumların hayata geçirildiği süreç kimi koleksiyonların zaman içerisinde ekonomik çalkantılı dönemlerde satılarak el değiştirmeleri ve sonuç olarak kurulacak olan müzelerin koleksiyonlarında yerlerini almalarıyla sonuçlanmıştır.

İktisat Bankası Koleksiyonu'nun satışı, sanat piyasasının bugün geldiği noktaya uzanan süreçte sanat eseri mali değerinin fark edilmesi ve fiyatlandırılması, müzayedeleşme süreci, sanat koleksiyonerliği ve elbette ki çağdaş sanat müzelerine giden yolda önemli bir kırılma noktası olmuştur. Sanat yapının yatırım aracı olarak değerine de dikkat çekilmesini sağlarken, devletin kültürel mirasa sahip çıkma sorumluluğu, sermaye sahiplerinin resim sanatına ilgileri ve yaklaşımları gibi konularda sanat ortamının yeniden şekillenmesine de belirleyici olmuştur.

Kaynakça

- Acar, Ö. (1 Aralık 2004). ‘Kaplumbağa Terbiyecisi’ Satışta. *Cumhuriyet*, s.4.
- Akar, R. (2006). *Ömrümden Uzun İdeallerim Var!:* Suna Kıraç. İstanbul: Suna ve İnan Kıraç Vakfı Yayınları.
- Altuğ, E. (17 Aralık 2001). ‘Alan da Satan da zararlı çıkar’. *Radikal*, s. 17.
- Altuğ, E. (19 Ocak 2002). Kaplumbağa millete kaldı, *Radikal*, s. 19.
- Anonim. (21 Ağustos 2004).10.3 trilyonluk tablo satışı, *Radikal*, s.16.
- Anonim. (1 Ekim 2004). Aksoy koleksiyonu satışta, *Radikal*, s.21.
- Anonim. (28 Kasım 2004). 2 Trilyonluk Kaplumbağa, *Radikal*, s. 23.
- Anonim. (13 Aralık 2004). ‘Terbiyecisi’ ye 5 trilyon, *Radikal*, s. 23.
- Anonim. (14 Aralık 2004). Sanat için büyük çekişme, *Radikal*, s. 25.
- Çalidis, N. (9 Ekim 2004). Kültürel miras korunmalı, *Cumhuriyet*, s. 6.
- Erbil, D. (Ekim 1979). İstanbul Resim ve Heykel Müzesi ve sorunları. *Sanat Çevresi*, sayı 12, s. 16-17.
- Eroğlu, İ. (2023) Türkiye’de Çağdaş Sanat Müzeleri ve Müzecilik Anlayışları. Yayınlanmamış Doktora Tezi. Hacettepe Üniversitesi Sosyal Bilimler Enstitüsü, Ankara
- Gülkaynak, I. (2012). Güncel Sanatın İstanbul’da Mekansallaşması: Güncel Sanat Mekânlarının Bina ve Kent Ölçeğinde Bir İncelemesi. İstanbul Teknik Üniversitesi, Mimarlık Anabilim Dalı, Yüksek Lisans Tezi, İstanbul.
- Pelvanoğlu, B. (2009). *1980 Sonrası Türkiye’de Sanat: Dönüşümler*. Yayınlanmamış Doktora Tezi. Mimar Sinan Üniversitesi Sosyal Bilimler Enstitüsü, İstanbul.

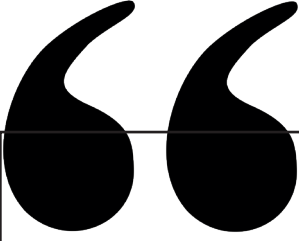

Bölüm 23

ATAKUM MESLEKİ VE TEKNİK ANADOLU LİSESİ ÖĞRENCİLERİNİN İŞ SAĞLIĞI VE GÜVENLİĞİ KÜLTÜR VE BİLİNÇ DÜZEYLERİNİN BELİRLENMESİ

Mehmet Ali ZENGİN¹

Mustafa SEKMEN²

Murat TEKBALKAN³

1 Ondokuz Mayıs Üniversitesi, Havza Meslek Yüksekokulu, Mülkiyet Koruma ve Güvenlik Bölümü, Samsun, Türkiye, (orcid.org/ 0000-0001-6718-3364)

2 Ondokuz Mayıs Üniversitesi, Havza Meslek Yüksekokulu, Mülkiyet Koruma ve Güvenlik Bölümü, Samsun, Türkiye, (orcid.org/ 0000-0003-4361-3117)

3 Ondokuz Mayıs Üniversitesi, Havza Meslek Yüksekokulu, Otel, Lokanta ve İkram Hizmetleri Bölümü, Samsun, Türkiye, (orcid.org/ 0000-0002-5581-1500)

1. GİRİŞ

Mesleki ve teknik eğitim, endüstrinin ihtiyaç duyduğu kalifiye eleman yetiştirmeye amaçlar ve öğrencilere bilgi ve beceriler kazandırır. Ülkelerin kalkınması için gerekli olan mal ve hizmet üretimini, mesleki becerilere sahip bireyler tarafından yapılmaktadır. Mal ve hizmet üretimi sırasında ne yazık ki birçok iş kazası ve meslek hastalığı meydana gelmektedir. Sosyal Güvenlik Kurumu (SGK) verilerine göre son 10 yılda Türkiye’de, her 2 dakikada bir iş kazası meydana gelmekte, her 6 saatte bir çalışan iş kazaları sonucu hayatını kaybetme ve her 2,5 saatte bir işçi iş göremez hale gelmektedir (Sekmen ve Zengin, 2023). Ülkemizde iş kaza oranlarının yüksek oluşu özellikle mezun olduktan sonra tehlikeli ve çok tehlikeli sektörlerde çalışan meslek lisesi öğrencilerinin iş güvenliği kültürü ve bilinç düzeylerinin belirlenmesini önemli hale getirmiştir.

İş sağlığı ve güvenliği (İSG) eğitimlerinin temel amacı çalışanları bilinçlendirerek, iş kazalarına karşı çalışanın güvenliğini sağlamaktır. İSG eğitimleri meslek liselerinde diğer eğitim kurumlarına göre daha önemlidir. Meslek liselerinde atölye ve laboratuvar, eğitim öğretim faaliyetlerinin çoğunluğunun geçtiği alanlardır. Bu alanlarda verilecek İSG eğitimleri ile meydana gelebilecek kazalar ve meslek hastalıkları önlenebileceği gibi gençlerimize güvenli çalışmayı da öğretebiliriz. Meslek liseleri öğrencilere iş hayatına atılmadan önce alanlarıyla ilgili İSG konularında bilgilendirmek ve farkındalık oluşturmak için en uygun ortamdır. Bu ortamlarda verilen İSG eğitimlerinin kalitesi ve algılanma düzeyi akademisyenlerin her zaman araştırma konusu olmuştur.

Demir ve Ulutaşdemir (2023), yaptıkları çalışmada Mesleki ve Teknik Anadolu Lisesi (MTAL) öğrencilerinin bölüm derslerindeki İSG eğitimlerini istatistiki açıdan incelemişlerdir. Elektrik ve makina alanında öğrenim gören öğrencilerin iş güvenliği ölçeği puan ortalamalarının, mobilya ve tesisat alanı öğrencilerine göre daha yüksek olduğunu belirtmişlerdir. Aydoğan (2021) meslek yüksekokulunda 160 öğrenci ile yaptığı çalışmada laborant ve veteriner bölümü öğrencilerindeki İSG farkındalığının tıbbi dokümantasyon ve sekreterlik bölümü öğrencilerine oranla daha yüksek olduğunu gözlemlemiştir. Göze ve Aca (2019), İş Sağlığı ve Güvenliği farkındalık algısını belirlemek için 268 Üniversitesi öğrencisi ile anket yapmışlardır. Çalışma sonucunda, öğrencilerin iş kazaları konusundaki farkındalıklarının yüksek, güvenlik kültürünün önemi konusundaki farkındalıklarının ise yetersiz olduğu belirlenmiştir. Kaya ve Akalp (2019), Bursa Uludağ ve Hitit Üniversitesinde öğrenim gören 448 öğrenci ile İSG ve kadercilik algıları üzerine yapmış oldukları çalışmada, İSG eğitimlerinin güvenlik farkındalıklarının artırılmasında pozitif bir etkisinin olduğunu belirtmişlerdir.

Tong vd. (2009), Tayvan'da lise ve üniversite öğrencilerinin İSG farkındalığını araştırmak için yaptıkları çalışmada, doğa bilimleri ve mühendislik öğrencilerinin İSG konularına daha fazla ilgi gösterdiklerini belirtmişlerdir. Tekin vd. (2021), Soma ilçesinde ilkokul 3.sınıfta öğrenim gören 1195 öğrenciye İSG eğitimi almadan ve aldıktan sonraki farkındalığı belirlemek için bir çalışma yapılmıştır. Çalışma sonucunda, öğrencilerin İSG eğitimi alamadan ve aldıktan sonraki farkındalıkları arasında anlamlı bir farklılık olduğu belirlenmiştir. Yazarlar, eğitimlerin çocukların İSG kültürünü benimsemeleri açısından kritik öneme sahip olduğunu belirtmişlerdir.

Kelleci vd. (2022), meslek yüksekokulunda verilen iş sağlığı ve güvenliği derslerinin İSG algısı üzerindeki etkisini belirlemek için 350 öğrenci ile Betimsel bir araştırma gerçekleştirmişlerdir. Çalışma sonucunda, öğrencilere verilen İSG eğitim düzeyi arttıkça İSG algılarının da arttığı görülmüştür. Eraslan ve Cansaran (2020), çalışmalarında İSG algısının ölçülmesi için 17 sorudan oluşan bir anket uygulanarak iş sağlığı ve güvenliği algısının sektörler bazında değerlendirilerek karşılaştırmışlardır. Çalışma sonucunda eğitim seviyesi yüksek çalışan gruplarının bile iş güvenliği bilgi sorularını cevaplamakta güçlük çektiğini belirtmişlerdir.

Çalışmanın amacı, Atakum MTAL'de 2022-2023 eğitim-öğretim döneminde öğrenim gören öğrencilerin İSG bilinç düzeylerinin ve kültür seviyelerini belirlemektir. Bununla birlikte çalışma öğrencilerin demografik verilerine göre İSG bilinç düzeyleri ve kültür seviyelerinin farklılık gösterip göstermediğini araştırmaktır.

2. YÖNTEM

Bu çalışma, belli bir zaman diliminde (2022-2023 eğitim-öğretim dönemi) öğrenim gören öğrencilerden toplanan verilerinin analizini içerdiği için kesitsel araştırmadır.

2022-2023 eğitim-öğretim döneminde Atakum MTAL'de 9-10-11-12. sınıfta eğitim gören toplam 1.260 öğrenci bulunmaktadır. Araştırmada tüm evrene ulaşmak zaman ve ekonomik faktörlerden dolayı mümkün olmadığı için evreni temsil edebilecek kabiliyette örneklem seçimi yapılmıştır. Evrenin büyüklüğüne göre %95 güven aralığı ($\alpha= 0.05$) dikkate alınarak örneklem büyüklüğü 295 olarak hesaplanmıştır. Çalışma analizlerin daha sağlıklı çıkması için ihtiyaç duyulan minimum örneklem sayısı arttırılarak Atakum MTAL öğrencileri arasından basit tesadüfi örnekleme yöntemi ile belirlenen 632 öğrenci ile anket çalışması gerçekleştirilmiştir.

Veri toplama tekniği kapsamında yapılandırılmış formlardan yararlanılmıştır. Öğrencilerin İSG kültür ve bilinç düzeylerini belirlemek için Alkan (2017) tarafından geliştirilen ve güvenilirlik analizleri yapılmış anket formu kullanılmıştır. Çalışmaya başlamadan önce ölçeğin kullanılması için

yazardan izin alınmıştır. Üç ayrı bölümden oluşan anket formunun birinci bölümünde, “İSG bilinç düzeyini” belirlemeye yönelik çoktan seçmeli 10 soru bulunmaktadır. İkinci bölümde, “İSG kültürünü” belirlemeye yönelik 15 soru bulunmaktadır. Soruların cevapları 5’li Likert’e göre ölçeklendirilmiştir. İSG kültürüne yönelik 15 ifadeden oluşan ölçeğin güvenilirliği Cronbach Alpha değeri hesaplanarak test edilmiş ve bu değer 0,720 olarak hesaplanmıştır. Cronbach Alpha değerinin 0,60’ın üzerinde olması literatürdeki çalışmalarda ölçeğin güvenilir olduğu göstermektedir (Tavşancıl, 2002). Üçüncü bölümde ise, “Kimlik Bilgilerini” belirlemeye yönelik 5 soru bulunmaktadır. Araştırma kapsamında aşağıdaki hipotezler test edilmiştir.

H1: Öğrencilerin İSG bilinç düzeylerine göre İSG kültür seviyeleri farklılık göstermektedir.

H2: Öğrencilerin okudukları bölüme göre İSG kültür seviyeleri farklılık göstermektedir.

H3: Öğrencilerin okudukları sınıfa göre İSG kültür seviyeleri farklılık göstermektedir.

H4: Öğrencilerin cinsiyetlerine göre İSG kültür seviyeleri farklılık göstermektedir.

H5: Öğrencilerin daha önce iş kazasına maruz kalıp kalmamalarına göre İSG kültür seviyeleri farklılık göstermektedir.

H6: Öğrencilerin daha önce ramak kala olaya maruz kalıp kalmamalarına göre İSG kültür seviyeleri farklılık göstermektedir.

Çalışma kapsamında toplanan veriler SPSS programı ile analiz edilmiş ve demografik verilerin etkisini belirlemek için T-testi, ANOVA testi gibi parametrik testler ve tanımlayıcı istatistiksel metotlar (Sayı, Yüzde, Frekans) kullanılmıştır.

3. BULGULAR

Çalışma kapsamında 2022-2023 eğitim öğretim döneminde Atakum MTAL’de öğrenim gören toplam 632 öğrenci ile anket çalışması yapılmıştır. Tablo 1’de Atakum MTAL öğrencilerine ait istatistiksel veriler özetlenmiştir.

Tablo 1: Öğrencilere ait istatistiki veriler

Bölüm Adı	N	%	İş Kazası	N	%
Bilişim Teknolojileri	201	31,8	Evet	148	23,4
Elektrik Elektronik Teknolojisi	140	22,2	Hayır	484	76,6
İnşaat Teknolojisi	142	22,5	Toplam	632	100
Kimya Teknolojisi	119	18,8	Ramak Kala	N	%
Tesisat Teknolojisi ve İklimlendirme	30	4,7	Evet	150	23,7
Toplam	632	100	Hayır	482	76,3
Sınıf	n	%	Toplam	632	100
9	175	27,7	Cinsiyet	N	%
10	153	24,2	Kadın	109	17,2
11	145	22,9	Erkek	523	82,8
12	159	25,2	Toplam	632	100
Toplam	632	100			

Atakum MTAL'de eğitim öğretim faaliyetlerinin devam ettiği 5 farklı bölüm bulunmaktadır. Anket çalışması tüm bölümlerde öğrenim gören öğrencileri kapsayacak şekilde yapılmıştır. Bu doğrultuda bölümlerde okuyan öğrencilerin toplam sayıları da dikkate alınarak %31,8 ile en fazla anket uygulaması “Bilişim Teknolojileri” bölümünde, %4,7 ile en az anket uygulaması ise “Tesisat Teknolojisi ve İklimlendirme” bölümünde gerçekleştirilmiştir. Anket uygulamasına katılan öğrencilerin okudukları sınıf dağılımları incelendiğinde, sınıflar bazında anketlerin dengeli dağıldığı görülmektedir. İş güvenliği kültürünün oluşmasında önemli faktörlerden biride öğrencilerin iş kazası ve ramak kala olaya maruz kalıp kalmadıklarıdır. Bu doğrultuda öğrencilere sorulan “Daha önce hiç iş kazası ve ramak kala olaya maruz kaldınız mı?” sorularına öğrenciler ağırlıklı olarak maruz kalmadıklarını belirtmişlerdir. Türkiye’deki meslek liselerinde ağırlıklı olarak erkek öğrenciler öğrenim görmektedir. Bu duruma benzer şekilde, çalışma kapsamında anket uygulanan öğrencilerin cinsiyet dağılımları incelendiğinde %82,8 ile erkek öğrencilerin ağırlıklı olduğu görülmektedir.

Çalışma kapsamında öğrencilerin iş ağırlığı ve güvenliği performans düzeylerini belirlemek için çoktan seçmeli 10 soru sorulmuştur. Doğru cevap verilen her soru 10 puan olarak puanlanarak 10 sorunun değerlendirilmesi yapılmıştır. Yapılan değerlendirme sonucunda öğrencilerin yaklaşık %1’inin (6 öğrenci) sorulan tüm sorulara yanlış, %2’sinin (11 öğrenci) ise sorulan tüm sorulara doğru cevap verdiği belirlenmiştir. Gerek çalışanlara verilen temel İSG eğitimleri sonunda yapılan sınavlarda gerekse ÖSYM tarafından yapı-

lan iş güvenliği uzmanlık sınavlarında geçer not 70 puandır. Bu kapsamda yapılan değerlendirmede öğrencilerin %65'inin 60 puan ve altında, %35'inin ise 70 puan ve üstünde not aldıkları belirlenmiştir. Tüm okulun ortalaması ise 51 olarak hesaplanmıştır. Tablo 2'de öğrencilere sorulan güvenlik bilinç düzeyi sorularına verdikleri cevapların dağılımları verilmiştir.

Tablo 2: Öğrenci Cevaplarının Yüzde (%) Dağılımı

Güvenlik Bilinç Düzeyi Soruları	Yanlış Cevap (%)	Doğru Cevap (%)
Soru 1. Aşağıdakilerden hangisi potansiyel bir tehlikeye karşı önlem alınırken, öncelikli olarak dikkate alınır?	46	54
Soru 2. Aşağıdakilerden hangisi, çalışanların sağlık ve güvenliklerinin sağlanması için toplu koruma yöntemlerinden değildir?	75	25
Soru 3. Çalışma ortamında tozlu ortamda temizlik yaparken kullanmanız gereken en önemli Kişisel Koruyucu Donanım aşağıdakilerden hangisidir?	36	64
Soru 4. İşletmede gürültülü ortamlarda çalışırken kullanmanız gereken en önemli Kişisel Koruyucu Donanım aşağıdakilerden hangisidir?	45	55
 Soru 5. Yanda görülen piktogram aşağıdaki tanımlardan hangisini ifade etmektedir?	42	58
 Soru 6. Kırmızı renkli tabela size neyi ifade etmektedir?	54	46
Soru 7. Yangının oluşabilmesi için hangisi gerekmez?	43	59
Soru 8. Aşağıdakilerden hangisi makine ve tezgâhlarda alınması gereken genel güvenlik önlemlerinden birisi değildir?	51	49
Soru 9. Tertip düzen olmaması durumunda hangi kaza türü ile daha sık karşılaşılır?	38	62
Soru 10. Çalışılan yerlerde iş hijyenin sağlanması için aşağıdakilerden hangisi/hangileri dezenfekte edilmelidir?	56	44

Çalışmaya katılan öğrenciler arasında güvenlik performansı sorulanda

en fazla doğru yapılan soru %64 ile 3 numaralı soru iken en fazla yanlış yapılan soru %75 ile 2 numaralı sorudur. Öğrenciler 2 numaralı soruya ağırlıklı olarak yanlış cevap olarak “mühendislik kontrolleri” cevabını vermişlerdir.

Tablo 3’te öğrencilerin İSG kültürü ifadelerine verdikleri cevapların yüzde (%) dağılımı verilmiştir. 1, 2, 3, 4, 5, 6, 12, 13, 14 ve 15. ifadeler olumsuz ifade olduğu için SPSS programında bu ifadeler ters kodlanmıştır.

Tablo 3. İSG Kültürü İfadelerinin Dağılımı

İSG Kültürü İfadeleri	Kesinlikle Katılmıyorum (%)	Katılmıyorum (%)	Kararsızım (%)	Katılıyorum (%)	Kesinlikle Katılıyorum (%)	Ort.	Std. Sapma
1*. İş güvenliği kurallarından bazıları güvenli bir şekilde çalışabilmek için gerekli değildir.	5,7	5,1	18,8	20,4	50,0	4,0	1,2
2*. İSG hakkındaki sorunların benim değil, yöneticilerin problemi olduğunu düşünüyorum.	3,8	6,3	27,2	32,9	29,7	3,8	1,1
3*. Bazı durumlarda işin yapılması için risk almanın zorunlu olduğunu düşünüyorum.	10,6	15,2	29,9	20,0	24,3	3,3	1,3
4*. Üretim iş güvenliğinden daha önemli olduğunu düşünüyorum.	8,1	10,7	20,7	27,7	32,7	3,7	1,3
5*. İş güvenliği uygulamasının önemli ve yaygın olmasını sağlayan unsurun, kurallara uyulması için yapılan baskı olduğunu düşünüyorum.	8,1	9,1	29,4	22,9	30,5	3,6	1,2
6*. İSG konusunda aldığım eğitimlerin çalışma hayatımda faydalı olmayacağını düşünüyorum.	11,0	12,1	20,2	26,8	29,9	3,5	1,3
7. Yangın, elektrik kazaları, doğal afetler gibi acil durumlarda nasıl doğru ve hızlı müdahale edileceğini biliyorum.	6,9	18,8	26,6	23,4	24,2	3,4	1,2
8. Yaptığım işle alakalı güvenlik kurallarını anlıyorum.	2,2	16,3	16,3	25,2	39,9	3,8	1,2
9. Çalıştığım alandaki güvenlik sorunlarıyla baş edebiliyorum.	10,3	18,2	29,6	21,7	20,1	3,2	1,3
10. Güvenlik kurallarına her zaman uyuyorum.	3,4	16,2	24,4	23,4	32,6	3,7	1,2
11. İSG yalnız çalışma ortamında değil, hayatın her aşamasında gereklidir.	2,1	15,3	21,1	19,1	42,4	3,8	1,2
12*. Güvenlik kuralları bazen göz ardı edilebilir.	10,3	12,1	22,9	28,3	26,4	3,5	1,3

13*. Önceden kimsenin başına bir kaza gelmediyse, kural dışı çalışmanın bir zararı yoktur, benim başıma da gelmez.	10,8	7,8	21,3	22,8	37,3	3,7	1,3
14*. İSG kurallarına “arkadaşlarım dalga geçerse” diye uymadığım oluyor.	9,2	9,9	16,7	25,1	39,1	3,8	1,3
15*. Çalışma sırasında küçük şakalaşmalardan zarar gelmez.	11,5	6,8	20,2	21,0	40,4	3,7	1,4
Ortalama	7,6	12,0	23,0	24,1	33,3	3,6	1,2

* Ters Kodlanan Sorular

Atakum MTAL öğrencilerinin iş güvenliği kültürü ifadelerine verdikleri cevap ortalamaları incelendiğinde genel algının çok güçlü olmasa da pozitif yönde (ort. 3,6) olduğu görülmektedir. İfade bazında cevap ortalamaları incelendiğinde en düşük ortalamanın 3,2 ile “Çalıştığım alandaki güvenlik sorunlarıyla baş edebiliyorum.” ifadesi olduğu görülmektedir. Öğrencilerin çalıştıkları alandaki güvenlik sorunları ile baş edemeyeceklerini beyan etmesi iş sağlığı ve güvenliği çalışmalarının önemini vurgulamaktadır.

Bağımsız değişkenlerin öğrencilerin iş güvenliği kültür düzeylerini etkileyip etkilemediği ile ilgili yapılan analizlerin sonuçları aşağıda gösterilmiştir.

Öğrencilerin İSG bilinç düzeyleri ile İSG kültürleri arasındaki farklılıkları belirlemek için One Way ANOVA testi yapılmıştır. Tablo 4’te İSG bilinç düzeyleri ile İSG kültür seviyeleri arasındaki fark verilmiştir. Analizler sonucuna göre İSG bilinç düzeylerine göre öğrencilerin İSG kültür düzeylerini ölçen ifadelere verdikleri cevap ortalamaları arasında istatistiki olarak farklılık vardır (Sig < 0,05). Bu nedenle H_1 hipotezi kabul edilmiştir.

Tablo 4. İSG Bilinç Düzeyleri ile İSG Kültür Seviyeleri Arasındaki Farklılık

Performans Puanı	N	Ortalama	Std. Sapma	F	P
0	6	3,78	0,63		
10	32	3,48	0,43		
20	47	3,54	0,65		
30	62	3,35	0,50		
40	84	3,53	0,51		
50	81	3,60	0,54	6,222	0,000*
60	54	3,69	0,56		
70	98	3,80	0,56		
80	63	3,84	0,54		
90	29	4,02	0,46		
100	10	3,92	0,53		
Toplam	566	3,65	0,56		

*p<0.05

Gruplar arası dağılımın homojen dağıldığı (Sig. 0.369) belirlenmiştir. Gruplar arasındaki çoklu korelasyon One Way ANOVA analizi (Tukey testi) ile belirlenmiştir. Analiz sonuçlarına göre özellikle 70 ve üzeri puan alan öğrencilerin diğerlerine göre daha yüksek iş güvenliği kültür düzeylerinin olduğu belirlenmiştir.

Araştırma verileri Atakum Mesleki ve Teknik Anadolu Lisesinde bulunan 5 farklı bölümde yapılmıştır. Öğrencilerin okudukları bölüm ile iş güvenliği kültürleri arasında farklılık olup olmadığı One Way ANOVA analizi ile test edilmiştir. Tablo 5’de bölüm ile İSG kültür seviyeleri arasındaki farklılık verilmiştir. Analizler sonucuna göre öğrencilerin bölümleri ile İSG performans seviyeleri arasında istatistiki olarak farklılık vardır (Sig < 0,05). Bu nedenle H₂ hipotezi kabul edilmiştir.

Tablo 5. Bölüm ile İSG Kültür Seviyeleri Arasındaki Farklılık

Öğrencilerin Okudukları Bölüm	N	Ortalama	Std. Sapma	F	P
Bilişim Teknolojileri	176	3,68	0,57		
Elektrik Elektronik Teknolojisi	132	3,57	0,53		
İnşaat Teknolojisi	130	3,62	0,54		
Kimya Teknolojisi	98	3,79	0,58	2,913	0,021*
Tesisat Teknolojisi ve İklimlendirme Alanı	30	3,52	0,66		
Toplam	566	3,65	0,56		

*p<0.05

Öğrenci cevaplarının okudukları bölümlerle göre nasıl farklılaştığını belirlemek için One Way ANOVA analizi “Tukey” testi (Sig.=0.152) yapılmıştır. Yapılan test sonucuna göre anlamlı farklılığın kimya teknolojisi bölümü ile elektrik elektronik teknolojisi bölümü arasında olduğu belirlenmiştir. Öğrencilerin cevap ortalamaları incelendiğinde kimya teknolojisi bölümünde okuyan öğrencilerin elektrik elektronik teknolojisi bölümünde okuyan öğrencilere göre cevap ortalamalarının daha yüksek olduğu belirlenmiştir.

Öğrencilerin okudukları sınıf ile iş güvenliği kültürleri arasında farklılık olup olmadığı One Way ANOVA testi ile ölçülmüştür. Tablo 6’da sınıf ile İSG kültür seviyeleri arasındaki farklılık verilmiştir. Analizler sonucuna göre okunan sınıf ve iş güvenliği kültür düzeylerini ölçen ifadelerle verdikleri cevap ortalamaları arasında istatistiki olarak farklılık vardır (Sig < 0,05). Bu nedenle H₃ hipotezi kabul edilmiştir.

Tablo 6. Sınıf ile İSG Kültür Seviyeleri Arasındaki Farklılık

Sınıf	n	Ortalama	Std. Sapma	F	P
9	155	3,69	0,58		
10	141	3,54	0,46		
11	135	3,60	0,58	4,704	0,003*
12	135	3,77	0,60		
Toplam	566	3,65	0,56		

*p<0.05

Homojenlik testine göre gruplar arasındaki dağılımının homojen dağıldığı (Sig. 0.001) belirlenmiştir. Gruplardaki çoklu korelasyonu belirlemek için homojen dağılmayan gruplar için uygulanan One Way ANOVA analizindeki “Games-Howell” testi uygulanmıştır. Games-Howell analizi sonuçlarına göre özellikle 12. Sınıf öğrencileri ile 10 sınıf öğrencilerinin istatistiki olarak anlamlı bir şekilde ayrıldığı diğer sınıflar ile istatistiki olarak anlamlı bir farklılığın olmadığı belirlenmiştir.

Öğrencilerin cinsiyetlerine göre İSG kültürleri arasındaki farklılığı belirlemek için bağımsız örneklem t testi yapılmıştır. Analizlerde erkek ve kız öğrencilerin, İSG kültür düzeylerini ölçen ifadelere verdikleri cevap ortalamalarında anlamlı farklılıkların olduğu görülmüştür (Sig. (2-tailed) < 0,05). Analizlere göre H_4 hipotezi kabul edilmiştir.

Tablo 7. Cinsiyete İle İSG Kültür Seviyeleri Arasındaki Farklılık

Cinsiyet	N	Ortalama	Std. Sapma	t	df	Sig. (2-tailed)
Kız	90	3,82	,539	3,201	564	,001*
Erkek	476	3,62	,562			

* $p < 0.05$

Cinsiyete göre farklılığı belirlemek için öğrencilerin cevap ortalamaları incelendiğinde kız öğrencilerin cevap ortalamalarının erkek öğrencilerden daha yüksek olduğu Tablo 7’de görülmektedir.

Öğrencilerin iş kazasına maruz kalma ve iş kazasından son anda kurtulma (ramak kala) ile İSG kültür düzeyleri arasındaki farklılıklar bağımsız örneklem t testi ile değerlendirilmiştir. Analiz sonucunda iş kazasına ve ramak kala olaya maruz kalan veya kalmayan öğrencilerin İSG kültürlerini ölçen sorulara verdikleri cevap ortalamaları arasında istatistiki olarak anlamlı farklılık bulunmadığı görülmüştür (Sig. (2-tailed) > 0,05). Bu nedenle H_5 ve H_6 hipotezleri reddedilmiştir.

Araştırma yöntemi itibarıyla literatürdeki bazı çalışmalardan ayrılmaktadır. Araştırma kapsamında Atakum Mesleki ve Teknik Anadolu Lisesi’nde 5 farklı bölümde 9-10-11-12. sınıfta eğitim gören öğrencilerin iş güvenliği kültür düzeyleri belirlenmeye çalışılmıştır. Dündar (2022) çalışmasında kimya bölümünde, Akay (2022) çalışmasında makine alanında, Küçükoglu (2018) çalışmasında mobilya ve iç mekan tasarımı bölümlerinde okuyan öğrencilerin İSG bilincinin değerlendirilmesini yapmışlardır.

Araştırma kapsamında öğrencilerin İSG bilinç düzeylerini belirlemek için çoktan seçmeli 10 soru sorulmuştur. Her doğru soruya 10 puan verilerek yapılan değerlendirmede öğrencilerin %65'inin 60 puan ve altında, %35'inin ise 70 puan ve üstünde not aldıkları belirlenmiştir. Öğrencilerin İSG kültürü ifadelerine verdikleri cevap ortalamaları incelendiğinde genel algının ortalama seviyede (ort. 3,6) olduğu belirlenmiştir. Küçükoğlu (2018) ve Yurtçu (2015) ise yaptıkları çalışmalarda öğrencilerin İSG ile ilgili farkındalık tutumlarının ağırlıklı olarak yeterli olduğunu belirtmişlerdir. Benzer şekilde Irmak (2020) yapmış olduğu çalışmada öğrencilerin İSG algılarının iyi seviyede olduğunu tespit etmiştir.

Araştırma kapsamında kimya teknolojisi bölümünde okuyan öğrencilerin cevap ortalamalarının diğer bölümlere daha yüksek olduğu ve özellikle de elektrik elektronik teknolojisi bölümünde okuyan öğrenci cevapları ile istatistiki olarak anlamlı bir şekilde ayrıştığı belirlenmiştir. Araştırma bulgularının aksine Demir ve Ulaşdemir (2023) çalışmalarında elektrik ve makina bölümünde öğrenim gören öğrencilerin diğer alanlardaki öğrencilere göre daha yüksek ortalamaya sahip olduğunu belirlemişlerdir. Benzer şekilde Irmak (2020) çalışmasında makine teknolojisi alanındaki öğrencilerin diğer bölümlerdeki öğrencilere göre daha yüksek ortalamaya sahip olduğunu belirlemiştir.

Araştırma kapsamında 12. sınıf öğrencilerinin İSG kültür düzeylerini ölçen ifadelerine verdikleri cevap ortalamaları diğer sınıflara göre daha yüksek olduğu görülmektedir. B şekilde, Irmak (2020) yaptığı çalışmada iş güvenliği farkındalığının sınıflar arasındaki en yüksek ortalama puanının 12. Sınıf öğrencilerinin aldığı sonucuna varmıştır.

Araştırmanın kapsamında daha önceden iş kazası veya ramak kala olayla karşı karşıya kalan öğrencilerin İSG kültür düzeylerini ölçen ifadelerine verdikleri cevap ortalamaları arasında anlamlı farklılığın olmadığı görülmüştür. Araştırmanın bulgusuna benzer şekilde İçlek (2021) çalışmasında, katılımcıların iş kazası geçirme durumlarının İSG'ye yönelik görüşlerinde anlamlı bir farklılık oluşturmadığını tespit etmiştir.

4. SONUÇ ve ÖNERİLER

Bu çalışmada, Atakum MTAL öğrencilerinin İSG kültür ve bilinç seviyeleri araştırılmıştır. Bunula birlikte öğrencilerin demografik özelliklerine göre İSG kültür düzeylerinin farklılık gösterip göstermediği analiz edilmiştir. Bu doğrultuda araştırmanın yöntem bölümünde ayrıntıları verilen altı farklı hipotez test edilmiştir. Çalışma kapsamında yapılan analiz sonucunda H_1 , H_2 , H_3 , H_4 hipotezleri kabul edilirken H_5 ve H_6 hipotezleri reddedilmiştir.

Çalışma kapsamında yapılan analiz sonucunda öğrencilerin İSG kültür ve bilinç seviyelerinin orta düzeyde olduğu belirlenmiştir. Çalışma hayatında ara eleman rolünü üstlenecek ve riskli ortamlarda çalışacak meslek lisesi öğ-

rencilerin iş güvenliği kültür düzeylerinin düşük olması gerek eğitim öğretim dönemindeki mesleki uygulamalarda gerekse çalışma hayatında iş kazası geçirme olasılığını arttıracaktır. Bu durum eğitim öğretim döneminde öğrencilerin iş güvenliği kültür seviyelerinin yükseltilmesi için çeşitli uygulamaların yapılması gerekliliğini ortaya koymaktadır.

Alanı kimya teknolojisi olan öğrencilerin, 12. Sınıfta okuyan öğrencilerin ve cinsiyeti kız olan öğrencilerin diğer öğrencilere göre İSG kültür düzeylerinin daha yüksek olduğu belirlenmiştir. Bununla birlikte öğrencilerin iş kazasına veya ramak kala olaya maruz kalıp kalmamalarının iş güvenliği kültür düzeyleri değiştirmedir belirlenmiştir.

Mevcut durumda Mesleki ve Teknik Anadolu Liselerinde İSG ile ilgili dersler mesleki gelişim atölyesi dersi içerisinde dar kapsamda verilmektedir. Öğrencilerin İSG konusunda farkındalığın artması daha da ilerisinde bir kültüre dönüşmesi için İSG'nin okulların müfredatlarında ayrı bir ders olarak yer almalıdır. Müfredatların ortak konular ve bölüme özel konular olarak belirlenmesi öğrencilerin çalışma hayatında karşılaşılabilecekleri riskleri önceden görmesini sağlayarak farkındalıklarını arttıracaktır. Müfredatların sağlıklı bir şekilde hazırlanması için Türkiye genelinde hazırlanacak bir proje ile tüm bölümlerin içerikleri belirlenebilir.

İş kazaları bireylere, işletmelere, toplumlara ve ülkelere gerek ekonomik gerekse sosyolojik olarak geri dönüşü olmayan zararlar vermektedir. Kazaların önlenmesi samimi ve akılcı önlemlerin alınmasına ve bu önlemlere tüm tarafların uymasına bağlıdır. Her ne kadar arzu edilmese de önlemlere uyulmadığı taktirde caydırıcı yaptırımların uygulanması konunun ciddiyetinin taraflarca anlaşılması ve ileriki dönemlerde kalıcı bir kültür oluşmasının ön koşuludur. İş güvenliği kültürünün oluşturulması bir süreçtir. Her ne kadar ülke olarak bu sürecin başında olsak da alınacak samimi ve akılcı tedbirler ile ileriki dönemlerde kaza sayılarının daha da azaltılması mümkün olacaktır.

TEŞEKKÜR

Bu çalışma, Ondokuz Mayıs Üniversitesi Bilimsel Araştırma Projeleri Koordinasyon Birimi tarafından "PYO.HMY.1914.23.001" proje numarası ile desteklenmiştir.

KAYNAKLAR

- Akay, M. (2022). Mesleki ve Teknik Anadolu Liselerinin Makine Alanlarında Okuyan Öğrencilerinin İş Sağlığı ve Güvenliği Hakkındaki Görüşleri. Yüksek Lisans Tezi. KTO Karatay Üniversitesi, Konya.
- Alkan E. (2017). Meslek Lisesi Öğrencilerinin İş Güvenliği Kültürü ve Bilinci Üzerine Bir Çalışma. Yüksek Lisans Tezi. Yeni Yüzyıl Üniversitesi, İstanbul.
- Aydoğan, Z. (2021). Meslek Yüksekokulu Öğrencilerinin İş Sağlığı ve Güvenliği Eğitimleri ve Bu Eğitimin Çevre Sağlığı Farkındalığına Etkisi. İstanbul Aydın Üniversitesi Sosyal Bilimler Dergisi, 13(1), 261-284.
- Demir, A. İ., & Ulutaşdemir, N. (2023). Mesleki ve Teknik Anadolu Lisesi Öğrencilerinin Alan Uygulamalarındaki İş Güvenliğinin Değerlendirilmesi (Gümüşhane İli Örneği). Gümüşhane Üniversitesi Sağlık Bilimleri Dergisi, 12(4), 1655-1662.
- Dündar, G. (2022). Mesleki ve Teknik Anadolu Lisesi kimya bölümü öğrencilerinin iş sağlığı ve güvenliği bilincinin değerlendirilmesi. Yüksek Lisans Tezi. Hasan Kalyoncu Üniversitesi Lisansüstü Eğitim Enstitüsü, Gaziantep.
- Eraslan, E., & Cansaran, C. (2020). İş sağlığı ve güvenliği algısının değerlendirilmesi. Journal of Turkish Operations Management, 4(1), 357-368.
- Göze, F., & Aca, Z. (2019). İş Sağlığı ve Güvenliği Farkındalığı Algısı: Bandırma Onyediy Eylül Üniversitesi Örneği. El Ruha 5. International Conference on Social Sciences, Proceedings Book, 73-89.
- Irmak, İ. (2020). Gümüşhane Mesleki ve Teknik Anadolu Lisesi Öğrencilerinin İş Güvenliği Algılarının Değerlendirilmesi. Yüksek Lisans Tezi. Gümüşhane Üniversitesi Fen Bilimleri Enstitüsü, Gümüşhane.
- İçlek, B.N. (2021). Endüstriyel Mutfak Ekipmanları Üretiminde Çalışanların İş Güvenliğine İlişkin Görüşlerinin Değerlendirilmesi. Yüksek Lisans Tezi. Gümüşhane Üniversitesi Fen Bilimleri Enstitüsü, Gümüşhane.
- Kaya, Ö., & Akalp, G. (2019). Occupational Health and Safety Perception of Students. İş, Güç Endüstri İlişkileri Dergisi ve İnsan Kaynakları Dergisi, 95-110.
- Kelleci, S. Ç., Akalp, H. G., Saklangıç, U., & Taşcı, H. (2022). Meslek Yüksekokulu Öğrencilerinin Temel İş Eğitimlerinin İSG Algısı Oluşturulmasına Etkisi: Bir Üniversite Örneği. Ergonomi, 5(3), 178-185.
- Küçüköğlü, M. (2018). Mesleki ve Teknik Anadolu Liselerinde Mobilya ve İç Mekân Tasarımı Bölümlerinde Eğitim Gören Öğrencilerin İş Sağlığı ve Güvenliği Bilincinin Analizi: Kilis Örneği. Yüksek Lisans Tezi. Hasan Kalyoncu Üniversitesi Fen Bilimleri Enstitüsü, Gaziantep.
- Sekmen, M. ve Zengin, M. A. (2023). Türkiye madencilik sektörü iş kazalarının analizi ve gelecek perspektifleri. International Journal of Advances in Engineering and Pure Sciences. 35(2), 246-258.
- Tavşancıl, E. (2002). Tutumların Ölçülmesi ve SPSS ile Veri Analizi. Ankara: Nobel

Yayın Dağıtım.

- Tekin, A., Tekin, F., Suvaydan, F., Güler, G., & Hafızoğlu, E. (2021). İlkokul Öğrencilerinin İş Sağlığı ve Güvenliği Eğitimi Algısının Değerlendirilmesi. Soma Meslek Yüksekokulu Teknik Bilimler Dergisi, Sayı:32, Cilt: II, 9-18.
- Tong, Y., Lin, Y., Chen, C., & j Lin, J. (2009). Perceptions of General Education on Occupational Health and Safety Among College Students in Taiwan. Journal of Occupational and Environmental Hygiene, 6 , 468-474.
- Yurtçu, A. (2015). Amasya İl Merkezindeki MEB'e Bağlı Endüstri Meslek Liselerindeki 12. Sınıf Öğrencileri ve Meslek Dersi Öğretmenlerinin İş Sağlığı ve Güvenliği Hakkında Ön Yeterlilikleri ve Tutumlarının Tespiti. Yüksek Lisans Tezi. Gedik Üniversitesi Sosyal Bilimler Enstitüsü, İstanbul.

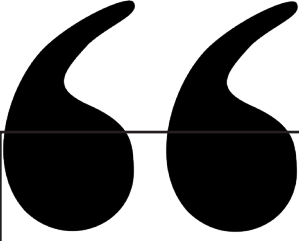

Bölüm 24

YAŞAR KEMAL'İN “AĞRIDAĞI EFSANESİ” ADLI ROMANINDA SÖZ VARLIĞI

Tuğba ÖĞREDİK¹
Halilibrahim ERTÜRK²

¹ Tuğba ÖĞREDİK-Yüksek Lisans Öğrencisi, Bilecik Şeyh Edebali Üniversitesi Türk Dili ve Edebiyatı Ana Bilim Dalı Yüksek Lisans Programı (Tezli)

ORCID ID:006002500230032023t.

² Doç. Dr. Halilibrahim ERTÜRK

Bilecik Şeyh Edebali Üniversitesi, İnsan ve Toplum Bilimleri Fakültesi, Türk Dili ve Edebiyatı Bölümü, Yeni Türk Dili A.B.D.

ORCID ID: 0000-0002-6966-4302

1. Giriş

Dil, insanlar arasında iletişimi sağlayan en temel araç, kendisine has kuralları olan ve ait olduğu toplumun eğilimleri ve ihtiyaçları doğrultusunda gelişen ve değişen canlı bir varlık, bir iletişim aracıdır. İnsanın yaratılışından bu zamana kadar varlığını sürdüren dil, iletişim kurmayı sağlayan en mühim araçtır. Bu temel işlevinin yanında dil, insanın evreni kavramasına ve anlamlandırmasına da olanak sağlar. Toplumların geçmişten günümüze ulaşan değerlerini ve tecrübelerini içeren söz varlıkları ise dilin teşekkülünde önemli bir yere sahiptir.

Türk dilini, işlek, canlı ve geniş bir söz varlığı etrafında kullanan yazarlarımızdan birisi de Yaşar Kemal'dir. Bu çalışma ile ilk olarak Yaşar Kemal'in Türk dilini nasıl kullandığını, hangi söz varlığına vurgu yaptığını tespit etmek ve buradan hareketle Türkçede söz varlığı üzerine yapılacak çalışmalara katkıda bulunmak amaçlanmıştır. Çalışma dört ana başlıktan oluşmaktadır. İlk üç başlık kapsamında konuya giriş yapılmış, çalışmanın amacı, kapsamı ve yöntemi izah edilmiş ve yazarın eserlerinden hareketle edebî kişiliği ve üslubu hakkında bilgi verilmiştir. "Ağrıdaki Efsanesi Adlı Eserin Söz Varlığı" başlığını taşıyan dördüncü kısım ise çalışmanın temelini teşkil etmektedir. Bu kısımda, Yaşar Kemal'in *Ağrıdaki Efsanesi* adlı eserinde yer verilen atasözleri, deyimler, dualar, beddualar ve metne yansıyan ağız özelliklerinden hareketle eserin söz varlığı incelenmiştir. Bu unsurların yazarın üslubuna ve eserin diline yönelik katkısı ise "Değerlendirme ve Sonuç" bölümünde izah edilmiştir.

Çalışma kapsamında, öncelikle eser baştan sona taranmış ve eserde yer verilen atasözleri, deyimler, dualar, beddualar ve yazarın bilinçli olarak kullandığı ağız özellikleri tespit edilmiştir. Çalışmada, söz varlığına ilişkin unsurlar fişlenmiş, ardından nitel araştırma yöntemlerinden doküman analizi yöntemi kullanılarak elde edilen bulgular üzerinden yazarın söz varlığı tespit edilmiştir. İkinci aşamada, tespit edilen bu unsurlar sınıflandırılmış, romanda geçtikleri cümleler örnek olarak aktarılmıştır.

2. Yaşar Kemal'in Edebî Kişiliği ve Üslubu

Kendine özgü bir edebî kişiliği olan Yaşar Kemal eserlerinde daha çok Çukurova yöresi ve insanlarını kaleme almıştır. "Yaşar Kemal'i köy romanı yazarlarının birçoğundan farklı kılan özellik onun köyden gelmiş olmasıdır. İlköğretim dışında hiçbir eğitim almayan yazar, edebî kişiliğini doğduğu ve büyüdüğü köyden etkilenecek oluşturur." (Uyguner, 1993: s.17).

"Toplum düzenine başkaldırma ve halk edebiyatı ve folklordan yararlanma Anadolu romanının iki özelliğidir. Bu iki özelliğin en belirgin biçimde görüldüğü yapıtlar Yaşar Kemal'in yapıtlarıdır." (Moran, 2005: s.101).

Yazarın dil ve anlatımında Çukurova yöresine ait söyleyişler ön plandadır. Bunun yanında anlatımı da son derece akıcıdır. "Yaşar Kemal, kahramanlarını

yerel ağızlarla ve çok iyi bildiği yöre kültürüne göre konuşarak canlı diyaloglar kurar. Kendisiyle yapılan bir söyleşide bu tutumunu Karacaoğlan, Pir Sultan, Yunus Emre gibi şairlerle büyümesine, çocukluğunda Âşık Kemal diye anılan bir halk şairi olmasına bağlar.” (Solok, 1990: c.3, s.405).

Köy edebiyatının öncülerinden biri olan Yaşar Kemal, Çukurova insanının temsilcisidir. Yazar, eserlerinde halkın konuşma dilinde yaşayan deyimlere, ikilemelere, atasözlerine, yöre ağzına ait sözcüklere sıkça yer verir. Bütün dil unsurları ve özellikleri yazarın bilinçaltını, yaşanmışlıklarını, dil anlayışını ve anlatı üslubunu ifade etmektedir. Şiirsel bir üslubu olan Yaşar Kemal canlı ve temiz bir dille söz varlığını işlemiştir.

“Şu insanlar, şu dünyada var oldukça her şeye akıl erdirecekler, kartalın uçuşuna, karıncanın yuvasına, ayın, günün doğuşuna, batışına, ölüme, kalıma, her şeye akıl erdirecekler, tek insanoğluna güçleri yetmeyecek.” “Dünya bomboş kalmış, Ağrıdağı başını almış da dünyamızdan çekip gitmiş, kurdunu kuşunu, insanını almış götürmüş, yıldızını, ayını, güneşi, esen yelini, yağmurunu, karını, çiçeklerini almış götürmüş, şu dünyayı bomboş bırakmıştı.”(Kemal, 2023: s.13).

Yazar eserlerinde yinelemelere, atasözlerine, deyimlere, kalıp sözlere, yöre ağzına ait sözcüklere yer vererek eserlerinin hem zengin hem de estetik olmasını sağlamıştır.

3. Ağrıdağı Efsanesi Adlı Eserin Söz Varlığı

Söz varlığı, bir milletin sahip olduğu değerlerin kendi dilinde ortaya çıkan özel ve genel tüm yansımalarıdır. Bu varlık alanına deyimler, atasözleri, ikilemeler gibi kalıplaşmış ifadelerin yanında yiyecek içecek adları, organ adları, akrabalık, renk ve hayvan adları, dualar, beddualar, hastalık adları, millet, soy, kabile, giyim kuşam, yer adları ve fiiller dâhildir.

“Söz varlığı, sadece bir dilde bir takım seslerin bir araya gelmesiyle kurulmuş simgeler, kodlar- ya da dilbilimdeki terimiyle göstergeler- olarak değil, aynı zamanda o dili konuşan toplumun kavramlar dünyası, maddi ve manevi kültürünün yansıtıcısı, dünya görüşünün bir kesiti olarak düşünölmelidir.” (Aksan, 2000: s.7).

Tahsin Banguoğlu’na göre: “Söz varlığı denilince akla bir dilin sahip olduğu bütün sözleri gelir. Söz ise bir veya birkaç heceden meydana gelmiş, her dile göre ayrı anlam birlikleridir.” (Banguoğlu, 2015: s.144).

“Bir dilin söz varlığı içinde özellikle o dile özgü anlatım yollarının en tipik taşıyıcıları olarak düşünölen deyimler, dilde çekici anlatım özelliği taşıyan, kelimelerin çoğu kez gerçek anlamından uzaklaştığı kalıplaşmaları içerir. Deyim nitelikli söz kalıplaşmaları, bir durumu ve bir davranışı çeşitli benzetmeler ve aktarmalarla daha güçlü ve daha ilginç bir biçimde anlatmaya

yararlar. Bir başka deyişle dildeki kelime kadrosunu ustaca kullanarak değişik yapılarda değişik anlatım yollarını ortaya çıkararak dilin yapı ve anlam zenginliğine katkıda bulunurlar.” (Şahin, 2004: s.2).

Daha kısa ve öz bir biçimde ifade etmek gerekirse bir dilin söz varlığı o dilin zenginliğidir. Türkçe söz varlığı açısından oldukça zengin bir dildir. Söz varlığı; milletin dünya görüşünün, maddi ve manevi kültürünün bir ürünüdür. Bir dile ait söz varlığının bütüncül olarak tespit edilmesi ise ancak o dil ile kaleme alınmış yazılı eserlerin ve sözlü ürünlerin ayrı ayrı incelenmesiyle mümkün olur. Bu noktadan hareketle bu çalışmada, Yaşar Kemal’in *Ağrıdağı Efsanesi* adlı romanı, söz varlığı açısından incelenmiştir. (Kemal, 2023/Ekim, 68. Baskı)

4.1. Atasözleri

Uzun deneme ve gözlemlere dayanılarak söylenmiş ve halka mal olmuş, öğüt verici nitelikte söz, darbimesel (TDK, 2005: s.140).

Aksoy, atasözlerinin önemini şöyle açıklar:

“Bizim gelenekle yerleşmiş bir atasözü anlayışımız var. Bu anlayışa göre atasözleri, ulusal varlıklardır. İnandırıcı ve kutsaldır. Geniş halk yığınlarının yüzyıllar boyunca geçirdikleri denemelerden ve bunlara dayanan düşüncelerden doğmuştur. Ulusun ortak düşünce, kanı ve tutumunu belirtir ve bize yol gösterir. Anlaşmazlıklarda bir atasözü en büyük yargıdır.” (Aksoy 1988: s.132)

Ağrıdağı Efsanesi adlı romanda yer alan atasözleri aşağıda belirtilmiştir.

- *Başa gelen çekilir.* (s.16)
- *Doluya koydum almadı, boşa koydum dolmadı.* (s.55)
- *Kıyas kıyamete kalmaz.* (s.66)

4.2. Deyimler

Deyimler, tarihin bilinen veya bilinmeyen bir döneminde, genellikle mecazlaşarak halkımız tarafından benimsenmiş, kalıplaşmış söz öbeklerinden oluşmaktadır (TDK, 2019).

Deyimler sayesinde cümlelerin akılda kalıcılığı artar. Bunlar da atasözleri gibi kalıplaşmış ifadelerdir, ancak onlar kadar uzun değildir ve öğüt içermez. Genel olarak mecaz ifade ederler. Tıpkı atasözleri gibi deyimler de ait olduğu milletin kolektif bilincinin ve kimliğinin izlerini taşırlar. Dolayısıyla atasözlerinde olduğu gibi deyimler de bize millî hafıza ve millî kimlik, duyuş ve düşünüş konusunda bilgi verirler. Deyimler de atasözleri gibi ait oldukları milletin ortak malıdır.

Ahmet Topaloğlu, deyimleri “Çekici bir anlatım özelliği taşıyan, genellikle gerçek anlamından ayrı bir anlamı bulunan kalıplaşmış kelime öbeği” olarak tanımlamıştır (Topaloğlu, 1989: s.55).

Birçok eserinde doğal ve güçlü üslubuyla dikkati çeken Yaşar Kemal, *Ağrıdağı Efsanesi* adlı eserinde deyimlere sıklıkla başvurmuş, oldukça çok sayıda deyim yer vermiştir.

Romanda yer alan deyimler aşağıda aktarılmıştır.

· *Göz açmak*

“... karlar eriyip de bahar **gözünü açınca**” (s.9)

· *Baş döndürücü*

“...bakır rengi toprağı **baş döndürücü**” (s.9)

· *Evirip çevirmek*

“Damgayı kafasında **evirip çeviriyor**” (s.11)

· *Korku vermek*

“...bu damga ona **korku veriyordu**” (s.11)

· *Yüz tutmak*

“...karları erimeye **yüz tutmuştu**” (s.11)

· *Uç vermek*

“sarı karçiçekleri **uç vermişti**” (s.11)

· *Gözden geçirmek*

“Damgayı daha yakından **gözden geçirdi.**” (s.13)

· *Kulak vermek*

“...sesini dinliyordu. **Kulağını** bir iyice **vermiş.**” (s.13)

· *İflah etmek*

“Ağrıdağı'nın **iflah etmez** öfkesini.” (s.13)

· *Akıl ermek*

“...şu insanoğluna **akıl ermez**” (s.13)

· *Var olmak*

“...şu dünyada **var oldukça**” (s.13)

· *Akıl sır ermemek*

“...her şeye **akıl sır erdirecekler.**” (s.13)

· *Gücü yetmek*

“...tek insanoğluna **güçleri yetmeyecek**” (s.13)

· *Göğüs geçirmek*

“Bir ulu dev gibi **göğüs geçiriyordu** Ağrı.” (s.13)

· *Başını alıp gitmek*

“Ağrıdağı **başını almış** da dünyamızdan çekip **gitmiş**” (s.13)

· *Dona kalmak*

“...boşluk **donup kalmıştı**” (s.14)

· *Karşılık vermek*

“Konuğum yok, diye karşılık **verdi**.” (s.14)

· *Gözden kaçmak*

“...yüzüne düşen gölge Sofinin **gözünden kaçmadı**.” (s.16)

· *Gözü ısırmak*

“...çok eski zamanlardan **gözüm ısıyor**” (s.16)

· *Kendimi bildim bileli*

“**Kendini bildi bileli** böyle güzel bir at görmemişti.” (s.16)

· *Başına devlet kuşu konmak*

“Bu hali Ahmet’in **başına gelip konan devlet kuşunu**...” (s.16)

· *Hayra yormak*

“Kimi **hayra yordu**, kimi şerre...” (s.16)

· *Ortaya çıkmak*

“Bu atın sahibi kimse bir gün **ortaya çıkacaktı**.” (s.17)

· *Başa çıkmak*

“Mahmut Hanla **başa çıkılmaz**.” (s.17)

· *Baş vermek*

“**Baş verilir**, at verilmez...” (s.18)

· *Kesip atmak*

“...ona vermem dedi ve **kesti attı**” (s.18)

· *Yerle bir etmek*

“...başındakileri de **yerle bir ederim**, dedi.” (s.18)

· *Öfkeden deliye dönmek*

“Ahmet’in karşılığı gelir gelmez **öfkeden delirdi.**” (s.18)

· *Velveleye vermek*

“Konağı **velveleye verdi.**” (s.18)

· *Karara varmak*

“...kumandanlarını topladı, bir **karara varamadılar**” (s.18)

· *Bir dediğini (söylediğini) iki etmemek*

“Kendisine dost, **bir dediğini iki etmeyen** Kürt beylerini...” (s.18)

· *Göze almak*

“Paşa atı için her şeyi **göze alacaktı.**” (s.19)

· *Mola vermek*

“Köyde **mola verildi.**” (s.19)

· *Başına iş açmak*

“Yoksa bir at için bu **işleri başımıza açmaz...**” (s.19)

· *Ocağı sönmek*

“...evleri yakmaz **ocakları söndürmezdin.**” (s.19)

· *İsyan bayrağı açmak*

“**İsyan bayrağı açtılar,** diyor köpürüyordu.” (s.21)

· *Yer yarılıp da yere (içine) geçmek*

“**Yer yarılıp da yere geçseler** bulacağım.” (s.21)

· *Gelip çatmak*

“Kış **gelip çattı.**” (s.21)

· *Deliye dönmek*

“...köyleri boş gördükçe **deliye dönüyordu.**” (s.23)

· *El pençe divan durmak*

“Molla Kerim Paşa'nın karşısına çıkıp **el pençe divan durdu...**” (s.23)

· *Kıvanç duymak*

“...bu davranışından sonsuz **kıvanç duydular.**” (s.23)

· *Ele geçirmek*

“...isteseler kıyamete kadar **ele geçmezlerdi.**” (s.23)

· *Dize getirmek*

“...Kürt beylerini **dize getirmişti.**” (s.25)

· *Gözü pek*

“...savaşlara katılmış, yiğitliği, **gözü pekliğiyle** ün salmıştı.” (s.25)

· *Hor görmek*

“Biraz **hor görüyordu.**” (s.26)

· *Türkü yakmak*

“...atalar Ağrı'nın bu öfkesine **türkü yakmışlar.**” (s.27)

· *Boyun kırmadı*

“Ahmet hiç **boyun kırmadı.**” (s.31)

· *Kan başına sıçradı*

“Bunu duyunca Paşanın **kanı başına sıçradı**, bağırdı.” (s.31)

· *Karşı koymak*

“Musa Bey bu hali hiç beklemiyordu. **Karşı koydu.**” (s.31)

· *Leke sürmek*

“Bu **lekeyi** soyuma **sürdüremem.**” (s.31)

· *Zoruna gitmek*

“Bu tuzak dağlıların çok **zoruna gitti.**” (s.31)

· *Eline düşmek*

“Zindana varır varmaz Musa Bey Ahmet'in **eline düştü.**” (s.31)

· *İçi yanmak*

“Ahmet'in **İçi yanıyor.**” (s.31)

· *Dile gelmek*

“...başka bir sesle **dile geldi.**” (s.32)

· *Deli divane olmak*

“Babasının yaptığına **deli divane olmuştu.**” (s.32)

· *Hoşuna gitmek*

“Musa Bey'in de yiğitliği **hoşuna gitmişti.**” (s.32)

· *Kanı kaynamak*

“Görenin **kanını kaynatan**, uzak, bilinmez...” (s.32)

- *İçine kurt girmek (düşmek)*
- “Gülbahar’ın **içine bir kurt girmiş...**” (s.33)
- *Gözlerine uyku girmemek*
- “Geceleri **gözlerine uyku girmez** olmuştu.” (s.33)
- *Derde derman olmak*
- “...onun yalnızlığına, **acısına derman olmalıyım.**” (s.33)
- *Gözünü daldan budaktan esirgememek (veya sakınmamak)*
- “Çok yiğit, **gözünü daldan budaktan sakınmaz ...**” (s.33)
- *Canını vermek*
- “Paşa için **canını verir** bir kişiydi.” (s.33)
- *Kanı çekilmek*
- “...dudakları mosmor kesilip **kanı çekilmiş...**” (s.33)
- *Dillere destan olmak*
- “...bundan dolayıdır ki **dillere destan oldu.**” (s.36)
- *Hayır dua almak (okumak)*
- “...yapıcıbaşı Süryani Süleyman Ustaya **hayır dua okudu.**” (s.36)
- *Başını alıp gitmek*
- “...delikten dışarıya, **başını almış gitmiş** bahara bakıyordu.” (s.36)
- *Ağzını bıçak açmamak*
- “...ölüye benzer üç gün Gülbahar’ın **ağzı bıçaklar açmaz...**” (s.37)
- *Kedere boğulmak*
- “...bir uzak **kedere boğmuştu** onun bütün bedenini.” (s.37)
- *İple çekmek*
- “Geceyi **iple çekiyordu.**” (s.37)
- *Yardım dilemek*
- “Dualar etti, **yardımlını diledi.**” (s.37)
- *Set çekmek*
- “...**Set çekilmez...**” (s.37)
- *Gözden kaçmak*
- “Bu sevinç Gülbahar’ın **gözünden kaçmadı.**” (s.38)

· *Gözlerini dikmek*

“Memo gene kızardı, **gözlerini yere dikti.**” (s.38)

· *Sessizliğe gömülmek*

“...sonra her şey derin bir **sessizliğe gömüldü.**” (s.39)

· *Yüreği küt küt atmak*

“Gülbahar’ın **yüreği küt küt atıyor...**” (s.39)

· *Eli ayağı çözülmek*

“**Eli ayağı çözüldü,** başı döndü...” (s.39)

· *Kendine gelmek*

“Gülbahar’ın ayak sesi de Memo’yu **kendine getiremedi.**” (s.41)

· *Eli kolu uzun olmak*

“Osmanlının **eli kolu uzundu,** ta dünyanın öteki ucuna kadar...” (s.42)

· *Başkaldırmak*

“...saraya, Ağrıdağı’na, bütün dünyaya **başkaldırıyordu.**” (s.43)

· *El ayak çekilmek*

“Divandan **el ayak çekilmişti.**” (s.43)

· *Ayağına kapanmak*

“Varıp Hanın **ayağına kapanacaktı.**” (s.43)

· *Yüreği ağzına gelmek*

“**Yüreği ağzına geldi.**” (s.43)

· *İç çekmek*

“...babam üçünüzü de öldürür diye derinden **içini çekti.**” (s.45)

· *Boynunu vurmak*

“Bizim **boynumuzu vurduracak,** vurdursun.” (s.45)

· *Yüreği yanmak*

“Musa Bey’e de **yüreğim yanıyor.**” (s.46)

· *Boğazına bir yumruk tıkanmak*

“Gülbahar’ın **boğazına bir yumruk gelmiş tıkanmıştı.**” (s.46)

· *Sözünden dönmek*

“...hiç kimse onun bir **sözünden döndüğünü** görmemişti.” (s.46)

· *Canını dişine takmak*

“...bir ağıt olmuş, **canını dişine takmış** Ahmet’i kurtarma...” (s.47)

· *Eli boş dönmek (çevirmek)*

“...niçin olursa olsun kolay kolay **eli boş çevirmezlerdi.**” (s.47)

· *Aklına düşmek*

“Sonra birden **aklına düştü.**” (s.47)

· *Haber uçurmak*

“Ya da Musa Bey’in babasına bir **haber uçurmalıydı.**” (s.47)

· *El sürmek*

“...bir kadın onlara ne yaparsa yapsın ona **el sürmezler.**” (s.49)

· *Aklını oynatmak*

“**Aklını oynatmış** sanki Gülbahar.” (s.50)

· *Şaşkına çevirmek*

“Gülbahar’ı da onun korkusu **şaşkına çevirmişti.**” (s.50)

· *Dize gelmek*

“Hüso bu ateşin önünde **dize gelip...**” (s.52)

· *Kul köle (veya kurban) olmak*

“Sofi senin dillerine **kurban olsun**, güzel konuşan...” (s.53)

· *Taş kesilmek*

“Sofi **taş kesildi**, Sofiden bir daha ses çıkmadı.” (s.53)

· *Dört dönmek*

“Gözü hiçbir şey görmeden sarayın içinde **dört dönüyordu.**” (s.55)

· *Düşüncelere dalmak*

“**Düşüncelere daldı** gitti.” (s.55)

· *Göz göze gelmek*

“...ulu kartalların arasında el ele buluyorlardı. **Göz göze gelip...**” (s.56)

· *Elden ayaktan kesilmek*

“...Gülbahar’ın hali kalmamış, **elden ayaktan kesilmişti.**” (s.56)

· *İmdada koşmak*

“...başı sıkışmış kervancıların **imdatlarına koşardı.**” (s.57)

· *Eşiğine yüz sürmek*

“Gülbahar oraya gitti, meşe ağacına, Şeyhin kapısının **eşiğine yüzünü sürdü...**” (s.57)

· *Derin düşüncelere dalmak*

“Şeyh elini sakalı arasına sokup **derin düşüncelere daldı.**” (s.58)

· *Muradına ermek*

“Var git kızım **muradına ermeni** dilerim.” (s.58)

· *İçi içine sığmıyordu*

“Saraya gitti, beklemeye başladı. Ama **içi içine sığmıyordu.**” (s.58)

· *Ayaklar altına almak*

“...onun bütün onurunu bu haliyle **ayaklar altına alıyordu.**” (s.58)

· *Kelle koltukta gezmek*

“Her dediğini, **kellesini koltuğuna alarak** büyülenmiş gibi...” (s.58)

· *Yüreği ağzına gelmek*

“Sararmış solmuş, **avurdu avurduna geçmiş.**” (s.58)

· *Çok zayıflamak*

“Gün ışıırken **yüreği sevincinden ağzına geldi.**” (s.60)

· *Sevinci kursağında kalmak*

“**Sevinçlerini kursaklarında koyan,** yüreklerini karartan buydu işte.” (s.60)

· *Dört dönmek*

“...renk renk mermer direkli sarayının büyük salonunda **dört dönerken...**” (s.62)

· *Kendinden geçmek*

“Bir ulu sevgi seline kapılmışlar, **kendilerinden geçmişlerdi.**” (s.62)

· *Boynun kıldan ince olması*

“Şeyhin önünde **boynumuz kıldan incedir...**” (s.66)

· *Ateş köpürmek*

“İsmail Ağa'yı da **ateş köpürür** gördü.” (s.67)

· *Yakayı kurtarmak*

“Bugün de **yakayı kurtarmıştı.**” (s.75)

- *Çileden çıkmak*
“Çıkrık Yusuf’u **çileden çıkardı.**” (s.76)
- *Kafasında şimşek çakmak*
“Birden Paşa’nın **kafasında bir şimşek çaktı...**” (s.78)
- *Ağzını sıkı tutmak*
“Yusuf kendindeyse ona da tembih et, **ağzını sıkı tutsun.**” (s.80)
- *Dillere destan olmak*
“Gülbahar’la Ahmet’in sevdaları **dillere destan oldu.**” (s.82)
- *Başı dumanlı*
“Çok zaman Ağrı’nın **başı dumanlıdır.**” (s.82)
- *Uyku tutmamak*
“...Erzurum yaylasını gecelerce **uyku tutmadı.**” (s.82)
- *Öfkeye kapılmak*
“Mahmut Han birden **öfkeye kapıldı**, yanına yönüne bakındı...” (s.83)
- *Rezil rüsva olmak*
“Dünyaya karşı **rezil rüsva oldum.**” (s.84)
- *Beş paralık etmek*
“Koca Osmanlının adını **beş paralık ettim...**” (s.84)
- *Başına iş açmak*
“Ağrıdağı’nın **başına iş açar.**” (s.86)
- *Donup kalmak*
“Altın kabza yastığın dibinde **donda kaldı.**” (s.88)
- *Yüreğini ateş almak*
“Gülbahar’ın **yüreğini ateş almış** yanıyordu.” (s.88)
- *İçini kurt kemirmek*
“Ahmet’in **içini bir kurt** derinden derine **kemiriyor...**” (s.89)
- *Murada ermek*
“...bütün Osmanlı ordusu üstüme gelse siz **muradınıza erişeceksiniz.**”
(s.91)
- *Dost eli uzanmak*

“...her yerden **dost eli uzanıyordu.**” (s.92)

· *Boy ölçüşmek*

“Osmanlıyla bir daha bir **boy ölçüşecekti...**” (s.92)

· *Yerle bir etmek*

“...ondan sonra Hoşap kalesini **yerle bir etmeliydi.**” (s.93)

· *Öç almak*

“Şimdi onun **öcünü alıyor** bu mektupla benden.” (s.95)

· *Taş üstünde taş koymamak*

“...bu sefer de **taş üstünde taş koymamasına** sarayı yıkacaklar...” (s.96)

· *Yüreğini açmak*

“Bu sevdalara **yüreğini açmış** dağın aydınlığına, ışığına diz çöktüm.” (s.97)

· *Yerinde yeller esmek*

“Baktı ki köyün **yerinde yeller esiyor.**” (s.98)

· *Başını alıp gitmek*

“...Ağrı uyanmış, bakmış ki ateşi koparan **başını almış gidiyor.**” (s.100)

· *Dil dökmek*

“Şeyhle birlikte Ahmet'e çok **diller döktüler.**” (s.102)

· *Üstüne ölüm toprağı serpilmiş*

“**Üstlerine ölüm toprağı serpilmiş** öyle cansız.” (s.104)

· *Can atmak*

“Nasıl, diye **can atarcasına** sordu Mahmut Han.” (s.109)

· *Göklere çıkarmak*

“...iyilikseverliğini **göklere çıkarırlar.**” (s.109)

· *Göz açıp kapayınca kadar*

“**Göz açıp kapayınca kadar** yok ederler bizi, hepimizi.” (s.110)

· *Yüreği ağızına gelmek*

“...bir yanda Mahmut Han, yürekleri **ağızlarına gelmiş...**” (s.110)

· *Gözleri kan çanağına dönmek*

“Mahmut Han'ın **gözleri kan çanağına dönmüştü.**” (s.111)

· *İmana gelmek*

“Korku onu **imana getirdi.**” (s.112)

· *Diş geçirmek*

“...her şeyde birlik olsak, kimse bize **diş geçiremez.**” (s.112)

· *Kıyamet kopmak*

“**Kıyamet kopuyordu.**” (s.118)

· *Karman çorman etmek (olmak)*

“Ağrı indi, kalktı, yıldızlarla **karman çorman oldu.**” (s.118)

4.3. Dualar

Türkçe sözlükte dua sözcüğü “1.yakarış 2.Tanrıya yalvarma, yakarış için söylenen dini metin”şeklinde tanımlanır (TDK, TS, 2005: s. 573).

Arapçada “çağırma, seslenmek, istemek, yardım talep etmek” anlamlarına gelen “da’yet” ve “da’vâ”masterlarından türeyen dua sözcüğü İslâm Ansiklopedisi’nde “Kulun bütün benliğiyle yüce yaratana yönelerek ondan istek ve dilekte bulunması anlamında kullanılan dini terim ve bu amaçla icra edilen bir ibadet şekli” olarak tanımlanmaktadır (Cilacı, 1994: s. 529-530).

Ağrıdağı Efsanesi adlı romanda yer alan dualar aşağıda belirtilmiştir.

· “Varsın o yaşasın da bir daha ölünceye kadar yüzünü görmeyeyim. Varsın yaşasın da... Varsın yaşasın. Dağlarda kurt sürüsü kadar çocukları olsun...” (s.47)

· “Çok şükür şu doğan güne, çok şükür şu parlayan dağa, çok şükür Yaradana...” (s.65)

· “Sen sağ olası ki beni böyle zor bir işe koştun.” (s.103)

4.4. Beddualar

Beddua, Türkçe Sözlükte “birinin kötü duruma düşmesini gönülden isteme, ilenme, ilenç, beddua etmek, intizar etmek, beddua sinmek, ilenç tutması yüzünden birinin işi sürekli ters gitmek, birinin bedduasını almak, biri tarafından kendisine ilenmek” şeklinde açıklanmıştır (TDK, TS, 2005: s.231).

Şükrü Elçin beddua terimini şu şekilde tanımlamıştır; “Beddua ise duanın aksi ve zıddı olan lanet, inkisar, bela, gazap ifade eden menfi sözlerdir. Farsça bed ve Arapça dua (çağırma) kelimelerinin birleşmesinden yapılan bu tabiri, en eski Türk kaynaklarından on dokuzuncu asra kadarki kültür eserlerimiz ve sözlerimizde çok yaygın kullanılan ‘kargış’ ve ‘ilenç’ kelimeleriyle karşılaşılardır. Kargış insanın kendisine, ailesine, cemiyetine ve din gibi müesseselerine zararı dokunacak şahıslara, düşünce ve fikirlere karşı davranışlarının şiddetli tepkisidir. Hayatta adaletsizliğe uğramış, küfran-ı

nimetle karşılaşmış insanın vicdanında uyanan isyan ve hiddeti susturma çarelerini araması gayet tabiidir.” (Elçin, 1986: s. 662-663)

Ağrıdağı Efsanesi adlı romanda yer alan beddualar aşağıda belirtilmiştir.

· “*Ağrı'nın laneti, Ağrı'nın gazabı, Ağrı'nın hışmı senin üstüne olsun Paşa.*”(s.19)

· “*Ağrı'nın laneti üzerine olsun.*” (s.21,32)

· “*Toprak benim başıma.*” (s.23,28)

· “*...ocaklarını kapatır, tekmil belalar onun başına yağacak, hiçbir zaman soyu, geleceği iflah olmayacaktır. Kim ki benim bu mektubumu bu sarayda oturacaklara iletmezse onun soyu kuruyacaktır.*” (s.36)

· “*Ekmeğim gözüne dizine dursun.*” (s.71)

4.5. Eserde Kullanılan Ağız Özellikleri

Ağız, *Gramer Terimleri Sözlüğünde* “Bir dilin veya bir lehçenin yazı diline oranla ve çoğunlukla ses, bazen de şekil, anlam ve söz varlığı bakımından birbirinden az çok ayrılan yerel konuşma biçimleri.” (Korkmaz, 2019: s. 67), TDK’de ise “Aynı dil içinde ses, şekil, söz dizimi ve anlamca farklılıklar gösterebilen, belli yerleşim bölgelerine veya sınıflara özgü olan konuşma dili.” (Türkçe Sözlük, 2011: s. 44) şeklinde açıklanmıştır.

Muharrem Ergin ise “ağız” kavramını şu şekilde tanımlar: “Bir şive içinde mevcut olan ve söyleyiş farklarına dayanan küçük kollara, bir memleketin çeşitli bölge ve şehirlerinin kelimeleri söyleyişi bakımından birbirinden ayrı olan konuşmalarına verdiğimiz addır.” (Ergin, 2004: s.10).

Ağrıdağı Efsanesi adlı romanda yer alan ağız özelliklerine ait kullanımlar aşağıda belirtilmiştir.

· “***balkır***: *parlar*” (s.9) (Türkiye’de Halk Ağzından Derleme Sözlüğü

Ankara, Türk Dil Kurumu,1965:cilt: 2.)

· “***Fırdolayı*** *otururlar: çepeçevre otururlar*” (s.9) (Ordu İli ve Yöresi Ağızları, İnceleme-Metinler-Sözlük, Necati Demir, Ankara, Türk Dil Kurumu,2001:s.360.)

· “***yalpyalp*** *yanan yıldızlar: ışıl ışıl*” (s.9)

· “***ırâ***: *gözden ırar: gözden uzaklaşır*” (s.11) (Zonguldak, Bartın, Karabük İlleri Ağızları M. Emin, Eren, Ankara, Türk Dil Kurumu,1997:s.196.)

· “***gümüş savatlı*** *bir Çerkes eyeri: gümüş siyah, kara*” (s.11) (Türkiye’de Halk Ağzından Derleme Sözlüğü, Ankara, Türk Dil Kurumu,1978:cilt: 10.)

· “***Siniler*** *sinek yoktu: Vızıldayan sinek*” (s.21)

- “**dengebejler:** türkü söyleyen şairler” (s.25)
- “**giyit:** İstanbul’dan gelirdi **geyitleri:** giysileri” (s.26)
- “**bilurvanlardan:** kavalcılardan” (s.28)
- “Paşa seni **bes merak ediyordu:** Paşa seni pek (çok)” (s.30)
- “bir **hurızma:** bir demir halka, **hızma**” (s.37) (Adana ve Osmaniye İlleri Ağzıları, Faruk Yıldırım, Ankara, Türk Dil Kurumu,2006:cilt:2.)
- “**Açkıları** kucağına bırakıp: Anahtarları ...” (s.41) Türkiye’de Halk Ağzından Derleme Sözlüğü, Ankara, Türk Dil Kurumu,1963:cilt:1.)
- “Bir an **ikircikleniyor:** kararsızlaşıyor” (s.42) Türkiye’de Halk Ağzından Derleme Sözlüğü, Ankara, Türk Dil Kurumu,1974:cilt:7.)
- “**çımğıştı:** ...bütün bedeni **çımğıştı:** uyuştı” (s.42) (Türkiye’de Halk Ağzından Derleme Sözlüğü, Türk Dil Kurumu, Ankara,1968,cilt:3.)
- **car:** “yılardan **car** umuyordu: yılardan çare (yardım) umuyordu” (s.55) (Türkiye’de Halk Ağzından Derleme Sözlüğü, Türk Dil Kurumu, Ankara,1968,cilt:3.)
- “**yalbırdayarak:** parlayarak” (s.57) (Türkiye’de Halk Ağzından Derleme Sözlüğü, Türk Dil Kurumu, Ankara,1979,cilt:11.)
- “içindeki umut ışığı azıcık **yalazlamıştı:** alevden geçirmişti”(s.58) Türkiye’de Halk Ağzından Derleme Sözlüğü, Ankara, Türk Dil Kurumu,1979:cilt:11.)
- **vala:** “Kadınlar al **vala** bağladılar: kırmızı duvak” (s.62) (Türkiye’de Halk Ağzından Derleme Sözlüğü, Türk Dil Kurumu, Ankara,1979,cilt:11.)
- “Ağrıdağı’ından **koygun,** boğuk uğultular: acıklı, dokunaklı” (s.83) (Türkiye’de Halk Ağzından Derleme Sözlüğü, Ankara, Türk Dil Kurumu,1975:cilt:8.)
- “en güzel incelikte **gövend tuttular:** halay çektiler” (s.84)
- “**görklü** nazarı üstünde: gösterişli” (s.91) (Türkiye’de Halk Ağzından Derleme Sözlüğü, Ankara, Türk Dil Kurumu,1972:cilt:6.)

DEĞERLENDİRME VE SONUÇ

Yaşar Kemal, eserleriyle Çukurova yöresi ve bu yöre insanının bir temsilcisidir. *Ağrıdağı Efsanesi* adlı romanda da diğer eserlerinin hemen tümünde olduğu gibi bu temsil vazifesinin izlerini görmek mümkündür.

Deyimler, atasözleri, dualar ve beddualar; kendine özgü güçlü bir anlatıma ulaşan Çukurova yöresi ağzında da görülmektedir. Yaşar Kemal, eserlerinin hemen tümünde konu edindiği yöre halkının dilini yansıtan ağız unsurlarına sıkça yer vermiştir. Bu durumun temel nedeni, köy yaşamının etkisi altında

kalması olmalıdır. Yazarın eserlerinde ağız özelliklerine yer vermesi oldukça önemlidir. Çünkü bu sayede Çukurova bölgesinin diyalektik özellikleri, zamanla standart dile yaklaşırsa dahi ilgili eserler esasında varlığını sürdürmeye devam edecektir. *Ağrıdağı Efsanesi* adlı romanda, konunun geçtiği Çukurova yöresinin ağız özelliklerini yansıtan 21 kelime tespit edilmiştir. Bunun yanında eserde 149 deyim, 3 atasözü, 3 dua ve 5 beddua kullanıldığı tespit edilmiştir. Bu unsurlar şüphesiz Yaşar Kemal'in eserlerinde ortaya koyduğu zengin üslubun ve konu edindiği yörenin diline olan hâkimiyetinin bir göstergesidir.

Yaşar Kemal'in *Ağrıdağı Efsanesi* adlı eserinde yer verdiği söz varlığı üzerine yapılan bu çalışmanın yazarın üslubu ve eserlerinin söz varlığı konusunda yapılacak olan çalışmalara katkı sağlaması umulmaktadır.

KISALTMALAR

TDK: Türk Dil Kurumu

TS: Türkçe Sözlük

s: Sayfa Sayısı

c: Cilt

KAYNAKLAR

- Kaplan, M.**(1982).*Kültür ve Dil*, Dergâh Yayınları, İstanbul.
- Aksan, D.**(2017).*Dil Şu Büyülü Düzen*, Bilgi Yayınevi, İstanbul.
- Uyguner, M.** (1993).*Yaşar Kemal: Yaşamı, Sanatı, Yapıtlarından Seçmeler*, Bilgi Yayınevi, İstanbul.
- Moran, B.** (2005). *Türk Romanına Eleştirel Bir Bakış*, İletişim Yayınları, İstanbul.
- Solok, C. K.** (1990). *Türk Edebiyatında Hikâye ve Roman*, Varlık Yayınları, İstanbul.
- Kemal, Y.**(2023).*Ağrıdağı Efsanesi*, Yapı Kredi Yayınları, İstanbul.
- TDK.** (2005). *Türkçe Sözlük*, Türk Dil Kurumu Yayınları, Ankara.
- Aksan, D.**(2000).*Türkçenin Sözvarlığı*, Engin Yayınevi, Ankara.
- Banguoğlu, T.** (2015). *Türkçenin Grameri*, Türk Dil Kurumu Yayınları, Ankara.
- Şahin, H.**(2004). *Türkçede Organ İsimleriyle Kuruluş Deyimler*, Uludağ Üniversitesi Yayınları, Bursa.
- TDK.** (2019). *Bölge Ağızlarında Atasözleri ve Deyimler*, Türk Dil Kurumu Yayınları, Ankara.
- TDK.** (2005). *Türkçe Sözlük*, Türk Dil Kurumu Yayınları, Ankara.
- Topaloğlu, A.** (1989). *Dil Bilgisi Terimleri Sözlüğü*, Ötüken Yayınları, İstanbul.
- Cilacı, O.** (1994). *“Dua” İslam Ansiklopedisi C.9*, Türkiye Diyanet Vakfı Yayınları, İstanbul.
- Elçin, Ş.**(1986). *Türk Halk Edebiyatına Giriş*, Kültür ve Turizm Bakanlığı, Ankara.
- Korkmaz, Z.** (2019). *Grammer Terimleri Sözlüğü*, TDK Yayınları, Ankara.
- TDK.** (2011). *Türkçe Sözlük*, Türk Dil Kurumu Yayınları, Ankara.
- Ergin, M.**(2004). *Türk Dil Bilgisi*, Bayrak Basım Yayım Tanıtım, İstanbul.

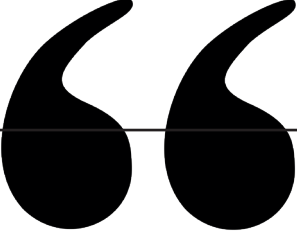

Bölüm 25

AFET ANTROPOLOJİSİNDE AFET ERGONOMİSİNİN YERİ VE ÖNEMİ ÜZERİNE BİR İNCELEME

Cenk GÜNER¹

¹ Dr. Öğr. Üyesi, Hatay Mustafa Kemal Üniversitesi, Fen-Edebiyat Fakültesi,
Antropoloji Bölümü Tayfur Sökmen Kampüsü, 31060, Antakya-Hatay, Türkiye,
cguner@mku.edu.tr <https://orcid.org/0000-0001-5100-1001>

1. GİRİŞ

Karmaşık ve disiplinler arası bir araştırma alanı olan afet ergonomisi, krizlerin ortasında bireyler ve çevreleri arasındaki çok yönlü etkileşimleri araştırır. Antropolojik bir bakış açısıyla, bu alan meydana gelen doğal ve teknolojik afetlere karşı hem bireysel hem de kolektif tepkileri belirleyen kültürel değişkenleri inceler (Lakoro vd., 2020; Son, 2023) Afet antropologları, fiziksel, biyolojik ve sosyal sistemler arasındaki karmaşık etkileşimleri kapsamlı bir şekilde analiz ederek, afet olaylarına yanıt olarak ortaya çıkan temel kırılabilirlik ve dayanıklılık modellerini aydınlatırlar. Bununla birlikte, afet ergonomisi, nispeten yeni bir disiplinler arası alan olarak, afet antropolojisinin geniş çerçevesi içerisinde önemli bir yer edinmeye başlamıştır. Bu yazıda, afet antropolojisi disiplininin gelişimi ve alandaki uygulamalarında afet ergonomisinin yeri ve önemi ile afet riskinin azaltılmasında ve afet yönetimi içindeki etkilerinin değerlendirilmesi amaçlanmaktadır.

2. DOĞAL AFETLERE ANTROPOLOJİK BİR PERSPEKTİFTEN YAKLAŞMAK

Doğal afetlerin artan sıklığı ve yoğunluğu, bu gibi olayların insan toplumlarını nasıl etkilediğine dair daha karmaşık ve çok boyutlu bir anlayışın gerekliliğini vurguladığından, afet antropolojisi de son yıllarda antropolojinin önemli bir alt alanı haline gelme eğilimi göstermektedir. Afet antropolojisi disiplininin merkezinde, afetlerin sadece birer doğal veya yapay olay olarak görülmelerinin ötesinde; bunların insanın oluşturduğu sistemlerden, inançlardan ve uygulamalardan derinden etkilenen karmaşık sosyo-kültürel durumlar olarak kabul edilmeleri yatmaktadır. Bu alanda çalışan akademisyenler, afete karşı savunmasızlığa veya dayanıklılığa katkıda bulunan sayısız birbiriyle ilişkili unsuru araştıran bütünsel bir metodolojiyi benimsemişlerdir. Afet antropolojisi alanı, son yıllarda antropologların afet müdahalesi ve kurtarma girişimlerindeki rolüne yoğun bir vurgu yapmakta ve bu yönüyle kendi içinde de önemli bir evrim geçirmektedir (Oliver-Smith, 2015). Özellikle doğal afetler sırasında fiziksel çevre ile insan faktörleri arasındaki dinamik etkileşimleri anlamak, bu alanda çalışan antropologlar için olduğu kadar genel afet yönetimi stratejilerinin etkinliği ve güvenliği için de önemli katkılar sağlayabilir (Faas ve Barrios, 2015).

Antropologlar, afet olaylarına karşı hem yaklaşımı hem de tepkiyi belirleyebilmek için insan davranışı, kültürel normlar ve sosyal çerçeveler hakkındaki derin anlayışlarını kullanarak afet yönetimi alanında ayırt edici ve çok yönlü bir işlev üstlenirler. Özellikle adli antropologların, parçalı, kömürleşmiş veya yok olma tehlikesi altındaki dokuları inceleyerek insan kalıntılarının lokalizasyonu, tanımlanması, belgelenmesi, kurtarılması ve analizinde uzmanlıklarını kullandıkları Felaket Kurbanlarının Kimliklendirilmesi (DVI) Afet Yönetimi için vazgeçilmez bir konuma sahiptir (Mundorff vd., 2016). Katkı-

ları, kalıntıların alınmasından travmaların yorumlanmasına ve mağdurların kimliklerinin belirlenmesine kadar DVI operasyonlarının tüm aşamalarında mevcuttur (Kahana ve Hiss, 2009; Wiersema ve Woody, 2016). Ayrıca, adli antropologlar, kitlesel ölüm olaylarında kurbanları tanımlamanın karmaşık zorluğunun üstesinden gelebilmek için DVI süreçlerinin tümünde multidisipliner bir anlayışla patologlar ve diş hekimleri de dahil olmak üzere diğer adli tıp uzmanlarıyla iş birliğine girerler (Blau ve Briggs, 2011; de Boer vd., 2018). Adli uygulamalara ek olarak, antropologlar hem maddi hem de sosyal boyutların iç içe geçtiği afetlerin çok yönlü doğasını kapsayan kapsamlı bir bakış açısı sunarak afet yönetimi çabalarını geliştirirler (Oliver-Smith, 2015). Bu bakış açısı, afetlerin etkilerini şekillendiren sosyal, kültürel ve çevresel belirleyicilerin yanı sıra afetlerin ortaya çıkardığı kırılma ve dayanıklılık modellerini ayırt etmek için de hayati önem taşır (Oliver-Smith, 1996). Ayrıca antropologlar, afet kurtarma, risk azaltma ve hazırlık girişimlerinde yer aldıkları Sivil Toplum Kuruluşları (STK) içinde pratik rollere katılırlar, sıklıkla saha değerlendirmeleri veya izleme ve değerlendirme çerçevelerinin geliştirilmesi için danışman olarak görev yaparlar (Koons, 2019). Bu alanlara katılımları, afet müdahalesi ve kurtarmanın sosyal ve kültürel yönlerinin dikkate alınmasını da kapsayan daha geniş bir afet yönetimi şemasına antropolojik içgörülerini dahil etme fırsatı da sağlar. Ayrıca, bizzat bir afeti yaşamış olan antropologlar, afet yansımalarının ve topluluk tepkilerinin anlaşılmasını geliştiren “içeriden” bir bakış açılarını sağlayabilirler (Takakura, 2019). Hem araştırmacılar hem de mağdurlar olarak bu ikili kapasite, antropologların hem bilimsel araştırma hem de toplumsal şifa için paha biçilmez olan afet anlatılarının belgelenmesine ve arşivlenmesine katkıda bulunmalarını sağlar. Özetle, antropologların afet yönetimindeki rolü kapsamlıdır, adli tanımlama, kültürel analiz ve insani girişimlere aktif katılımı kapsar, böylelikle afete müdahale ve kurtarma çabalarının etkinliğini ve duyarlılığını artırır.

3. ERGONOMİ DİSİPLİNİ VE AFET ANTROPOLOJİSİNİN ETKİLEŞİMİ

Afet ergonomisi disiplini, afet içeren senaryolara insan faktörlerinin ve ergonomik ilkelerin uygulanmasını gerektiren, antropologlara afet olayları sırasında ve sonrasında insanlar ve çevreleri arasında var olan karmaşık dinamikleri anlamada ve ele almada derinden yardımcı olabilir. Odağı insan davranışının, kültürel uygulamaların ve sosyal çerçevelerin incelenmesini kapsayan antropologlar, bireylerin ve toplulukların felaket olaylarına uyum sağladığı ve bunlardan kurtulma mekanizmalarına daha derin bir bakış açısı edinmek için afet ergonomisinin ilkelerini yararlanabilirler. Dahilin, afete özgü arama robotu sistemlerinde insan-makine arayüzlerindeki gelişmelerin kanıtladığı gibi, insan faktörlerinin afet müdahale stratejilerine dahil edilmesi, kurtarma operasyonlarının etkinliğini ve güvenliğini artırabilir. Bu sistemler, insan operatörleri için vekil görevi görerek insan ve robotik zekâ

arasındaki etkili iş birliğinin kolaylaştırılması yoluyla kentsel bölgelerdeki arama ve kurtarma çabalarını geliştirir (Xin-Zhi vd., 2004). Bu gibi teknolojik yenilikler, antropologlara insan-robot etkileşimleri ve bunların topluluk dayanıklılığı ile iyileşme sonuçları üzerindeki etkileri hakkında ampirik veriler sağlayabilir. Ayrıca, afet sırasında ve sonrasında verilen sağlık hizmetleri bağlamlarında ergonomik ilkelere dayanarak yararlanılması, afetten etkilenen bölgelerdeki sağlık müdahalelerinin verimliliğine katkıları sağlayabilir ve hasta güvenliğini artırabilir (Bagian, 2012). Afet ergonomisi, kriz durumları sırasında farklı kuruluşlar arasındaki koordinasyonu iyileştirmek için akıllı mobil teknolojilerin kullanılması acil müdahale ekipleri arasındaki iletişimin ve iş birliğinin geliştirilmesine de katkıda bulunur (Catarci vd., 2013). Bu çerçevede, antropologların teknolojik araçların krizler bağlamında sosyal etkileşimleri ve örgütsel davranışları nasıl şekillendirdiğini anlamalarını sağlayarak yerel uygulamaların oluşturulmaya çalışılan daha geniş bir afet yönetimi planının içine yerleştirilmesini yardımcı olabilir (Briones vd., 2019).

Antropologlar, çok sayıda bilimsel araştırmada açıklandığı gibi, bireylerin ve toplulukların afetler sırasında sergilediği psikososyal mekanizmaları ve duygusal tepkileri anlayarak, bu tür olayların ardından meydana gelen kültürel ve sosyal dönüşümleri daha incelikli bir şekilde kavrayabilirler (Holman, 1963; Ursano vd., 1994). Afet anlatıları üzerindeki antropolojik mercekle ve “kötü kurbanların” kavramsallaştırılması, afet müdahale ve kurtarma girişimlerini şekillendirmede kültürel yorumların önemini daha da vurgulamaktadır (Zhang, 2016). Ayrıca, afet alt kültürlerinin ve tehdit algısındaki topluma özgü varyasyonların incelenmesi, antropologlara çeşitli toplumların tehlikeleri yorumladıkları ve bunlara tepki verdikleri heterojen yollar hakkında içgörüler sağlayabilir ve böylece insan uyarlanabilirliği ve dayanıklılığı anlayışlarını zenginleştirebilir (Drabek, 1986). Diğer taraftan, fizik antropologlar, afetlerden etkilenen nüfusun ihtiyaç ve yeteneklerinin afet müdahale sistemleri ve altyapılarının tasarımında usulüne uygun şekilde hesaba katılmasını sağlamak için mühendisler, şehir planlamacıları ve diğer uzmanlarla yakın iş birliği yapacak şekilde kendilerini konumlandırırlar. Bu açıdan, afet ergonomisi antropologlara afet bağlamında insan deneyimlerinin analizi için paha biçilmez metodolojiler ve araçlar sunar, böylece afete hazırlık, müdahale ve kurtarma çabalarını şekillendiren kültürel, sosyal ve teknolojik unsurların daha derin bir araştırılmasını kolaylaştırır (Doughty, 2003).

4. ERGONOMİK İLKELERİN AFET YÖNETİMİNE KATKISI

Ergonomik ilkelerin afet yönetimi alanına dahil edilmesi, müdahale ekiplerinin ve afetlerden etkilenen bireylerin hem fiziksel hem de bilişsel yeteneklerinin optimizasyonu yoluyla aynı anda müdahale sürelerini artırırken yaralanma olasılığını önemli ölçüde azaltma potansiyeline sahiptir. İnsanın yetenekleriyle uyumlu olacak görevlerin, çalışma ortamlarının ve araçların tasarımı ile ilgilenen ergonomi, aynı yaklaşımla afet müdahalesine ilişkin

operasyonların etkinliğini ve güvenliğini de önemli ölçüde artırabilir. Afet yönetimi çerçevesinde, ilk müdahale ekipleri için daha güvenli ve daha etkili araç ve ekipmanlar tasarlamak için ergonomik ilkelerden yararlanılabilir, böylece acil durumlarda görevlerin hızlı ve güvenli bir şekilde yürütülme kapasitesi de güçlendirilir (Cintora-Sanz vd., 2023). Ayrıca, ergonomik parametrelerin dikkate alınması, her ikisi de yüksek stresli afet ortamlarında çok önemli olan durumsal farkındalığı ve karar verme süreçlerini geliştirebilir. Bilişsel stresi azaltarak ve bilgi işleme yeteneklerini iyileştirerek, afete yanıt verenlerin daha hızlı ve daha kesin kararlara varmaları ve sonuç olarak yanıt sürelerini artırmaları sağlanır (Yavorska vd., 2022). Bunun yanı sıra, acil durum barınaklarının ve tahliye yollarının tasarımında da ergonomik ilkeler kullanılabilir, bu tesislerin engelli olanlar da dahil olmak üzere tüm bireyler için erişilebilir ve güvenli olmasını sağlar, sonuçta tahliye süreçlerini kolaylaştırır ve afetler sırasında yaralanma riskini en aza indirir (Gempur, 2022).

Ergonomik ilkelerin tüm süreçlere dahil edilmesi, afete hazırlığı değerlendirmek ve geliştirmek için ergonomik tabanlı göstergelerin kullanıldığı ve sakinler arasında daha iyi bir adaptasyon ve risk farkındalığının oluşması ile sonuçlanan Rai Tayfunu araştırmasında da örneklediği gibi, toplumun eğitimine kadar uzanır (Gumasing vd., 2022). Ek olarak, afet yönetimi bağlamında sıklıkla ihmal edilen rehabilitasyon hizmetlerinin entegrasyonu, ergonomik ilkelerle optimize edilebilir, rehabilitasyon desteğinin her düzeyde mevcut olmasını sağlar, böylece uzun süreli yaralanmaları azaltır ve genel iyileşmeyi hızlandırır (Mitchell, 2023). Dayanıklılık mühendisliği modellerinde savunulduğu gibi, afet yönetiminde ergonominin sistematik biçimde uygulanması, risklerin tahmin edilmesi ve azaltılmasına imkân tanır, böylece afet müdahalesine reaktif bir yaklaşımdan ziyade proaktif bir duruş sergilenmesini teşvik eder (Fernandes ve Batiz, 2020). Bu proaktif metodoloji, potansiyel tehlikelerin öngörülmesini ve önleyici tedbirlerin alınmasını kolaylaştırdığı ve sonuç olarak afetlerin etkilerinin genele yansımalarını azalttığı için hem doğal hem de antropojenik afetlerin yönetiminde gereklidir (Hermansyah vd., 2024). Bütün bu nedenlerle, ergonomik ilkelerin afet yönetimine entegre edilmesi, yalnızca müdahale operasyonlarının güvenliğini ve verimliliğini desteklemekle kalmaz, aynı zamanda yaralanma riskini azaltarak ve üstün tasarım, eğitim ve hazırlık stratejileri yoluyla yanıt sürelerini artırarak toplulukların kapsamlı dayanıklılığına da katkıda bulunur (Sasangohar vd., 2020).

5. AFETTEN ETKİLENEN BÖLGELERDE GÖZLENEN ERGONOMİK ZORLUKLAR

Afetten etkilenen ortamlarda çalışan kurtarma personeli, operasyonel verimliliklerini ve güvenliklerini önemli ölçüde etkileyen çeşitli ergonomik zorluklarla karşı karşıyadır. En büyük zorluklardan birisi, çeşitli çevresel faktörler, iş duruşları ve psikolojik iş yükü nedeniyle şiddetlenen kas-iskelet sistemi bozukluklarının yüksek insidansıdır. Örneğin, İran'da kurtarma

çalışanları üzerinde yapılan bir araştırmada, şiddetli hava koşullarının ve uygun olmayan iş kıyafetlerinin, özellikle kış aylarında çalışanların diz ve bel bölgelerinde ve yaz aylarında uyluk bölgesinde kas-iskelet sistemi komplikasyonlarının yaygınlığının artmasına katkıda bulunduğunun altını çizmiştir (Mirzaei vd., 2024). Ayrıca, afet müdahalesinin fiziksel ve psikolojik gereksinimleri, kas-iskelet sistemi ve solunum rahatsızlıkları nedeniyle işe gidememe oranlarında meydana gelen artış dahil olmak üzere, kalıcı sağlık endişelerini hızlandırabilir (Dirkzwager vd., 2004).

Afet senaryolarının düzensiz doğası, genellikle etkili iletişim ve koordinasyonu engelleyebilecek ve böylece kurtarma personelinin karşılaştığı ergonomik zorlukları daha da şiddetlendirebilecek, kurtarma kaynaklarının eşit olmayan biçimde dağıtılmasına neden olabilir. Bunun yanı sıra, arama kurtarma köpeklerinin kullanımı yaygın ve oldukça yararlı olsa da hem köpekleri hem de bakıcılarını tehlikeye atan tehlikeli maddelerin yönetimi ve denge yapılarında gezinme gibi ilave ergonomik zorlukları beraberinde getirir (Cvetković ve Miljković, 2024). Dronların ve Yalnızca Bir Kez Bak (YOLO) algoritması tabanlı nesne algılama ve termal görüntüleme gibi en son teknolojilerin arama kurtarma çalışmalarına dahil edilmesi, hayatta kalanların tespit edilmesini kolaylaştırabilir ve kurtarma personeli için tehlikeleri azaltabilir; ancak, bu gelişmeler, işçilerin yeni ekipmanlara ve operasyonel prosedürlere alışmalarını ve böylece üzerlerindeki “ergonomik yüklerini” arttırmalarını da gerektirir (Chien vd., 2023; Papyan vd., 2024). Ayrıca, kaynak kısıtlamaları ve tehlikeli hale gelen altyapıyla etkileşim kurma zorunlulukları nedeniyle oluşan psikolojik baskı, fiziksel stresi yoğunlaştırabilir ve bu durum da tükenmişlikle sonuçlanabilir (Ein vd., 2024).

Yetersiz eğitim ve kişisel koruyucu ekipmanın olmaması gibi organizasyonel ve lojistik engeller, kurtarma ekiplerinin dayanıklılığını ve etkinliğini artırmak için kapsamlı eğitim ve destek sistemlerinin zorunluluğunu gösterir ve bunların eksikliğinde ise ergonomik açıdan kaygılar daha da artar (Kuday vd., 2023; Kwadwo ve Morkla, 2024). Bunun yanı sıra, afetle ilgili atık ve enkazın bertaraf edilmesinde düşük kaliteli yönetim uygulamaları, geri kazanım girişimlerini engelleyen ve daha fazla sağlık riski sunan tehlikeli ortamlar yaratabilmesi nedeniyle, kurtarma personelinin çalışma koşullarını etkileyen çok önemli bir diğer unsurdur, (Chandrappa ve Das, 2024). Bütün bu ergonomik güçlüklerin ele alınması, ergonomi ile ilgili eğitimler verilmesini, uygun koruyucu ekipmanların sağlanmasını ve kurtarma operasyonlarını kolaylaştırmak için ileri teknolojilerin entegrasyonunu kapsayan çok yönlü bir stratejinin benimsenmesini zorunlu kılar. Afet yöneticileri bu alanlara odaklanarak müdahalede ekiplerin operasyonel etkinliklerini artırabilir ve personel üzerindeki fiziksel ve psikolojik yükleri azaltabilir ve sonuçta afetlere yetkin bir şekilde yanıt verme kapasitesini artırabilirler.

6. AFET MAĞDURLARININ VE AFETE MÜDAHALE EDENLERİN ERGONOMİK AÇIDAN DURUMLARI

Kurtarma ve yardım çabaları sırasında afet mağdurlarının karşılaştığı fiziksel ve psikolojik strese katkıda bulunan temel ergonomik unsurlar karmaşıktır ve yaşanan felaketin hem fiziksel bağlamını hem de zihinsel yansımalarını içerir. Fiziksel açıdan bakıldığında, çadır ve barınaklardaki eksiklik gibi tahliye ve yardım hükümlerinin yetersizliği, mağdurları uzun bekleme sürelerine katlanmaya zorlar, böylece belirsizlik ve rahatsızlıktan kaynaklanan psikolojik baskı katlanır (Hu vd., 2017). Ambulans sedyeleri de dahil olmak üzere tüm kurtarma aparatlarının ergonomik biçimlenmesi de büyük önem taşımaktadır. Yetersiz tasarlanmış sedyeler kullanan sağlık görevlilerinin yaşadıkları artan dolaşım ve kas gerginlikleri hem mağdurlar hem de acil müdahale ekipleri üzerindeki fiziksel yükü artırabilir (Kluth ve Strasser, 2006). Bu fiziksel yük, mağdurları dolaylı olarak etkileyebilir, kurtarma operasyonlarını potansiyel olarak yavaşlatabilir ve mağdurların üzücü koşullarda geçirdikleri süreyi uzatabilir.

Psikolojik olarak, tahliye ve gerekli kaynaklar için bekleme aralığı, mağdurlara daha fazla zarar verme riskini arttırdığı için kurtarma ekipleri üzerinde yüksek düzeyde kaygı ve stres uyandırabilir (Hu vd., 2017). Psikolojik sonuçlar, kurtarma personelinin maruz kaldığı ikincil travmatik stres tarafından daha da şiddetlenebilir ve bu da etkinliklerini ve mağdurlara verilen hizmetin kalitesini tehlikeye atabilir (Bilal vd., 2007; Rahayu vd., 2021). Kurtarma personelinin kendileri de travmatik olaylara maruz kalmaları ve afet bölgelerinde gözlenen genel kaotik ortamdan kaynaklanabilecek Travma Sonrası Stres Bozukluğu (TSSB), anksiyete ve depresyon gibi psikolojik bozukluklara karşı oldukça hassastır (Mao vd., 2018). Kurtarma görevlilerinin taşıdığı bu psikolojik ağırlık, etkili yardım sağlama kapasitelerini azaltabilir ve sonuç olarak destek için kendilerine bağımlı olan mağdurlar üzerindeki zihinsel gerginliği artırabilir. Ayrıca, kurtarma çalışanları, özellikle gönüllüler için yeterli eğitim ve desteğin olmaması, performanslarını ve kurtarma operasyonlarının genel etkinliğini daha da engelleyebilecek psikolojik sıkıntıyı şiddetlendirebilir (Brooks vd., 2016); Dolce ve Ricciardi (2007). Sosyal destek eksikliği ve profesyonel destek hizmetlerinin olmaması da hem mağdurların hem de müdahale ekiplerinin yaşadığı psikolojiye olumsuz anlamda katkıda bulunur (Brooks vd., 2016).

Kurtarma çalışanlarının karşılaştığı sayılan bütün bu olumsuzluklar, afet müdahalesinin doğasında bulunan zorlukları yönetme direncini ve kapasitelerini artırma adına kapsamlı sevk öncesi ve sevk sonrası eğitim desteğinin gerekliliğini daha da önemli hale getirmektedir (Ein vd., 2024; Ralbovská ve Otríasal, 2022). Sonuç olarak, gelişmiş kaynak tahsisi, geliştirilmiş ekipman tasarımı ve kurtarma çalışanları için artırılmış eğitim ve destek yoluyla ergonomik bilgidir yararlanılması, kurtarma ve yardım operasyonları sırasında

afet mağdurlarının karşılaştığı fiziksel ve zihinsel gerginliği önemli ölçüde azaltabilir.

7. AFET ERGONOMİSİNİN DÜNYA'DA YAŞANAN AFETLERDEKİ KATKISINA ÖRNEKLER

Afet ergonomisi disiplini, afete hazırlık, müdahale ve kurtarma çabalarını desteklemek için insan faktörlerine ve sistem mimarisine odaklanarak meydana gelen tüm afetlerin sonuçlarının hafifletilmesinde yardımcı olmaktadır. Özellikle deprem afetinde, arama kurtarma ekipleri için koruyucu kıyafetlerin ergonomik olarak değerlendirilmesi büyük önem taşımaktadır. Konu ile ilgili yapılan bir araştırmada, hareket yakalama teknolojisi ile çeşitli koruyucu giysilerin ergonomik etkinliği ölçülmüş ve sonuç olarak kurtarma görevi sırasında optimum hareketliliği ve korumayı kolaylaştıran giysi tasarımının önemi ve etkisi kanıtlanmıştır (Lin vd., 2016). Ayrıca, afetlerde erken uyarı sistemlerinin oluşturulması, afete müdahale yeteneklerini önemli ölçüde artırabilir. Örneğin, Brezilya'da, erken uyarı sistemleri için bir bilgi ve iletişim teknolojisi (ICT) çözümü geliştirmek için katılımcı bir tasarım paradigması kullanılarak aşırı yağışların neden olduğu heyelanlara karşı dayanıklılığı güçlendirmek için toplum paydaşlarının düşük maliyetli mobil cihazlardan yararlanmaları sağlanmıştır (Silva vd., 2015). Bir başka örnek, meydana gelecek bir tropikal fırtına senaryosunda, etkilenmesi muhtemel toplulukların afete hazırlık algılarını belirlemek ve artırmak için ergonomik metodolojilerin kullanılmasıdır. Konu üzerine 2021 yılında Filipinler'i etkileyen Rai adı verilen tayfun ile ilgili yapılan bir araştırmada, toplum hazırlığını geliştirme ve müdahale etkinliğini artırmada farkındalık, uyarlanabilirlik ve risk algısı gibi afet bilgisi göstergeleriyle birleştiğinde hem fiziksel hem de makro ergonominin önemi kanıtlanmış, bu durumun özellikle eğimin yüksek olduğu yerlerde ergonomik bir anlayışla düzenlenen peyzajın, heyelanlar gibi diğer doğal afetlerden kaynaklanan hasarların azaltılmasında oldukça etkili olduğu görülmüştür (Gumasing vd., 2022). İnsan yerleşimlerinin güvenli yamaçlarda kurulmasını sağlamak ve toprak güçlendirme stratejilerinin kullanılması heyelan olasılığını azaltabilir, böylece insan yaşamını ve mallarını koruyabilir (Gempur, 2022). İnsan faktörleri ve ergonomi (HF/E) uzmanlarının toplum dayanıklılığını ve afete müdahale metodolojilerini geliştirmeleri aşırı doğa olaylarının beraberinde getirdiği zorluklarla yüzleşmede afet yönetiminin iyileştirilmesi için kritik bir rol oynamaktadır.

Diğer taraftan, insan güvenilirliğinin analizinin de ergonomik bir perspektiften afet sonrasındaki sürece etkisinin ne ölçüde olacağını belirlemek acil durum yönetiminde çok önemlidir (Petrillo, 2017). Brezilya'daki Mae Luiza topluluğunda gösterildiği gibi dayanışma ve iş birliği eylemleri, toplumsal dayanıklılığı derinden artırabilir ve afet risklerinin azaltılmasına katkı sağlayabilir (Silva vd., 2015). Afet ergonomisi üzerine yapılan araştırmaların sayısındaki artış, afet yönetiminde insan faktörlerine sistematik bir yaklaşımın

gerekliliğini vurgulayarak, insan merkezli tasarımı teşvik etmekte ve afete hazırlık ile müdahaleyi geliştirmek için hem endüstriyel olarak gelişmiş hem de gelişmekte olan ülkelerde ergonominin önemini gittikçe artan bir biçimde vurgulamaktadır (Budnick vd., 2012; Osorio ve Hurych, 2004).

8. AFET ERGONOMİSİNİN TÜRKİYE’DE YAŞANAN AFETLER ÜZERİNDEN POTANSİYEL KATKILARINA İLİŞKİN ÖRNEKLER

Afet olayları sırasında insanların ve sistemlerin genel etkinliğini arttırmak için sistemin ve/veya ekipmanların tasarlanmasını önceleyen afet ergonomisi, Türkiye’de de meydana gelen afetlerin etkilerini azaltmada önemli bir potansiyele sahiptir. Örneğin deprem afetinde, arama ve kurtarma ekip üyeleri için üretilen koruyucu giysilerin ergonomik olarak incelenmesi, afet ergonomisi ilkelerinin kurtarma girişimlerinde operasyonel etkinliğini nasıl artırabileceğine mükemmel bir örnek teşkil etmektedir. Optimal olarak tasarlanmış kıyafetlerle kurtarma personelinin hareketliliğini ve konforunu artırarak, kurtarma çalışmaları sırasındaki operasyonel verimlilikleri ve güvenlikleri önemli ölçüde iyileştirilebilir, bu da potansiyel olarak kurtarılan can sayısının artmasına ve kurtarıcılar arasında gözlenen yaralanma oranlarının azalmasına neden olabilir (Lin vd., 2016). Ayrıca, yapısal çökmeler sırasında hayatta kalabilir boşluklar oluşturmak için sağlam mobilyaların kullanılmasını savunan “yaşam üçgeni” kavramı, deprem sırasında hayatta kalma olasılıklarını artırabilen başka bir ergonomik stratejiyi temsil etmektedir (Ağan ve Cindoğlu, 2024). Bunun yanı sıra, özellikle 2003 yılında Bingöl’de meydana gelen depremden sonra yürütülen afet sonrası yeniden yapılanma girişimlerine yönelik bir araştırmada, yeni inşa edilen yapıların etkilenen nüfusun ihtiyaçlarını karşılamasını sağlamak ve böylece sosyal, fizyolojik ve psikolojik kırılma noktaları azaltmak için ergonomik hususların konut tasarımına dahil edilmesinin önemi vurgulanmıştır (Varolüneş Kürüm, 2021). Van depreminden sonra iş kazalarındaki artış, ek yaralanma ve ölümleri önlemek için özellikle hızlandırılmış yeniden yapılanma aşamalarında işyeri güvenliği bağlamında acil ergonomik müdahalelere ihtiyaç görüldüğünü vurgulayan bir araştırma bulunmaktadır (Hekimoğlu vd., 2015). Ayrıca, medyada deprem mağdurlarının, özellikle küçük yaşta çocukların tasvirinin, hayatta kalanlar üzerindeki psikolojik sonuçlarını düşünen etik raporlama uygulamalarının gerekliliği özel olarak vurgulanmaktadır. Bu ve benzeri arayışlar afet ergonomisinin ruh sağlığına ve genel iyilik haline de öncelik verdiğini göstermektedir (Atalay ve Pehlivan Muratoğlu, 2024).

Risk değerlendirmesi, azaltma ve hazırlığı kapsayan proaktif afet yönetimi metodolojileri, titizlikle koordine edilmiş ve stratejik olarak planlanmış müdahaleler yoluyla doğal afetlerin olumsuz sonuçlarını en aza indirmeye çalışan ergonomik ilkelerle her zaman uyumludur (Dobrucali ve Demir, 2016). Fiziksel yaralarla depremden kurtulanlar için rehabilitasyon stratejileri, afet sonrası yaşam kalitelerini artırmak için bireylerin acil, orta ve uzun vade-

li iyileşme gereksinimlerine odaklanan ergonomik bir bakış açısını da içermektedir (Koca ve Topak, 2024). Türkiye’de 1999 yılında yaşanan deprem sırasında kanıtlandığı gibi, depremlerin ekonomik zararlarını hafifletmek ve kurtarma girişimlerini desteklemek için ergonomik ilkelerin afete hazırlık ve müdahale çerçevelerine dahil edilmesi çok önemlidir (Ewing vd., 2004). Son olarak, depremden sonraki kurtarma çabalarında Türk halkı ve sivil toplum kuruluşlarının gösterdiği kolektif dayanışma ve destek, esneklik ve toparlanmayı güçlendirmek için toplum katılımı ve destek sistemlerini de önemseyen afet ergonomisinin sosyal boyutuna iyi bir örnek teşkil etmektedir (Özsoylu, 1999).

Afet barınakları ve afet bölgeleri için imal edilecek tüm yapılar için ergonomik tasarım ilkelerinin uygulanması, afet olaylarının ardından güvenlik, konfor ve operasyonel verimliliğin garanti edilmesi adına bir zorunluluktur. Bu ilkeler, hafif malzemelerin kullanılması, montajda basitlik ve çeşitli çevresel bağlamlara uyulanabilirlik dahil olmak üzere çok sayıda faktörü kapsar. Örneğin, bir acil durum muhafazasının tasarımında hafif çelik çerçevelerin, destek sistemlerinin ve yerel kaynaklı ahşap duvarların dahil edilmesi, güvenlik ve konfor standartlarını karşılayan hızlı ve uygun maliyetli bir çözüm sunar (Sutarja vd., 2021). Sürdürülebilir ekonomi ilkelerinin afet bölgeleri için üretilecek tüm yapılarda dikkate alınması, malzemelerin yeniden kullanılmasını kolaylaştırarak ergonominin etkinliğini arttıracak, bu da atıkları ve maliyetleri azaltarak barınakları daha erişilebilir ve sürdürülebilir hale getirecektir (Karimi vd., 2023). Böylelikle afete maruz kalanlar için kabul edilebilir bir yaşam standardını garanti altına almak adına yerel iklim değişkenlerini, yerel malzemeleri ve afete maruz kalan topluluğun kültürel ve sosyal faktörlerini dikkate alarak ergonominin barındırdığı fiziksel, bilişsel, sosyal ve organizasyonel yönlerinin pratikte vücut bulduğu bir toplam kalite anlayışına varılabilir (Bashawri vd., 2014).

Geçici yapılardan kalıcı yapılara geçiş sürecinde çok sayıda bireyin uzun bir süre boyunca geçici barınaklarında yaşadıkları göz önüne alındığında, başta güvenlik olmak üzere, gıda depolama ve sanitasyon kuralları da dahil olmak üzere, sakinlerin artan gereksinimlerini karşılamak için büyüme ve adaptasyonu içeren modüler bir tasarım çerçevesi gerekliliği aşikardır ve bu çok amaçlı barınaklar işlevsel, ekonomik, sürdürülebilir, güvenli, konforlu, sosyal olarak bütünleştirici, iyileştirici ve estetik açıdan da hoş olmalı, böylece özel eğitim almadan bireyler tarafından zahmetsizce inşa edilebilecek güvenli bir ortamın sağlanmasını mümkün kılmalıdır (Shong, 2016). Origamiden ilham alan konuşlandırılabilir yapıların uygulanması, ergonomik tasarım için kritik olan minimum öz ağırlık ve gelişmiş dağıtıla bilirlik elde etmek için yenilikçi bir strateji sunarken aynı zamanda sert paneller aracılığıyla yalıtım sunar (Quaglia vd., 2014). Dağıtılabılır makas tipi çerçevelerle örneklenen taşınabilir yapılardan, mobilite ve montajı kolaylaştırmaları nedeniyle

yararlanılabilir, böylece kurtarma aşamasında bileşenlerin yeniden kullanılmasını sağlayarak kullanıcı refahına ve sürdürülebilirliğine katkıda bulunulur (Wicaksono vd., 2022). Güçlendirilmiş muhafazalar, güvenlik kayışları ve yaşamı sürdüren elemanlar gibi özelliklerle donatılmış güvenli barınaklar, afetler sırasında ve sonrasında rahat ve hayatta kalabilir bir atmosfer sağlayarak ergonomik tasarımı daha da iyileştirir. Sert hava olayları başta olmak üzere diğer çevresel zorluklara dayanacak şekilde tasarlanmış katlanabilir barınaklar, geçici barınakların tasarımında temel ergonomik faktörler olan genişletilebilirliğin, montaj kolaylığının ve uyarlanabilirliği sağlar (UNHCR, 2024). Özellikle Türkiye’de yaşanan depremlerden elde edilen bilgiler afet sonrası barınakların mimarisi, hayatta kalanların ihtiyaçlarını yeterince karşılayabilme kriterlerini formüle etmek ve alternatif konut çözümleri sunmak için oldukça değerli bir veriye kapsamaktadır (Torus ve Mert Şener, 2015).

9. AFET ERGONOMİSİNİN GELİŞTİRİLMESİNE KATKIDA BULUNAN TEMEL ISO/ANSI STANDARTLARI

Son yıllarda, afet ergonomisinin evrimi, acil durum yönetimi alanında güvenliği ve verimliliği artırmayı amaçlayan temel çerçeveler ve yönergeler sağlayan çok sayıda ISO ve ANSI standardı tarafından şekillendirilmiştir. 2018’de başlatılan ISO 45001 standardı, afet durumlarında da vazgeçilmez olan işyeri güvenliğinin yönetimi için kapsamlı bir çerçeve oluşturarak iş sağlığı ve güvenliğinde (İSG) önemli bir kilometre taşını temsil etmiştir. Bu standart, COVID-19 salgını sırasında İSG yönetimi için hedefli rehberlik sağlayan ve böylece afet ergonomisi kapsamında psikolojik refah ve bulaşıcı hastalık yönetiminin önemini altını çizen ISO/PAS 45005’in yanı sıra çalışanların psikolojik sağlığı ve güvenliği ile ilgili ISO 45003 ile daha da geliştirilmiştir. Ayrıca, ISO 45006 standardı, işyerinde bulaşıcı hastalıkların önlenmesi ve yönetimine ilişkin daha geniş direktifleri genişletir, böylece pandemiler karşısında hazırlığı ve dayanıklılığı teşvik ederek afet ergonomisi alanını zenginleştirmiştir (Cottam vd., 2024). İnsan Faktörleri ve Ergonomi Derneği (HFES) tarafından formüle edilen ANSI/HFES-200 standardı, acil durum yönetim sistemlerinde kullanıcı merkezli arayüzlerin tasarımı için kritik olan yazılım ergonomisine odaklanmakta ve böylece afet müdahalesinde kullanılan teknolojilerin kullanılabilirliğini ve etkinliğini arttırmaktadır (Reed vd., 1996).

Standartlar konusu ile ilgili olarak Uluslararası Ergonomi Birliği (IEA) tarafından oluşturulan ISO TC 159 ‘Ergonomi’ komitesi, tümü afet yönetiminde ergonomik çözümlerin formülasyonu için gerekli olan ergonomik ilkeleri, antropometri, biyomekanik ve insan-sistem etkileşimi ile ilgili kılavuzları kapsayan 20’den fazla ISO standardının geliştirilmesinde çok önemli bir rol oynamıştır (Parsons vd., 1995). ISO 11228-3 standardı, işle ilgili kas-iskelet sistemi bozukluklarıyla ilişkili risk yönetimini ele alır ve böylece afet kurtarma çabaları sırasında hayati olabilecek tekrarlayan görevlerde ergonomik hususların önemini vurgulamaktadır (Castellucci vd., 2021). Avrupa

Standardizasyon Komitesi (CEN) gibi kuruluşların da ergonomik standartlar geliştirmesi ve bunların ISO TC 159 ile işbirliği, her ikisi de etkili afet yönetimi için çok önemli olan el ile malzeme taşıma ve zihinsel iş yükü de dahil olmak üzere ergonominin çeşitli yönlerini ele alan kapsamlı kılavuzların oluşturulmasını teşvik etmiştir (Dul vd., 1996). Bütün bu standartların afet ergonomisinde kullanılması, katılımcı tasarımı ve erken uyarı sistemleri için Bilgi İşlem Teknolojileri (BİT) çözümlerinin dahil edilmesi afet durumunda toplumun dayanıklılığını ve hazırlığını artıran ergonominin toplam optimizasyon çerçevesi ile daha da uyumlu hale gelmektedir (Silva vd., 2015). Çağdaş acil durum ürünleri çalışmalarında açıklandığı gibi, afet yönetiminde insan faktörlerine yapılan vurgu, acil durumlarda güvenliği destekleyen ve yaşam kalitesini artıran ürünlerin yaratılmasında ergonomik tasarımın önemini vurgulamaktadır (Cheng vd., 2013). Belirtilen tüm bu standartlar ve çerçeveler, acil durum bağlamında insan faktörlerinin, güvenliğin ve kullanılabilirliğin yönetimi için yapılandırılmış metodolojiler sunarak afet ergonomisinin ilerlemesine önemli ölçüde katkıda bulunmakta ve böylece afet müdahalesi ve kurtarma girişimlerinin genel etkinliğini arttırmaktadır.

10. SONUÇ

Afet ergonomisini afet durumlarının ortasında insan davranışlarını, kültürel metodolojiler ve çevresel belirleyiciler arasındaki karmaşık dinamikleri dikkate alarak gerek afet riski taşıyan gerekse afete maruz kalan insanların kullanımı için ürün, hizmet veya organizasyonların tasarlanmasında veri üreten bir alan olarak görmek mümkündür. Ergonomik ilkelerin kullanımı yoluyla antropologlar, afete hazırlık, müdahale ve kurtarma girişimlerini arttırarak sonucunda etkilenen toplulukların dayanıklılığını artırma potansiyeline sahiplerdir. Bu etkinin genişliği kurtarma ekipmanlarının ve barınak tasarımlarının optimizasyonundan afet müdahalesinin psikososyal boyutlarının dikkate alınmasına kadar değişebilmekte ve hem doğal hem de teknolojik afetlerin sonuçlarını hafifletmede kritik bir rol üstlenmektedir. Ayrıca, afet yönetimine ergonomik hususların dahil edilmesinde yerleşik ISO ve ANSI standartlarının uygulanması, konuya kavramsal ve sistematik bir boyut katar ve böylece afete müdahale stratejilerinin formülasyonunda ve uygulanmasında insan faktörlerinin tam olarak vurgulanmasını sağlar. Bu alan gelişmeye devam ettikçe, antropologlar, ergonomi uzmanları ve diğer ilgili profesyoneller arasındaki iş birliğinin, yalnızca afetler sırasında acil talepleri karşılamakla kalmayıp aynı zamanda risk altındaki insan popülasyonlarında sürdürülebilir iyileşme ve dayanıklılığı teşvik eden bütünsel yaklaşımlar oluşturmada önemli bir fırsat penceresi açtığı daha iyi anlaşılacaktır.

KAYNAKÇA

- Ağan, F. Z., ve Cindoğlu, Ç. (2024). Earthquake in Turkey: The Triangle of Life and Disaster Kits Saves Lives. *Disaster Medicine and Public Health Preparedness*, 18, e74.
- Atalay, G. E., ve Pehlivan Muratoğlu, B. (2024). Aestheticizing the Pain: A Critical Analysis of Media Representation of Earthquake Victim Children in Turkey. *Sociology Lens*, 37(1), 116-130.
- Bagian, J. P. (2012). Health care and patient safety: The failure of traditional approaches – how human factors and ergonomics can and MUST help. *Human Factors and Ergonomics in Manufacturing & Service Industries*, 22(1), 1-6.
- Bashawri, A., Garrity, S., ve Moodley, K. (2014). An Overview of the Design of Disaster Relief Shelters. *Procedia Economics and Finance*, 18, 924-931.
- Bilal, M. S., Rana, M. H., Rahim, S., ve Ali, S. (2007). Psychological Trauma in a Relief Worker—A Case Report from Earthquake-Struck Areas of North Pakistan. *Prehospital and Disaster Medicine*, 22(5), 458-461.
- Blau, S., ve Briggs, C. A. (2011). The role of forensic anthropology in Disaster Victim Identification (DVI). *Forensic Science International*, 205(1), 29-35.
- Briones, F., Vachon, R., ve Glantz, M. (2019). Local responses to disasters: recent lessons from zero-order responders. *Disaster Prevention and Management: An International Journal*, 28(1), 119-125.
- Brooks, S. K., Dunn, R., Amlôt, R., Greenberg, N., ve Rubin, G. J. (2016). Social and occupational factors associated with psychological distress and disorder among disaster responders: a systematic review. *BMC Psychology*, 4(1), 18.
- Budnick, P., Kogi, K., ve O'Neill, D. (2012). Examples of Practical Ergonomics in Industrially Developing Countries. *Ergonomics in Design*, 20(4), 5-11.
- Castellucci, H. I., Viviani, C., Hernández, P., Bravo, G., Martínez, M., Ibacache, J., ve Bartsch, Á. (2021). Developing countries and the use of ISO Standard 11228-3 for risk management of Work-Related Musculoskeletal Disorders of the Upper Limbs (WRMSDs-ULs): The case of Chile. *Applied ergonomics*, 96, 103483.
- Catarci, T., de Leoni, M., Marrella, A., Mecella, M., Russo, A., Steinmann, R., ve Bortenschlager, M. (2013). WORKPAD: Process Management and Geo-Collaboration Help Disaster Response. In M. E. Jennex (Ed.), *Using Social and Information Technologies for Disaster and Crisis Management* (pp. 33-51). Hershey, PA, USA: IGI Global.
- Chandrappa, R., ve Das, D. B. (2024). Issues in Disaster Affected Area. In *Solid Waste Management: Principles and Practice* (pp. 539-581). Cham: Springer International Publishing.
- Cheng, J., Zhou, M., ve Ye, J. (2013). *The Study of Modern Emergency Products under the Direction of New Ergonomics*, Berlin, Heidelberg.

- Chien, H.-Y., Huang, Z.-W., Chen, W.-Y., Chang, Y.-C., ve Sun, C.-C. (2023). The YOLO object detection and thermal imaging in natural disaster environments advanced intelligent rescue system. *IET Conference Proceedings*, 134-135.
- Cintora-Sanz, A. M., Colmenar-García, C., Gómez-Usabiaga, C., García-Martinez, R., Lafuente-Saenz, R., Sierra-García, T., . . . Horrillo-García, C. (2023). Lean approach in the application of new technologies: integration of risk, situational awareness, and resilience by a prehospital emergency medical service. *Environment Systems and Decisions*, 43(4), 721-734.
- Cottam, M., Humphreys, L., ve Swingewood, S. (2024). Spl28 the contribution of iso standards to the effective management of occupational health and safety, and how you can contribute to their development. *Occupational Medicine*, 74(Supplement_1), 0-0.
- Cvetković, V. M., ve Miljković, N. (2024). Challenges and Obstacles in the Use of Search and Rescue Dogs During Disaster Operations: A Case Study of the Earthquake in Turkey. *Preprints*.
- de Boer, H. H., Blau, S., Delabarde, T., ve Hackman, L. (2018). The Role of Forensic Anthropology in Disaster Victim Identification (DVI): Recent Developments and Future Prospects. *Forensic Sciences Research*, 4(4), 303-315.
- Dirkzwager, A. J. E., Yzermans, C. J., ve Kessels, F. J. M. (2004). Psychological, musculoskeletal, and respiratory problems and sickness absence before and after involvement in a disaster: a longitudinal study among rescue workers. *Occupational and Environmental Medicine*, 61(10), 870.
- Dobrucali, E., ve Demir, I. H. (2016). Earthquake and Flood Disaster Management Regulations in Turkey. [Earthquake and Flood Disaster Management Regulations in Turkey]. *Disaster Science and Engineering*, 2(1), 1-6.
- Dolce, A., ve Ricciardi, M. (2007). Impact of psychological risk factors on disaster rescue operations: the case of Italian volunteers. *Disasters*, 31(1), 91-103.
- Doughty, P. L. (2003). Catastrophe & Culture: The Anthropology of Disaster. *American Ethnologist*, 30(2), 319-320.
- Drabek, T. E. (1986). Planning. In *Human System Responses to Disaster: An Inventory of Sociological Findings* (pp. 21-69). New York, NY: Springer New York.
- Dul, J., de Vlaming, P. M., ve Munnik, M. J. (1996). A review of ISO and CEN standards on ergonomics. *International Journal of Industrial Ergonomics*, 17(3), 291-297.
- Ein, N., Plouffe, R. A., Liu, J. J. W., Gervasio, J., Baker, C., Carleton, R. N., . . . Richardson, J. D. (2024). Physical and psychological challenges faced by military, medical and public safety personnel relief workers supporting natural disaster operations: a systematic review. *Current Psychology*, 43(2), 1743-1758.
- Ewing, B. T., Kruse, J. B., ve Özdemir, Ö. (2004). Disaster Loses in the Developing World: Evidence from the August 1999 Earthquake in Turkey. *Discussion Paper*.
- Faas, A. J., ve Barrios, R. E. (2015). Applied Anthropology of Risk, Hazards, and Disasters. *Human Organization*, 74(4), 287-295.

- Fernandes, P. R., ve Batiz, E. C. (2020). *Ergonomics Management Model with a Focus on Resilience Engineering*. Paper presented at the AHFE 2020, Cham.
- Gempur, S. (2022). Ergonomic Environment Preventing Accidents from Natural Disasters. *International Journal of Social Science*, 2(4), 1975-1978.
- Gumasing, M. J. J., Prasetyo, Y. T., Ong, A. K. S., Nadlifatin, R., ve Persada, S. F. (2022). Determining Factors Affecting the Perceived Preparedness of Super Typhoon: Three Broad Domains of Ergonomics Approach. *Sustainability*, 14(19), 12202.
- Hekimoglu, Y., Dursun, R., Karadas, S., ve Asirdizer, M. (2015). The investigation of the impacts of major disasters, on the basis of the Van earthquake (October 23, 2011, Turkey), on the profile of the injuries due to occupational accidents. *Journal of Forensic and Legal Medicine*, 35, 19-25.
- Hermansyah, A., Selvira, R., Rahim, A., Muksin, Z., ve Andriansyah. (2024). Principles of integrated disaster emergency response management in Indonesia. *Jurnal Inovasi Ilmu Sosial dan Politik (JISoP)*, 6(1), 28-36.
- Holman, T. D. (1963). Man and society in disaster. *JAMA*, 184(9), 731-731.
- Hu, Z.-H., Sheu, J.-B., Yin, Y.-Q., ve Wei, C. (2017). Post-disaster relief operations considering psychological costs of waiting for evacuation and relief resources. *Transportmetrica A: Transport Science*, 13(2), 108-138.
- Kahana, T., ve Hiss, J. (2009). The Role of Forensic Anthropology in Mass Fatality Incidents Management. *Forensic Science Policy & Management: An International Journal*, 1(3), 144-149.
- Karimi, R., Shirowzhan, S., ve Sepasgozar, S. M. E. (2023). Architectural Design Criteria Considering the Circular Economy and Buildability for Smart Disaster Relief Shelter Prototyping. *Buildings*, 13(7), 1777.
- Kluth, K., ve Strasser, H. (2006). Ergonomics in the rescue service—Ergonomic evaluation of ambulance cots. *International Journal of Industrial Ergonomics*, 36(3), 247-256.
- Koca, T. T., ve Topak, D. (2024). Rehabilitation approach after earthquake disaster: a brief report from Turkey. *Journal of Rehabilitation Medicine - Clinical Communications*, 7, jrmcc34748.
- Koons, A. (2019). Disaster Anthropology in Non-Governmental Organizations. In *The Angry Earth* (pp. 330-344): Routledge.
- Kuday, A. D., Özcan, T., Çalışkan, C., ve Kınık, K. (2023). Challenges Faced by Medical Rescue Teams During Disaster Response: A Systematic Review Study. *Disaster Medicine and Public Health Preparedness*, 17, e548.
- Kwadwo, W., ve Morkla, T. D. (2024). Occupational Health and Safety Challenges Faced National Disaster Management Personnel. *American Journal of Arts and Human Science*, 3(1), 19-23.
- Lakoro, R., Sachari, A., EBW, A., ve Sabana, S. (2020). Design of DRR Awareness Campaign Media by Revitalization of Sundanese Oral Culture. *Proceedings of the 4th International Conference on Arts Language and Culture (ICALC 2019)*, 363-370.

- Lin, X., Zhai, L., Zhang, M., Wang, Y., ve Li, J. (2016). Ergonomic evaluation of protective clothing for earthquake disaster search and rescue team members. *International Journal of Clothing Science and Technology*, 28(6), 820-829.
- Mao, X., Fung, O. W. M., Hu, X., ve Loke, A. Y. (2018). Psychological impacts of disaster on rescue workers: A review of the literature. *International Journal of Disaster Risk Reduction*, 27, 602-617.
- Mirzaei, E., Kouhnavard, B., Daneshmandi, H., Seif, M., ve Zamanian, Z. (2024). Determining the effect of environmental factors, work postures and mental workload on musculoskeletal disorders in rescue workers and accidents of one of the water and sewage companies in Iran. *Work*, 78, 969-981.
- Mitchell, M. (2023). Utilization of Physiotherapy in Prehospital Care During Emergency and Disaster: Improving Care and Increasing Capacity. *Prehospital and Disaster Medicine*, 38(S1), s36-s36.
- Mundorff, A. Z., Black, S. M., Blau, S., Drawdy, S. M., ve Kosalka Shore, R. C. (2016). Disaster Victim Management: Role of Anthropologist. In J. Payne-James ve R. W. Byard (Eds.), *Encyclopedia of Forensic and Legal Medicine (Second Edition)* (pp. 281-287). Oxford: Elsevier.
- Oliver-Smith, A. (1996). Anthropological Research on Hazards and Disasters. *Annual Review of Anthropology*, 25(Volume 25, 1996), 303-328.
- Oliver-Smith, A. (2015). Hazards and Disaster Research in Contemporary Anthropology. In J. D. Wright (Ed.), *International Encyclopedia of the Social & Behavioral Sciences (Second Edition)* (pp. 546-553). Oxford: Elsevier.
- Osorio, N. L., ve Hurych, J. (2004). Literature of disasters from the human factors point of view: a descriptive analysis. *Collection Building*, 23(2), 64-72.
- Özsoylu, S. (1999). Earthquake in Turkey. *The Lancet*, 354(9187), 1383.
- Papayan, N., Kulhandjian, M., Kulhandjian, H., ve Aslanyan, L. (2024). AI-Based Drone Assisted Human Rescue in Disaster Environments: Challenges and Opportunities. *Pattern Recognition and Image Analysis*, 34(1), 169-186.
- Parsons, K. C., Shackel, B., ve Metz, B. (1995). Ergonomics and international standards: History, organizational structure and method of development. *Applied ergonomics*, 26(4), 249-258.
- Petrillo, A. (2017). Human Reliability Analysis from the Ergonomics Perspective: Towards a Systemic Approach. *Ergonomics International Journal*, 1(2).
- Quaglia, C. P., Dascanio, A. J., ve Thrall, A. P. (2014). Bascule shelters: A novel erection strategy for origami-inspired deployable structures. *Engineering Structures*, 75, 276-287.
- Rahayu, S., Sjattar, E. L., ve Seniwati, T. (2021). Factors Affecting Secondary Traumatic Stress Disorder among Search and Rescue Team in Makassar. *Indonesian Contemporary Nursing Journal (ICON Journal)*, 5(2), 49-57.
- Ralbovská, D. R., ve Otrísál, P. (2022). Analysis of the Use of Post-Trauma Care and Crisis Intervention Among the Emergency Services with Regard to Job-Related

Psychological Strain. *Challenges to national defence in contemporary geopolitical situation*, 2022(1), 103-112.

- Reed, P., Billingsley, P., Williams, E., Lund, A., Bergman, E., ve Gardner-Bonneau, D. (1996). Software Ergonomics Comes of Age: The ANSI/HFES-200 Standard. *Proceedings of the Human Factors and Ergonomics Society Annual Meeting*, 40(6), 323-327.
- Sasangohar, F., Moats, J., Mehta, R., ve Peres, S. C. (2020). Disaster Ergonomics: Human Factors in COVID-19 Pandemic Emergency Management. *Human Factors*, 62(7), 1061-1068.
- Shong, B. (2016). Defining the architectural characteristics of multi-purpose shelters: drawing issues through analysis of disaster shelters. *WIT Transactions on Ecology and the Environment*, 204, 611-619.
- Silva, J. C. S., Carvalho, R. J. M., Pimenta, A., ve Carvalho, P. V. R. (2015). *Solidarity and community resilience in a disaster situation: an understanding of communitarian ergonomics*. Paper presented at the 19th Triennial Congress of the International Ergonomics Association.
- Son, C. (2023). Disaster Ergonomics: a Human Factors approach to address escalating challenges from disasters. *Cognition, Technology & Work*, 25(4), 325-344.
- Sutarja, I. N., Ardana, M. D. W., ve Putra, I. D. G. A. D. (2021). The Post-disaster House: Simple Instant House using Lightweight Steel Structure, Bracing, and Local Wood Wall. *International Journal of Engineering*, 34(2), 348-354.
- Takakura, H. (2019). The Anthropologist as Both Disaster Victim and Disaster Researcher: Reflections and Advocacy. In S. Bouterey ve L. E. Marceau (Eds.), *Crisis and Disaster in Japan and New Zealand: Actors, Victims and Ramifications* (pp. 79-103). Singapore: Springer Singapore.
- Torus, B., ve Mert Şener, S. (2015). Post-disaster shelter design and CPoDS. *A|Z ITU Journal of The Faculty of Architecture*, 12(1), 269 - 282.
- UNHCR. (2024). Emergency Shelter Solutions and Standards. *UNHCR Emergency Handbook*. Erişim Adresi: <https://emergency.unhcr.org/emergency-assistance/shelter-camp-and-settlement/shelter-and-housing/emergency-shelter-solutions-and-standards> Erişim Tarihi: 11 Eylül 2024
- Ursano, R. J., Fullerton, C. S., ve McCaughey, B. G. (1994). Trauma and disaster. In R. J. Ursano, B. G. McCaughey, ve C. S. Fullerton (Eds.), *Individual and Community Responses to Trauma and Disaster: The Structure of Human Chaos* (pp. 3-28). Cambridge: Cambridge University Press.
- Varolgüneş Kürüm, F. (2021). Post-disaster permanent housing: the case of the 2003 Bingöl earthquake in Turkey. *Disaster Prevention and Management: An International Journal*, 30(2), 77-93.
- Wicaksono, B. A., Susanto, D., ve Suganda, E. (2022). *Portable Structure for Post-disaster Temporary Shelter*, Singapore.
- Wiersema, J. M., ve Woody, A. (2016). The Forensic Anthropologist in the Mass Fata-

lity Context. *Academic Forensic Pathology*, 6(3), 455-462.

- Xin-Zhi, Z., Tsuchiya, K., Sawaragi, T., Osuka, K., Tsujita, K., Horiguchi, Y., ve Aoi, S. (2004, 26 April-1 May 2004). *Development of human-machine interface in disaster-purposed search robot systems that serve as surrogates for human*. Paper presented at the IEEE International Conference on Robotics and Automation, 2004. Proceedings. ICRA '04. 2004.
- Yavorska, O., Arkhirei, M., Sharovatova, O., ve Borovytskyi, O. (2022). Ergonomics of Professional Risks Management. *Municipal economy of cities*, 6(173), 170-177.
- Zhang, Q. (2016). Disaster response and recovery: Aid and social change. *Annals of Anthropological Practice*, 40(1), 86-97.

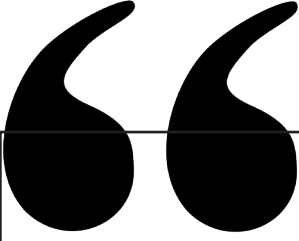

Bölüm 26

WEKA İLE BULANIK MANTIK

- RUSÇA VE TÜRKÇE DOĞAL DİL İŞLEME UYGULAMASI -

Ali Aycan KOLUKISA¹

Baktygul Kulamshaeva KOLUKISA²

1 Doç. Dr., Çanakkale Onsekiz Mart Üniversitesi, İnsan ve Toplum Bilimleri Fakültesi, Doğu Dilleri ve Edebiyatları Bölümü, Japon Dili ve Edebiyatı Anabilim Dalı, ORCID ID: 0000-0003-1315-8678.

2 Dr., Yabancı Diller Yüksek Okulu - Öğr.Gör. (ücretli) ve Turizm İşletmeciliği Bölümü Doktora Öğrencisi, Lisansüstü Eğitim Enstitüsü, Çanakkale Onsekiz Mart Üniversitesi, ORCID ID: 0000-0002-1325-9324.

1. Giriş

Alışlagelmiş dijital elektroniğin ve kullandığımız bilgisayarların temel prensibi 1'ler ve 0'lar üzerine kurulmuştur. Aristo mantığındaki gibi temelinde bir nesnenin var ya da yok olması yahut bir probleme verilen yanıtın doğru ya da yanlış olması gibi, değerlendirme evreninin “Evet \Leftrightarrow Hayır” şeklinde iki seçenekten ibaret olduğu kurallar düzeni üzerine kurulan mantık, uzun yıllar Batılı ülkeler tarafından benimsenmiş ve geliştirilmiştir¹. Ancak, tıpkı analog bir sinyalin sahip olabileceği sonsuz değerler gibi, 0'dan 1'e değişen kare bir dalganın da gerekli inceleme ve anlık bölümlenme yapıldığı takdirde 0 ile 1 arasında pek çok değere sahip olduğu görülür. Örneğin bu sinyalden minimum (0) ile maksimum (1) seviyeleri çıkarılıp gözlemlendiğinde ilk değerlerden daha alt ve üst seviyelerde, yeni maksimum ve minimum değerler oluşacaktır. Ta ki, üst değerle alt değer arasındaki fark sıfıra ulaşana kadar bu döngüyü devam ettirebilmek mümkündür. Dolayısıyla 0 ile 1 arasında, aslında gri olarak adlandırılabilen bir bölge dijital mantıkta mevcut olup, en üst ve en alt değerler arasında çizgisel (lineer) bir sınır belirlenecek olduğunda, bu çizginin üzerinde kalanlar 1'ler kümesine, altında kalanlar ise 0 kümesine dahil edilecektir. Diğer bir taraftan, elbette bu kümeler her zaman kesin ve düzgün doğrusal bir çizgi ile ayrılmayabilir. Farklı kümeler için farklı nitelikler söz konusu olduğunda değişken farklı ölçütler ile 0 ve 1 ayrımı yapılabilir ya da bir küme elemanının birden fazla kümeye ait bir özneliği de mevcut olabilir. Bu koşulda ise durum çok daha da karmaşık bir hal alır. İşte bu noktada bulanık mantık devreye girmektedir.

1'ler ve 0'lar dışında da değerlerin olabileceği ve bazı problemlerde ise istenilen sonuçların elde edilmesinin, doğrusal olmayan denklemler ile bulanık küme mantığından geçtiği ilk olarak 1965 yılında Lütfü Askerzade tarafından ortaya atılmıştır (Zekai, 2009). Bulanık Mantık (Fuzzy Logic) olarak adlandırılan bulanık küme mantığı prensipleri günümüzde yaygın olarak kontrol sistemleri, veri analizleri, istatistik vb. pek çok alanda kullanılmaktadır. Birden fazla değişkene sahip birden fazla küme ile yapılacak uygunluk hesaplamalarında, küme elemanları, küme sayısı ve buna bağlı olarak toplamda elde edilecek değişkenler, insan zihninin çözemeyeceği kadar çok olduğundan bulanık mantık prensipleri ile çözümlenebilmektedir.

Çalışmamızda, bu amaçla gerek ham verinin işlenebilme kolaylığı, gerekse değişik algoritmaların zahmetsizce ve programlama bilgisi gerektirmeden aynı veriye uygulanabilirliği açısından Weka Programı kullanılmıştır.

¹ Bilim alanında kabul gören “doğru \Leftrightarrow yanlış” ayrımı hususundaki açıklamalar için Tağman (2013) ile Curd & Cover (1998)'e bakılabilir.

2. Weka ve Bulanık Mantık (Fuzzy) Algoritmaları

Weka (Waikato Environment for Knowledge Analysis) programı Yeni Zelanda'daki Waikato Üniversitesi tarafından geliştirilen, halka açık ve ücretsiz olarak temin edilebilen açık kaynak kodlu ve java tabanlı bir programdır².

Şekil 1. Weka Arayüzü

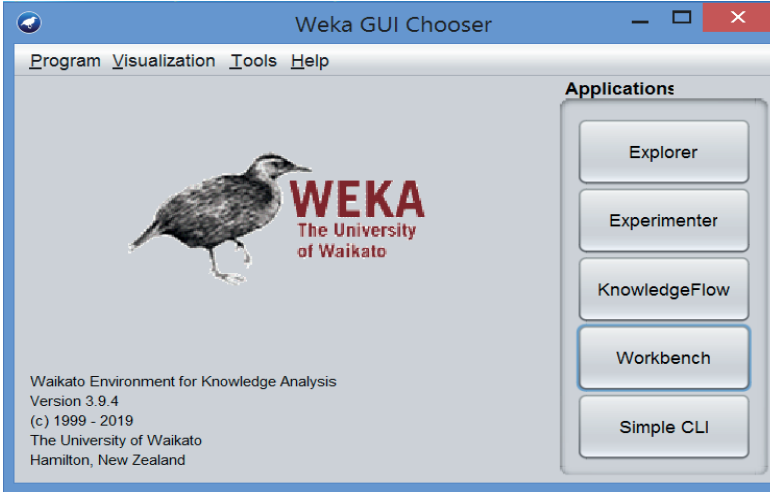

Weka programı, uygulamalarınızı gerçekleştirebileceğiniz 5 temel ana arayüz uygulama ekranı ile karşımıza gelmektedir. Bunlar; veri ön işleme, kümeleme, sınıflandırma, nitelik seçme ve hazırladığımız verileri işleyip analiz sonuçlarını alma işlemlerini yapabildiğimiz ve bu çalışmada da temel olarak kullanılacak olan “**Explorer**” arayüzü uygulama ekranı; sınıflandırma ve regresyon teknikleri kullanırken hangi problem için hangi yöntemin ve parametrelerin daha uygun olduğu konusunda kullanıcıya yol gösteren “**Experimenter**” arayüzü uygulama ekranı; mevcut tüm algoritma, uygulama ve bileşenleri kendi isteğimiz doğrultusunda farklı şekilde tasarlamamıza olanak sağlayan sürükle - bırak ve bağlantısını yap sistemiyle çalışan “**KnowledgeFlow**” arayüzü uygulama ekranı; yukarıdaki diğer 3 uygulama arayüz ekranı ve kullanıcının yüklediği eklentileri tek bir uygulamada birleştirerek kullanım imkanı sunan “**Workbench**” arayüzü uygulama ekranı; ve son olarak, sağ en altta kullanıcıların Weka'nın tüm özelliklerine ve daha fazlasına ulaşarak kod ve komut girebilecekleri “**Simple CLI**” arayüzü uygulama ekranından oluşur (Aydemir, 2019). Bunların dışında üst sekmelerde özellikle “**Tools**” sekmesi de bu çalışmada ayrı bir önem arz etmekte olup, Weka'nın standart indirilen versiyonunda mevcut olmayan paketleri (örneğin bulanık mantık paketlerini) yükleyebilmemizi sağlamaktadır. Bu çalışmada temel

² <https://ml.cms.waikato.ac.nz/weka/>

olarak kullandığımız “Weka Version 3.9.4” paketinde³ Fuzzy (Bulanık Mantık) ile ilgili paketler standart olarak bulunmadığından, bu paketler öncesinde “Tools” sekmesi altında yer alan “Package manager” vasıtasıyla aşağıdaki şekilde yüklenmiştir.

Şekil 2. Bulanık Mantık Paketlerinin Yüklenmesi

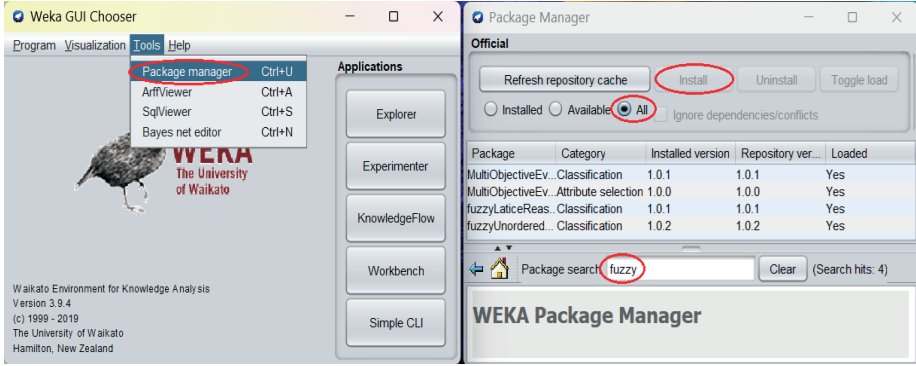

Öncelikle “Tools” sekmesi altındaki “Package manager” a tıklanır. Sonrasında açılan sağ taraftaki arayüzde “Available” → “All” a değiştirilir. Devamında alt kısımdaki “Package search” kısmına bulanık anlamına gelen “fuzzy” anahtar kelimesi yazılarak klavyeden “enter” tuşuna basılır. Sonuç ekranı sağda görüldüğü şekilde dört adet paket ismi döndürür. Bunlardan yüklemek istenilenin üzerine tıklandıktan sonra “Install” butonu aktif hale gelir ve tıklayarak paket yüklenir. Bu işlem yüklenilmesi istenilen her paket için ayrı ayrı yapılır. Yukarıda, sistemimizde önceden yüklenmiş olduğundan “Installed version” kısmında bilgi bulunmaktadır. Yükleme yapılmadığı takdirde bu kısım boş gözükecektir. Daha sonra bu sekme kapatılır. Böylece “Explorer” içerisinde ön işleme sonrasında “FLR”, “Furia” ve “MOE” sınıflandırıcıları aktif hale gelebilecektir. Aşağıda yüklenen bu üç bulanık mantık sınıflandırıcısına ait açıklama bulunmaktadır.

1) FLR (Fuzzy Lattice Reasoning): Vassilis G. Kaburlasos, Ioannis N. Athanasiadis ve Pericles A. Mitkas tarafından geliştirilen bu sınıflandırıcı *Bulanık Kafes Muhakemesi Sınıflandırıcısı* olarak tasarlanmış olup, R^N uzayını içeren bir matematiksel kafes veri alanında karar verme kurallarını ve sebeplerini oluşturur (Kaburlasos, vd., 2003). Böylece FLR sınıflandırıcısı hem aşamalı hem de hızlı bir şekilde öğrenme gerçekleştirebilmekte ve ayrıca öğrendiği bu kurallara bağlı kalarak eksik verilerle de başa çıkabilmektedir.

2) FURIA (Fuzzy Unordered Rule Induction Algorithm): Jens Hühn ve Eyke Hüllermeier tarafından geliştirilen *Bulanık Düzensiz Kural İndüksiyon Algoritmasının* en önemli özelliği, alışlagelmiş standart Bulanık Mantık

³ <https://sourceforge.net/projects/weka/files/weka-3-9/3.9.4/>

kural ve kural listelerini kendi algoritmasıyla öğrenmesidir (Hühn ve Hüllermeier, 2009). Dolayısıyla, hazırlanan veri setlerindeki herbir bilgiden kendi algoritması sayesinde öncesinde sıralanmayan Bulanık Mantık kurallarını kendisi bulup üretip çıkarmaktadır.

3) MOE Fuzzy (Multi-objective Evolutionary Fuzzy): Jimenez, F., Sanchez, G. ve Juarez, J.M. tarafından *Çok Amaçlı Evrimsel Bulanık* sınıflandırıcı olarak geliştirilmiştir. Doğruluğu en üst düzeye çıkarıp, hata seviyelerini en aza indireyecek ve aynı zamanda sınıflandırıcı kural sayısını minimuma düşürüp karmaşıklığı azaltacak ve ayrıca sınıflandırıcının yorumlanabilirliğini arttırma amacıyla da her bir bulanık küme setine dilbilimsel etiket atayarak etiketleme işlevlerini de yerine getirebilecek bir sınıflandırıcıya duyulan ihtiyaç doğrultusunda önerilmiştir (Jimenez, vd., 2014). Bulanık kural tabanlı olarak geliştirilen bu sınıflandırıcı, ENORA veya NSGA II olarak bilinen iki temel algoritmaya dayalıdır ve algoritmanın temel hedefleri arasında, sınıflandırma doğruluğunu ve ROC (Receiver Operating Characteristic - Alıcı İşlem Karakteristiği) grafiği alt alanını arttırmak⁴ ve RMSE (Root Mean Square Error - Hataların Karelerinin Ortalamasının Karekökü) değerini minimuma indirgeyerek baskın olmayan ve duruma en uygun olan elemanı seçmek gibi işlevler mevcuttur (Vaishali, vd., 2017).

Yukarıda her ne kadar Weka'da kullanılabilir üç adet farklı bulanık mantık algoritması mevcut olsa da, bu çalışmada bu algoritmaların ilki olan FLR algoritması temel olarak kullanılmış ancak diğer algoritmalara da değinilmiştir.

3. Veri Seti

Bu çalışmada öncelikle Rusça ve Türkçe ayrı olacak şekilde, internette elektronik olarak yayında olan makale özetleri veri olarak toplanmıştır. Sosyal Bilimler ile Fen Bilimleri ve ayrıca Multi Disiplinler alanlarından toplanan Rusça makale özetleri toplamda 10×3 (temel alan) = 30 adet ile Türkçe makale özetleri de yine aynı şekilde toplamda 10×3 (temel alan) = 30 adet olarak hazırlanmıştır. Weka programının veri okuma dosyasının uzantısı olan “.arff” dosyasına aşağıdaki şekilde kaydedilmiştir. ARFF dosyası herhangi bir kod düzenleyici program ile hazırlanabilmekte olup, bu çalışmada NotePad++ tercih edilmiştir.

4 ROC grafiğinin alt alanı ne kadar büyük ve 1'e yakınsa başarı oranı o derece yüksektir [2].

Şekil 3. Rusça Makale Verisi

```

1 @relation makele
2
3 @attribute document string
4
5 @attribute SosB_key NUMERIC
6 @attribute FenB_key NUMERIC
7
8 @attribute class {FenBilim, SosyalBilim, MultiDisiplin}
9 @data
10
11 %% FenBilim Makale Özetleri %%
12
13 "В статье рассмотрен процесс проектирования разнообразных систем безопасности для предприятий. Представлен
общий обзор их значимости, а также рассмотрены основные цели и задачи внедрения систем безопасности на
предприятия. Представленная статья охватывает вопросы оборудования и технологий, используемых для обеспечения
безопасности периметров площадок предприятий, а также объектов охранной сигнализации. Исследованы технологии
для передачи тревожных сигналов на диспетчерские пункты, исследована система объектовой охранной сигнализации.
Также отражены результаты проектирования и внедрения систем на предприятия г. Ставрополя и Ставропольского
края. В заключении отмечена экономическая целесообразность внедрения систем безопасности.", 0, 30, FenBilim
14
15 "В статье рассматривается эффективность работы метода формирования виртуальных магнитных диполей для векторных
антенных элементов, которые помещаются в электромагнитно непрозрачный обтекатель. Метод формирования
виртуальной антенной решетки основан на применении второго уравнения Максвелла в интегральной форме. Благодаря
большой помехозащищенности магнитного поля и его компонент удается значительно повысить точность системы
пеленгации. Для измерения парциальных компонент электромагнитного поля применялись кубические векторные
антенные элементы, размещенные в обтекателях в нижней полусфере малого ВПА.", 0, 60, FenBilim
16
17 "Работа предназначена для студентов, изучающих дисциплины, связанные с программированием и компьютерным
зрением, использующими в разработке приложений алгоритмы искусственного интеллекта. Особенный акцент в статье

```

Yukarıda bulanık mantık sınıflandırıcısı için hazırlanan veri setinden bir kesit görülmektedir. Weka'nın arff uzantılı veri dosyasını okuyabilmesi için standart olan bir takım komutlar mevcuttur. Şekil 3'te de görüldüğü üzere, ilk satırda verinin ne ile ilişkili olduğunu belirtmek amacıyla "@relation makele" kullanılmıştır. Sonrasında ise dosyadaki veri türünün nominal değerli, yani bir yazı olduğunu makinenin anlayabilmesi için "@attribute document string" ifadesi yer almıştır. Devamında bulunan "@attribute SosB_key NUMERIC" ve "@attribute FenB_key NUMERIC" ifadeleri ise, metin olarak gelen ve tırnak içerisinde verilen makale özetinden sonra virgül konularak verilen sayısal değerleri ifade etmektedir. Bu değerler bizler tarafından analiz edilen makalenin içerisinde mevcut bulunan teknik terimlerin puanlaması niteliğinde olup bulanık mantık uygulamasında küme elemanı niteliğindedir. Bu çalışmada 0-100 arası bir ölçek kullanılmış ve her alana yönelik terim 5 puan olacak şekilde puanlanmıştır. Makale verilerinde virgülden sonraki ilk rakam dosyada ilk sırada yer alan Sosyal Bilimler alanına ait terim ağırlığını, ikinci rakam ise Fen Bilimleri alanına ait terim ağırlığını temsil eder. Dolayısıyla yukarıdaki ilk makale özeti örneğinde Sosyal Bilimlere ait terim 0 (yok) iken, Fen Bilimleri alanına ait terimler yaklaşık 6 adet olarak bulunduğundan "30" olarak puanlanmıştır. Ancak bu puanlama daha sonraki aşamada yüzdesel olarak ele alındığından 100 puanı geçmeyecek bir ölçekleme tercih edilmiştir. Veri dosyasına ilişkin sıralama bilgileri bitip verilerin başladığı bilgisi ise "@data" ile belirtilmiştir. Makalelerin hangi sınıfa ait olduğu bilgisi ise "@attribute class {FenBilim, SosyalBilim, MultiDisiplin}" şeklinde dosya başında "@data"nın üstünde belirtildikten sonra her makale verisi için en sonda, numerik ifadelerden sonraki kısımda verilmiştir. Metin verileri ise muhakkak ya başlangıç ve bitişte çift tırnak kullanılarak verilmiş ve makale içinde başka çift tırnak kullanılmamış ya da

yine başlangıç ve bitişte tek tırnak kullanılıp makale içerisinde başka tek tırnak kullanılmamıştır. Ayrıca arff dosyasında Weka'nın okumasını istemediğimiz ancak okuyucuya ya da kendimize bilgi verme amaçlı oluşturduğumuz yorum satırları ise başına “%” işareti konularak verilmiştir. Aşağıda ise Türkçe makale verisi görüntülenmektedir.

Şekil 4. Türkçe Makale Verisi

```

1 @relation makale
2
3 @attribute document string
4
5 @attribute SosB_key NUMERIC
6 @attribute FenB_key NUMERIC
7
8 @attribute class {FenBilim, SosyalBilim, MultiDisiplin}
9 @data
10
11 %% FenBilim Makale Özetleri (10 adet) %%
12
13 "Galaksiler, kütle çekim kuvvetiyle bir arada bulunan yıldızlar, gaz, toz ve karanlık maddeden meydana gelen sistemlerdir. Evrende milyarlarca galaksi bulunmaktadır. Her bir galaksinin tek tek incelenmesinin maliyeti yüksek olduğundan galaksi sınıflandırması astronomik veri analizinde önemli bir yer tutmaktadır. Galaksiler morfolojilerine ve spektral özelliklerine göre sınıflandırılmaktadır. Veri seti içindeki gizli örüntüyü ortaya çıkarmayı amaçlayan makine öğrenme yöntemleri mevcut veriyi analiz ederek doğal grupları henüz tespit edilmemiş olan galaksilerin hangi gruba ait olduğunu tahmin etmek amacıyla kullanılabilir. Bu da gerek araştırmacılara gerekse astronomlara zaman ve maliyet açısından kazanç sağlayacaktır. Bu çalışma da Shapley Konsantrasyon bölgesindeki 4215 galaksi, 5 değişken (enlem, boylam, parlaklık, hız ve hızdaki sasma) dikkate alınarak sınıflandırılmıştır. IDL programlama ile doğal grupları tespit edilen galaksiler Weka programı ile makine öğrenme algoritmaları kullanılarak sınıflandırılmıştır. Bayes Sınıflandırıcı yöntemlerinden Naive Bayes ve Bayes net, Karar Ağaçları yöntemlerinden J48, LMT ve Random Forest algoritmaları, Yapay Sinir Ağlarından Çok Katmanlı Algılayıcılar ve Destek Vektör sınıflandırıcı yöntemleri kullanılmıştır. Elde edilen sınıflandırma sonuçları doğal gruplarla karşılaştırılmış ve yöntemlerin tahmin performansları değerlendirilmiştir.",0,90,FenBilim
14
15 "Günümüzde işletmeler gerek piyasaya tutunmak gerekse her geçen gün gelişmekte olan teknolojiyi yakalamak adına yoğun bir rekabet ortamı mevcut müşteri tutma ve yeni müşteri kazanma amacını

```

Veriler hazırlanırken, gürültü olayını en aza indirgeyebilmek için, gereksiz noktalama işaretlerinin ve bir takım özel sembollerin bulunmamasına çaba gösterilmiş, ancak yine de veri ön işleme uygulanmıştır. Ayrıca Weka programı standart kurulum ile bilgisayara yüklendiğinden, Rusça ve Türkçe gibi karakterleri Weka'nın düzgün okuyabilmesi amacıyla, bilgisayar ana dizininde bulunan “Program Files” içerisindeki “Weka-3-9-4” klasörü altında mevcut bulunan “RunWeka.ini” dosyasındaki “fileEncoding” satırı “Cp1252” yerine “utf-8” şeklinde değiştirilmiş ve “# setups (prefixed with “cmd_”)” başlıklı satır altında yer alan “-Dfile.encoding= #fileEncoding#” şeklindeki java komutlarının tamamı da yine “-Dfile.encoding=utf-8” şeklinde güncellenmiştir. Böylece Weka programının Rusça, Türkçe ve Japonca gibi dilleri okuyabilmesi sağlanmıştır. Ayrıca çok daha büyük boyutlu veri ile çalışılabilmesi ve hata mesajı almamak için standart hafıza bölümlenmesinin yetmeyeceği düşünüldüğünden, aynı java komutu satırlarındaki “-Xss#maxstack#” sonrasına “-Xmx4096m” şeklinde bir ek komut da eklenerek belleğin 4GB’a kadar kullanabilmesi sağlanmıştır⁵. Tüm bu ayarlamalar bittikten sonra, uygulama aşamasına geçilmiştir. Aşağıda bulaşık mantık değerlerinin kümelenme mantığı açıklanmıştır.

5 Ancak bu komut içinde yer alan “4096” kısmının kullanılan bilgisayarın bellek donanımına göre değişiklik göstereceği unutulmamalıdır. Yine bu ve benzeri sebeplerle doğabilecek sıkıntılar hususunda herhangi bir mesuliyet de kabul edilmemektedir. Bu çalışmada kullanılan donanım Core i3 (1215U) ve 8Gb bellektir. Örneğin 4GB’lık bir belleğe sahip olan bir bilgisayarda belleğin tamamının Weka’ya ayrılması, sistemin stabil çalışmasında sorunlar yaratabileceği unutulmamalı ve bu sebeple daha düşük miktarlarda bellek ayarlaması yapılması tercih edilmelidir.

Daha önce de bahsedildiği üzere, veri setleri hazırlanırken makale özetlerinin her birinin içinde barındırdığı “Sosyal Bilimler terimi (SosB_key)” ile “Fen Bilimleri terimi (FenB_key)” değerleri numerik olarak sırasıyla ilave edilmiştir. Bu değerler verilirken aşağıdaki kurallar dahilinde etiketleme yapılması göz önünde bulundurulmuştur. Weka programı, her ne kadar kullanıcının alan terimlerine dayalı alan etiketlemesi mevcut olsa da, “Cross Validation” ve “Percentage Validation” seçenekleri sayesinde seçilen algoritma doğrultusunda hazırlanan bu sınıflandırma etiketlerinin doğru konulup konulmadığının analizini veren bir yapıya sahip olduğundan, makine öğreniminin doğru bir şekilde yapılabilmesi için önceden etiketlemeyi gerektirmektedir. Ancak test dosyası ayrı olarak hazırlandığı takdirde, etiketlemeyi direk algoritmaya bırakmak da mümkündür.

Yukarıda bahsettiğimiz gibi, Weka içerisinde kullanılan Bulanık Mantık algoritmalarının hemen hemen tamamı kuralları kendi kendine bulup çıkararak bir yapıya sahiptir. Ancak bu durum, tam tersine hazırlayacağımız veri dosyasına bu kuralların oldukça hassas bir şekilde veriler üzerinden yerleştirilmesini zorunlu kılmaktadır. Bu çalışmada, yukarıda görülen veri setleri hazırlanırken verdiğimiz teknik terimlerin yüzdesel oranı aşağıdaki kurallar dahilinde minimum ve maksimum alan farkı teorisine göre oluşturulmuştur. Her bir bilimsel alan için tasarladığımız kurallar ise şu şekildedir:

Fen Bilimler Alanı			
If	$\boxed{\text{SosB_key} = 0} \text{ and } \boxed{\text{FenB_key} \neq 0}$ <p>(SosyalBilimler terimi 0 ve FenBilimler terimi yüzdesel olarak mevcut ise)</p>	then	FenBilim
If	$\boxed{\text{FenB_key} - \text{SosB_key} > 30}$ <p>(FenBilimleri terimi farkı, SosyalBilimleri teriminden yüzdesel olarak 30'dan büyük ise)</p>	then	FenBilim
Sosyal Bilimler Alanı			
If	$\boxed{\text{FenB_key} = 0} \text{ and } \boxed{\text{SosB_key} \neq 0}$ <p>(FenBilimler terimi 0 ve SosyalBilimler terimi yüzdesel olarak mevcut ise)</p>	then	SosyalBilim
If	$\boxed{\text{SosB_key} - \text{FenB_key} > 30}$ <p>(SosyalBilimler terimi farkı, FenBilimleri teriminden yüzdesel olarak 30'dan büyük ise)</p>	then	SosyalBilim

Multi Disiplinler Alanı			
If	$\boxed{\text{SosB_key}} - \boxed{\text{FenB_key}} = 0$ (SosyalBilimler terimi ile FenBilimler terimlerinin yüzdesel farkı 0 ise)	then	MultiDisiplin
If	$\boxed{\text{SosB_key}} \neq 0$ and $\boxed{\text{SosB_key}} - \boxed{\text{FenB_key}} \leq 30$ (SosyalBilimler terimi 0 değil ve SosyalBilimler ile FenBilimler terimlerinin yüzdesel farkı 30'dan küçük yahut eşit ise)	then	MultiDisiplin
If	$\boxed{\text{FenB_key}} \neq 0$ and $\boxed{\text{FenB_key}} - \boxed{\text{SosB_key}} \leq 30$ (FenBilimler terimi 0 değil ve FenBilimler ile SosyalBilimler terimlerinin yüzdesel farkı 30'dan küçük yahut eşit ise)	then	MultiDisiplin

Dolayısıyla, fark alanı %30 ile %30'un altına düştüğü durumlarda Multi-Disiplin alanının, bu fark alanı %30'un üzerine olduğu durumlarda ise terimsel sözcük sayısının baskın olduğu alanın seçilmesi istenilmiştir. Yukarıdaki kuralları yazabilmek her ne kadar kolay görünse de, bunları veri seti üzerinden Weka programının kendi başına çıkarabilmesi oldukça karmaşıktır.

4. Uygulama Aşaması

Yukarıdaki kurallara uygun olarak hazırlanan veri dosyası Weka programına aşağıdaki şekilde Explorer arayüzündeki "Open File" vasıtasıyla yüklendiğinde aşağıdaki şekilde görünür.

Şekil 5. Rusça Veri Yükleme

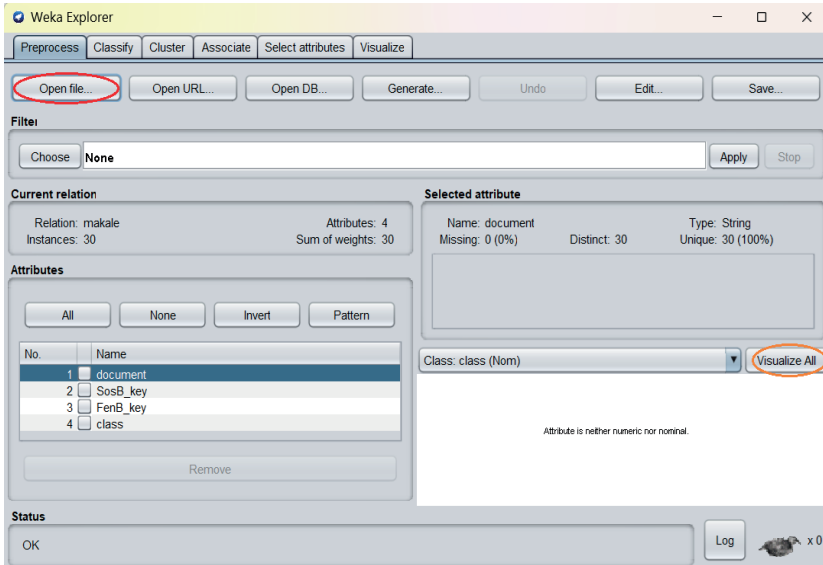

Bu aşamada henüz her hangi bir işlem yapmamıza rağmen dosya içerisindeki verilerimizi “Visuallize All” kısmına basarak aşağıdaki şekilde görebilmemiz mümkündür.

Şekil 6. Rusça Veri Görseli

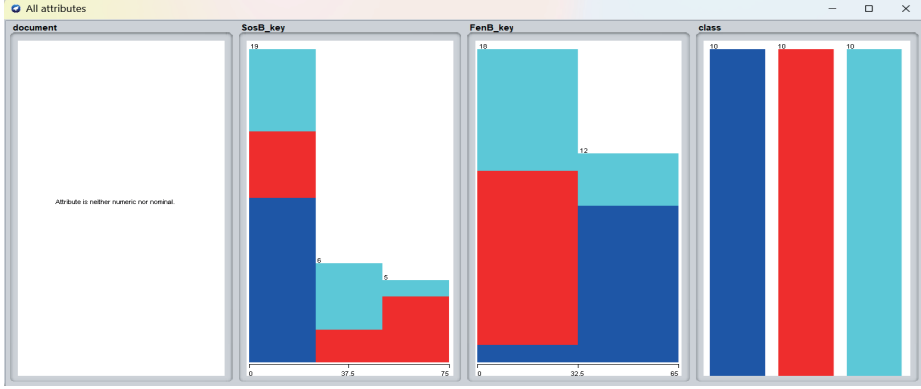

Verilerimizin sınıflandırabilmek için öncelikle “Explorer” ekranında da görüldüğü üzere *Veri Ön İşlemeye* yani “Preprocess”e tabi tutulması gerekmektedir. Bu durum nominal, diğer bir deyişle metin verisine de sahip olduğumuzdan kaynaklanır. Veri dosyasının içeriği eğer sadece sayısal bir veri olsa idi, bu durumda direk sınıflandırma aşamasına da geçilebilirdi. Ancak veri dosyamız hem metin verisi (nominal) hem de sayısal veri (numerik) içerdiğinden “Preprocess” altında işleme tabi tutmak gerekmektedir. Burada “Filters” kısmına tıklanır ve açılan menüden sırasıyla “unsupervised”, “attribute” ve devamında da “StringToWordVector” filtresini seçilir. Bu noktada “Apply” butonuna basıp veri dosyasına uygulamadan önce filtrenin görüldüğü satıra tıklanarak standart özellikleri aşağıdaki görüldüğü şekilde değiştirilir. Metin verisi içerisindeki sadece kelimelerin öznitelik (attribute) olarak değerlendirilmesini sağlayıp her hangi bir tırnak, virgül, kesme yahut parantez gibi işaretin ya da metin içerisindeki rakamların analiz aşamasında dikkate alınmaması için “WordTokenizer”a aşağıdaki şekilde ayar yapılarak rakamlar da ilave edilir. Burada eğer verimiz İngilizce olsaydı “Alphabetic Tokenizer” tüm bu işleri bizim adımıza yapabilme kabiliyetine sahipti, ancak Türkçe ya da farklı bir dilde metin söz konusu ise bu durumda “Alphabetic Tokenizer” kullanılması sadece İngilizce yazı karakterlerinin veri olarak ele alınmasını sağlayacaktır ki, bu da mevcut çalışmamızdaki Rusça ve Türkçe karakterlerin okunmamasına sebep olacağından burada “Alphabetic Tokenizer” seçilmemelidir. Tüm kelimelerin küçük harfe çevrilmesi için ise “lower-CaseTokens” özelliği “True” olarak ayarlanır. Ayrıca burada “IDFTransform” değerini, diğer bir deyişle *ters doküman frekansını* “True” olarak işaretlemek de mümkündür ancak mevcut bir terimin tüm dokümanlar genelinde kaç kez çıktığının hesaba dahil edilerek ağırlık oluşturması ya da bir terimin aynı dokümanda kaç kez çıktığını takibe alarak ağırlıkları güncellemeyi sağlayan

“TFTransform” da bu modelde istenilmediğinden “False” olarak bırakılmıştır⁶.

Şekil 7. Veri Ön İşleme Ayarları

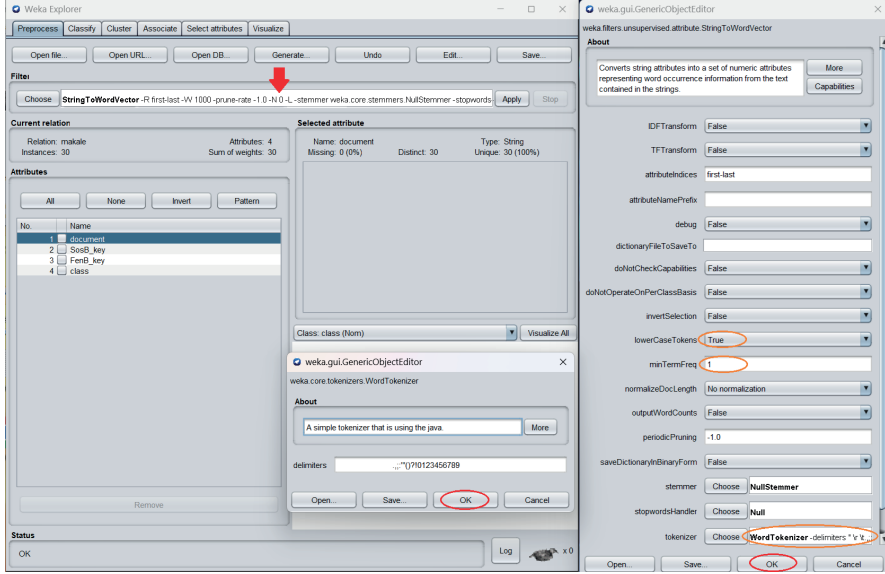

Bu noktada eğer çok daha yoğun bir metin kümesiyle çalışıyorsak ve kelimelerin metin içerisinde görülme sıklığına bağlı olarak “öznelik (attribute)” olarak değerlendirilmesini arzu ediyorsak bu durumda “StringToWordVector” ayarlarındaki “minumun term frequency (minimal terim sıklığı)” ayarını 2 ya da daha yukarı değerlere de ayarlanabilir. Ancak bu şartlarda sadece verilecek frekans değeri kadar metin içerisinde aynı kelimenin çıkması durumu, öznelik olarak değerlendirilip analize dahil edilecektir ki, şuan çalıştığımız metin verileri sayfalar dolusu olmadığından, her kelimenin en az 1 kez görülmesi durumunun “öznelik (attribute)” olarak kabul edilerek dahil edilmesi istenmekte olduğundan “minumun term frequency” ayarını 1 olarak bırakarak “OK” tuşuna basılıp ayarlar kaydedilir. Sonrasında ise “Apply” tuşuna basılarak filtre uygulandığında aşağıdaki görünüm elde edilir. Ancak, unutulmamalıdır ki bu filtre sadece “document (metin)” dediğimiz kısımda uygulandığından, SosB_key ve FenB_key numerik (sayısal) verisinde herhangi bir değişiklik yapmamaktadır.

6 TF-IDF ile ilgili detaylı bilgi için Uçkan, vd. (2019:1353-1354)’e bakınız.

Şekil 8. Rusça Veri Ön İşleme

The screenshot displays the Weka Explorer interface in the 'Classify' tab. The 'Filter' section at the top shows the 'StringToWordVector' filter selected, with the 'Apply' button circled in red. Below this, the 'Current relation' section indicates that the current relation is 'makale-weka.filters.unsupervised.att...' with 1930 attributes and 30 instances. The 'Attributes' section on the left lists various attributes, including 'комбикорма-концентрата', 'комбикормов-концентратов', 'комбикормового', 'комбикормовом', 'комбикормовой', 'комбикормовых', 'коммуникации', 'компонент', 'компьютере', 'компьютерной', 'компьютерным', 'коновалова', 'конструкций', 'кормам', 'которая', 'которого', 'которые', 'которых', 'клад', 'края', 'кроссинговера', 'крупного', and 'кубические'. The 'Selected attribute' section on the right shows 'SosB_key' with a mean of 25.167 and a standard deviation of 22.95. Below this, a bar chart shows the distribution of 'SosB_key' values, with a peak at 19 and a secondary peak at 5. The 'Status' section at the bottom shows 'OK' and a 'Log' button.

Bir sonraki aşama olarak artık “Sınıflandırma(Classify)”ya geçilebilir. Weka Explorer arayüzünde “Preprocess”in sekmesinin bir yanında bulunan “Classify” sekmesine basıldığında aşağıdaki ekran gelir.

Şekil 9. FLR Sınıflandırıcısı

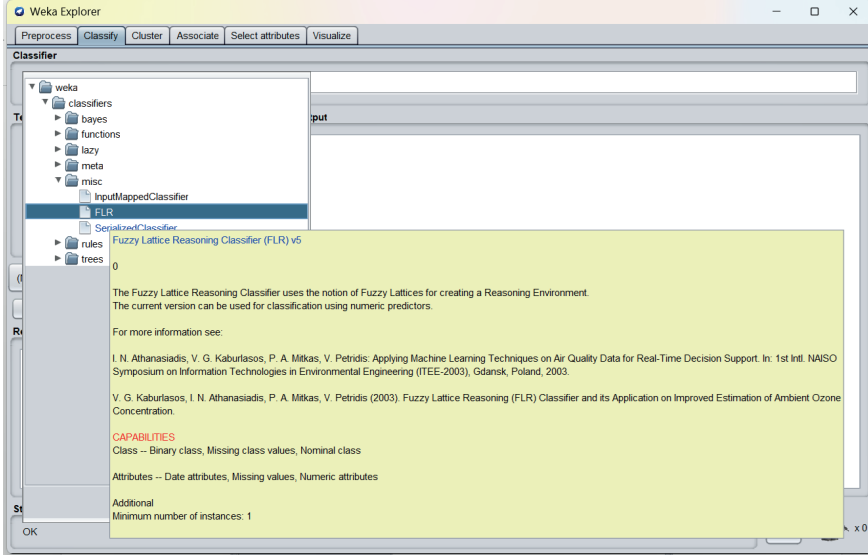

Burada öncelikle kullanacağımız “Classifier (Sınıflandırıcı)”yı seçmemiz gerekmektedir. Bulanık Mantık sınıflandırıcısını seçebilmek için “Choose” butonuna basarak FLR (Fuzzy Lattice Reasoning - Bulanık Kafes Muhakemesi Sınıflandırıcısı)’ı seçildikten sonra “Cross-validation” “10 fold” olarak standart seçimde “Start” butonuna basılarak çalıştırılır. “Cross-validation - 10 fold” seçeneği, Weka’ya yüklemiş olduğumuz veri dosyasını 10 parçaya bölerek her seferinde her bir 10’da 1 parçayı test etmesini sağlamaktadır. 10 kez tekrarlanan bu testte her seferinde farklı 10’da 1 parça ile analiz yapılarak bu işlem 10 kez farklı 10’da 1’lik parça ile tekrarlamaktadır. “Fold” seçeneği kaç kez girilirse bütün o sayıya bölünmekte ve test sayısı da aynı şekilde girilen sayı kadar yapılmaktadır. Örneğin 4 girilirse 4 eşit parçaya ayrılarak 1 parçası test için tutulacak şekilde ve her seferinde farklı 4’te 1’lik parça test verisi olarak ayrılarak analiz gerçekleştirilecektir. Aşağıda 10 parçaya bölünerek yapılan testin sonuç aşaması görüntülenmektedir.

Şekil 10. FLR Optimizasyon Öncesi Sonuçları

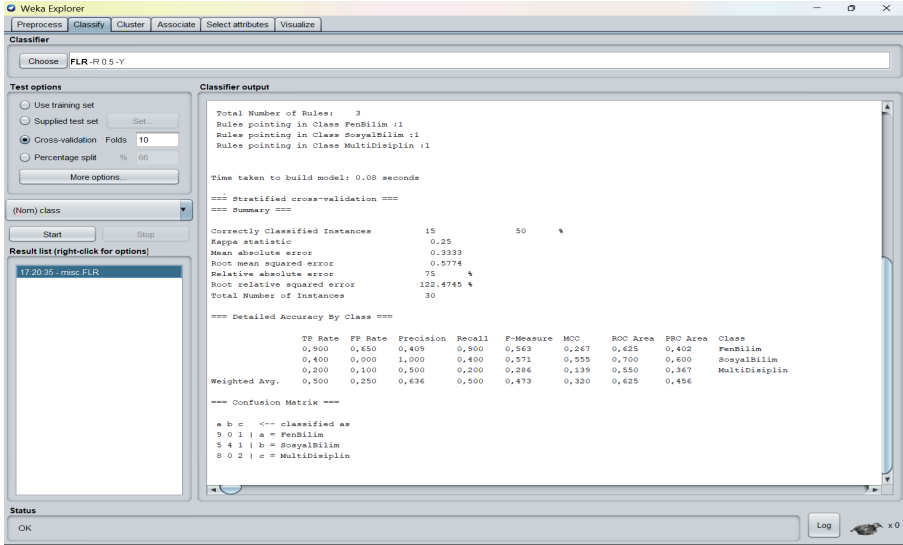

Görüldüğü üzere hazır gelen ayarlar ile oluşturduğumuz kurallardan sadece 3 tanesi Weka tarafından algılanmış ve bu sebeple de sadece %50 oranında bir doğruluk değeri elde edilmiştir.

Bir sonraki aşamada FLR algoritmasının ayarlarına girilerek rho⁷ değeri 0,5 yerine 0,81 olarak verildiğinde Weka daha fazla kural üretmesi gerektiğini anlamaktadır.

7 Rho değeri “vigilance parameter” i kontrol etmektedir. Detaylı bilgi için bkz. Kaburlasos, vd. (2003:162-181).

Şekil 11. FLR Optimizasyonu Sonrası Rusça Makale Verisi Sonuçları

The screenshot displays the Weka Explorer interface. The 'Classifier' window shows 'FLR-R 0.81-Y' selected. The 'Test options' panel is set to 'Cross-validation' with 'Folds' set to 10 and 'Percentage split' at 66%. The 'Classifier output' window shows the following results:

```

Total Number of Rules: 7
Rules pointing in Class FenBilim :3
Rules pointing in Class SosyalBilim :2
Rules pointing in Class MultiDisiplin :2

Time taken to build model: 0.03 seconds

=== Stratified cross-validation ===
=== Summary ===

Correctly Classified Instances 18      60 %
Kappa statistic 0.4
Mean absolute error 0.2667
Root mean squared error 0.5164
Relative absolute error 60 %
Root relative squared error 109.5445 %
Total Number of Instances 30

=== Detailed Accuracy By Class ===
          TP Rate  FP Rate  Precision  Recall
0,500  0,100  0,714  0,500
0,700  0,200  0,636  0,700
0,600  0,300  0,500  0,600
Weighted Avg.  0,600  0,200  0,617  0,600

=== Confusion Matrix ===
 a b c <-- classified as
5 2 3 | a = FenBilim
0 7 3 | b = SosyalBilim
2 2 6 | c = MultiDisiplin
  
```

The 'About' dialog for 'Fuzzy Lattice Reasoning Classifier (FLR) v5.' shows the 'rhoa' parameter set to 0.81. The 'weka.classifiers.misc.FLR' window is also visible in the background.

Yukarıda FLR algoritmasının rhoa değeri 0,81 verildiğindeki sonuçlar görülmektedir. Hazırlanan Rusça makale veri setlerine dayanarak Weka'nın kendi başına çıkardığı kuralların bu kez çoğaldığı görülmektedir. Daha çok "If - and - then" mantığına dayalı olarak üretilen bu kurallar yukarıda vermiş olduğumuz kurallar ile tamamen örtüşmese de, toplam kural sayısının 7 olduğu anlaşıldığından doğruluk oranı %60 olmuştur. Ancak istenilen kuralların, "FenBilim = 2", "SosyalBilim=2" ve MultiDisiplin = 3" şeklinde olması beklenmektedir. Bu durum, makalelerdeki terimlerin ve puanlardaki çeşitliliğin istenilen seviyede olmadığını işaret etmektedir.

Bir sonraki aşamada ise aynı adımlar bu kez aynı şekilde Türkçe makale verileri için uygulanmıştır. Türkçe makale verileri de öncelikle yine "Preprocess" kısmından yüklenmiş ve yine "Filters" kısmından "StringToWordVector" seçildikten sonra "WordTokenizer" ayarları yapılarak "Apply" butonuna basılmıştır. Sınıflandırma aşamasına geçilmeden önceki ve Türkçe makale veri setine veri ön işleme uygulandıktan sonraki ekran görüntüsü yine aşağıda verilmiştir.

Şekil 12. Türkçe Veri Ön İşleme

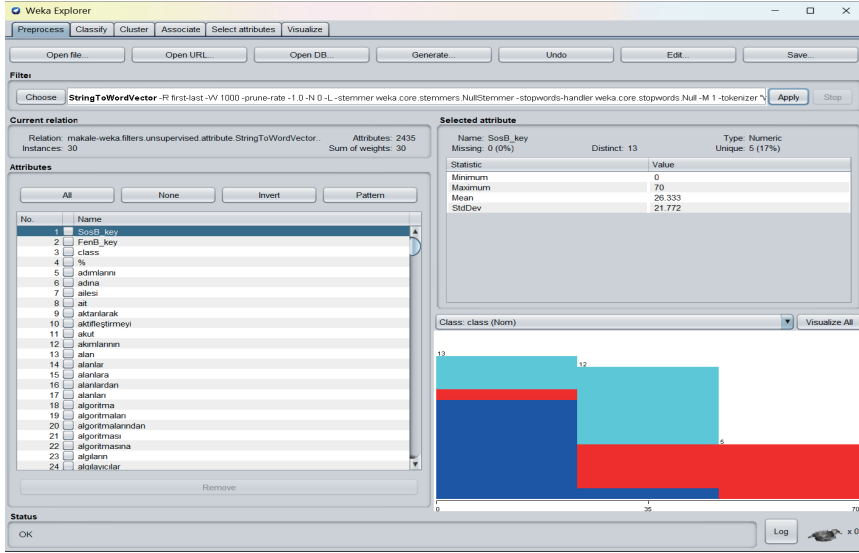

Bir sonraki adımda ise FLR algoritması ile sınıflandırma aşamasına geçilmiştir. Rho optimizasyon değeri 0,81 olarak bırakılarak çalıştırıldığında aşağıdaki sonuçlar elde edilmiştir.

Şekil 13. FLR Optimizasyonu Sonrası Türkçe Makale Verisi Sonuçları

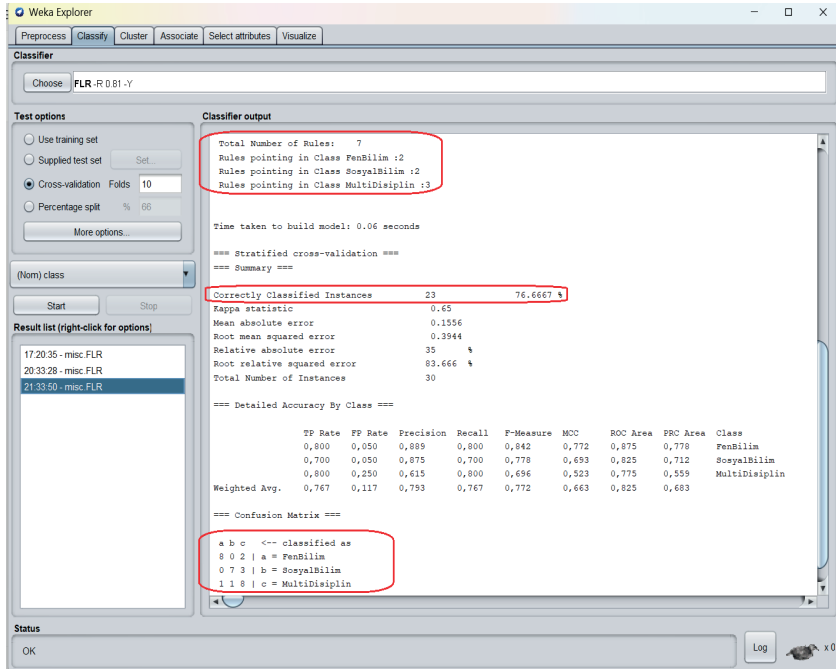

Yukarıda Şekil 13'ten de anlaşıldığı üzere Türkçe makale verileri daha iyi sonuç vermiştir. İstenildiği gibi kural çıkarımı “FenBilim = 2”, “Sosyal-Bilim=2” ve MultiDisiplin = 3” şeklinde olmuş ve bu durum sonuca da yansıtılarak başarı oranı %76,66'ya yükselmiştir. Bu durum, aslen Türkçe makale verilerinin daha dengeli olarak terim ve puan çeşitliliğini bünyesinde barındırmasından ve dolayısıyla da tüm mevcut kuralları kapsar niteliklere sahip olmasından kaynaklanır.

Bir sonraki aşamada ise aynı veriler FURIA (Fuzzy Unordered Rule Induction Algorithm - Bulanık Düzensiz Kural İndüksiyon Algoritması) ile sınıflandırılmaya tabi tutulmuştur. FURIA ile sınıflandırıldığında Rusça makale verilerinin başarıları %56,66 ve Türkçe makale verilerinin başarıları ise %60 olarak elde edilmiştir. FURIA ile daha düşük sonuçların elde edilmesinin en büyük sebeplerinden biri hem Türkçe makale verisinde hem de Rusça makale veri setinde önceden belirlenen 7 kuraldan sadece 4 tanesinin Weka tarafından algılanabilmiş olmasıdır. Diğer bir yandan FURIA algoritmasının özellikle “MultiDisiplin” sınıfı verilerini kavramakta zorluk çektiği görülmekte olup Rusça makale veri setinde 10 makaleden 10'u da yanlış yerleştirilirken, Türkçe makale veri setinde “MultiDisiplin” alanında 10 makaleden 8'inin yanlış yerleştirildiği görülmektedir.

Yukarıdaki başarı oranları MOE (Multi-objective Evolutionary Fuzzy - Çok Amaçlı Evrimsel Bulanık) sınıflandırıcı kullanıldığında ise çok daha düşmekte olup, Rusça ve Türkçe makalelerin her ikisi için de %33,33 olarak elde edilmekte ve sadece “FenBilim” alanındaki makaleler doğru sınıflandırılabilir.

Öte yandan, algoritmanın direk uygulanması yerine “meta.Filtred Classifier” kullanarak Kernel Filter (normalized polynomial kernel) ayarı ile filtre edildiği takdirde bu kombinasyonla temel “Sınıflandırıcı (Classifier)” olarak seçilen MOE Fuzzy ve FURIA'nın doğruluk derecelerinin oldukça arttığı görülmektedir. Hatta “MultiFiter”i ön işleme aşamasında kullanarak “StringToWordVector” ile “Kernel Filter” birleştirilerek uygulandıktan sonra bulanık mantık sınıflandırıcıları kullanıldığında %90 başarı oranları yakalanabilmektedir. Aslında bu durum, diğer bir deyişle Kernel Filtresine ihtiyaç duyulması, hazırlanan veri setlerinin MOE Fuzzy ve FURIA'da olduğu gibi, mevcut sınıflandırıcılar ile direk kullanım için yeterli nitelikte olmadığını işaret etmektedir (Kuzey, 2012). Bu durumda mevcut veri setleri sayıca daha da arttırılabilir ya da çeşitlendirilebilir.

Burada hazırlanan veri setlerinin numerik değerlerin yanı sıra metin verisi de barındırdığı unutulmamalıdır. Metin içerisinde geçen her bir kelimenin, ayrı ayrı değeri bulunmaktadır. Dolayısıyla algoritmalar, mevcut metin içeriğindeki kelimelerin ağırlıklarına göre işlem yaparak sonuç ürettiklerinden, veri seti içerisindeki sadece birkaç kelimenin bile değişmesi tüm veri setinin dengesinde dalgalanmalara sebep olacaktır.

5. Tahminleme

Weka'daki pek çok sınıflandırıcı aynı zamanda tahminleme işlemi yapma amacıyla da kullanılabilir. Dolayısıyla FLR algoritması, sınıfı belli olmayan verilerin sınıflandırma tahminini yapma amacıyla da kullanılabilir. Bu durum iki şekilde mümkün olabilmektedir. Ya mevcut ARFF dosyası içerisinde bilhassa eksik sınıf etiketi bırakılarak, örneğin "FenBilim" ya da "SosyalBilim" yahut "MultiDisiplin" etiketleri yerine "?" koyarak; ya da ayrı bir test dosyası hazırlayarak tahminleme yapılabilir. Bu çalışmada ayrı bir dosya ile Türkçe makaleler test için özel olarak hazırlanmış olup, test dosyası içeriği ise aşağıdaki şekildedir.

Şekil 14. Türkçe Makale Tahmin Verisi

```

C:\Users\R2\Desktop\Weka\Blank\Uos.arff - Notepad++
Dosya Düzen Ara Görünüm Kodlama Dilere Ayarlar Araçlar Makrolar Çalıştır Eklenirler Pencerelemler ?
1 relation makale
2
3 @attribute document string
4
5 @attribute Sos_key NUMERIC
6
7 @attribute FenB_key NUMERIC
8
9 @attribute class {FenBilim, SosyalBilim, MultiDisiplin}
10
11 @data
12
13 "Ünümüzde internet ortamında metne dayalı veri çok hızlı bir şekilde artış göstermektedir ve bu büyük veri içinden istenilen bilgiyi barındıran doğru içeriklere ulaşabilmek önemli bir ihtiyaçtır. İçeriklere ait anahtar sözcüklerin bilinmesi bu ihtiyacı karşılama olumlu bir etki sağlayabilmektedir. Bu çalışmada, doğal dil işleme ve derin öğrenme modelleri ile Türkçe metinleri temsil eden anahtar sözcüklerin belirlenmesi amaçlanmıştır. Veri kümesi olarak Türkçe Etiketli Metin Derleme ve Metin Özetleme-Anahtar Kelime Çıkarma Veri Kümesi birlikte kullanılmıştır. Derin öğrenme modeli olarak çalışmada iki farklı model ortaya konmuştur. İlk olarak Uzun Ömürlü Kısa Dönem Belleği (LSTM) katmanlı bir Derin Diziye (Seq2Seq) model tasarlanmıştır. Diğer model ise BERT (transformatörler ile iki yönlü kodlayıcı temsilleri) ile oluşturulmuş Seq2Seq bir modeldir. LSTM katmanlı Seq2Seq modelin başarı değerlendirmesinde F0002-1 ölçümünde 0,38 F-1 değerine ulaşılmıştır. BERT tabanlı Seq2Seq modelde F0002-1 ölçümünde 0,399 F-1 değeri elde edilmiştir. Sonuç olarak doğuştan mimarisini temel alan BERT tabanlı Seq2Seq modelin, LSTM tabanlı Seq2Seq modelle görece daha başarılı olduğu görülmüştür.",5,75,?
14
15 "Teknolojinin gelişmesiyle birlikte internet hayatımızın çok pek alanında önemli bir rol oynamaya başlamıştır. Endüstri sektöründe ileri teknolojinin etkisini artırmak, üretimi hataları azaltmak, rekabetçi üretimi ayak tutmak, üretim süreçlerini azaltmak, kaynakları daha verimli kullanmak, süreçleri otomasyon hale getirmek ve meselerin internetini (IoT) üretme dahil etme amacıyla Endüstri 4.0 kavramı ortaya çıkmıştır. Bu durum, endüstriyel üretimin daha verimli bir şekilde gerçekleştirilmesi anlamına taşınmaktadır. Ancak teknolojinin gelişmesi aynı zamanda elektronik cihazlar (e-cihaz) da beraberinde getirmektedir. Eski cihazlar geri dönüşüm ve onarım yoluyla yenilenebilmekte ve bu sayede cihazların kullanım ömürleri uzatılabilmektedir. Yenilenmiş cihazların üretiminde ve bakımında Endüstri 4.0 teknolojilerinin kullanılması, üretim sürecinin verimliliğini artırmakta ve maliyetleri azaltabilmektedir. Dolayısıyla bu alanda Endüstri 4.0'ı kullanmak sektörde rekabet edebilme açısından önem arz etmektedir. Ayrıca yenilenmiş cihazların kullanımının artması çevresel sürdürülebilirliği de katkı sunmaktadır. Bu çalışmada Endüstri 4.0'ın ortaya çıkışı ve tanımlanması, meselerin interneti ile bağlantısı, yenilenmiş cihaz tanımlanması, Endüstri 4.0 ile üretimin ve işletimin standartları üzerine durulmaktadır. Sonuç olarak standartların daha net anlaşılması için yenilenmiş bir cihazın yenilenme aşamaları ve izlenmesi gereken üretim ve işletim standartları örnek olarak anlatılmaktadır.",9,75,?
16
17 "Bu çalışma öğretmenlerin duygusal farkındalıkları, psikolojik esneklikleri ve yaşam döngüleri arasındaki yordayıcı ilişkileri belirlemek amacıyla yapılmıştır. Araştırmada genel taranma modellerinden ilişkisel taranma modeli kullanılmıştır. Araştırmanın çalışma grubunu 2021-2022 eğitim-öğretim yılında Türkiye'nin farklı illerinde 276 kadın, 74 erkek olmak üzere görev yapmakta olan 350 öğretmen oluşturmaktadır. Araştırmada verileri toplamak amacıyla araştırmacı tarafından hazırlanan "Hisseli Bilgi Formu", "A Duygusal De Farkındalık Ölçeği (DFOF-10)", "Mabul ve Etkin Formu (BEFF-IT)" ve "Hesap Doyumu Ölçeği" kullanılmıştır. Araştırmanın analizinde Yapısal Etkileşim Modellemesi (SEM) kullanılmıştır. Analiz sonucunda elde edilen bulgulara göre; öğretmenlerin duygusal farkındalıklarının psikolojik esnekliklerini negatif etkilediği (β = -54, p<0,01) bulunmuştur. Yani öğretmenlerin duygusal farkındalıkları ile psikolojik esneklikleri arasında pozitif yönlü anlamlı bir ilişki olduğu görülmüştür. Ayrıca öğretmenlerin mabul ve etkin formu puanlarının yaşam doyumu puanlarını negatif etkilediği (β = -25, p<0,01) bulunmuştur. Başka bir ifadeyle, öğretmenlerin psikolojik esneklikleri ile yaşam döngüleri arasında pozitif yönlü anlamlı bir ilişki olduğu bulunmuştur. Diğer bir bulguya göre, öğretmenlerin duygusal farkındalıkları ile yaşam döngüleri arasında pozitif yönlü dolaylı bir ilişki olduğu sonucuna ulaşılmıştır. Bu faktöre ilişkin bağlantı katsayı değeri β = 0.14 [G.A. = 0.07-0.21] olarak bulunmuştur. Üçüncü sonuçlara yönelik öneriler geliştirilmiştir.",55,65,?

```

Bu dosya, Weka'nın "Classify" sekmesinde FLR algoritmamız seçili durumda iken sol üst tarafta yer alan "Supplied test set" kısmındaki "Set" butonuna ve ardından "Open File" a basarak yüklenir.

Şekil 15. FLR ile Türkçe Makale Tahminleme Verisi Yükleme

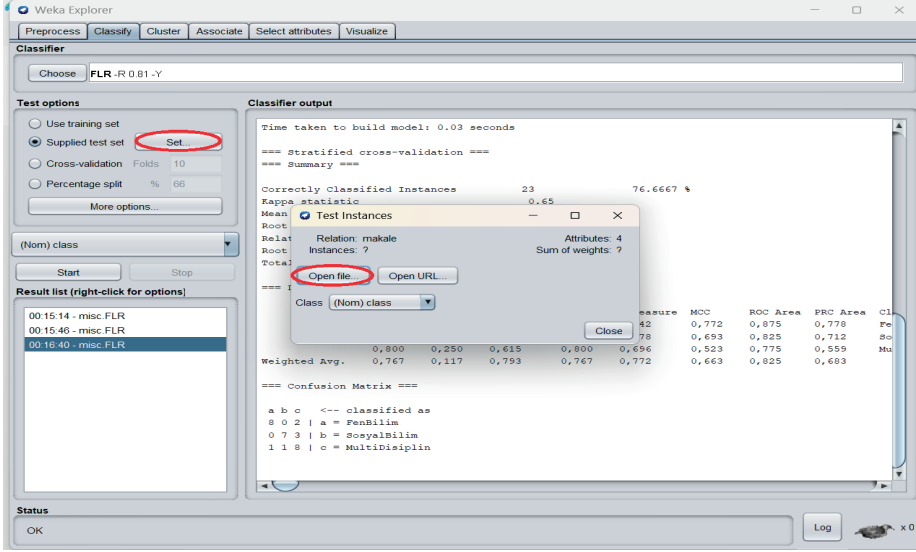

Sonrasında ise en önemli olan tahminleme sonuçlarının görülebilirliğine ilişkin bir ayar daha yapılması gerekmektedir. Aksi takdirde sonuçlar ekrana basılmayacaktır. Aşağıda görüldüğü üzere önce “More Options” kısmına tıklanır ve açılan pencereden “Output predictions” kısmındaki normalde “Null” olan değer “Plain Text” olarak değiştirilir ve ardından “OK”e basılarak kaydedilir. Artık algoritma tahminleme yapmaya hazırdır.

Şekil 16. Tahminleme Çıktılarının Görünürlük Ayarı

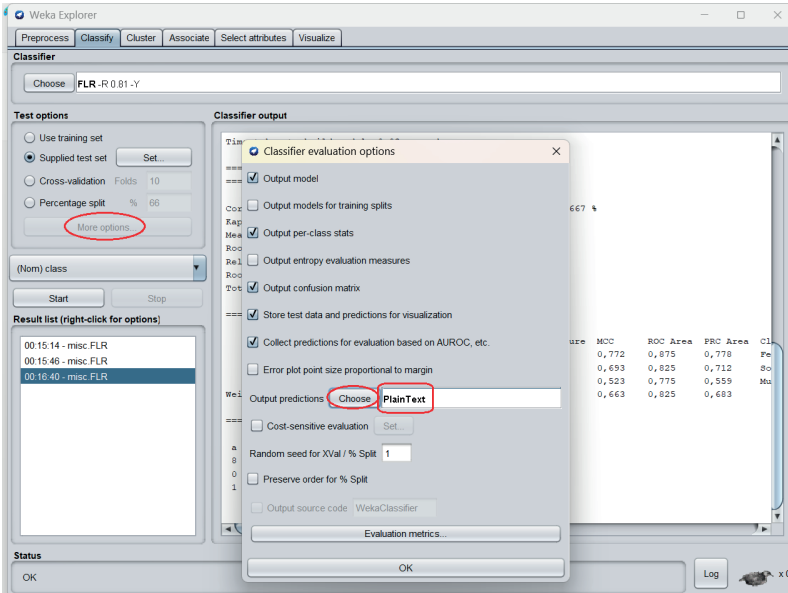

Devamında “Start” butonuna basarak çalıştırıldığında “InputMappedClassifier” uygulanması için bir onay ekranı gelecektir bu ekranda “OK” tuşuna basılarak tahminleme başlatıldığında bir süre hiç tepki vermiyor gibi gözükse de arka plandaki işlemler tamamlandığında aşağıdaki sonuçlar ekrana gelir.

Şekil 17. FLR Türkçe Makale Tahminleme Çıktıları

The screenshot shows the Weka Explorer interface with the FLR classifier selected. The classifier output window displays the following text:

```

=== Predictions on test set ===

inst#   actual   predicted error prediction
  1     1:1:FenBilim    1
  2     1:1:FenBilim    1
  3     1:3:MultiDisiplin    1
  4     1:2:SosyalBilim    1

=== Evaluation on test set ===

Time taken to test model on supplied test set: 0.02 seconds

=== Summary ===

Total Number of Instances      0
Ignored Class Unknown Instances      4

=== Detailed Accuracy By Class ===

          TP Rate  FP Rate  Precision  Recall  F-Measure  MCC  ROC
          ?      ?      ?      ?      ?      ?      ?
          ?      ?      ?      ?      ?      ?      ?
          ?      ?      ?      ?      ?      ?      ?
Weighted Avg.  ?      ?      ?      ?      ?      ?      ?

=== Confusion Matrix ===

 a b c  <-- classified as
 0 0 0 | a = FenBilim
 0 0 0 | b = SosyalBilim
 0 0 0 | c = MultiDisiplin
  
```

The output window also shows a list of test instances on the left and a status bar at the bottom.

Yukarıda görüldüğü üzere, Weka tahminleme için hazırlanan arff dosyasındaki “?” işareti ile sınıfı sorulan 4 adet makaleyi oldukça başarılı bir şekilde tahmin etmiştir. Burada unutulmaması gereken tahminleme yapabilmek için de eğitim verisine ihtiyaç duyulduğudur. Öncelikle model eğitilmelidir ki o modele sorulan cevaplara yanıt bulabilsin. Bunun için öncelikle daha önce uygulama aşamasında anlatıldığı gibi $10 \times 3 = 30$ adet makaleden oluşan Türkçe makale dosyasının “Preprocess” yani ön işleme kısmından yüklenip yine “StringToWordVector” ile sayısal değere dönüştürme işleminin tamamlanmış olması gerekmektedir. Bu işlem yapılmadığı takdirde model herhangi bir çıktı üretmeyecektir. Ayrıca, burada sınıfı sorulan makaleler her ne kadar eğitim verisinden farklı makaleler olsa da, konu olarak eğitim verisindeki makaleler ile belirli ölçüde benzer olmalıdır ki, eğitilen model tahminleme yapabilsin. Diğer bir deyişle örneğin Tıp alanında hiçbir eğitim verisi

yokken tıp alanında bir makaleyi sınıflandırması istemek modellenen sadece halüsinasyon görmesini istemek olacaktır. Son olarak yukarıdaki tahminleme çıktılarının ne derece tutarlı olduğuna bakalım.

Şekil 18. FLR Türkçe Makale Tahminleme Dosyası

snk1\yor.arff - Notepad++

Kodlama Diller Ayarlar Araçlar Makrolar Çalıştır Eklentiler Pencere ?

rafff

"Anahar Kelime Çıkarma Veri Kümesi birlikte kullanılmıştır. Derin öğrenme modeli olarak çalışmada iki farklı model orta Dönem Belleği (LSTM) katmanlı bir Dizi Deneyi (Seq2Seq) model tasarlanmıştır. Diğer model ise BERT (Transformatorler) oluşturulmuş Seq2Seq bir modeldir. LSTM katmanlı Seq2Seq modelin başarı değerlendirilmesinde ROUGE-1 ölçütünde 0,38 F-1 değeri ROUGE-1 ölçütünde 0,399 F-1 değeri elde edilmiştir. Sonuç olarak oluşturulmuş mimarisini temel alan BERT tabanlı S ödele görece daha başarılı olduğu gözlemlenmiştir." "5,75,?" → **FenBilim**

işmesiyle birlikte internet hayatımızın pek çok alanında önemli bir rol oynamaya başlamıştır. Endüstri sektöründe ileri eki hataları azaltmak, rekabete üretme ayak uydurmak, üretim sürelerini azaltmak, kaynakları daha verimli kullanmak, s lerin internetini (IoT) üretme dahil etmek amacıyla Endüstri 4.0 kavramı ortaya çıkmıştır. Bu durum, endüstrideki üreti mesi anlamını taşımaktadır. Ancak teknolojinin gelişmesi aynı zamanda elektronik cihaz israfını (e-atık) da beraberinde uşum ve onarım yoluyla yenilenmekte ve bu sayede cihazların kullanım ömürleri uzatılabilmektedir. Yenilenmiş cihazla olojilerinin kullanılması, üretim sürecinin verimliliğini artırabilmekte ve maliyetleri azaltabilmektedir. Dolayısıyla b e rekabet edebilme açısından önem arz etmektedir. Ayrıca yenilenmiş cihazların kullanımının artması çevresel sürdürülebi alışmada Endüstri 4.0'ın ortaya çıkışı ve tanımlanması, nesnelerin interneti ile bağlantısı, yenilenmiş cihaz tanımlanması, Endüstri inde durmaktadır. Sonuç olarak standartların daha net anlaşılması için yenilenmiş bir akıllı cihazın yenilenme aşama m standartları örnek olarak anlatılmaktadır." "0,75,?" → **FenBilim**

menlerin duygusal farkındalıkları, psikolojik esneklikleri ve yaşam doyumları arasındaki yordayıcı ilişkileri belirlemek tarama modellerinden ilişkisel tarama modeli kullanılmıştır. Araştırmanın çalışma grubunu 2021-2022 eğitim-öğretim yılı n, 74 erkek olmak üzere görev yapmakta olan 350 öğretmen oluşturulmuştur. Araştırmada verileri toplamak amacıyla araştı rma "A Duygusal Öz Farkındalık Ölçeği (DOFÖ-10)", "Kabul ve Eylem Formu (KEFİ-17)" ve "Yaşam Doyumu Ölçeği" kullanılmı ş l Eğitim Modellemesi (WEM) kullanılmıştır. Analiz sonucunda elde edilen bulgulara göre; öğretmenlerin duygusal farkında latif etkilendiği ($\beta = -54, p < 0.01$) bulunmuştur. Yani öğretmenlerin duygusal farkındalıkları ile psikolojik esneklikleri i olduğu görülmektedir. Ayrıca öğretmenlerin kabul ve eylem formu puanlarının yaşam doyumu puanlarını negatif etkilediği a bir ifadeyle, öğretmenlerin psikolojik esneklikleri ile yaşam doyumları arasında pozitif yönlü anlamlı bir ilişki oldu etmenlerin duygusal farkındalıkları ile yaşam doyumları arasında pozitif yönlü dolaylı bir ilişki olduğu sonucuna ulaşı l değeri $\beta = 0.14$ [G.A. = 0.07-0.21] olarak bulunmuştur. Ulaşılan sonuçlara yönelik öneriler geliştirilmiştir." "55,65,?" → **MultiDisiplin**

ca çeşitli nedenlerle değişime uğramakta ve göç gibi sınırlara direkt olarak etki eden kültürel değişkenlerin etkisiyle Göç ile birlikte ortaya çıkan çokdilli bağlam, toplum, kültür ve dil bağlamında gerçekleşen değişim süreçleri için önemli ya'da yaşayan Türk göçmen kuşakları örneğinde göç ortamında ortaya çıkan dilsel ve sosyokültürel etkileşimleri analiz ed çok yönlü hedefi teorik olarak temellendirmek için çalışma kapsamında göç olgusunun toplum, kültür ve dil bağlamındaki yan idisiplinler bir yaklaşımla benimsenmiştir. Çalışmanın amacı Türk göçmen kuşakların gündelik konuşmalarında öne çıkan dilse elikel ve niceliksel olarak araştırmaktır. Bu doğrultuda, çalışmanın veri temeli, Berlin'de yürütülen bir saha araştırım i bölgelerinden örneklerle çeşitlendirilen farklı kuşaklara ait Türk göçmenlerin günlük yaşamlarındaki konuşmalarında lışma kapsamında öncelikle dört kuşak Türk göçmeninin dil materyalinde Almanca ve Türkçe arasındaki temas noktaları incele maları detaylı olarak analiz edilmeye çalışılmıştır. Almanca ve Türkçe'nin farklı kuşaklar tarafından günlük kullanımı v atiksel dağılımı çalışmanın odak noktasını oluşturmaktadır. Bu bağlamda çalışma kapsamında yalnızca Almanya'da kentleşm en kuşaklarının dil kullanımı değil, aynı zamanda kuşaklara özgü iletişim davranışları da incelenerek, göç ortamında ort k kültür, şekillenmesinde toplumun ve Almanya'ya işçi göçünün göç ve çoğulculuk toplumu üzerindeki dilsel ve sosyokültür e aktarımı "75,0,?" → **SosyalBilim**

length : 7.121 lines : 19 Ln : 19 Col : 1 Pos : 7.122

Yukarıdaki tahminleme için hazırlanan dosyadaki verilerden de anlaşıldığı üzere Weka %100 başarı oranı ile sorulan makaleleri tahminleyerek doğru bir şekilde sınıflandırmıştır. Bu konuda Weka aslında oldukça güçlü bir yapıya sahip olup eğitim başarısı test aşamasında %50 oranının da iken bile oldukça tutarlı tahminleme sonuçları üretebilmektedir. Ancak belirtmekte fayda vardır ki, bu tür bir tahminleme için eğitim dosyasında verilen makalelerden tamamen bağımsız örneğin, müzik ya da tıp alanına ait makalelerin seçilmemesi gerekmektedir. Bu sebeple çalışmada eğitim verilerinin seçildiği makaleler ile paralellik gösteren fakat daha önce bu çalışmada hiç kullanılmamış makaleler tercih edilmiştir. Eğer eğitim verisi dosyası çok daha çeşitli alanlardan çok daha fazla metin verisi içerse idi ve aynı zamanda o büyüklükteki bir veriyi işleyebilecek derece güçlü bir donanım da mevcut olsaydı, bu durumda test verilerinin seçiminde bu tür bir özen gösterilmesi gerekmeyecekti.

Diğer bir yandan, aynı tahminleme FURIA algoritması üzerinden gerçekleştirildiğinde, tahminleme başarısı %75'e ve MOE Fuzzy algoritması kullanıldığında ise %50'ye düşmüş ve MOE'nin Kernel Filtresi olmadan sadece tek bir sınıfı algılayabildiği görülmüştür.

6. Sonuç

Çalışmamızda, Weka programı ile Bulanık Mantık uygulaması gerçekleştirilerek Rusça ve Türkçe makalelerin ait oldukları sınıflar belirlenmiştir. Weka programı ile FLR algoritması mevcut veri seti ile en iyi sonucu vermiş ve yapılan testlerde Rusça için %60 ve Türkçe için %76,66 başarı oranı elde edilmiştir. Ayrıca sonrasında Türkçe makaleler ile tahminleme uygulaması da gerçekleştirilerek, FLR algoritması Türkçe makale verilerini %100 doğruluk oranı ile başarılı bir şekilde tahminleyebilmiştir. Böylece Weka'nın programlama bilgisine sahip olunmadan doğal dil işleme alanında da rahatlıkla ve pratik bir şekilde kullanılabildiği bu çalışma ile ortaya konulmuştur.

Kaynakça

- Aydemir, Emrah (2019). *Weka ile Yapay Zekâ*. Seçkin Akademik ve Mesleki Yayınları, Ankara.
- Curd, M. & Cover, J.A. (1998). *Philosophy of Science - The Central Issues*. W. W. Norton & Company.
- Hühn, J., Hüllermeier, E. (2009). FURIA: An algorithm for Unordered Fuzzy Rule Induction. *Data Mining and Knowledge Discovery*, Volume 19, Issue 3, p. 293–319.
- Jimenez, F., Sanchez, G. & Juarez, J.M. (2014). Multi-objective Evolutionary Algorithms for Fuzzy Classification in Survival Prediction. *Artificial Intelligence in Medicine*, 60(3), p. 197-219.
- Kaburlasos, V. G., Athanasiadis, I. N. & Mitkas, P. A. (2003). Fuzzy Lattice Reasoning (FLR) Classifier and its Application for Ambient Ozone Estimation. *International Journal of Approximate Reasoning*, Volume 45, Issue 1, May 2007, p. 152-188.
- Kuzey, Cemil (2012). Veri Madenciliğinde Destek Vektör Makinaları ve Karar Ağaçları Yöntemlerini Kullanarak Bilgi Çalışanlarının Kurum Performansı Üzerine Etkisinin Ölçülmesi ve Bir Uygulama. *T.C. İstanbul Üniv. Sosyal Bilimler Enst. İşletme Anabilim Dalı Sayısal Yöntemler Bilim Dalı Doktora Tezi*.
- Şen, Zekai (2009). *Bulanık Mantık İlkeleri ve Modelleme (Mühendis ve Sosyal Bilimler)*. Su Vakfı Yayınları, İstanbul (3. Baskı).
- Tağman, S.E. (2013). Carl G. Hempel'in Kapsayıcı Yasa Modelinin Değerlendirilmesi. *Dört Öge(4)*, 175-189.
- Uçkan, T., Hark, C., Seyyarer, E. ve Karcı, A. (2019). Ağırlıklandırılmış Çizgelerde Tf-Idf ve Eigen Ayrışımı Kullanarak Metin Sınıflandırma, *Bitlis Eren Üniversitesi Fen Bilimleri Dergisi*, 8(4), 1349–1362.
- Vaishali, R., Sasikala, R., Ramasubbareddy, S., Remya, S., & Nalluri, S. (2017). “Genetic algorithm based feature selection and MOE Fuzzy classification algorithm on Pima Indians Diabetes dataset.” 2017 International Conference on Computing Networking and Informatics (ICCNI), Lagos, p. 1-5.

Türkçe Makale Verilerinin Kaynakçası

- 1) Ergüç, N.D., Gökçe Narin, N. (2019). Classification of galaxies in shapley concentration region with machine learning. *Muğla Journal of Science and Technology*, 5(1), 119-126.
- 2) Yıldız Korkmaz, B., & Özcan, U. (2018). Bir Havayolu İşletmesinde Kabin Ekiplerinin Performans Değerlendirmesine İlişkin bir Veri Madenciliği Uygulaması. *Karadeniz Fen Bilimleri Dergisi*, 8(2), 154-170.
- 3) Verdi, A., & Uğur, Ş. S. (2023). Yumuşak Zırh Üretiminde Kullanılan Kumaşların Balistik Koruma Özelliklerinin İncelenmesi. *21. Yüzyılda Fen Ve Teknik*, 10(20), 47-54.
- 4) Yavuz Dirik, E., Ateş, K., İl, N., Özen, Ş. (2024). Günlük Yaşam Alanlarındaki

- Yüksek Frekanslı Elektromanyetik Alanların İncelenmesi Ve Maruziyet Analizi. *Akdeniz Mühendislik Dergisi*, 2(1), 24-34.
- 5) Yiğit, A. Y., & Uysal, M. (2024). Yerinde Yapısal Denetime Alternatif Olarak Dijital İkiz Kullanarak Otomatik Çatlak Tespiti ve WEB Tabanlı Sanal Gerçeklik ile Görselleştirme. *Erciyes Üniversitesi Fen Bilimleri Enstitüsü Fen Bilimleri Dergisi*, 40(2), 234-253.
 - 6) Karakoyun Yaşar, E., & Parlak Biçer, Ö. (2024). Osmanlı'nın Son Dönemi Ardahan'da İnşa Edilen Camilerde Ekolojik İzler. *Erciyes Üniversitesi Fen Bilimleri Enstitüsü Fen Bilimleri Dergisi*, 40(2), 338-360.
 - 7) Dalar, O., Çapkın, İ. Y., Demirel, B., Kalaycı, M., vd. (2024). Ağır Vasıta Fren Balatalarında Sarı Talaş Yerine Ultimate-TS Kullanımının Frenleme Performansına Etkisinin İncelenmesi. *Artvin Çoruh Üniversitesi Mühendislik Ve Fen Bilimleri Dergisi*, 2(1), 24-31.
 - 8) Çelik, S., & Tuncer, S. (2024). Gerilim Kaynaklı Eviricinin Faz Akımlarının İzlenmesiyle Açık Devre Arızalarının Teşhisi. *Fırat Üniversitesi Fen Bilimleri Dergisi*, 36(2), 67-82.
 - 9) Temizkan, N., Gök, Ö., & Aslan, A. (2024). SARS CoV-2 (COVID-19) ve Biyolojik Etkileri. *Fırat Üniversitesi Fen Bilimleri Dergisi*, 36(2), 83-94.
 - 10) Saylan, B., & Çınaroğlu, S. (2024). Metin Madenciliği ve Makine Öğrenmesi Teknikleri ile Sağlık Hizmetleri Pazarlamasına Yönelik Twitter Verilerinin Analizi. *Bilişim Teknolojileri Dergisi*, 17(2), 109-121.
 - 11) BİRCAN, T. Ş., (2015). Teknoloji Destekli Tarih Öğretiminin Öğrencilerin Mekân Algılarına ve Akademik Başarılarına Etkisi. *Hacettepe Üniversitesi Eğitim Fakültesi Dergisi*, 31 (3), 564-577.
 - 12) Tunçbilek, Ö. F. (2024). Hidrojen Enerjisi Ve Çevresel Etkileri Üzerine Değerlendirmeler. *Ankara Üniversitesi Sosyal Bilimler Dergisi*, 15(2), 189-197.
 - 13) Baskın, Y. Z., & Tekin, F. (2024). İnsan Güvenliği ve Arktik'teki Çevresel Tehditler. *Paradigma: İktisadi Ve İdari Araştırmalar Dergisi*, 13(Özel Sayı), 58-71.
 - 14) Azadaliyev, S., & Demirkol, S. (2023). Turizm Sektöründe Artırılmış Gerçeklik ve Dijital Dönüşümün Değerlendirilmesi. *Turizm Çalışmaları Dergisi*, 5(1), 11-26.
 - 15) Çetin, Z., & Akdemir, A. (2023). Siyasal bileşenlerin siyasal başarıya etkisinde liderlik görevlerinin rolünün incelenmesi ve bir araştırma. *Disiplinlerarası Yenilik Araştırmaları Dergisi*, 3(2), 84-98.
 - 16) Gümüş, B., Çelik Sütiçer, M. E., & Karagül, V. (2023). İtibar yönetiminin iç müşteri memnuniyeti üzerine etkisi: belediye çalışanları üzerine bir araştırma. *Disiplinlerarası Yenilik Araştırmaları Dergisi*, 3(2), 117-132.
 - 17) Sayan, İ., Zeyneloğlu, S., & Malatyalı, İ. (2023). Covid-19 pandemi sürecinde sağlık çalışanlarının stresle başa çıkma tarzlarının örgütsel bağlılık düzeylerine etkisi. *Disiplinlerarası Yenilik Araştırmaları Dergisi*, 3(2), 133-133.
 - 18) Göktaş, A., Çaynak, S., & Şimşek Arslan, B. (2023). Üniversite Öğrencilerinde

- Beden Kitle İndeksi ile Psikolojik Yardım Aramada Kendilerini Damgalama ve Benlik Saygısı Arasındaki İlişkinin Belirlenmesi. *Rahva Teknik Ve Sosyal Araştırmalar Dergisi*, 3(2), 125-134.
- 19) Bozkurt, E., & Sarıpolat, A. (2024). Sınıf Öğretmeni Adaylarının Pandemi Dönemindeki Bilişim Etiketlerinin Belirlenmesi. *Disiplinlerarası Eğitim Araştırmaları Dergisi*, 8(18), 182-205.
- 20) Akbulut, A., Özdoğan, A. K., & Demir, B. G. (2023). Maden Mühendisliği Lisans Eğitiminde Kadın Öğrenci ve Akademisyen Sayılarının İncelenmesi. *Uluslararası Doğu Anadolu Fen Mühendislik Ve Tasarım Dergisi*, 5(2), 215-226.
- 21) Taş, K. (2001). Cemil Meriç'in Sosyoloji Anlayışı. *Fırat Üniversitesi İlahiyat Fakültesi Dergisi*, 6, 118-130.
- 22) Güven Canpolat, Bahar. İstanbul Çarşılarının Üç Örnek Üzerinden Analizi: Arasta Çarşısı, Kapalı Çarşı Ve Mısır Çarşısı. *Akademik Tarih Ve Araştırmalar Dergisi*, 7(10), 102-122.
- 23) Sağlam, F., & Cengiz, M. A. (2023). Sosyal Bilimlerde Veri Bilimi Kullanımı. *Avrasya Sosyal Ve Ekonomi Araştırmaları Dergisi*, 10(4), 1175-1207.
- 24) Yabacı, A., Kurt, M., Öz, N., Özdemir, M., vd. (2021). Pandemi Sürecinde Lise Öğrencilerinin Sosyal Medya Kullanım Düzeyi Ve Kimlik Karmaşası İlişkisi Üzerine Bir Araştırma. *Atlas Sosyal Bilimler Dergisi*, 1(8).
- 25) Aktan, C. C. (2024). Mutlak Güç ve Yozlaşma -Güç ve Güç Odaklarının Anatomisi-. *Sosyal Ve Beşeri Bilimler Dergisi*, 16(1), 53-73.
- 26) Demir, K. (2023). Osmanlı Devleti'nde Tarımda Makineleşme ve Basının Rolü. *Dumlupınar Üniversitesi Sosyal Bilimler Dergisi*(77), 69-85.
- 27) Altun, M. (t.y.). İnsanlarda Ve Diğer Primatlarda Sosyal Hoşgörünün Gelişimini Etkileyen Başlıca Faktörler. *Sosyal Ve Beşeri Bilimler Dergisi*, 17(1), 93-128.
- 28) Tansü, Y. E., & Yücel, A. A. (2024). Moğollarda Kadının Yeri ve Ermuk Kadını. *Abant Sosyal Bilimler Dergisi*, 24(2), 486-493.
- 29) Mandaloğlu, M. (2024). Eski Türklerde Vatan Anlayışının Devlet Yönetimi, Sosyal Hayat ve Hukuki Açından Değerlendirilmesi. *Abant Sosyal Bilimler Dergisi*, 24(2), 446-457.
- 30) Seçkin, A. (2013). Osmanlı Devletinde Temel Hak ve Hürriyetlerin Anayasal Nitelikteki Yasal Metinlere Yansımaları. *Akademik Tarih Ve Araştırmalar Dergisi*, 6(8), 81-133.

Türkçe Tahminleme Verilerinin Kaynakçası

- 1) Sak, S. ve Akkaş, M. A. (2024). 6G'de Nesnelerin İnterneti Teknolojisinin Medikal Alandaki Gelişmeleri, *BBMD*, 17(1), 1-8.
- 2) Tuncer, Ö., & Alaeddinoğlu, M. F. (2023). Yenilenmiş Cihazlar için Endüstri 4.0 Standartları. *Uluslararası Yönetim Bilişim Sistemleri Ve Bilgisayar Bilimleri Dergisi*, 7(2), 113-127.

- 3) Çakır, B., & Dilmaç, B. (2023). Duygusal Farkındalık, Psikolojik Esneklik ve Yaşam Doyumu Arasındaki Yordayıcı İlişkiler. *Necmettin Erbakan Üniversitesi Ereğli Eğitim Fakültesi Dergisi*, 5(1), 142-159.
- 4) Canoğlu, H. D. (2023). Toplum, Kültür, Dil Üçgeninde Göçün Yansımaları: Almanya Örneği. *Ege Stratejik Araştırmalar Dergisi*, 14(2), 54-79.

Rusça Makale Verilerinin Kaynakçası

- 1) Bratchenko, N.Yu., Poleshuk, K.S. (2023). Analiz proyektnih reşeniye sistem obespeçeniya bezopasnosti predpriyatii, “Aktualniye voprosı razvitiya sistem i setey svyazi. (DCSN-2023): sbornik materialov Vserossiyskoy nauçno-tehniçes-koy konferentsii” (g. Stavropol, 10-20 noyabrya 2023 g.). – Stavropol: İzd-vo SKFU, 2023. – 247s, ss. 51-54.
- 2) Ishchenko, E.A., Pasternak, Yu.G.id. (2023). Minimizatsiya vliyaniya obtekatel-ya na kompleksı pelengatsii na osnove virtualnih antennih reşetok, “Aktualniye voprosı razvitiya sistem i setey svyazi. (DCSN-2023): sbornik materialov Vseros-siyskoy nauçno-tehniçes-koy konferentsii” (g. Stavropol, 10-20 noyabrya 2023 g.). – Stavropol: İzd-vo SKFU, 2023. – 247s, ss 3-6.
- 3) Magamedova, A.Z & Magamedova, D.M. (2022). Issledovaniye Algoritmov Maşinnogo Obuçeniya Kak Podmnojestva Iskusstvennogo Intellekta Na Pri-mere Logistiçeskogo Regressora. 252-256.
- 4) Nesmiyan, A. Yu., Dubina K. P., id. (2024). İssledovaniye protsessa podaçi sem-yan propaşnih kultur vakuumnım apparatom toçnogo viseva. *İnjenerniye teh-nologii i sistemi*, 34 (3), 388-406.
- 5) Pendjiyev, A. M., & Orazov P. O. (2024). Teploenergetiçeskiye resursniye po-tentsialı zalıva Kara-Bogaz-Gol kak «solneçnogo pruda». *İnjenerniye tehnologii i sistemi*, 34 (3), 474-494.
- 6) Priporov, İ. E. (2024). Modelirovaniye prigotovleniya kombikormov-kontsent-ratov pri izmenenii sostava maşin i kombikormovih agregatov. *İnjenerniye teh-nologii i sistemi*, 34 (2), 191-212.
- 7) Kureyçik, V. V., Rodzin, S. İ., Bova, V. V. (2022). Metodı glubokogo obuçeniya dlya obrabotki tekstov na estestvennom yazıke. *İzvestiya Yujnogo federalnogo universiteta. Tehniçeskiye nauki*, (2 (226)), ss. 189-199.
- 8) Menyaylov, D.V. Preobrajenskiy A.P. (2021). Sravnitelny analiz rezultatov, po-luçennih pri reşenii zadaçi analiza tonalnosti teksta s pomoşçyu svertoçnoy i rekurrentnoy neyronnih setey. *Modelirovaniye, optimizatsiya i informatsionniye tehnologii*. 2021;9(4).
- 9) Potapova, A.A. Orlova A.S. (2023). Metodika provedeniya zanyatıy po nauç-no-issledovatel'skoy praktike, “Aktualniye voprosı razvitiya sistem i setey svyazi. (DCSN-2023): sbornik materialov Vserossiyskoy nauçno-tehniçes-koy konferent-sii” (g. Stavropol, 10-20 noyabrya 2023 g.). – Stavropol: İzd-vo SKFU, 2023. – 247s, ss. 168-171.

- 10) <https://www.cncpals.ru/articles/metallurgicheskaya-promyishlennost-vchera,-segodnya,-zavtra/>
- 11) Popov, V.A. (2022). Primeneniye veroyatnosto-entropiynogo podhoda k otboru tematiçeski shojih dokumentov v informatsionnoy sisteme spetsialnogo naznaçeniya, *Mejdunarodny nauçnyy jurnal "Sovremennyye informatsionnyye tehnologii i IT-obrazovaniye"*. - 2022. № 4 18. – ss. 821-828. - <http://sitito.cs.msu.ru/index.php/SITITO/article/view/902> (data obraşçeniya: 25.10.2024).
- 12) Sitdikova, F. B., Hisamova, V. N., Usmanov, T. R. (2019). “Perednyaya çast pravogo telenka”, ili oşibki maşinnogo perevoda (na osnove analiza avtomatiçeskih subtitrov). *Baltiyskiy gumanitarniy jurnal*, 8 (2 (27)), ss. 324-327.
- 13) Novojilova, A. A. (2014). Maşinniye sistemı perevoda: kaçestvo i vozmojnosti ispolzovaniya. *Vestnik Volgogradskogo gosudarstvennogo universiteta. Seriya 2: Yazikoznaniye*, (3), ss. 67-73.
- 14) Perehodko, İ. V., Myaçin, D. A. (2018). Lingvistiçeskiye osobennosti kompyuternogo perevoda nauçno-tehniçeskih terminov setey peredaçi dannih. *Baltiyskiy gumanitarniy jurnal*, 7 (4 (25)), 98-101.
- 15) Svişçyova, İ. V., & Fyodorova, A. S. (2020). Primeneniye tehnologiy iskusstvennogo intellekta dlya sinhronnogo perevoda v “Google Translate”. *Colloquium-journal*, (10 (62)), ss. 51-53.
- 16) Nagoyeva, D. Ş. “Matematika v psihologii.” In *Nauka Rossii: Tseli i zadaçi. NTS “LJournal”*, 2021.
- 17) Balayeva-Tihomirova, O. M., Otvalko, E. A., Katsnelson, E. İ. (2020). Primeneniye naglyadnogo modelirovaniya pri izuçenii organiçeskoj i biologičeskoj himii. *Universum: psihologiya i obrazovaniye*, (10 (76)), ss. 4-8.
- 18) Povroznik, N. G. (2022). Veb-istoriya sotsiuma i ego institutov: uçebnoye posobiye / N. G. Povroznik; *Permskiy gosudarstvennyy natsionalny issledovatel'skiy universitet*. ISBN 978-5-7944-3815-4
- 19) Urasova, A. A., Neçayev, A. A. (2017). Sovremennyye usloviya razvitiya metallurgiçeskoj otrasli v regione. *Vestnik UGNTU. Nauka, obrazovaniye, ekonomika. Seriya: Ekonomika*, (4 (22)), ss. 122-129.
- 20) <https://cyberleninka.ru/article/c/economics-and-business>
- 21) <https://infourok.ru/sovremennie-metodi-pedagogicheskoy-diagnostiki-na-urokah-istorii-i-obschestvoznaniya-3781569.html>
- 22) Kozlovtsseva, N.A. (2023). Iskusstvenniy Intellect v Obuçenii Russkomu Yaziku Kak Inostrannomu: Opit Finansovogo Universiteta. *Mir nauki, kulturi, obrazovaniya*, (6 (103)), ss. 28-31.
- 23) Andryuşina, N. P., Makova, M. N. (2019). Aktualniye problemı razrabotki testovih materialov Vtorogo urovnya obşçego vladeniya russkim yazikom kak inostrannim. *Vestnik Moskovskogo gosudarstvennogo lingvistiçeskogo universiteta. Obrazovaniye i pedagogičeskiye nauki*, (2 (831)), 35-45.

- 24) Esina Z. İ., Kalinina, V. S. (2014). O yazıkovoy i rečevoy kompetentsii na etape vvedeniya v izučeniyе russkogo yazıka kak inostrannogo. *Rusistika*, (3), ss. 17-20.
- 25) Slabukho, O. A., Vydrina, V. V., Korolkova, Y. V. (2017). The formation of nouns in the genitive case in the aspect of russian as a foreign language // *Tomsk State Pedagogical University Bulletin. Issue 10 (187)*. P. 62-69.
- 26) Rubanov, A. V., (2011). Sotsiologiya massovogo povedeniya: učeбно-metodičeskoye posobiye dlya studentov, obučayuščihsy po spetsialnostyam 1-23 01 05 “Sotsiologiya”, 1-23 01 07 “İnformatsiya i kommunikatsiya”/ A. V. Rubanov. - Minsk: BGU, 2011. - 158, [1] s.; 21
- 27) Rubanov, A. V. (2018) Osnovı teoretičeskoy sotsiologii [Elektronnyy resurs] : učeб.-metod. posobiye, EB BGU: Obščestvenniye Nauki, Sotsiologiya, Minsk : BGU, 2018,
- 28) Grinev, A. (2022). İstoriya i istoričeskaya pamyat kak jertvı politkorrektnosti (po materialam internet-portala İNOSMİ). *Klio*. 184. 44-56. 10.51676/2070-9773_2022_04_44.
- 29) https://www.archaeolog.ru/media/books_ksia/ksia_173.pdf
- 30) https://russiancouncil.ru/library/library_rsmd/